

# MUSTANG Mk.III w/MALCOLM HOOD

Hasegawa

AP105 1:72 ムス탕グ Mk.III/マルコムフード

Hobby kits



P-51ムス탕グは、1940年4月にイギリス航空機購入委員会がノースアメリカン社と交わした契約により、127日という驚異的なスピードで開発された戦闘機です。当初イギリスに輸出されましたが、アメリカが参戦するとP-51に冷淡だったアメリカ陸軍航空隊にも採用されました。B/C型は、P-51A型に搭載していたアリソンV-1710V型液冷12気筒エンジン（アメリカ製）を、パッカード・マーリンV-1650V型液冷12気筒エンジン（イギリス製のライセンス生産）に換えたタイプで地上での視界は悪くなりましたが高空における性能が飛躍的に向上しました。また、英空軍に供与されたB/C型は一括してムス탕グIIIと呼ばれ28の中隊で運用され、スピード・上昇力・格闘能力が当時のドイツ機より優れており各戦線で活躍しました。視界を良くするためマルコムフードと呼ばれるキャノピーを付けた機体もありました。

《データ》乗員：1名、全長：9.83m、全幅：11.28m、全高：3.71m、最大速度：708km/h（高度9,100m）、エンジン：パッカード・マーリンV-1650-3/7、固定武装：12.7mm×4

The P-51 Mustang is a single seat fighter developed during the early days of WW2 under a contract issued by the British Airplane Purchasing Commission to North American Aviation in the U.S.A. It was produced in only 127 days, during 1940 which was a remarkably short time for that era. The early Mustang 1's (P-51A), were exported to England for low altitude fighter operations, and were of no interest to the U.S. Army Air Corps (AAC) due to its mediocre performance with the Allison V-1710V engine. However, following installation of the Rolls-Royce Packard Merlin V-1650 engine, license built in the U.S.A., the P-51B and later versions became extremely successful long range high altitude escort fighters for the AAC. The Mustang III (P-51B/C) was exported to Great Britain in large quantities and used in all theaters of their operations, as a long range fighter interceptor. Some Mustang III's had "Malcolm Hood" canopies installed for better visibility.

(Data) Crew: 1 person, total length: 9.83m, total width: 11.28m, total height: 3.71m, Maximum velocity: 708km/h (altitude 9,100m), fixed equipment: 12.7mm machine guns x 4

# 1 コックピットの組み立て Cockpit Assembly

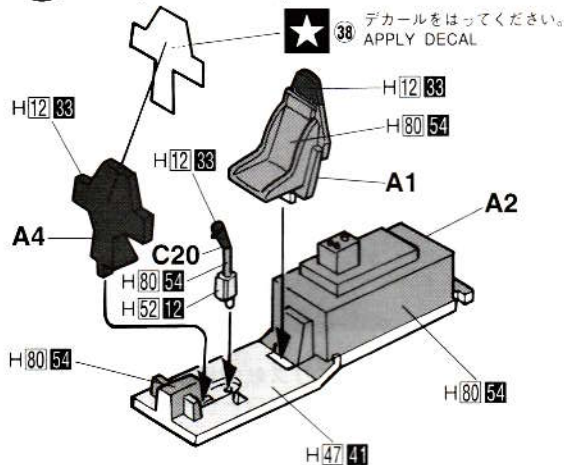

# 2 胴体の組み立て Fuselage Assembly

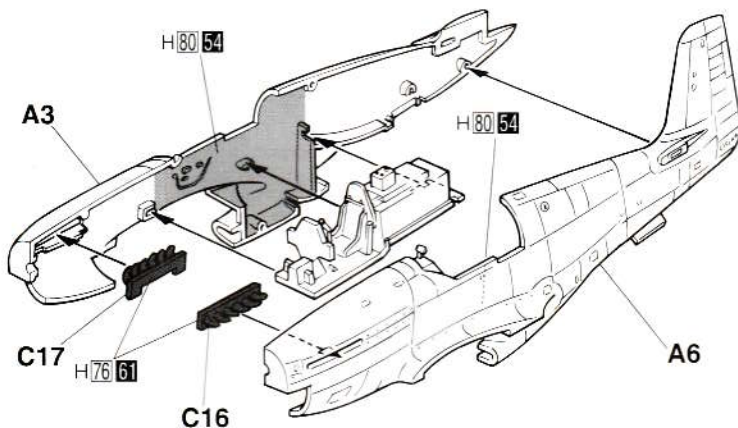

# 5 各部品 Varic

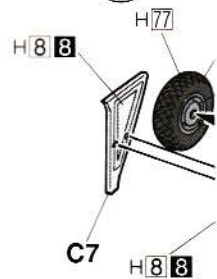

# 3 主翼の組み立て Main Wing Assembly

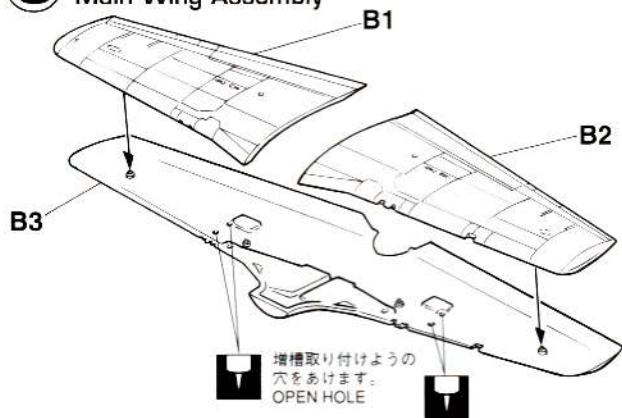

# 4 主・尾翼の取り付け Main Wing & Tail Wing Installation

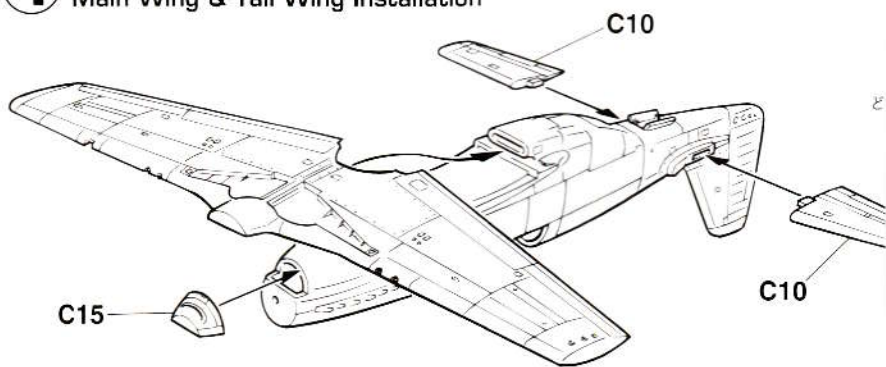

★ デカールをはってください。  
APPLY DECAL  
HIEAR ABZIEHBILD  
APPLIQUER DECALCOMANIE

APPLICARE DECALCOMANIE  
PONER CALCOMANIA  
貼上水印紙

穴をあけてください。  
OPEN HOLE  
ÖFFNEN  
FAIRE UN TROU

FORO APERTO  
HACER AGUERO  
穿孔

どちらかを選んでください。  
OPTIONAL  
NACH BELIEBEN  
FACULTATIF

FACOLTATIVO  
OPCIONAL  
可以選擇採用

塗料指定のH□はグンゼ産業・水性ホビーカラー、■はMr.カラーの番号です。  
このキットには接着剤は入っていませんので別にお求めください。

H□ in painting indication is the number of Gunze Sangyo Aqueous Hobby Color, while ■ is that of Mr. Color. Glue is not included in this kit.

H□ nella indicazione della pittura è il numero della Gunze Sangyo del colore ad acqua per Hobby, mentre ■ è quello di Mr. Color. La colla non è inclusa nella scatola di montaggio.

H□ bei Bemalungshinweisen ist die Nummer der Aqueous - Hobby - Color von Gunze Sangyo, während ■ den Ton der Farbserie Mr. Color anzeigt. Im Bausatz ist kein Klebstoff enthalten.

H□ en indicaciones de pintado. Este es el número de Gunze Sangyo Aqueous Hobby Color, mientras ■ es el de Mr. Color. El pegamento no está incluido en el kit.

Sur le guide de peinture, H□ correspond au numéro de couleur GUNZE SANGYO AQUEOUS HOBBY COLOR, alors que ■ correspond à Mr. COLOR. La colle n'est pas fournie dans ce kit.

H□選色番号指示は代表部是出品水性模型塗料の編號、而■則代表部是出品的樹脂系模型塗料的編號。選色附件並沒有包括膠水。

|        |           |                |                |                |                    |
|--------|-----------|----------------|----------------|----------------|--------------------|
| H11 1  | ホワイト      | WHITE          | WEISS          | BLANC          | BIANCO             |
| H4 4   | イエロー      | YELLOW         | GELB           | JAUNE          | GIALLO             |
| H8 8   | シルバー      | SILVER         | SILBER         | ARGENT         | ARGENTO            |
| H12 12 | つや消しブラック  | FLAT BLACK     | MATTSCHWARZ    | NOIR MAT       | NERO OPACO         |
| H47 47 | レッドブラウン   | RED BROWN      | ROTBRAUN       | MARRON ROUGE   | MARRONE ROSSO      |
| H52 52 | オリブドラブ(1) | OLIVE DRAB (1) | OLIVE DRAB (1) | OLIVE DRAB (1) | OLIVA SBIADITO (1) |
| H53 53 | 明灰白色(1)   | IJN GRAY       | IJN GRAU       | GRIS IJN       | GRIGIO IJN         |
| H75 75 | ダークシーグレー  | DARK SEA GRAY  | SEEGRAU.DUNKEL | GRIS MER FONCÉ | GRIGIO MARE SCIO   |
| H76 76 | 焼鉄色       | BURNT IRON     | GEBER.EISEN    | FER BRULÉ      | FERRO BRUCIATO     |
| H77 77 | タイヤブラック   | TIRE BLACK     | REIFENSCHWARZ  | NOIR DE PNEU   | NERO PNEUMATICO    |
| H80 80 | クリアーレッド   | CLEAR RED      | ROT.REIN       | ROUGE CLAIR    | ROSSO CHIARO       |
| H81 81 | クリアーイエロー  | CLEAR YELLOW   | GELB.REIN      | JAUNÉ CLAIR    | GIALLO CHIARO      |



品の組み立て  
us Parts Assembly

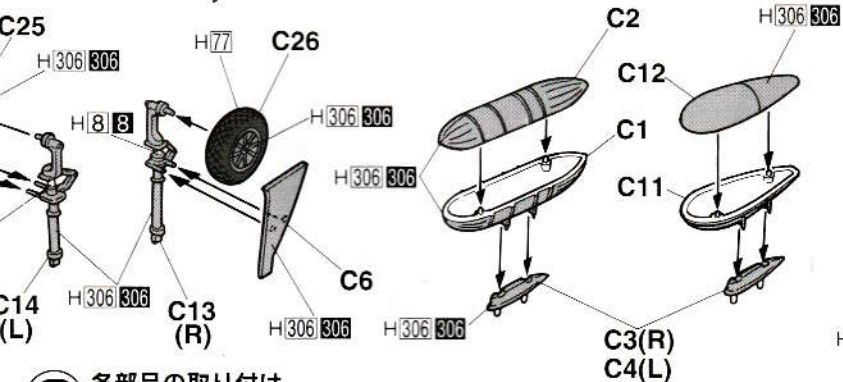

6 各部件の取り付け  
Various Parts Installation

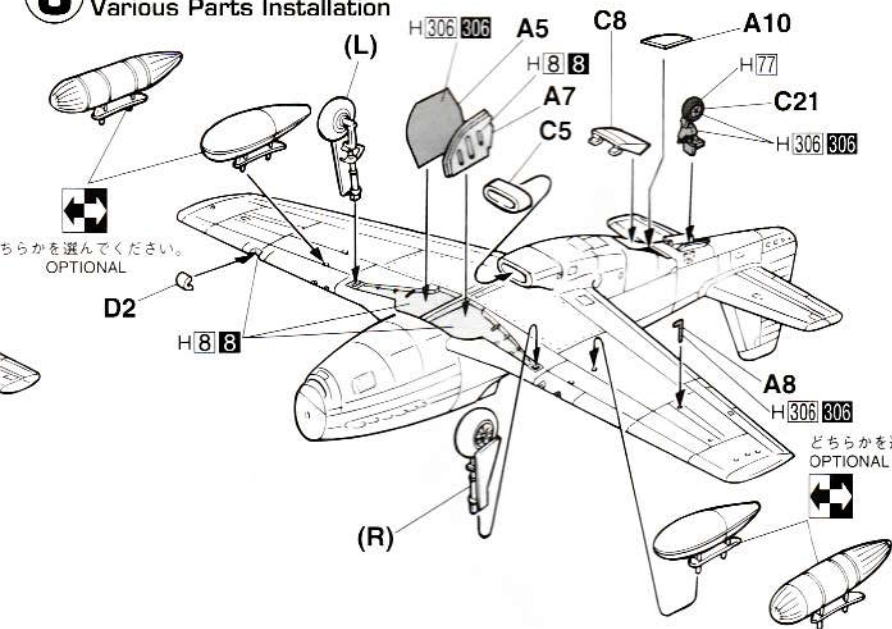

7 プロペラの組み立て  
Propeller Assembly

8 プロペラ・キャノピーの取り付け  
Propeller & Canopy Installation

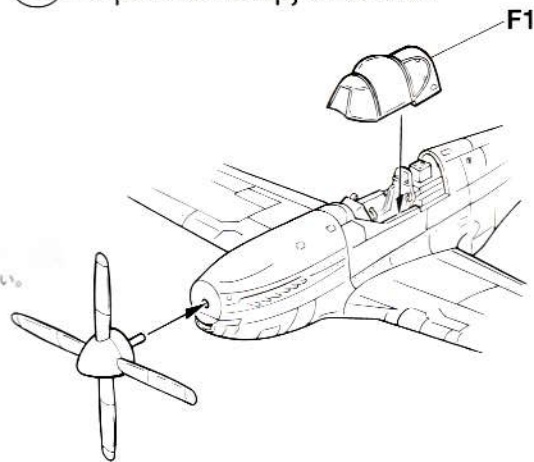

|      |                  |         |                   |             |             |            |               |              |      |
|------|------------------|---------|-------------------|-------------|-------------|------------|---------------|--------------|------|
|      | BLANCO           | 白色      | H306 クリアブルー       | CLEAR BLUE  | BLAU,REIN   | BLEU CLAIR | BLU CHIARO    | AZUL CLARO   | 透明藍色 |
|      | AMARILLO         | 黄色      | H306 クリアグリーン      | CLEAR GREEN | GRÜN,REIN   | VERT CLAIR | VERDE CHIARO  | VERDE CLARO  | 透明緑色 |
|      | PLATA            | 銀色      | H306 グレー FS36270  | LIGHT GRAY  | HELLGRAU    | GRIS CLAIR | GRIGIO CHIARO | GRIS CLARO   | 淺灰色  |
|      | NEGRO MATE       | 啞黑色     | H309 グリーン FS34079 | DARK GREEN  | DUNKEL GRÜN | VERT FONCÉ | VERDE SCURO   | VERDE OSCURO | 深緑色  |
|      | MARRON ROJO      | 紅褐色     | H329 イエロー FS13538 | YELLOW      | GELB        | JAUNE      | GIALLO        | AMARILLO     | 黄色   |
| CCIO | OLIVA OSCURO (1) | 橄欖綠色(1) |                   |             |             |            |               |              |      |
|      | GRIS IJN         | IJN 淺灰色 |                   |             |             |            |               |              |      |
| JRO  | GRIS MAR OSCURO  | 深海灰色    |                   |             |             |            |               |              |      |
|      | HIERRO BRUÑIDO   | 燒鐵色     |                   |             |             |            |               |              |      |
| CO   | NEGRO NEUMATICO  | 胎黑色     |                   |             |             |            |               |              |      |
|      | ROJO CLARO       | 透明紅色    |                   |             |             |            |               |              |      |
|      | AMARILLO CLARO   | 透明黄色    |                   |             |             |            |               |              |      |

# Marking & Painting

マーキング及び塗装図

Markierungen und Bemalung

Decoration et Peinture

標貼及著色指示

Marchio & Pittura

**1** イギリス空軍 第315中隊 オイゲンウツ・ホルバクツェフスキ少佐乗機  
No.315th Squadron RAF flown by S/Ldr. Eugeniusz Horbaczewski

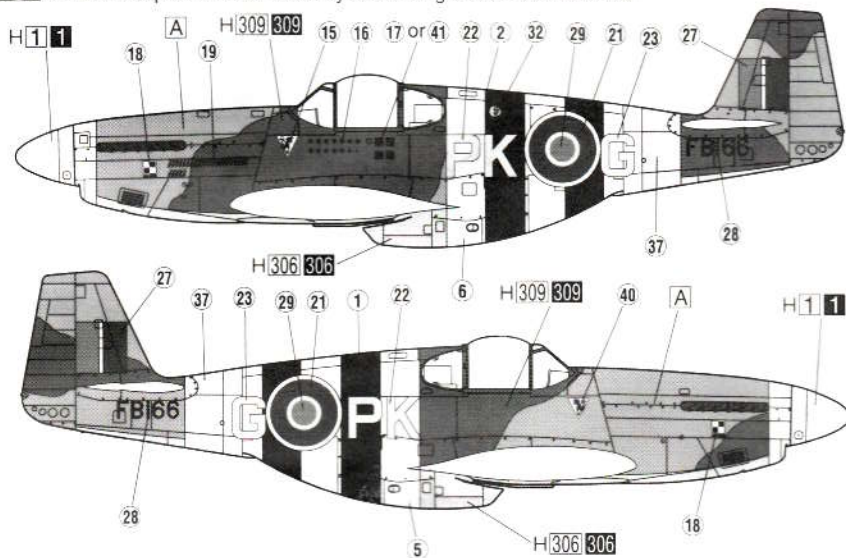

**2** イギリス空軍 第19中隊 所属機  
No.19th Squadron RAF

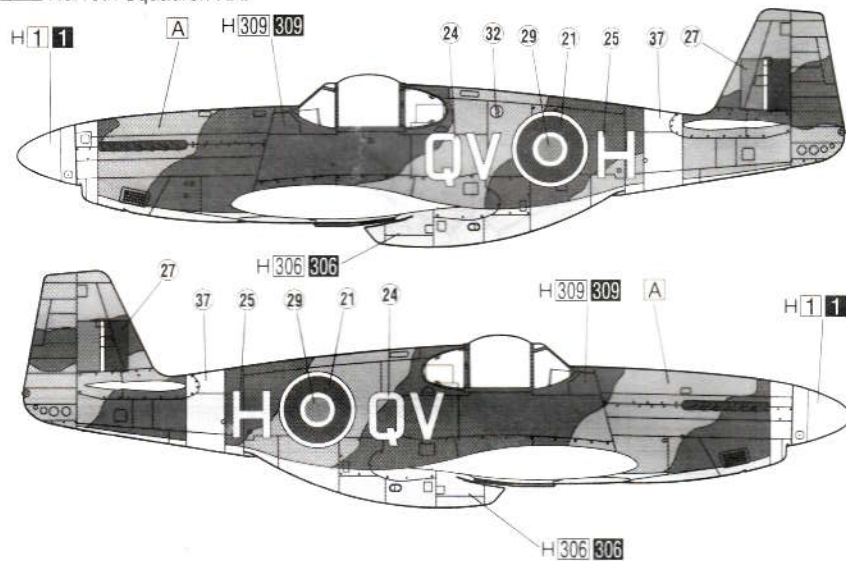

**1**

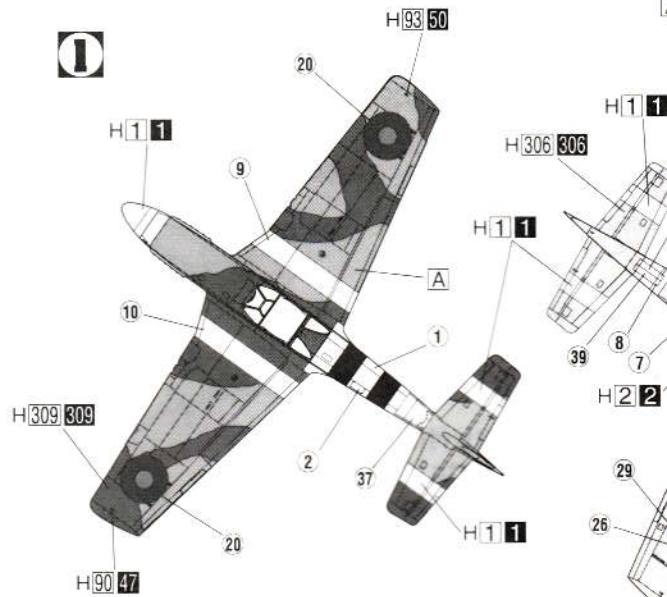

**2**

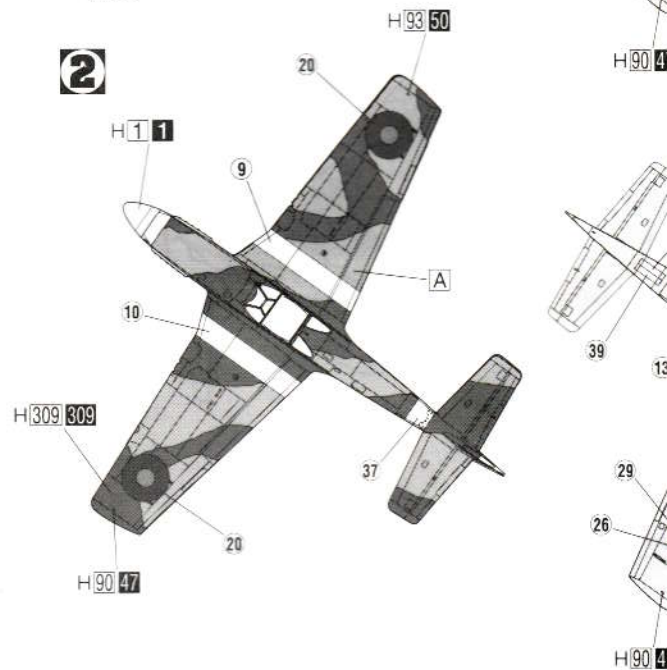

CAUTION: NOT SUITABLE FOR CHILDREN UNDER 3 YEARS  
CONTAINS SMALL PARTS.

NICHT FÜR KINDER UNTER 36 MONATEN  
ENTHALT KLEINE TEILE.

ATTENTIE: NIET GESCHIKT VOOR KINDEREN TOT 4 JAAR  
BERAAT KLEINE ONDERDELEN.

ATENCIÓN: NO ES CONVENIENTE PARA NIÑOS MENORES DE 3  
AÑOS. CONTIENE PIEZAS PEQUEÑAS.

ATTENTION: CE PRODUIT NE CONVIENT PAS À UN ENFANT DE  
MOINS DE 36 MOIS: EN RAISON DES PIÈCES DE PETITE  
DIMENSION CONTENUES.

ATTENZIONE: PRODOTTO NON ADATTO AI BAMBINI DI ETÀ  
INFERIORE AI 36 MESI. CONTIENE PICCOLE PARTI.

ATENÇÃO: IMPRÓPRIO PARA CRIANÇAS COM MENOS DE 3 ANOS.  
CONTÉM PEÇAS PEQUENAS.

FORSIGTIG! IKKE EGNET TIL BØRN, SØM ER MINDRE END 3 ÅR  
INDEHOLDER SMA DELE.

H75 25 92%+H61 35 5%+H4 4 3%

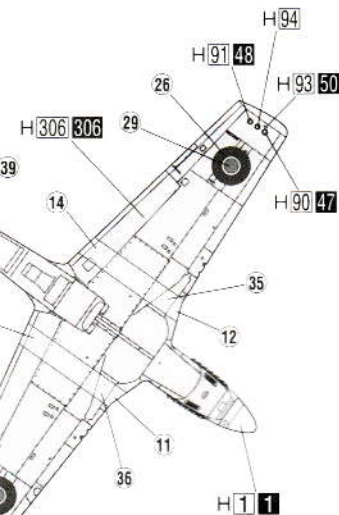
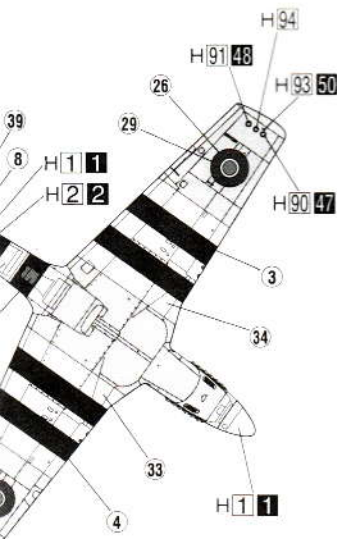

ΠΡΟΣΟΧΗ ΚΑΤΑΛΛΗΛΟ ΓΙΑ ΠΑΙΔΙΑ ΑΝΩ ΤΩΝ ΤΡΙΩΝ ΕΤΩΝ  
(ΠΕΡΙΕΧΕ ΜΙΚΡΑ ΤΕΜΑΧΙΑ)

(A)

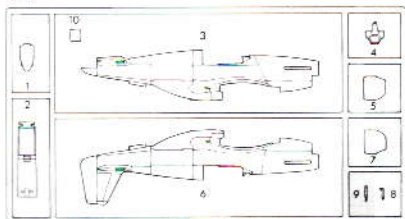

(B)

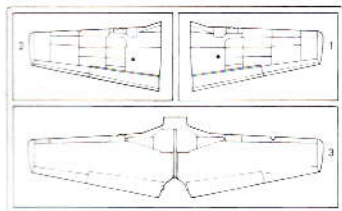

(C)

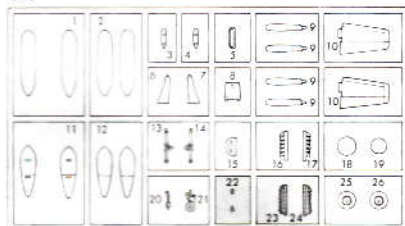

(D)



(F)



この部品は使用しません。  
Parts not for use.  
Teile werden nicht verwendet.  
Pièces à ne pas utiliser.  
Parti non per uso.  
Partes para no usar.  
不需要使用的部件

For Japanese use only.

■部品請求をなさる方は、あなたの氏名、住所、郵便番号、電話番号を1字づつはっきり書いて、下のカードと共に申し込みにください。



— 部品請求カード —

**AP105** 1/72 ムスタングMk.III / マルコムフード

部品を紛失したり、破損なさった方は、このカードの必要部品を  
でかきこみ代金を現金書留または郵便小為替で当社サービス係ま  
でお申送ください。(1,000円以下の部品請求には、切手で代用も  
できます。)

|            |      |            |      |
|------------|------|------------|------|
| A 部品 ..... | 400円 | D 部品 ..... | 200円 |
| B 部品 ..... | 350円 | F 部品 ..... | 200円 |
| C 部品 ..... | 400円 | マーク .....  | 450円 |

9404

A R T No AP105

部品請求は各1セット分に限ります。

上記の価格は予告なく変更する場合がありますのでご了承ください。

(株)長谷川製作所 静岡県焼津市八桶1193-2

〒425TEL054-628-8241

HASEGAWA SEISAKUSHO CO.,LTD.

1193-2Yagusu, Yaizu, Shizuoka,425 Japan

©PRINTED IN JAPAN 1994.4(N)