

Uwaga!

Przed rozpoczęciem pracy dokładnie przeczytaj instrukcję. Zachowaj zasady bezpieczeństwa przy pracy z łatwopalnym klejem i farbami! Trzymaj model z dala od małych dzieci. Nie pozwalaj im brać do ust/nosa części plastikowych lub naciskać na głowę torebek plastikowych!

Wsparcie Klienta: W przypadku jakichkolwiek problemów z modelem bez wahania wypełnij formularz zgłoszenia na stronie:

<http://www.armahobby.pl/webpage/wsparcie-faq.html>

Warning!

Before you start, please read the instructions carefully. Working with flammable glue and/or paint: please follow the safety recommendation of the manufacturers. Keep out of reach of small children! Do not allow them to place plastic parts in their mouths or noses or to pull plastic bags over their heads.

Customer care: In case of any problems with the model, please do not hesitate to contact us and fill the claim form on our website:

<http://www.armahobby.com/webpage/wsparcie-faq.html>

Hawker Hurricane Mk.II to kolejna odmiana słynnego myśliwca konstrukcji Sydneya Camma. Powstała poprzez zabudowanie w standardowym płatowcu silnika Rolls-Royce Merlin XX wyposażonego w dwustopniową sprężarkę. Rozwiązanie to znacznie poprawiło osiągi samolotu. Nowa wersja oznaczona jako Hurricane Mk.IIa oblatana została w dniu 11 czerwca 1940r. a już w sierpniu tego roku pierwsze egzemplarze trafiły na uzbrojenie dywizjonów RAF. W tym czasie firma Hawker prowadziła badania mające na celu poprawienie uzbrojenia strzeleckiego. Badania te polegały na zastosowaniu działek w różnych konfiguracjach. Początkowo wprowadzono wariant z 12 karabinami maszynowymi 7.69 mm w skrzydłach, pod oznaczeniem Hurricane Mk.IIb. Niestety mały kaliber uzbrojenia nie zmienił znacząco skuteczności ostrzału z tego samolotu. Wersja ta była później szeroko wykorzystywana do bombardowania, i znana jako „Hurribomber”. Podczas podwieszania bomb z reguły usuwano jeden z karabinów maszynowych, w miejscu montażu zaczepu bombowego. Zastosowanie silnika Merlin XX umożliwiło zabudowanie czterech działek British Hispano kalibru 20 mm. Odmiana ta, oznaczona jako Hurricane Mk.IIc okazała się najliczniej wyprodukowaną wersją tego myśliwca. Łącznie, wraz z maszynami przebudowanymi z odmian A i B powstało 4711 egzemplarzy. Zmieniło się także przeznaczenie samolotu. Nie był to już klasyczny samolot myśliwski, ale głównie samolot myśliwsko-szturmowy. Samoloty te były wykorzystywane do atakowania celów naziemnych, ogniem działek lub przez bombardowanie.

Poprzez montaż tropikalnego filtra powstała wersja „Trop” przeznaczona do działań w gorącym klimacie. Tak wyposażone samoloty Mk.IIb i c wzięły udział w walkach w Afryce i na Dalekim Wschodzie. Samoloty Hurricane Mk.IIa/b były używane bojowo przez dywizjony Polskich Sił Powietrznych w Wielkiej Brytanii, przed przebrojeniem na Spitfire. Samoloty Hurricane Mk.II stosowano też do szkolenia dywizjonów myśliwsko-rozpoznawczych: 309 (IIc) i 318 (IIb/c).

Hawker Hurricane Mk.II is a developed marking of the famous Sydney Camm fighter aeroplane. It was created by building in a standard Mk.I airframe the Rolls-Royce Merlin XX engine equipped with a two-stage compressor. It has significantly improved the aircraft's performance – the new marking marked as Hurricane Mk. IIa was flown on June 11, 1940. And already in August this year, the first aeroplanes went to the armament of RAF squadrons.

At that time, Hawker researched to improve the armament. These studies involved the use of cannons in various configurations. The first change was the installation of 12 machine guns 7.69 mm in wings. It was produced as Hurricane Mk. IIb. But the results were unsatisfactory, mainly because of small calibre of guns. The aeroplane was widely used as a fighter-bomber and known as „Hurribomber”. One wing machine gun was usually removed in units to accommodate wing bomb rack in those aeroplanes.

The use of the Merlin XX engine enabled the installation of four 20mm British Hispano cannons. This variant, designated as Hurricane Mk. IIc, proved to be the most-produced marking of this fighter. In total, 4,711 copies were created together with the machines rebuilt from A and B variants. The purpose of the aircraft has also changed. It was no longer a classic fighter aircraft, but mainly a fighter-attack plane. These aircraft were used to attack ground targets with cannon fire.

By installing a tropical filter, the „Trop” marking was designed for operations in hot climates. Planes equipped in this way took part in the fighting in the Mid East and the Far East. Hurricanes IIa/b were used in combat in Polish squadrons in the UK before refitting with Spitfires. Fighter Reconnaissance squadrons used them for training: 309 (IIc) and 318 (IIb/c).

Opracował /Text by Marcin Wawrzynkowski, KPM

Kalkomanie/Decals

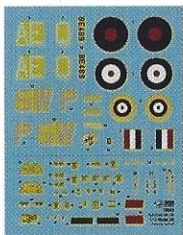

Części plastikowe/Plastic part

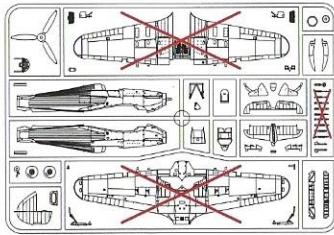

Ramka A/Frame A

Części przezroczyste/ Clear parts

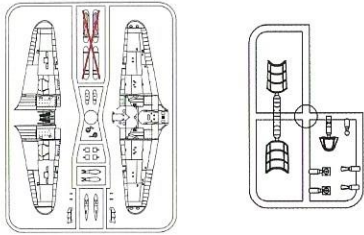

Ramka B/Frame B

Ramka T/Frame T

Maski – szablon do samodzielnego wycięcia z taśmy maskującej / Masks – template for making them yourself from masking tape

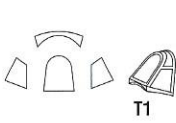

T1

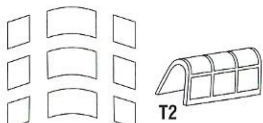

T2

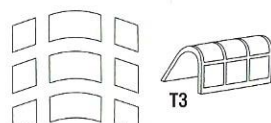

T3

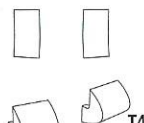

T4

T5

Kolory farb/ Paint colours	Hataka	AK RC	Lifecolor	AMMO	Humbrol	Vallejo	Tamiya	Kolory farb/ Paint colours	Hataka	AK RC	Lifecolor	AMMO	Humbrol	Vallejo	Tamiya
A Interior Grey Green FS34226	HTK-A025/ C025	RC293	UA551	219	78	71.305	XF-71	F Dark Green FS34092	HTK-A016/ C016	RC286	UA546	815	116	71.324	XF-81
B Night black FS37038	HTK-A041/ C041	RC001	LC02	046	33	71.057	XF-1	G Ocean Grey FS36176	HTK-A032/ C032	RC288	UA093	245	106	71.273	XF-82
C GUN METAL	HTK-A106	RC015	LC26	045	53	71.073	XF-10	H Medium Sea Grey FS36270	HTK-A034/ C034	RC289	UA094	243	165	71.307	XF-83
D Matt silver FS37176	HTK-A003/ C003	RC020	LC24	194	56	71.062	XF-16	I Insignia Yellow FS13538	HTK-A066/ C066	RC008	LC03	048	154	71.002	XF-3
E Sky Type S FS34583	HTK-A026/ C026	RC290	UA095	0243	90	71.302	XF-21	J Faded Yellow	-	RC263	-	221	74	71.107	XF-4*

*Kolor zbliżony/similar colour



Manufacturer:

Arma Hobby S.C., ul. Ostrobramska 101/200; 04-041 Warszawa, Poland
 www.armahobby.pl; www.armahobby.com; kontakt1@armahobby.pl
 © 2021 Arma Hobby S.C. all rights reserved

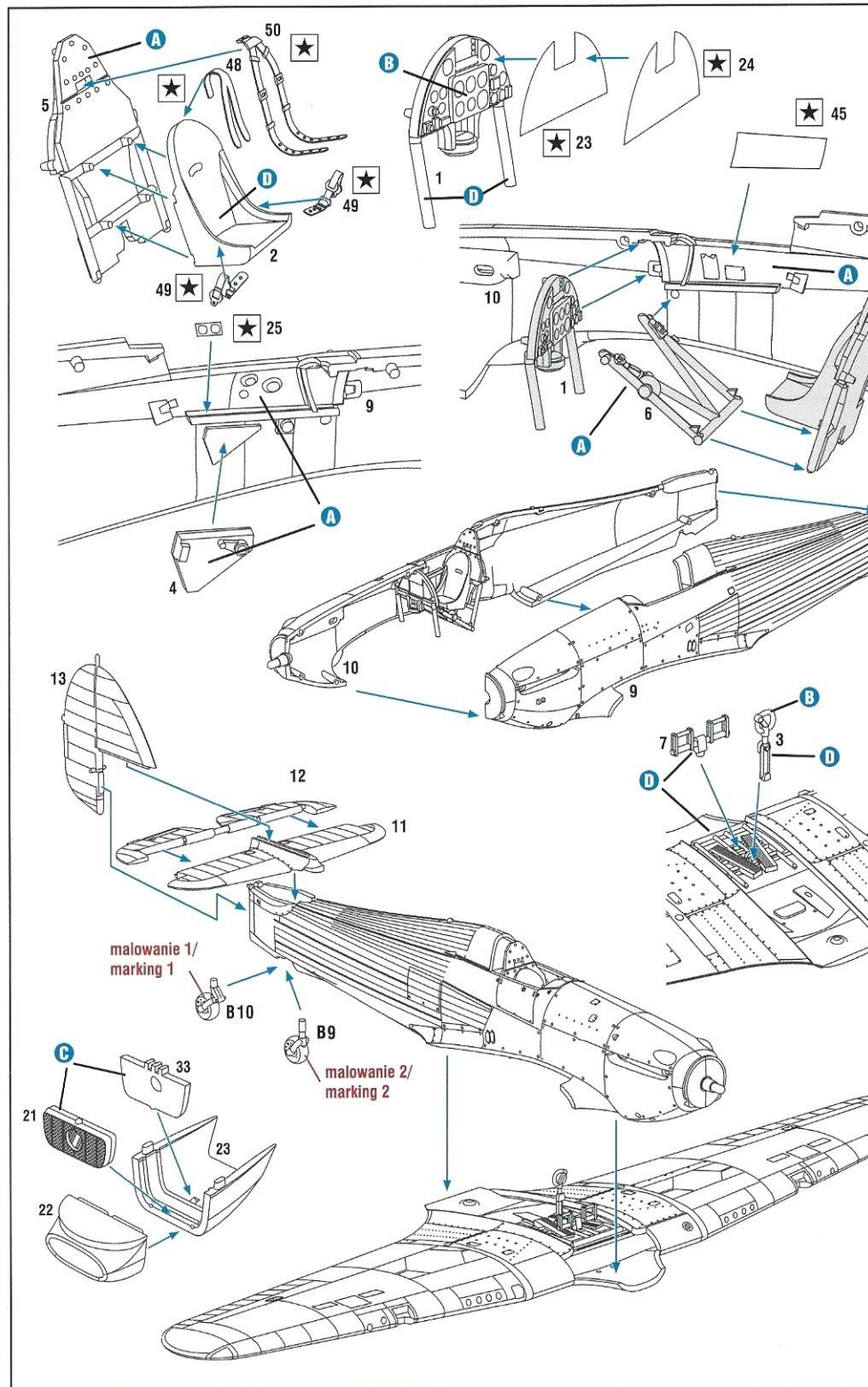
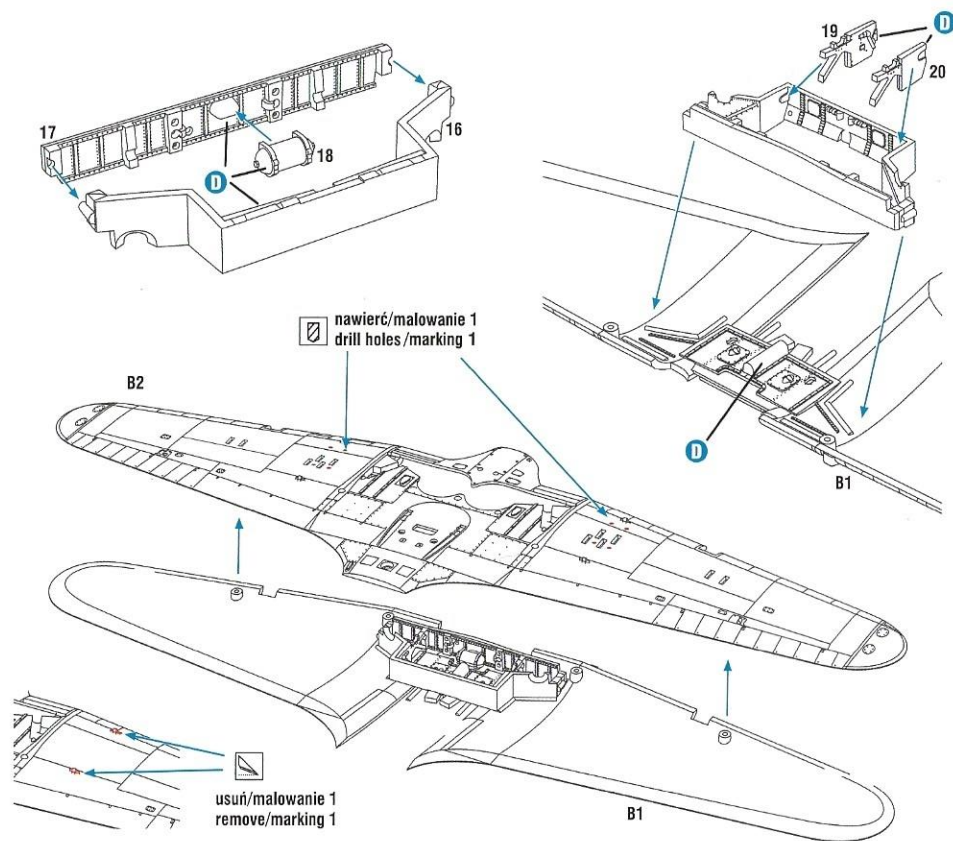

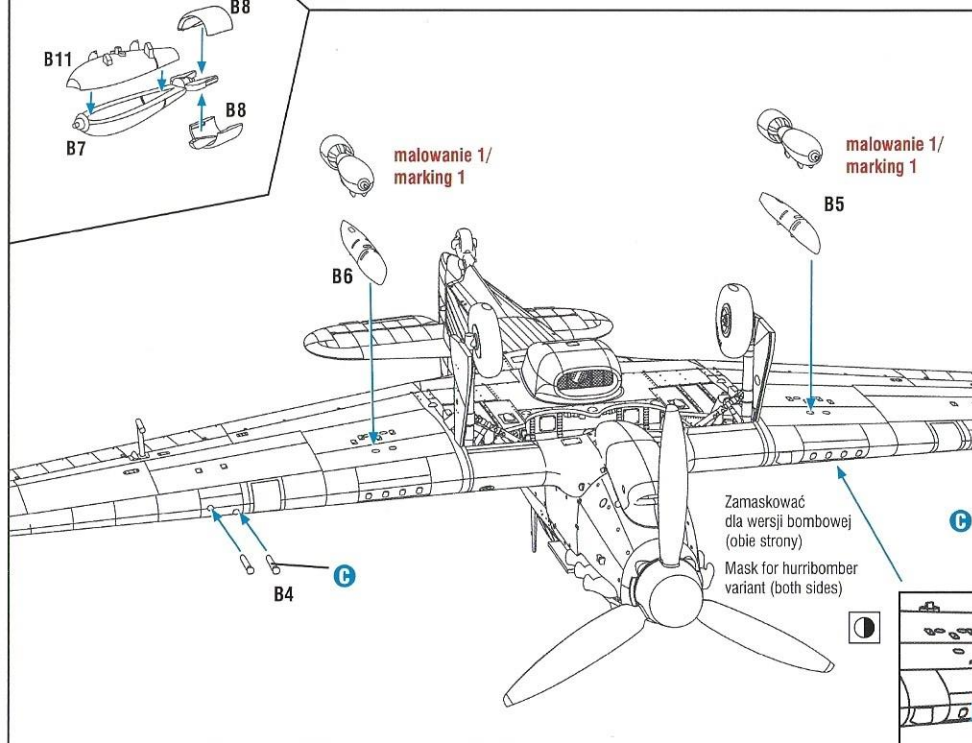
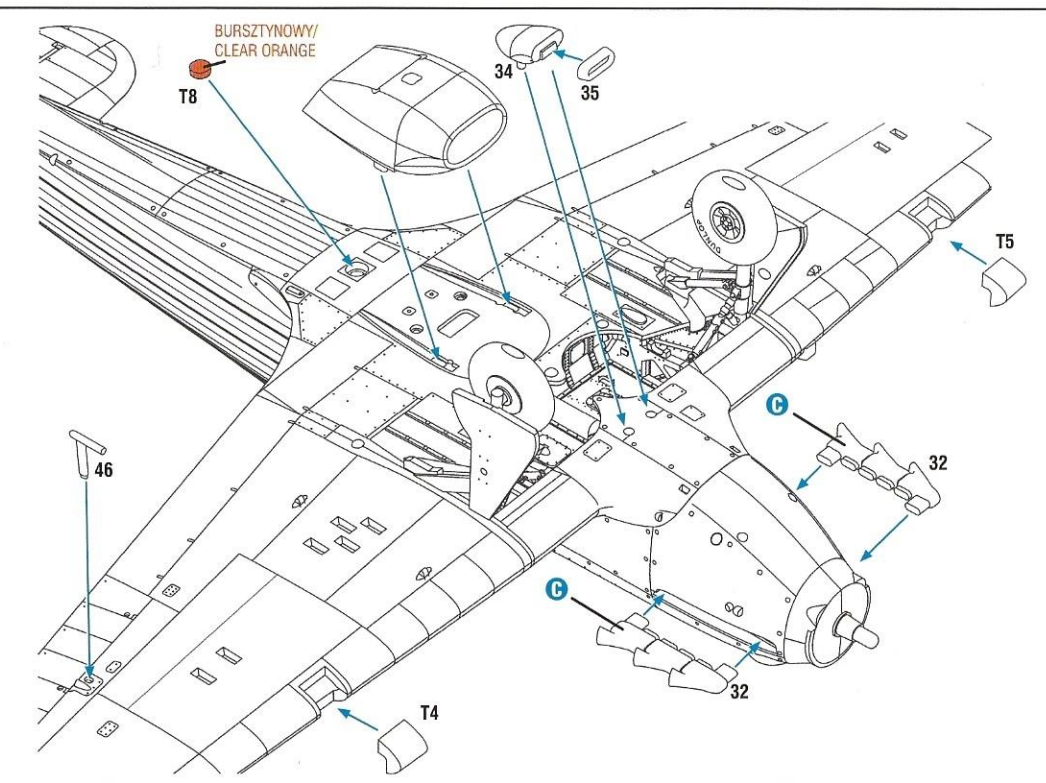
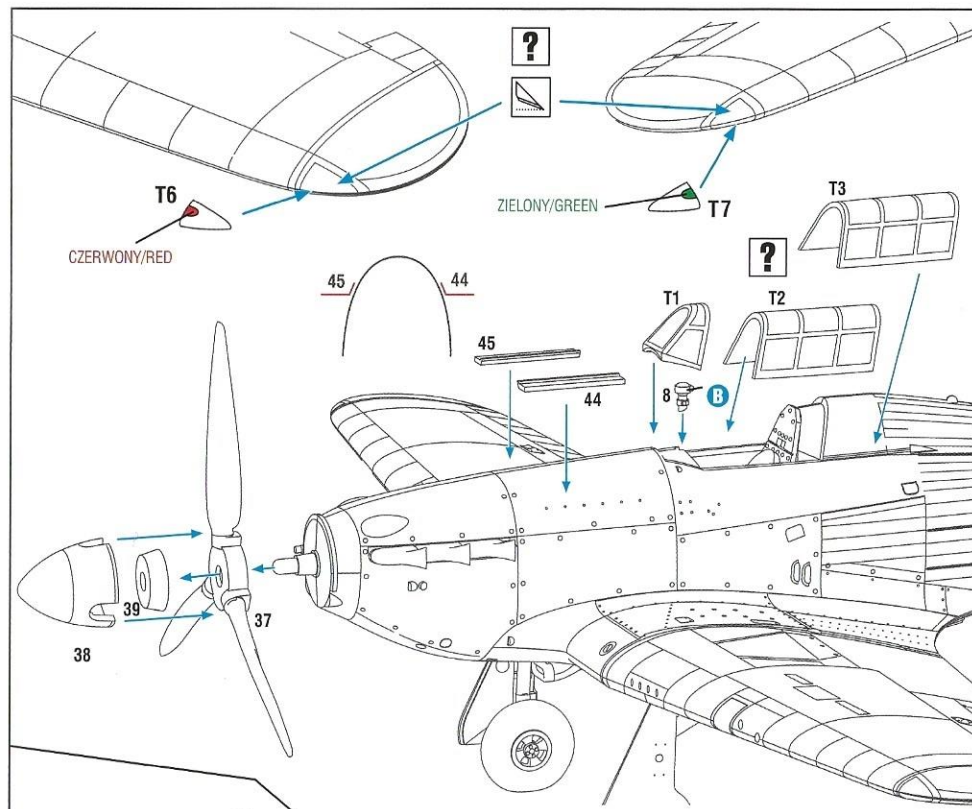
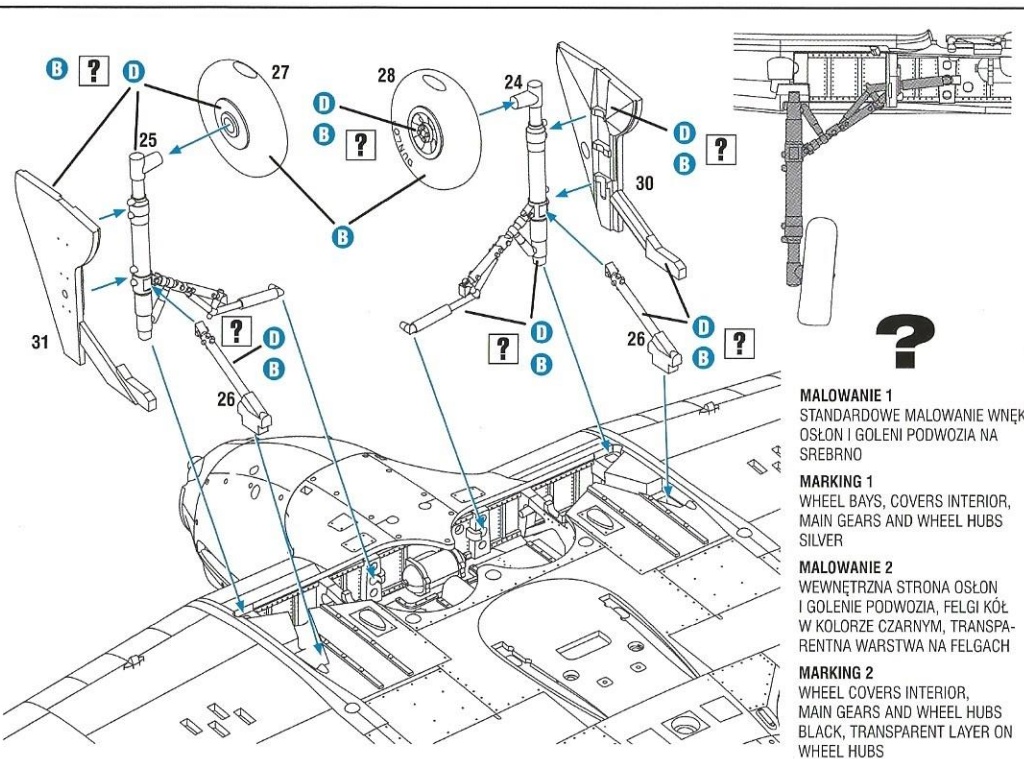

1.

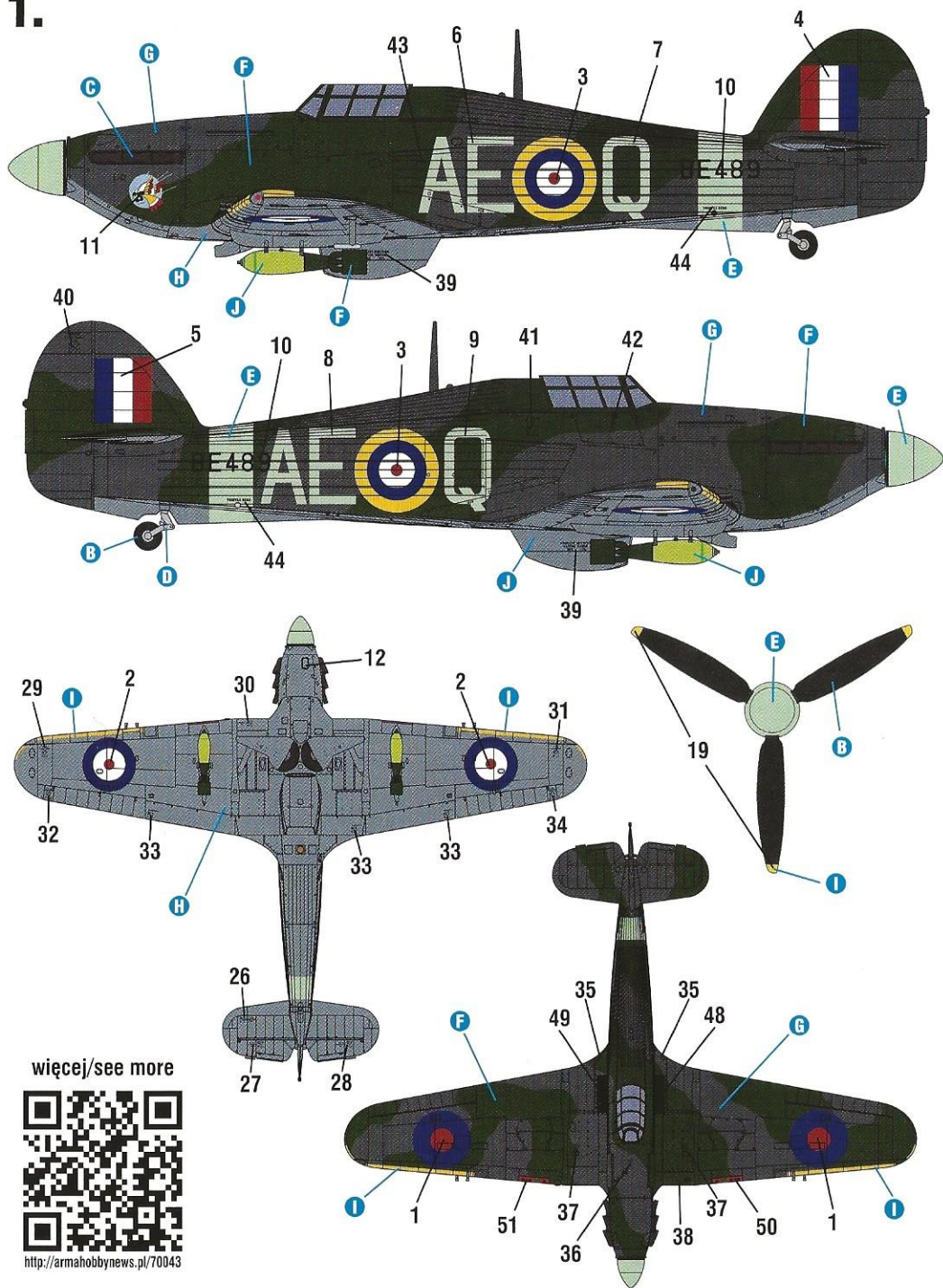

więcej/see more



<http://armahobbynews.pl/70043>

Hurricane Mk.IIb "Hurribomber", BE489/AE-Q "Butch the Falcon", 402 Sqn RCAF, Warmwell, luty 1942.
Hurricane Mk.IIb "Hurribomber", BE489/AE-Q "Butch the Falcon", 402 Sqn RCAF, Warmwell, February 1942.

2.

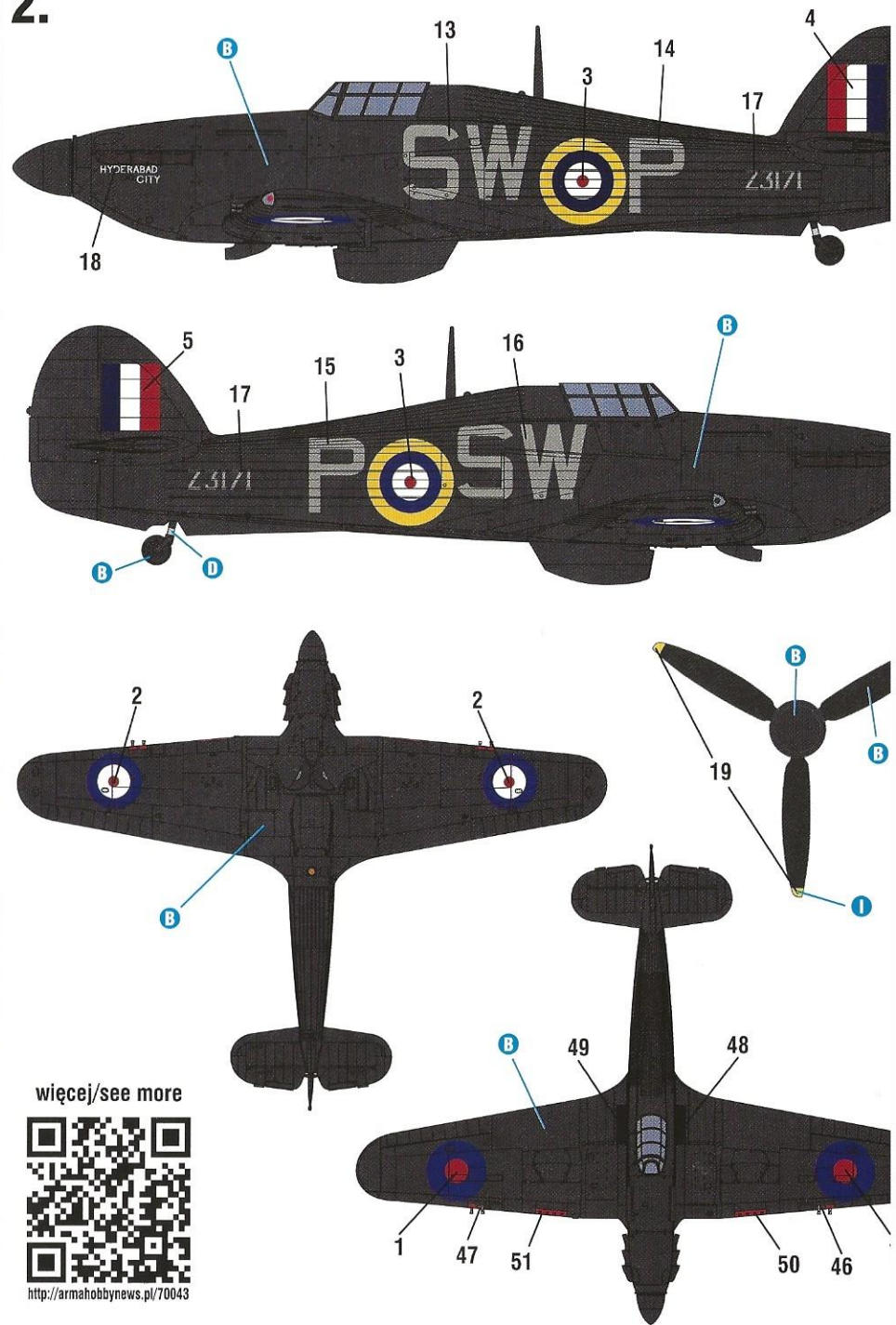

więcej/see more



<http://armahobbynews.pl/70043>

Hurricane Mk.IIb Z3171/SW-P "Hyderabad City", 253 Dywizjon RAF, Hibaldstow, pilot F/SGT. J.C. Tate, zima 19
Hurricane Mk.IIb Z3171/SW-P "Hyderabad City", 253 Squadron RAF, Hibaldstow, pilot F/SGT. J.C. Tate, winter 19