

## リパブリック F-84G “サンダーバード”

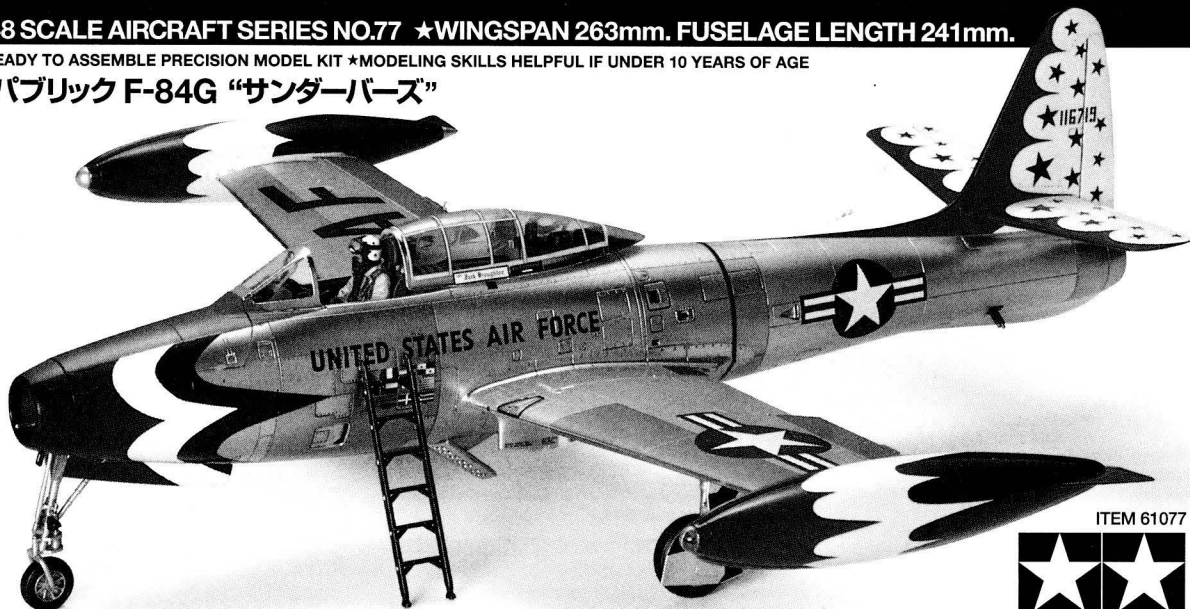

ITEM 61077



# REPUBLIC F-84G “THUNDERBIRDS”

The Thunderbirds aerial acrobatics team were originally activated on May 25, 1953 at Luke Air Force Base, Arizona for two purposes: to provide young pilots with ample training for frontline aerial combat, and to show the American public the impressive capabilities of U.S. airpower. Known for flying in the “diamond” four plane formation, the Thunderbirds frequently demonstrate dynamic loops, low-altitude rolls and vertical climbing which seems to contradict the laws of aeronautics. The unit's first aircraft was the straight-winged F-84G Thunderjet, a combat-proven fighter-bomber that had seen extensive action in the Korean War. The first F-84's to be mass-produced were the B, C, D, and E-types, which were followed by the sturdy G-types. These aircraft pos-

Das “Thunderbirds” Luft-Akrobaten-Team wurde am 25. Mai 1953 auf dem Luke-Luftwaffen-Stützpunkt in Arizona stationiert. Dort hatten junge Düsenjäger-Piloten die Möglichkeit, Luftkampfbüben durchzuführen und entsprechende Erfahrungen zu sammeln. Das amerikanische Volk war von den Leistungen der Maschinen der U.S.-Luftwaffe beeindruckt. Spektakulär war die “Diamant”-Formation von vier Flugzeugen, bei der die Thunderbirds dynamische Loopings drehten, Schleifen in niedriger Höhe flogen und vertikale Steigflüge darboten, die gegen alle aerodynamischen Gesetze zu verstoßen schienen. Das erste Flugzeug der Einheit war die Thunderjet F-84G - ein Kampf- und Bomberflugzeug-Veteran aus dem koreanischen Krieg. Die F-84G war der robuste Nachfolgetyp der in Massen produzierten F-84 Typ B, C, D und E-Baureihe. Die F-84G besaß höhere Stabilität in niedrigen Flughöhen -

La patrouille acrobatique des Thunderbirds fut formée le 25 mai 1953 à Luke Air Force Base, Arizona avec deux objectifs : fournir aux jeunes pilotes un entraînement intensif au combat aérien et démontrer au public américain la puissance et le professionnalisme de l'U.S. Air Force. Connus pour voler le plus souvent dans la formation “Diamant” à quatre appareils, les Thunderbirds effectuaient également des boucles, tonneaux à basse altitude et montées verticales semblant contredire les lois de l'aéronautique. Le premier appareil mis en œuvre par cette unité fut le F-84G Thunderjet à ailes droites, un chasseur bombardier qui avait fait ses preuves en Corée. Les premières versions du F-84 produites en série étaient les B, C, D et E suivies du G plus robuste. Ces appareils avaient une stabilité remarquable à basse altitude, un facteur qui déci-

ダイヤモンドと呼ばれる4機の密集編隊によるダイナミックなループ、そして超低空でロールしながら垂直上昇するソロ機の演技。アメリカ海軍のブルーエンジェルスと並んで世界でもトップレベルの飛行技術と人気を誇るのがアメリカ空軍のアクロバット飛行チーム、サンダーバードです。サンダーバードは1953年5月、若いパイロット達の士気を高めると共にアメリカ空軍の高い操縦技術を国内外にアピールすることを目的とし、アリゾナ州ルーク空軍基地においてチームリーダーのデック・カトリッジ少佐やビルとバック・パティロの双子の大尉など選抜された精鋭パイロットによって編成されました。このサンダーバードの初代使用機として選ばれたのがF-84Gです。F-84は第二次大戦末期の1944年に迎撃戦闘機としてリパブリック社が開発を開始、レシプロ機の影響を強く残す直線翼とスマートな胴体を備え、1946年2月に初飛行しました。初の量産型であるB型や改良型のC, D, E型に続いて登場したG型は、大きな搭

essed incredibly high stability at low altitudes, a factor that led to their extensive use as ground attack aircraft in the Korean War. The Thunderbirds used these G-types as the base for their acrobatic aircraft, which were almost outwardly identical to the frontline fighters. The only difference was that the machine gun was removed and replaced with a ballast weight, although the muzzle of the gun remained. The first official air show of the Thunderbirds was on June 8th 1953, after which began a tour of 11 countries in Central and South America. In Feb 1955, after their 132nd demonstration, the F-84G was replaced by the F-84F Thunderstreak, which would later give way to the F-100 Super Sabre, followed by the F-4E Phantom and the F-16C.

gut geeignet für Bodenangriffe, die im Korea-Krieg zur Strategie gehörten. Die Thunderbirds benutzten Typ G - äußerlich identisch mit der der Düsenjäger-Variante aus der Massenproduktions-Baureihe - für ihre luftakrobatischen Vorführungen. Der einzige Unterschied an der Maschine war ein Ballast, der die Bordkanone ersetzte, von der nur der Lauf übrig blieb. Die erste, offizielle Air-Show, bzw. Flugdemonstration war am 8. Juni 1953 - nur wenige Tage nach der Stationierung der Einheit. Nach 132 Air-Shows und Tourneen in 11 Zentral- und Südamerikanischen Ländern wurde im Februar 1955 die F-84G Thunderjet durch die F-84F Thunderstreak ersetzt. Im Laufe der Jahre setzten die Thunderbirds dann andere Flugzeuge ein, wie die F-100 “Super Sabre”, die F-4E “Phantom” und die heutige General Dynamics F-16c “Fighting Falcon”

da de leur emploi pour l'attaque au sol durant la Guerre de Corée. Les Thunderjets de type G utilisés par les Thunderbirds étaient pratiquement identiques aux appareils des unités de première ligne. La seule différence était l'absence de mitrailleuses dans le nez de l'appareil. Elles étaient remplacées par du lest mais les bouches des canons étaient conservées. La première représentation officielle des Thunderbirds eut lieu le 8 juin 1953 et juste après commença une tournée dans onze pays d'Amérique Centrale et du Sud. En février 1955, après leur 132ème démonstration, les F-84G furent remplacés par des F-84F Thunderstreak qui céderont ensuite leur place à des F-100 Super Sabre puis des F-4E Phantom et des F-16C.

載能力や頑丈で整備しやすい構造と低空での安定性を活かし、1950年に勃発した朝鮮戦争で地上攻撃任務に活躍しました。第一線機を使用するという基本方針に従ってサンダーバードに導入されたF-84Gは、機銃の代わりにパラストが搭載されましたが銃口は残され、実戦機との外観上の違いはありませんでした。5機のF-84Gを得たサンダーバードは1953年6月8日にルーク空軍基地で初の公式曲技飛行を披露、そして国内はもちろん、1954年初頭には中南米11ヶ国をまわる初の海外ツアーも敢行し、多くの観衆の注目を集めたのです。1955年2月7日の通算132回目となるテキサス州ウェブ空軍基地での公開フライトを最後に、F-84Gは後退翼のF-84Fにその主役の座を譲りました。その後もF-100やF-4Eファントム、F-16Cなど歴代の第一線戦闘機を使用し続け、各地で華やかなエアショーを繰り広げるサンダーバードにとって、F-84Gはその序章を飾った記念すべき機体なのです。

1/48 F-84G サンダーバード (和英独仏)

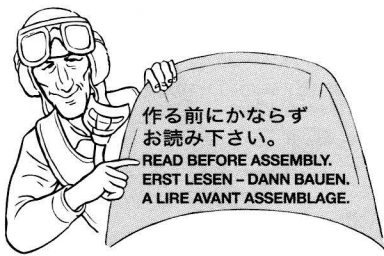

●このキットは組み立てモデルです。作る前に必ず説明書を最後までお読み下さい。また小学生などの低年齢の方が組み立てる時は、保護者の方もお読み下さい。

●接着剤や塗料は、必ずプラスチック用をお使い下さい。(別売)  
●部品の切りはなしにはニッパーやナイフを使用し、ていねいに切りはなして下さい。

●Read carefully and fully understand the instructions before commencing assembly. A supervising adult should also read the instructions if a child assembles the model.

●Cut off parts carefully using a side cutters and modeling knife.

●Bevor Sie mit dem Zusammenbau beginnen, sollten Sie alle Anweisungen gelesen und verstanden haben. Fall sein Kind das Modell zusammenbaut, sollte ein beaufsichtigender Erwachsener die Bauanleitung ebenfalls gelesen haben.

●Mit dem Zwickzange und Modelliermesser Teile sorgfältig abschneiden.

●Bien lire et assimiler les instructions avant de commencer l'assemblage. La construction du modèle par un enfant doit s'effectuer sous la surveillance d'un adulte.

●Découper soigneusement les pièces à l'aide d'un couteau de modéliste et de pinces coupantes.

●用意する工具

- Tools recommended
- Benötigtes Werkzeug
- Outilsage nécessaire

接着剤(プラスチック用)

Cement

Kleber

Colle

ニッパー

Side cutters

Seitenschneider

Pince coupante

ナイフ

Modeling knife

Modelliermesser

Couteau de modéliste

ピンセット

Tweezers

Pinzette

Précettes

ピンバイス(ドリル刃1mm)

Pin vise (1mm drill bit)

Schraubstock (1mm Spiralbohrer)

Outil à percer (1mm de diamètre)

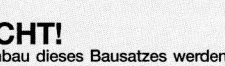
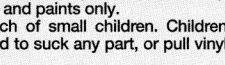
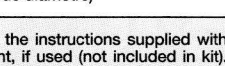
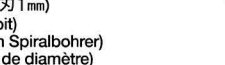
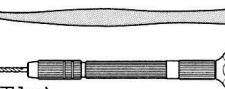
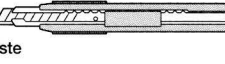
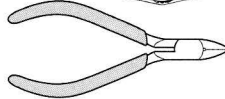

● 塗装指示のマークです。タミヤカラーのカラーナンバーで指示しました。 This mark denotes numbers for Tamiya Paint colors.

TS-8 ●イタリアンレッド / Italian red / Italienisches Rot / Rouge Italien

TS-26 ●ピュアホワイト / Pure white / Glanz Weiß / Blanc pur

X-2 ●ホワイト / White / Weiß / Blanc

X-3 ●ロイヤルブルー / Royal blue / Königsblau / Bleu royal

X-5 ●グリーン / Green / Grün / Vert

X-7 ●レッド / Red / Rot / Rouge

X-8 ●レモンイエロー / Lemon yellow / Zitronengelb / Jaune citron

X-11 ●クロムシルバー / Chrome silver / Chrom-Silber / Aluminium chromé

X-18 ●セミグロスブラック / Semi gloss black / Seidenglanz Schwarz / Noir satiné

XF-1 ●フラットブラック / Flat black / Matt Schwarz / Noir mat

XF-3 ●フラットイエロー / Flat yellow / Matt Gelb / Jaune mat

XF-4 ●イエローグリーン / Yellow green / Grüngelb / Vert jaune

XF-5 ●フラットグリーン / Flat green / Matt Grün / Vert mat

XF-15 ●フラットフレッシュ / Flat flesh / Fleischfarben Matt / Chair mate

XF-16 ●フラットアルミ / Flat aluminium / Matt Aluminium / Aluminium mat

XF-20 ●ミディアムグレイ / Medium grey / Mittelgrau / Gris moyen

XF-52 ●フラットアース / Flat earth / Erdfarbe / Terre mate

XF-55 ●デッキタン / Deck tan / Deck-Braun / Havane

XF-56 ●メタリックグレイ / Metallic grey / Grau-Metallic / Gris métallisé

XF-58 ●オリーブグリーン / Olive green / Olivgrün / Vert olive foncé

XF-62 ●オリーブドラブ / Olive drab / Braun-Oliv / Vert olive

X-21 ●フラットベイス / Flat bath / Erdfarbe / Terre mate

## 注意

●工具の使用には十分注意して下さい。特にナイフ、ニッパーなどの刃物によるケガや事故に注意して下さい。

●接着剤や塗料は使用する前にそれぞれの注意書きをよく読み、指示に従って正しく使用し、使用する時は換気に十分注意して下さい。

●小さなお子様のいる所での工作はやめて下さい。小さな部品の飲み込みや、ビニール袋をかぶった窒息などの危険な状況が考えられます。

## CAUTION

●When assembling this kit, tools including knives are used. Extra care should be taken to avoid personal injury.

●Read and follow the instructions supplied with paint and/or cement, if used (not included in kit). Use plastic cement and paints only.

●Keep out of reach of small children. Children must not be allowed to suck any part, or pull vinyl bag over the head.

## VORSICHT!

●Beim Zusammenbau dieses Bausatzes werden Werkzeuge einschließlich Messer verwendet. Zur Vermeidung von Verletzungen ist besondere Vorsicht angebracht.

●Wenn Sie Farben und/oder Kleber verwenden (nicht im Bausatz enthalten), beachten und befolgen Sie die dort beiliegenden Anweisungen. Nur Klebstoff und Farben für Plastik verwenden.

●Bausatz von kleinen Kindern fernhalten.

ten. Verhüten Sie, daß Kinder irgendwelche Bauteile in die Mund nehmen oder Plastiktüten über den Kopf ziehen.

## PRECAUTION

●L'assemblage de ce kit requiert de l'outillage, en particulier des couteaux de modélisme. Manipuler les outils avec précaution pour éviter toute blessure.

●Lire et suivre les instructions d'utilisation des peintures et ou de la colle, si utilisés (non éinclus dans le kit). Utiliser uniquement une colle et des peintures spéciales pour le polystyrène.

●Garder hors de portée des enfants en bas âge. Ne pas laisser les enfants mettre en bouche ou sucer les pièces, ou passer un sachet vinyl sur la tête.

●メッキ部品は、接着面のメッキをナイフではがしてから、接着してください。

●Remove plating from areas to be cemented.

●An den Klebestellen muß die Chromschicht abgeschabt werden.

●Enlever le revêtement chromé des parties à encoller.

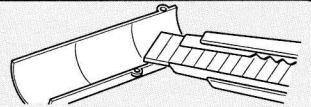

## 1 座席のくみ立て

Seat  
Sitz  
Siège

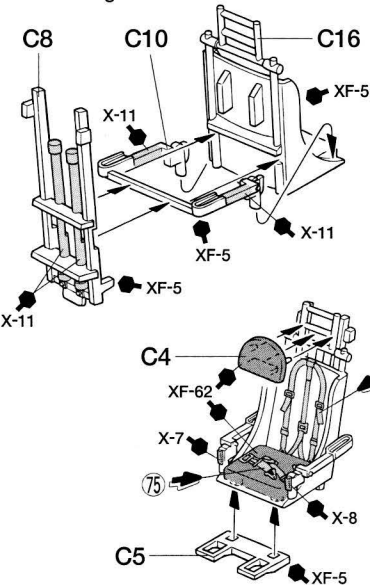

### 《メーターパネル》

Instrument panel

Instrumententafel

Planche de bord

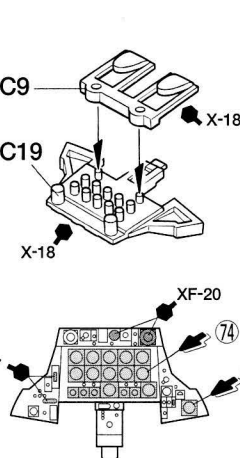

指示の番号のスライドマークをはります。  
Number of decal to apply.  
Nummer des Abziehbildes, das anzubringen ist.  
Numéro de la décalcomanie à utiliser.

### 《排気ノズル》

Exhaust nozzle

Ausströmdüse

Tuyères

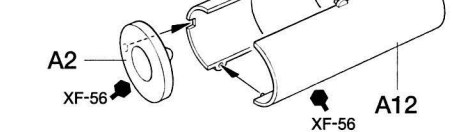

### 《前脚格納庫》

Nose landing gear bay

Schacht für das Bugfahrgestell

Puits de train avant

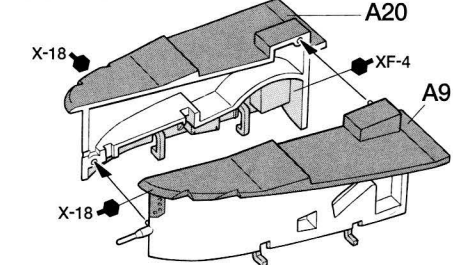



**5** 増加燃料タンクのとりつけ  
Extra fuel tank  
Zusatz-Kraftstofftank  
Réservoir supplémentaire

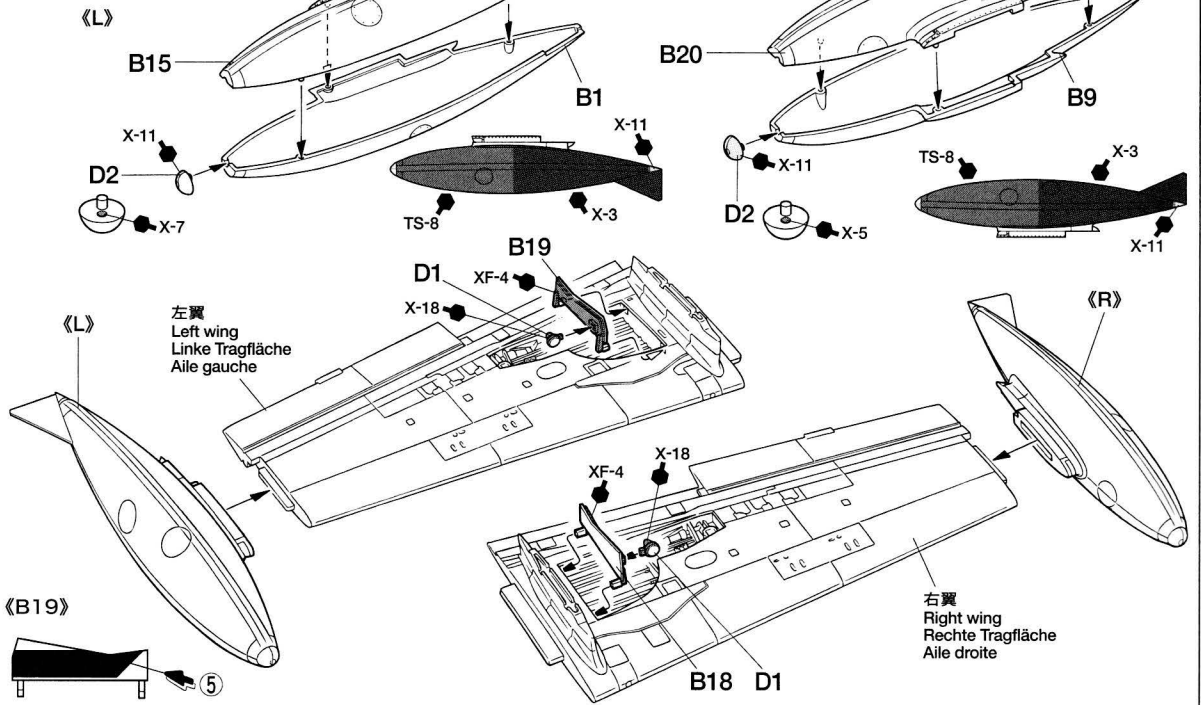

**6** 翼のとりつけ  
Attaching wing  
Anbringung des Flügels  
Fixation de l'aile

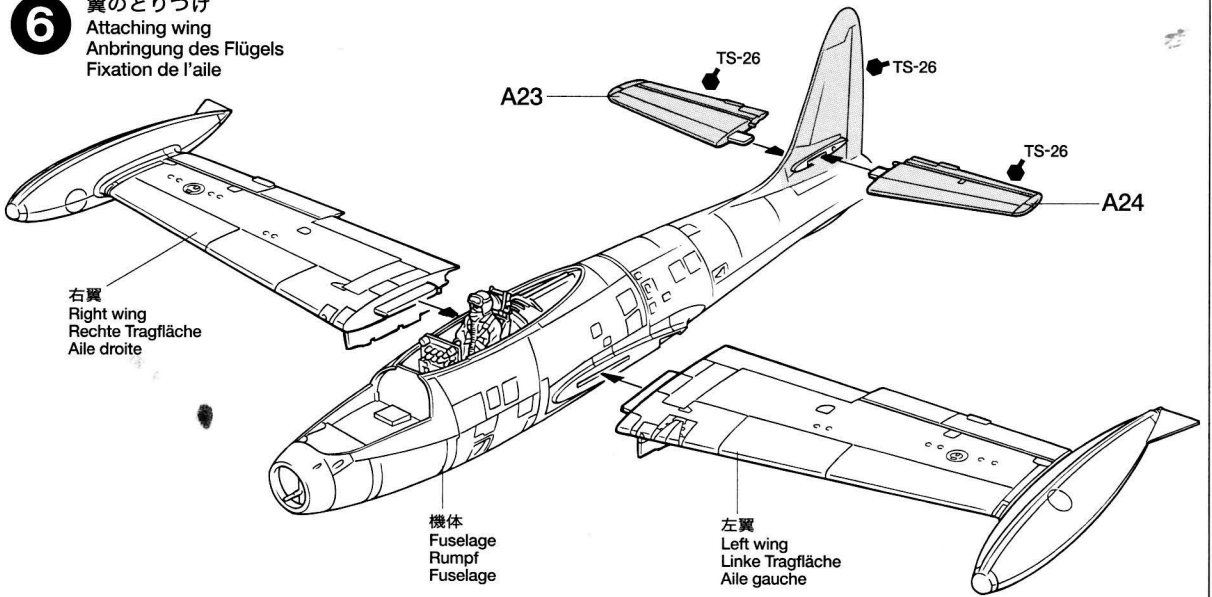

**7** フラップのくみ立て  
Flap assembly  
Klappen-Zusammenbau  
Assemblage des volets

- ★上げた状態にするときは切り取ります。  
★Remove pins for raised flaps.
- ★Für eingefahrene Klappen Noppen entfernen.
- ★Enlever les ergots pour les volets relevés.

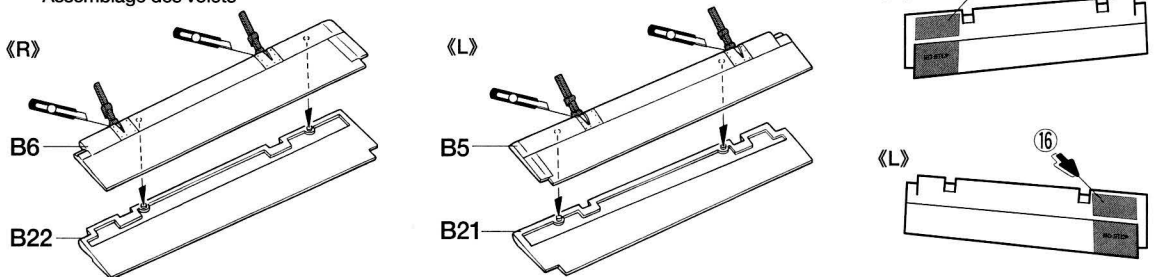



**8** フラップのとりつけ  
Attaching flaps  
Einbau der Landeklappen  
Mise en place des volets

《下げた状態》  
Flap down  
Klappe unten  
Volets abaissés

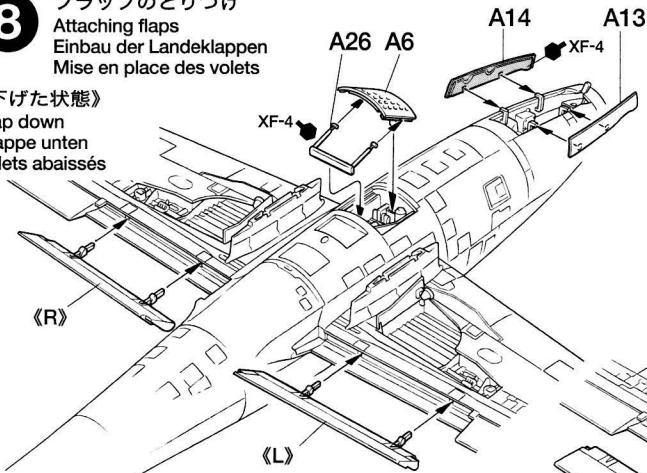

《A13、A14のとりつけ》  
Attach A13 and A14 as shown.  
Teile A13 und A14 wie abgebildet anbringen.  
Fixer A13 et A14 comme indiqué.

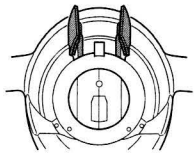

★閉じた状態にするときは切り取ります。  
★Remove pin for closed.  
★Stift bei geschlossener Ausführung entfernen.  
★Enlever l'ergot si fermé.

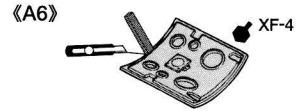

《上げた状態》  
Flap up  
Klappe eingefahren  
Volets relevés

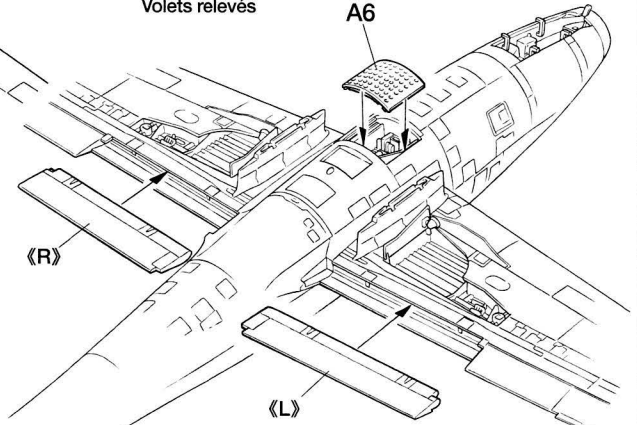

**9** 脚柱のくみ立て  
Landing gear  
Fahrwerk  
Train principal

《前脚》  
Nose landing gear  
Bugrad  
Train avant

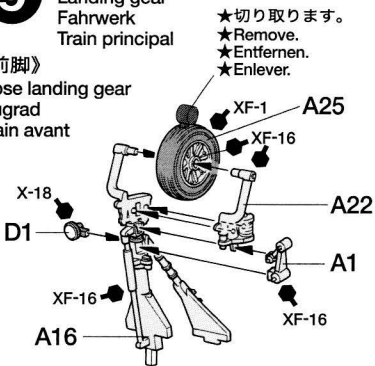

《主脚》  
Main landing gear  
Fahrgestell  
Train principal

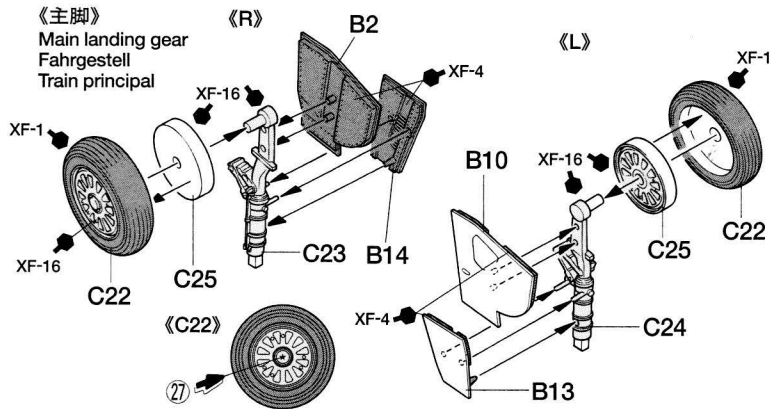

**10** 脚柱のとりつけ  
Attaching landing gear  
Fahrwerk-Einbau  
Fixation du train principal

前脚  
Nose landing gear  
Bugrad  
Train avant

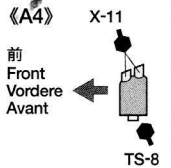
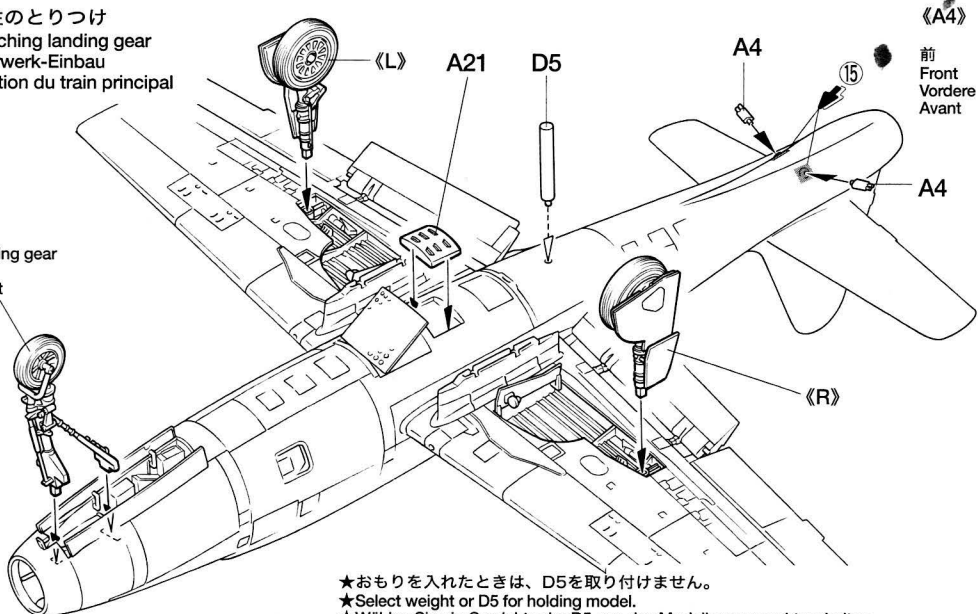

★おもりを入れたときは、D5を取り付けません。  
★Select weight or D5 for holding model.  
★Wählen Sie ein Gewicht oder D5, um das Modell waagrecht zu halten.  
★Choisir le lest ou D5 pour équilibrer le modèle.

**11** 点検ハッチのとりつけ  
Access hatch  
Zugangsklappe  
Panneau d'accès

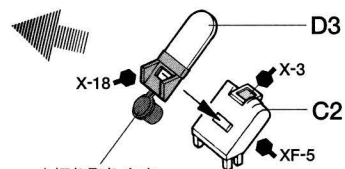
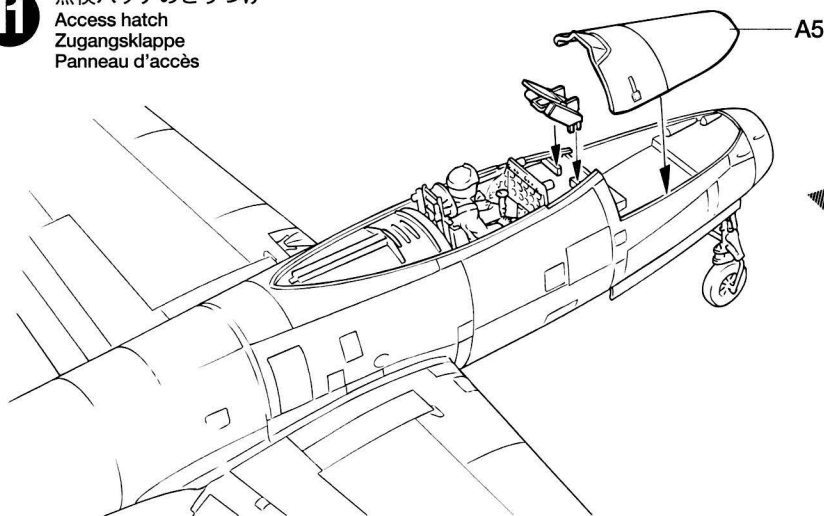

★切り取ります。  
★Remove.  
★Entfernen.  
★Enlever.

**12** キャンピーのくみため  
Canopy  
Kabinendach  
Canopée

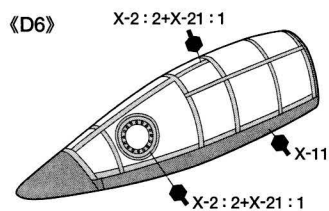
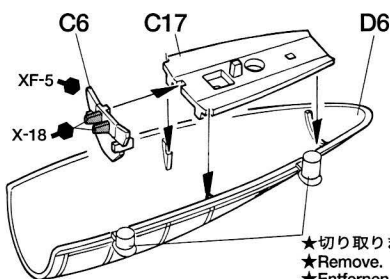

★切り取ります。  
★Remove.  
★Entfernen.  
★Enlever.

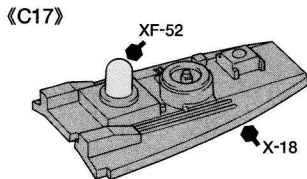

**13** キャンピーのとりつけ  
Attaching canopy  
Kabinendach-Einbau  
Fixation de la canopée

《キャンピー閉状態》  
Canopy closed  
Kanzel geschlossen  
Canopée fermée

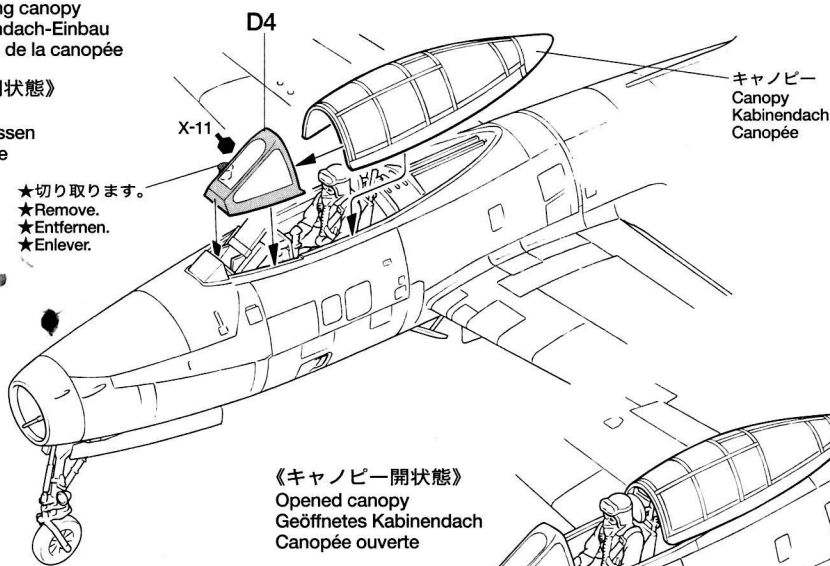

★切り取ります。  
★Remove.  
★Entfernen.  
★Enlever.

《キャンピー開状態》  
Opened canopy  
Geöffnetes Kabinendach  
Canopée ouverte

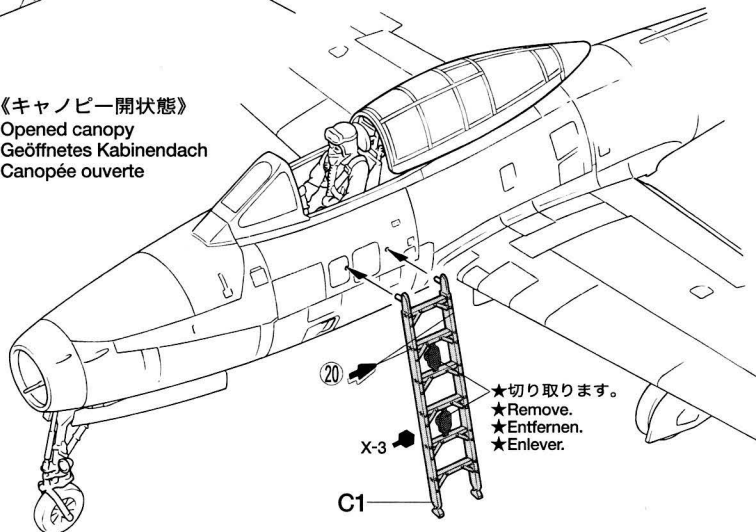

★切り取ります。  
★Remove.  
★Entfernen.  
★Enlever.

不要部品  
Parts not used.  
Nicht verwenden.  
Pièces non utilisées.

A8,A18,A19,B3,B4,B11,B12,  
C7×2,C11×2,C12×2,C13,C14,  
C15×2,C18×2,C21×2,D2×2

# PAINING

## 《F-84G“サンダーバード”の塗装》

サンダーバードのF-84Gは、当時のアメリカ空軍機の標準である全面無塗装銀色をベースに、機首上面を反射防止のためオリーブドラブで塗装、さらに機首や尾翼、翼端燃料タンクにはチームカラーの赤、青、白のカラフルな塗装が施されました。機体番号116719と116720の2機の塗装例を示しましたが、他の機体番号や搭乗員名などのデカールはお手持ちの資料を参考に各自にお使いください。

## Painting the F-84G “Thunderbirds”

The F-84G of the Thunderbirds, like other

U.S. Air Force aircraft of the day, featured an unpainted metal base, with anti-reflective olive drab painted on the upper surface of the nose. The nose, wings, tail, and additional fuel tanks were then painted in the team's colors of red, white, and blue. Painting instructions for two aircraft, no.'s 116719 and 116720 are indicated in the instruction manual. Please refer to reference sources available to you for the application of decals.

## Farbgebung der F-84G “Thunderbirds”

Die F-84G der Thunderbirds, wie auch die Maschinen der U.S. Luftwaffe waren unterseitig ohne Bemalung. Das Oberteil der Flugzeug-Nase war einfarbig-oliv. Flügel, Rumpf, zusätzliche Benzintanks und das untere Teil der Nase waren in den Teams rot, weiß und blau lackiert. Farbinweise und Aufkleber-

Positionierungen für die zwei Flugzeug Typen - 116719 und 116720 - sind in der Anleitung enthalten.

## Décoration des F-84G “Thunderbirds”

Comme toutes les autres avions de l'U.S. Air force de l'époque, les F-84G des Thunderbirds étaient laissés métal nu avec un panneau anti-reflet Olive Drab devant le cockpit. Le nez, les ailes, la queue et les réservoirs additionnels portaient les couleurs du team soit rouge, blanc et bleu. Les instructions de décoration pour deux appareils Nos 116719 et 116720 figurent dans la notice de montage. Se reporter à d'autres sources de documentation pour l'application des decals.

# MARKING

F-84G s/n 51-16719 『1954年』  
1954 show season

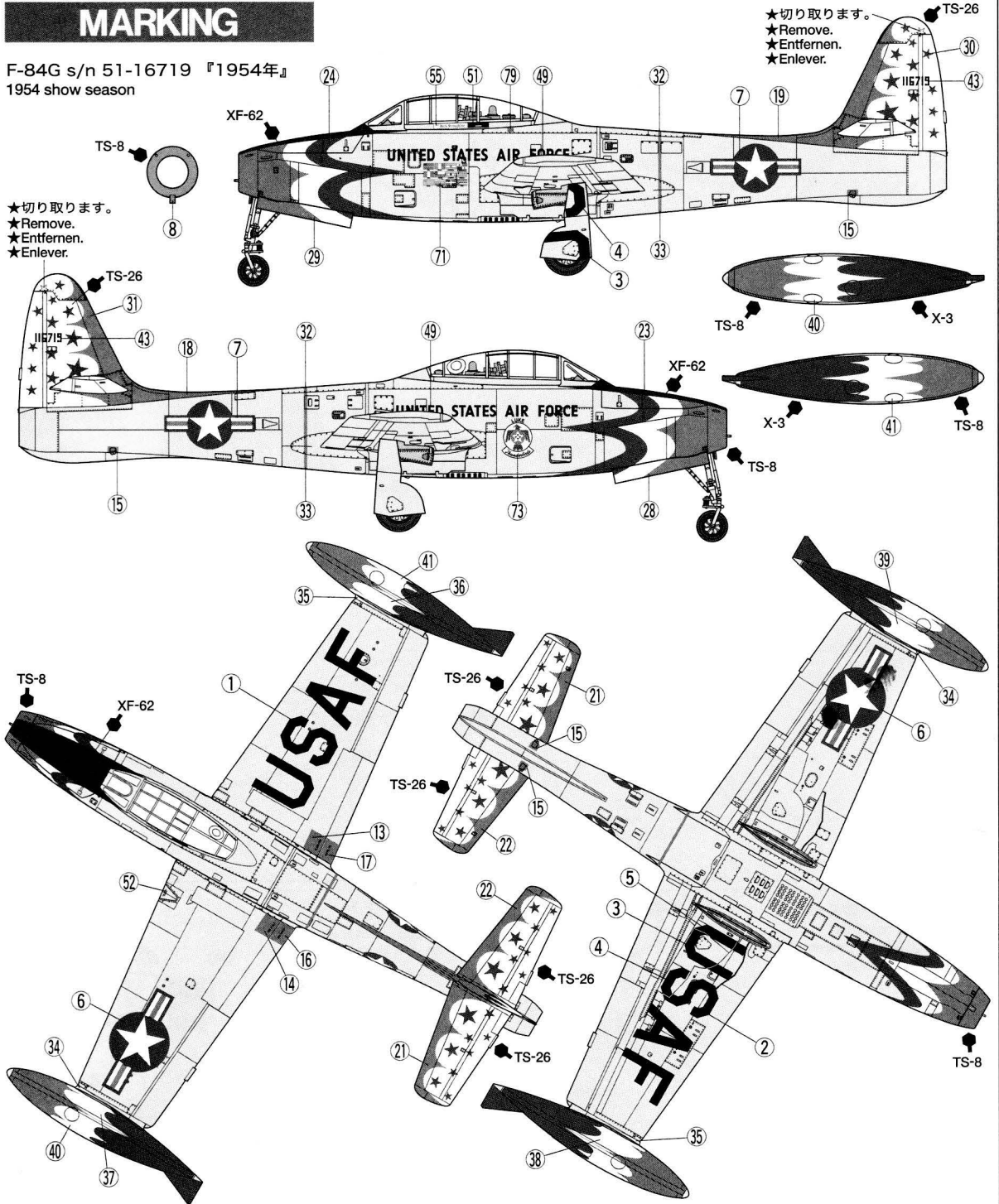

F-84G s/n 51-16720 『1953年』  
1953 show season

★上、下面のマーク位置は1954年と同じです。  
★Refer to page 7 for upper and lower decal application.  
★Für Anbringung des Abziehbildes siehe S. 7. (Rumpfober- und Unterseite)  
★Se référer à la page 7 pour l'application des décalcs sur l'intrados.

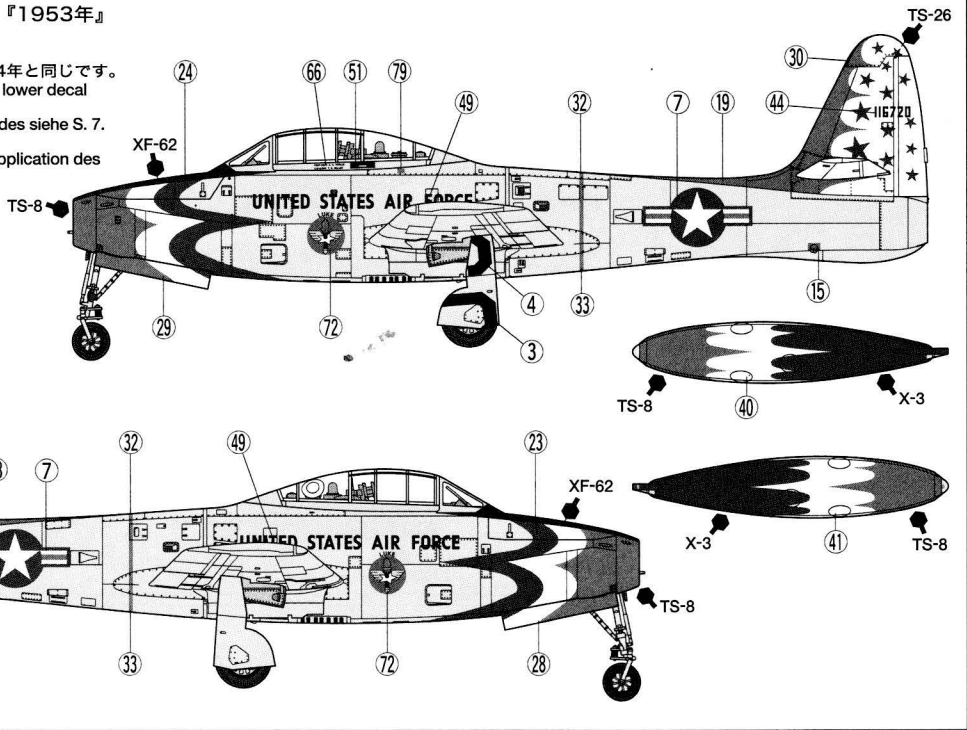

## APPLYING DECALS

《スライドマークのはりかた》

- ①はりたいマークをハサミで切りぬきます。
- ②マークをぬるま湯に10秒ほどひたしてからタオル等の布の上におきます。
- ③台紙のはしを手で持ち、貼るところにマークをスライドさせてモデルに移して下さい。
- ④指に少し水をつけてマークをぬらしながら、正しい位置にずらしませう。
- ⑤やわらかい布でマークの内側の気泡をおししながら、おしつけるようにして水分をとります。

### DECAL APPLICATION

1. Cut off decal from sheet.
2. Dip the decal in tepid water for about 10 sec. and place on a clean cloth.
3. Hold the backing sheet edge and slide decal onto the model.
4. Move decal into position by wetting decal with finger.
5. Press decal gently down with a soft cloth until excess water and air bubbles are gone.

### ANBRINGUNG DES ABZIEHBILDES

1. Abziehbild vom Blatt ausschneiden.
2. Das Abziehbild ungefähr 10 Sek. in lauwarmes Wasser tauchen, dann auf sauberen Stoff legen.
3. Die Kante der Unterlage halten und das Abziehbild auf das Modell schieben.
4. Das Abziehbild an die richtige Stelle schieben und dabei mit dem Finger das Abziehbild naßmachen.

ben und dabei mit dem Finger das Abziehbild naßmachen.  
5. Das abziehbild mit weichem Stoff ganz andrücken, bis kein überflüssiges Wasser und keine Luftblasen mehr vorhanden sind.

### APPLICATION DES DÉCALCOMANIES

1. Découpez la décalcomanie de sa feuille.
2. Plongez la décalcomanie dans de l'eau tiède pendant 10 secondes environ et poser sur un linge propre.
3. Retenez la feuille de protection par le côté et glissez la décalcomanie sur le modèle réduit.
4. Placez la décalcomanie à l'endroit voulu en lamouillant avec un de vos doigts.
5. Pressez doucement la décalcomanie avec un tissu doux jusqu'à ce que l'eau en excès et les bulles aient disparu.

### AFTER MARKET SERVICE CARD

When purchasing Tamiya replacement parts, please take or send this form to your local Tamiya dealer so that the parts required can be correctly identified and supplied. Please note that specifications, availability and price are subject to change without notice.

Parts code	
0006310	A Parts
0006311	B Parts
0006232	C Parts
0006233	D Parts
5700071	Weight
9496008	Decal
1056218	Instructions
ITEM 61077	

《郵便振替のご利用法》郵便局の払込用紙の通信欄にこのカードを参考にITEM番号、スケール、製品名、部品名、数量を必ずご記入下さい。振込人住所欄には電話番号もお書きいただき、口座番号・00810-9-1118、加入者名・田宮模型でお振込下さい。郵便振替をご利用になる場合は右のカードは必要ありません。

《タミヤカード》タミヤカードを利用されますと部品の入手が早く簡単です。詳しくは、カスタマーサービスでお問合わせください。

★部品請求にはこのカードが必要です。部品請求なさる方はカードの住所、氏名、電話番号欄をしっかりとご記入下さい。

## REPUBLIC F-84G "THUNDERBIRDS"

### 1/48 リパブリック F-84G "サンダーバース"

部品をなくしたり、こわした方は、下のステッカーが貼られたカスタマーサービス取次店でご注文いただけます。当社カスタマーサービスに直接ご注文する場合は、このカードの必要部品を○でかこみ代金を現金書留または、定額小為替(100円以下は切手可)と一緒に申し込み下さい。なお、ご送金にはタミヤカードや郵便振替もご利用いただけます。

《お問い合わせ電話番号》静岡 **054-283-0003**

東京 **03-3899-3765** (静岡へ自動転送)

営業時間・平日 8:00~20:00・土、日、祝日 8:00~17:00

Aパーツ(メッキ)	900円
Bパーツ(メッキ)	800円
Cパーツ	540円
Dパーツ	360円
おもり	240円
マーク	360円
説明図	320円

《電話でのご注文もご利用いただけます。》  
パーツ代金に加え、代引き手数料(315円)をご負担いただければ、代金着払で電話でのご注文も承ります。

For Japanese use only! ITEM 61077

住所

電話 ( ) -

氏名

## TAMIYA COLOR

タミヤカラー(エナメル塗料)

筆塗り塗装にぴったり。のびが良く筆ムラ、泡立ちもほとんどなし。つやの良さもエナメル塗料ならではの。もちろんスプレー塗装もOK。



1200 ★価格は予告なく変更となる場合があります。

