

# FIAT 3000 mod. 21 I<sup>a</sup> serie

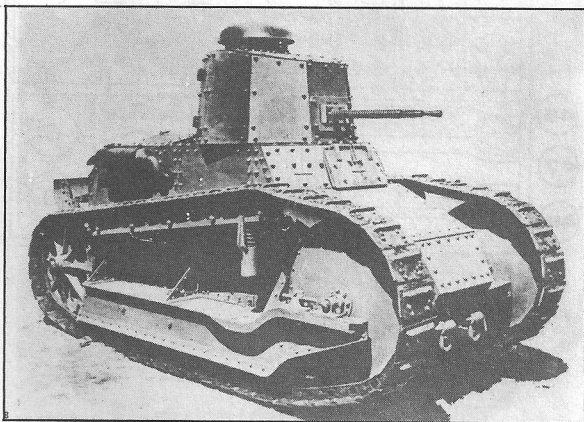

**1:35 SCALE  
MODEL KIT**

**SERIE  
N° 100**

MADE IN ITALY

Il FIAT 3000 è stato un mezzo importantissimo nella storia dell'Esercito Italiano. Nato dalle necessità della I<sup>a</sup> Guerra Mondiale, ma consegnato solo a guerra finita, fu il primo carro armato prodotto in quantità e tenne a battesimo la nascente specialità Carrista.

In seguito all'impiego di carri armati sul fronte occidentale, anche il nostro Stato Maggiore si era convinto della necessità di mettere in linea questo nuovo e promettente mezzo bellico. Furono così acquistati in Francia due esemplari di carri armati Schneider e tre di Renault FT 17. Dopo lunghe ed approfondite prove si decise di produrre il Renault FT 17, che meglio rispondeva ai requisiti italiani.

Rispetto all'originale francese la FIAT montò il motore trasversalmente, aumentò la corazzatura e l'armamento. I primi esemplari entrarono in servizio nel 1921; a questa prima serie ne seguì, nel 1930, una seconda con motore potenziato ed armata con un cannone da 37 mm. Alla metà degli anni 30 i mezzi ancora in servizio furono aggiornati ed irrobustiti.

Gli ultimi esemplari parteciparono alle prime fasi della II<sup>a</sup> Guerra Mondiale, furono poi trasferiti alla difesa territoriale. Gli ultimi esemplari vennero distrutti in Sicilia nel 1943.

Il modello raffigura un'esemplare della prima serie del 1921.

The FIAT 3000 was a means of paramount importance in the history of the Italian Army. Born from the experiences of the I<sup>st</sup> World War, it entered in service only after the end of the war and was the first tank produced in quantity for the new formed Tank Corp.

Following the use of the tanks on the Western Front, the Italian Head Quarter decided to test this new and interesting

means of war. Italy purchased from France two Schneider tanks and three Renault FT 17. After long trials it was decided to produce the Renault FT 17, because of its good cross-country feature.

FIAT modified the original project, placing the engine crosswise the hull and augmenting the armour and the armament. This first series, represented in the actual model, entered service in the 1921 and was followed, in 1930, by a second series with some improvements and armed with a 37 mm gun.

In the second half of the "Thirties the remaining tanks were improved and modernised. The last operational FIAT 3000 were used at the beginning of the 2<sup>nd</sup> World War; the last few were destroyed in Sicily during the 1943.

Le FIAT 3000 fut un moyen de la maxime importance dans l'histoire de l'Armée Italienne.

Conçu depuis les expériences de la Première Guerre Mondiale, le FIAT 3000 entra en service seulement après la fin de la guerre et fut le premier char blindé produit en quantité pour le tout nouveau Corp Blindé.

Après l'usage des chars blindés sur le Front d'Occident, le Quartier General Italien decida d'experimenter ce nouveau moyen de guerre.

L'Italie acheta de la France deux chars Schneider et trois Renault FT 17.

Après la valutation, il fut décidé de produire le Renault qui mieux s'adaptait au terrain italien.

FIAT modifia le projet original en plaçant le moteur transversalement au chassis et ameliorant la protection et l'armament. La premiere serie, reproduite dans cet model, entra en service dans le 1921 et fut suivé, dans le 1930, par une deuxieme

serie amélioré et armé avec un canon de 37 mm.

Dans la deuxième moitié des Années 30 les chars encore en service furent modernisé. Les derniers chars furent utilisé au debut de la Deuxieme Guerre Mondiale; le peu des chars dernier furent détruit en Sicilie dans le 1943.

Der FIAT 3000 war ein äußerst wichtiges Fahrzeug in der Geschichte der italienischen Wehrmacht. Durch die Notwendigkeit des 1. Weltkrieges entstanden, jedoch erst am Ende des krieges Übergeben, war es der erste Panzer, der in größerer Anzahl hergestellt wurde und die entstehende Panzersonderwaffe zur Taufe hielt.

Im Anschluß an den Einsatz von Panzern an der Westfront, hat sich auch unser Stab von der Notwendigkeit Überzeugt, dieses neue und vielversprechende Kriegsmittel in Dinsatz zu bringen. Es wurden somit in Frankreich zwei Panzerexemplare Schneider und drei Renault FT 17 erworben. Nach langen und eingehenden Proben wurde beschlossen den Renault FT 17 herzustellen, der den italienischen Erfordernissen am besten entsprach.

Im Gegensatz zum französischen Original baute FIAT den Motor in Querlage ein, verstärkte den Karosserriebau und die Panzerung. Die ersten Exemplare traten 1921 in Betrieb; dieser ersten Serie folgte 1930 eine zweite mit gesteigertem Motor und mit einer Kanone zu 37 mm bestückt. In der Hälfte der dreißiger Jahre wurden die noch in Betrieb befindlichen Fahrzeuge Überholt und verstärkt.

Die letzten Exemplare nahmen an der ersten Phase des zweiten Weltkriegs teil und wurden dann der Landesverteidigung Übergeben. Die letzten Exemplare wurden 1945 in Sizilien zerstört. Das Modell stellt ein Exemplar der ersten Serie von 1921 dar.

**Elenco dei Pezzi - List of parts**

1	Corazza frontale della torretta	1
	Front turret armour	
2-3-4	Corazze laterali sinistre della torretta	3
	Left turret armour	
5-6	Portelli della torretta - Turret shutters	2
7-8-9	Corazze laterali destre della torretta	3
	Right turret armour	
10	Scocca laterale anteriore destra	1
	Front-right tank armour	
11	Scocca laterale anteriore sinistra	1
	Front-left tank armour	
12	Fiancata destra - Right side	1
13	Fiancata sinistra - Left side	1
14	Paratia posteriore - Rear bulkhead	1
15	Asse ruote motrici	1
	Axle of the motor-wheels	
16	Struttura di appoggio sinistro - Left structure	1
17	Struttura di appoggio destra - Right structure	1
18	Cupolino della torretta - Turret dome	1
19	Sostegno del cingolo - Track support	1
20	Struttura del piede posteriore	1
	Rear foot structure	
21	Protezione del tubo di scarico	2
	Exhaust-pipe protection	
22	Tubi di scarico - Exhaust-pipes	2
23	Mitragliatrici - Machineguns	2
24	Manovella del piede posteriore	2
	Rear foot handle	
25	Serrature - Lock	1
26	Ganci dei piede posteriore	2
	Rear foot hooks	
27	Piccone - Pick	1
28	Albero della messa in moto	1
	Starter-shaft	
29	Mensola laterale - Side console	2
30	Mensola laterale destra - Right side console	1
31	Mensola laterale sinistra - Left side console	1
32	Portello anteriore - Front shutter	1
33	Sostegni dei ganci anteriori	2
	Front hooks support	
34	Ganci di traino - Hook-draggings	1
35	Spinotto del piede posteriore	1
	Pin of the rear foot	
36	Ingranaggi di trazione - Drive gears	2
37	Mensole - Consoles	2
38	Ruota anteriore, lato esterno	2
	Front wheel, exterior side	
39	Ruota anteriore, lato interno	2
	Front wheel, interior side	
40	Ruota motrice lato interno	2
	Interior motor wheels	
41	Ruota motrice lato esterno	2
	External motor-wheels	
42	Ruota carrello esterna - External wheel trolley	16
43	Ruota carrello interna - Internal wheel trolley	16
44	Ruota appoggio cingolo esterna	15
	External support tracks wheel	
45	Ruota appoggio cingolo interna	15
	Internal support tracks wheel	
46	Parafango esterno destro	1
	External right mudguard	
47	Parafango interno destro	1
	Interior right mudguard	
48	Parafango interno sinistro	1
	Interior left mudguard	
49	Parafango esterno sinistro	1
	External left mudguard	
50	Sostegno superiore interno del cingolo	2
	Interior support of the tracks	
51	Sostegno superiore esterno del cingolo	2
	External support of the tracks	
52	Mozzi delle ruote motrici - Motor wheel-hubs	2
53	Tendicingolo destro - Right trak-turnbuckle	2
54	Tendicingolo sinistro - Left trak-turnbuckle	2
55	Carrello, parte esterna - external side trolley	4
56	Carrello, parte interna - Internal side trolley	4
57	Piede di appoggio posteriore - Rear foot	1
58	Base della torretta - Turret base	1
59	Soffitto della torretta - Ceiling turret	1
60	Fondo della carrozzeria - Floor of the tank	1
61	Carrozzeria parte superiore - Superior armour	1
62	Cingoli - Tracks	2

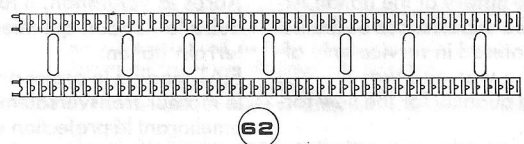
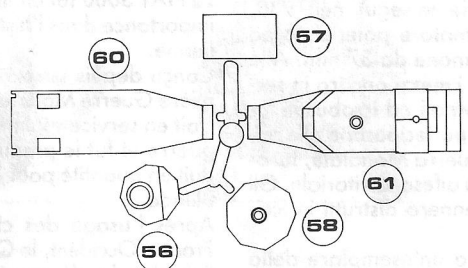
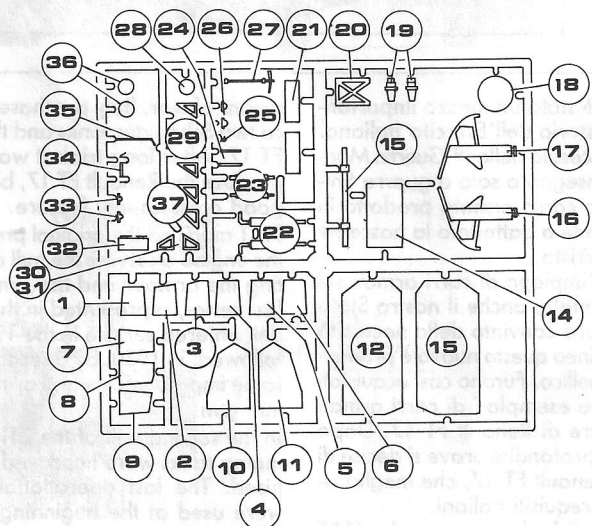
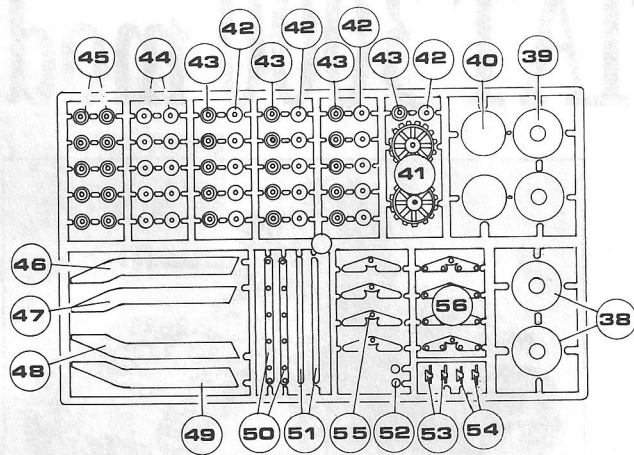

**A**

Verniciare i Pezzi 42-43-55-56 e le parti interne dei pezzi 46-47-48-49 prima di incollarli. Attenzione a non incollare i pezzi 42-43 con il pezzo 55 ed i pezzi 38-39 con i pezzi 46-47-48-49.

Paint parts 42-43-55-56 and the internal side of parts 46-47-48-49 before assembling. Attention: don't cement parts 42-43 with part 55 and parts 38-39 with parts 46-47-48-49

Peindre les pièces 42-43-55-56 et les cotés intérieur des pièces 46-47-48-49 avant de les coller. Faire attention de ne pas coller les pièces 42-43 avec le pièce 55 et les pièces 38-39 avec les pièces 46-47-48-49

Die Teile 42-43-55-56 und die Innenstücke der Teile 46-47-48-49 vor dem Kleben anstreichen. Vorsicht! Nicht die Teile 42-43 mit dem Teil 55 und die Teile 38-39 mit den Teilen 46-47-48-49 zusammenkleben.

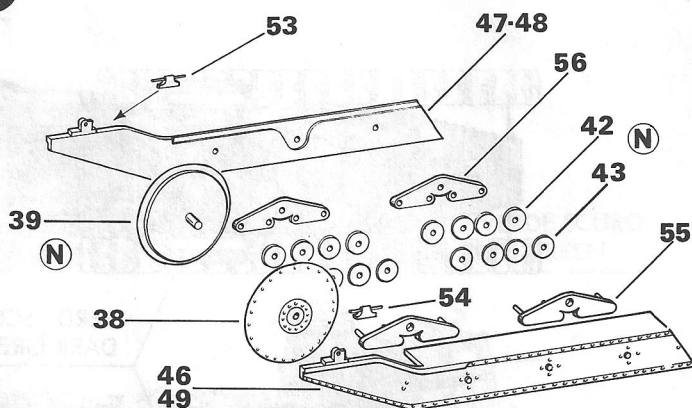
**(A)****B**

Incollare tutti i pezzi come indicato in figura, conviene verniciare le parti interne prima di incollarle.

Cement all part together as shown in the figure, it's better to paint internal side before assembling.

Coller tous les pièces comme indiquè en figure. Il faut peindre tous les cotés intérieurs avant de le coller.

Alle Teile wie in der Abbildung angegeben zusammenkleben. Es ist ratsam, die Innenstücke vor dem Keben anzustreichen

**C**

Incollare, come indicato, i vari pezzi facendo combaciare i vari spigoli fra loro.

Cement, as shown, the parts ensuring the right contact at the corners.

Coller come indiquè en faisant joindre soigneusement les côtés entre eux.

Die verschiedenen Teile wie angegeben zusammenleben, indem die verschiedenen Kanten untereinander angepaßt werden.

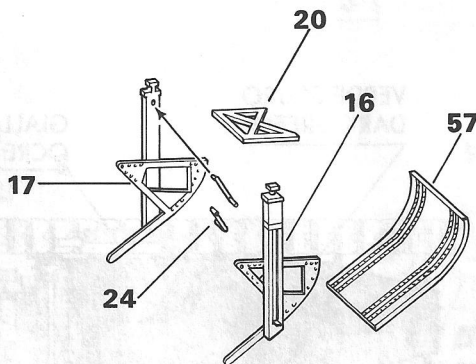
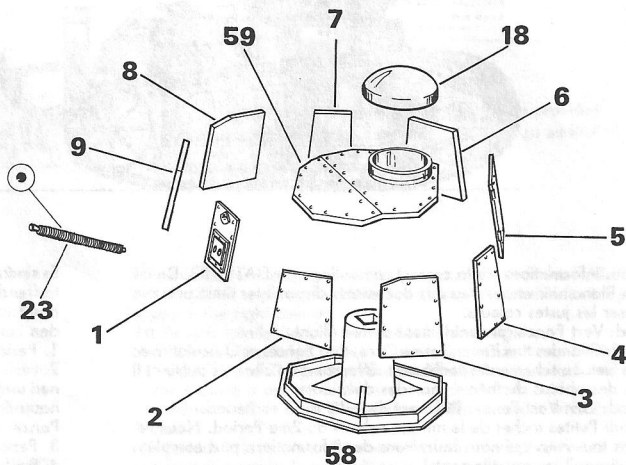
**(B)****(C)**

Tutte le stampate vengono controllate prima dell'imballaggio. Nel caso che risultino mancanti e/o danneggiati uno dei particolari scrivere a:

**TAURO MODEL sas** Casella postale 59 - CARMAGNOLA (TO).

Nella richiesta indicare il numero del pezzo mancante e/o danneggiato ed il proprio indirizzo.

Every effort has been to create and manufacture a model kit that is the finest available. If part may be missing, please write to:  
**TAURO MODEL sas** P.O. box 59 - I-10022 CARMAGNOLA (TO) Italy.

Be sure to include the kit number, part number, description, and your return address.



**D**

Incollare i vari pezzi come indicato in figura, tenendo conto di mantenere perfettamente a squadra le fiancate N. 12-13-14 con i pezzi 60-61.

Cement parts as shown. Carefully check the right angle between the parts 12-13-14 and 60-61.

Coller comme indiqué en mettant d'équerre les flancs 12-13-14 avec les pièces 60-61.

Die verschiedenen Teile wie in der Abbildung angegeben zusammenkleben unter Beachtung, daß die Seiten Nr. 12-13-14 mit den Teilen 60-61 perfekt im Winkel sind.

**E**

Incollare i pezzi come indicato, fare attenzione a non incollare i pezzi 40-41-36 alla carrozzeria lasciando la possibilità di ruotare. I pezzi 40-41 si devono incollare fra loro, la torretta non va incollata ma solo inserita.

Cement parts as shown; don't cement parts 40-41-36 to the hull and leave it free to rotate. Parts 40-41 must be cemented together, turret will be only inserted in the notch.

Coller comme indiqué faisant attention a ne pas coller les pièces 40-41-36 au chassis en le laissant libre de tourner. Les pièces 40-41 vont coller entre eux; la tourelle ne va pas colle mais seulement encastré.

Die Teile wie angegeben zusammenkleben, unter Beachtung, daß die Teile 40-41-36 an die Karosserie geklebt werden indem ihnen die Möglichkeit zum Drehen gelassen wird. Die Teile 40-41 müssen untereinander festgeklebt werden, der Turm darf nicht angeklebt, sondern nur eingesteckt werden.

**F**

I pezzi 45-44 non vanno incollati al pezzo 51 ma solo fra loro. Il pezzo 51 non deve essere incollato alla carrozzeria ma solo inserito. Per unire i cingoli usare una lama calda.

Cement together parts 45-44 and leave it free to swivelling at part 51. Part 51 will be only inserted in the hull. To joint the tracks use an hotted blade.

Les pièces 45-44 ne vont pas collé au pièce 51 mais seulement entre eux. Le pièce 51 va seulement encastré au chassis. Pour joindre les chenilles il faut user une lame chaude.

Die Teile 45-44 dürfen nicht an den Teil 51 geklebt werden, sondern nur untereinander. Der Teil 51 darf nicht an die Karosserie geklebt werden, sondern nur eingesteckt. Zum Zusammensetzen der Raupenkette eine heiße Klinge verwenden.



Ruggine - rust



Bruno - Brown FS 595a 30045



Acciaio - Steel



Acciaio arma - Gun metal

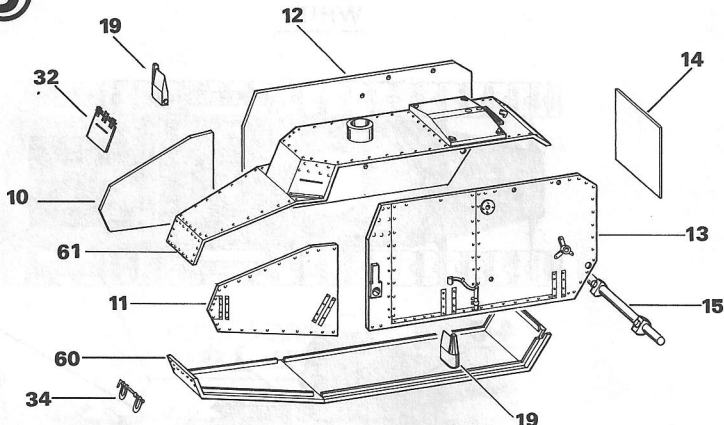
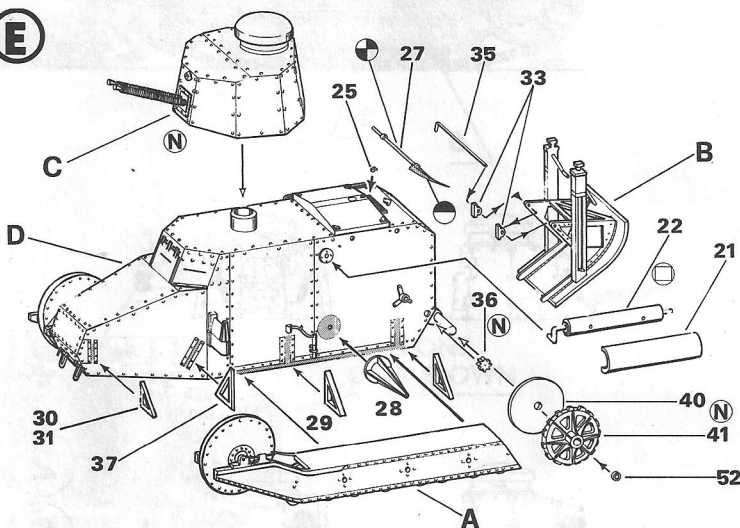
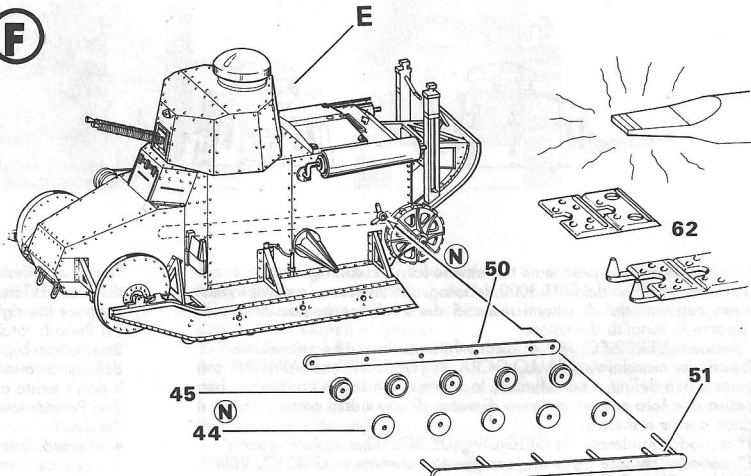

Non incollare - No cement  
Nicht kleben - Ne coller pas

**D****E****F**

BIANCO  
WHITE

III<sup>o</sup> VERSION  
DARK GREY-GREEN

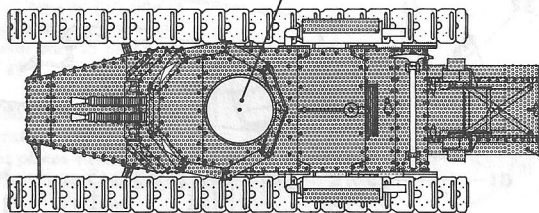

GRIGIO VERDE SCURO  
DARK GREY-GREEN

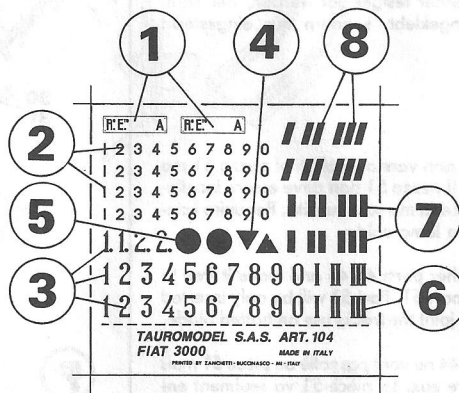
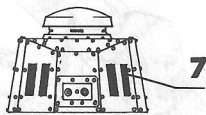
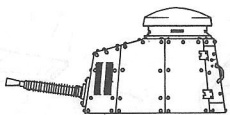
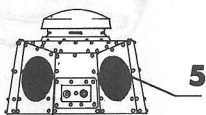
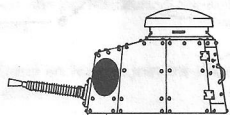
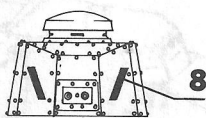
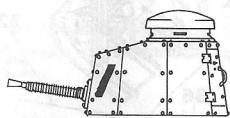
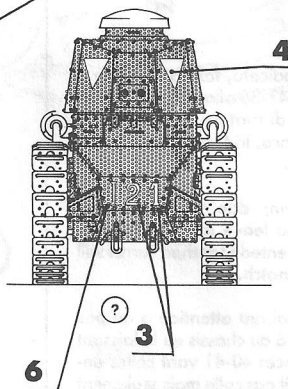
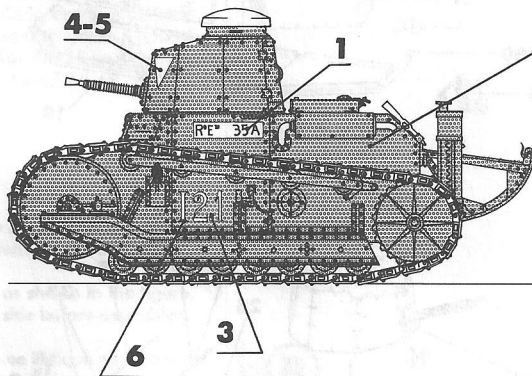

Particolare a scelta - Choice of parts provided  
Detail facultatif a plaisir - Würtiges zu wählen

Non si hanno notizie precise ne tantomeno foto a colori riguardanti le colorazioni mimetiche del FIAT 3000, le fotografie (in bianco e nero) lo mostrano con vari tipi di schemi mimetici dei quali, però, possiamo solo supporre la tonalità del colore.

I<sup>o</sup> periodo: VERDE SCURO, in alcune foto sembrerebbe semilucido.

II<sup>o</sup> periodo: maculato in GIALLO OCRA, VERDE SCURO e MARRONE con contorni ben definiti e non sfumati, lo schema non segue un disegno ben preciso e le foto non permettono di avere di uno stesso carro armato, il fianco destro e sinistro.

III<sup>o</sup> periodo: totalmente in GRIGIOVERDE SCURO

IV<sup>o</sup> periodo: chiazze maculate, sempre non sfumate in GRIGIO, VERDE SCURO e GIALLO OCRA.

Tutto ciò è frutto di supposizioni e da quanto la letteratura ha potuto fornirci in merito, chiunque possa fornirci ulteriore documentazione in merito, sarà nostra cura aggiornare le nostre conoscenze.

There isn't informations about the right camouflage of the FIAT 3000. From the Black/White pictures and the few documents available, it is possible to suppose the right colours.

1st Period: totally Dark Green probably semi-gloss.

2nd Period: big patches in Ocre Yellow, Dark Green and Dark Brown with definite surround. The patches scheme differed from one tank and the others; it don't existe a picture of the same machine from both sides.

3rd Period: totally Dark Grey-Green of different shade of that of the 1st Period.

4th Period: little patches of the same colours of tha 2nd Period. We thanks in advance everybody who will be able to furnish us with more and detailed informations.

## I<sup>o</sup> VERSION

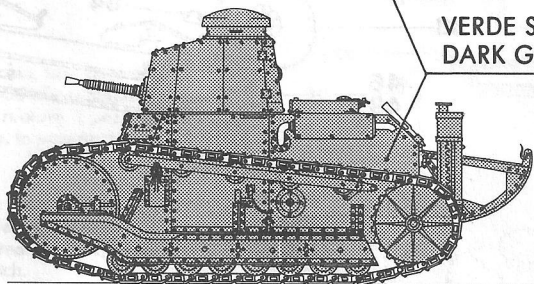
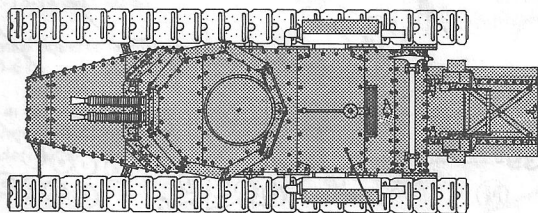

VERDE SCURO  
DARK GREEN

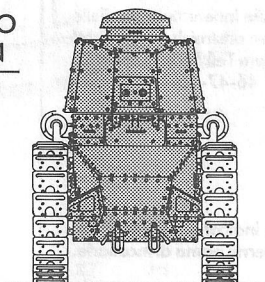

## II<sup>o</sup> VERSION

VERDE SCURO  
DARK GREEN

GIALLO OCRA  
OCRE YELLOW

MARRONE  
DARK BROWN

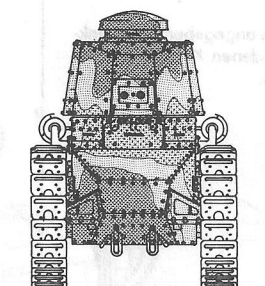
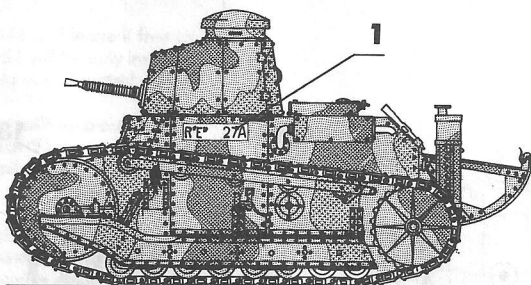
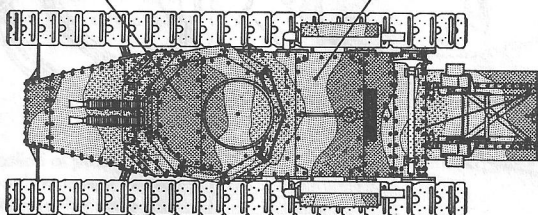

Ils n'y a pas informations sur la correct camouflage du FIAT 3000. De les photos en Blanc/noir et des peu des documents disponibles il est possible de supposer les justes couleurs.

1er Period: Vert Foncè, probablement demi-brillant.

2me Period: Grandes taches en Jaune Ocra, Vert Foncè, et Chocolat avec le contour net. Le schème des taches est different d'un char à l'autre et il n'y a pas des photos du même char des deux cotes.

3em Period: Gris-Vert Foncè. Different du celui du 1 er Period.

4em Period: Petites taches de le mêmes couleurs du 2me Period. Nous remercierions tous ceux qui nous fournirons des informations plus complete de celles disponibles actuellement.

Es sind weder genaue Angaben noch den Tarnanstrich des FIAT 3000 betreffende Farbfotos vorhanden, die Fotos (in schwarz-weiß) zeigen denselben mit verschiedenen Arten von Tarnschemen, von denen wir jedoch nur den Farbton vermuten können.

1. Periode: Dunkelgrün, auf einigen fotos anscheinend halbglanzend.

2. Periode: Gefleckt in Ockergelb, Dunkelgrün und Braun mit gut umrissenen und nicht verschwommenen Konturen, das Schema verfolgt keine genaue Zeichnung und die Fotos erlauben es nicht, von ein und demselben Panzer die rechte und die linke Seite zu haben.

3. Periode: Volkommen in Dunkelgraugrün

4. Periode: Gefleckt, nicht verschwommen, in Grau, Dunkelgrün und Ockergelb.

Dies ist alles Ergebnis von Vermutungen und von dem, was uns das Schriftum diesbezüglich liefern konnte. Wer auch immer uns weitere Unterlagen in dieser Hinsicht zur Verfügung stellen kann, werden wir Sorge tragen unsere Kenntnisse anzugleichen