

1:72 scale 00101

SU-27 FLANKER

187 SUKHOI SU-27 «FLANKER A» Questo aereo da combattimento multi-ruolo comparve per la prima volta nel 1977, ma soltanto nel 1981 ne fu iniziata la produzione in serie. A oggi, sembra ne siano stati prodotti alcune centinaia. Questo aereo è paragonabile all'F-15 Eagle (ITALERI n. 166 e 169) e, nella sua struttura, è simile anche al più piccolo e più leggero MIG-29 Fulcrum (ITALERI n. 184). È fondamentalmente un caccia-intercettore, in grado di volare con tutte le condizioni meteorologiche, ma possiede anche notevoli capacità offensive.
Dati tecnici: Apertura alare: mt. 14.70; Lunghezza: mt. 21.93; Velocità massima: 1445 km/h a oltre 11000 m di quota.

187 SUKHOI SU-27 «FLANKER A» Detta jaktplan sågs första gången 1977 men arblev först 1981 satt i serieproduktion. Under senare delen av åttiotalet har flera hundra av detta plan satts i operativ tjänst. Flygplanet är jämförbart med t.ex. F-15 Eagle (Italeri 166, 169) och uppvisar samtidigt yttre likheter med ryska Mig-29 (Italeri 184). Flygplanet är ett all-väders jaktplan men kan även användas som attackplan. Den s.k.
Tekniska data: Spännvidd: mt. 14.70; Längd: mt. 21.93; Max. hastighet 1445 km (tim. över 11000 meters höjd).

187 SUKHOI SU-27 «FLANKER A» C'est en 1977 que l'Occident a pris connaissance de ce chasseur aux remarquables performances, qui devait être fabriqué en série à partir de 1981. Une série de quelques centaines de pièces devrait être réalisée dans la fin des années 80. Le SUKHOI est comparable au F15EAGLE Américain (Italeri réf. 166 et 169) ainsi qu'au MIG 29 Fulcrum, qui est toutefois plus petit de dimensions (Italeri réf. 184). Le SUKHOI est un avion de chasse, équipé pour sortir par tous les temps. Il est bourré d'électronique d'avant-garde.
Caractéristiques techniques: Empennage: mt. 14.70; Longueur: mt. 21.93; Vitesse maximum: 1445 km à 11000 Mètres.

187 SUKHOI SU-27 «FLANKER A» This multi-role fighter was first seen in 1977, but production entered only in 1981. Several hundred seem to be operational in the late Eighties. This aircraft is comparable with the F-15 Eagle (ITALERI No. 166, 169) and possesses similar configuration to the smaller and lighter MIG-29 Fulcrum (ITALERI No. 184). This plane is primarily an all-weather counterair fighter with secondary attack capability. The Flanker is equipped with a lot of sophisticated electronic gear.
Technical details: Span: mt. 14.70; Length: mt. 21.93; Max. speed: 1445 km/h above 11000 m

187 SUKHOI SU-27 «FLANKER A» Deze multi-functionele jager werde voor het eerst in 1977 gezien, maar de productie ervan nam pas in 1981 een aanvang. Er schijnen enige honderden SU-27's operationeel te zijn. Het toestel is vergelijkbaar met de Amerikaanse F-15 Eagle (Italeri no. 166, 169) en ziet er in grote lijnen hetzelfde uit als de kleinere en lichtere Mig-29 Fulcrum en kan in alle weersorten opereren.
Technische gegevens: Spanwijdte: mt. 14.70; Lengte: mt. 21.93; Max. snelheid: 1445 km/u boven 11000 m.

187 SUKHOI SU-27 «FLANKER A» Tämä jo vuonna 1977 ensikerran nähty hävittäjä pääty tuotantoasteelle vasta 1981. Palveluskäytössä niitä lienee nykyään useita satoja. Konetta voidaan verrata F-15 Eagleen (ITALERI No. 166, 169) ja siinä on havaittavissa samoja piirteitä kuin pienemmässä ja kevyemmässä Mig-29:ssä.
Teknisiä tietoja: Kärkiväli: mt. 14.70; Pituus: mt. 21.93; Huippunopeus: 1445 km/h/11000 m

187 SUKHOI SU-27 «FLANKER A» Este caza multi-propósito apareció en 1977, pero solamente empezó a producirse en 1981. A finales de los 80 parece que existen varios cientos en estado operativo. Este aparato es comparable al F-15 Eagle (ITALERI No. 166, 169) y tiene una configuración similar al más pequeño y ligero MIG-29 Fulcrum (ITALERI No. 184). Este avión es primordialmente un caza todo-tiempo de combate aéreo, con capacidad de ataque secundaria. El Flanker está equipado con gran cantidad de sofisticado equipo electrónico.
Datos técnicos: Envergadura: mt. 14.70; Longitud: mt. 21.93; Velocidad máxima: 1445 km/h por encima de 11000 m

187 SUKHOI SU-27 «FLANKER A» Dieser Vielzweckjäger wurde erstmals 1977 beobachtet, ging aber erst 1981 in Produktion. Einige hundert Einheiten dürften in den späten Achtziger Jahren im Einsatz stehen. Dieses Flugzeug ist vergleichbar mit der F-15 Eagle (ITALERI No. 166, 169) und ist in seiner Struktur ähnlich der kleineren und leichteren MIG-29 Fulcrum (ITALERI No. 184). Die Sukhoi ist in erster Linie ein Allwetter-Abfangjäger, der auch zu Angriffszwecken eingesetzt werden kann.
Technische Daten: Spannweite: mt. 14.70; Länge: 21.93; Max. Geschwindigkeit: 1445 km/h über 11000 m

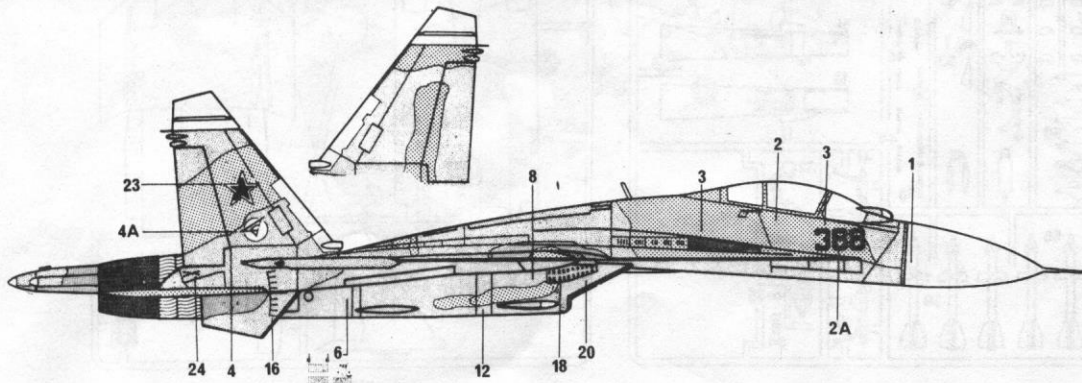

oc
te
z
et
ite

ATTENZIONE - Consigli utili

Prima di iniziare il montaggio, studiare attentamente il disegno. Staccare con molta cura i pezzi dalle stampate, usando un taglia-balsa oppure un paio di forbici e togliere con una piccola lima o con carta vetro fine eventuali sbavature. Mal staccare i pezzi con le mani. Montarli seguendo l'ordine della numerazione delle tavole. Eliminare dalla stampata il numero del pezzo appena montato, facendogli sopra una croce. Le frecce nere indicano i pezzi da incollare, le frecce bianche indicano i pezzi da montare senza colla. Usare solo colla per polistirolo. A - B - C Le lettere ai lati dei numeri indicano la stampata ove si trova il pezzo da montare. I pezzi sbarrati da una croce non sono da utilizzare.

ACHTUNG - Ein nützlicher Rat!

Vor der Montage die Zeichnung aufmerksam studieren. Die einzelnen Montageeile mit einem Messer oder einer Schere vom Spritzling sorgfältig entfernen. Eventuelle Grate werden mit einer Klinge oder feinem Schmirgelpapier beseitigt. Keinesfalls die Montageeile mit den Händen entfernen. Bei der Montage der Tafelnummerierung folgen. Pfeile zeigen die zu klebenden Teile während die weissen Pfeile die ohne Leim zu montierenden Teile anzeigen. Bitte nur Plastikklebstoff verwenden. A - B - C Die Buchstaben neben den Nummern zeigt, auf welchem Spritzling der zu montierende Teil zu finden ist. Die mit einem Kreuz markierten Teile sind nicht zu verwenden.

ATENCIÓN - Consejos útiles!

Estudiar las instrucciones cuidadosamente antes de comenzar el montaje. Separar las piezas de las bandejas con un cuchillo afilado o un par de tijeras, y retirar el exceso de plástico o rebada. No arrancar las piezas. Montar las piezas en orden numérico. Utilizar SOLAMENTE pegamento para plástico y en poca cantidad para evitar que se dane el modelo. Las flechas negras indican las piezas que se deben pegar juntas. Las flechas blancas indican las piezas que deben ensamblarse SIN usar pegamento. A - B - C Las letras indican en que bandeja se encuentran las piezas. Pintar las piezas pequeñas antes de separarlas de la bandeja. Retirar la pintura de los lugares por donde se deben pegar las piezas.

HUOMIO - Käytännöllisiä neuvoja

Tutki kokoonpano-ohjeita tarkkaan ennenkuin aloitat. Irroita osat askartelu-veitsellä tai sakilla ja poista ylimääräiset jäljet esim. hiekkapaperilla. Älä koskaan irroita osia väantämällä. Kokoa osat numero jär jestyksessä. Käytä vain muoviliimaa ja säästäväästi hyvän työjäljen aikaansaamiseksi. Muut nuolet merkitsevät saumoja ja ilmausta. Valkoiset nuolet taas ettei ilmaa käytetä. A - B - C Nämä kirjaimet osoittavat millä levyillä osat ovat. Ristillä merkityillä osilla ei käytetä. Piennet osat kannattaa maalata ennen irrottamista. Muista poistaa maali tai kromaus ilmauskohdista.

ATTENTION - Useful advice!

Study the instructions carefully prior to assembly. Remove parts from frame with a sharp knife or a pair of scissor and trim away excess plastic. Do not pull of parts. Assemble the parts in numerical sequence. Use plastic cement ONLY and use cement sparingly to parts in numerical sequence. Black arrows indicate parts to be glued together. White arrows indicate that parts must be assembled WITHOUT using cement. A - B - C These letters indicate on which frame the parts will be found. Paint small parts before detaching them from frame. Remove paint-where parts are to be cemented. Crossed out parts must not be used.

ATTENTION - Conseils utiles!

Avant de commencer le montage, étudier attentivement le dessin. Détacher avec beaucoup de soin les morceaux des moules en usant un massicot ou bien un pair de ciseaux et couper avec une petite lame ou avec de papier de verre fin ébarbagés éventuels. Jamais détacher les morceaux avec les mains. Monter les en suivant l'ordre de la numération des tables. Eliminer de la moule le numéro de la pièce qui vient d'être montée, en le bifant avec une croix. Les flèches noires indiquent les pièces à coller, les flèches blanches indiquent les pièces à monter sans colle. Employer seulement de la colle pour polystyrol. A - B - C Les lettres aux côtés des numéros indiquent la moule où se trouve la pièces à monter. Les pièces marquées par une croix ne sont pas à utiliser.

ÖBSI Nägra goda råd.

Innan man börjar bygga modellen skall man noga studera ritningeb samt noga kontrollera att alla delarna finns med. Alla smådelar skall målas medan de sitter kvar i sin ram. Bryt aldrig av en del från ramen, skär alltid försiktigt med en hobbykniv. Ev. grader avlägsnas enkelt med samma kniv. Vid hopsättningen gölj nummeranvisningen. Stryk efterhand numret på ritningen under monteringen. Svart pilar betyder att delen skall limmas, vita pilar att delen kan monteras utan lim. Använd endast lim avsett för polystyrene. A - B - C Bokstäverna visa på vilken ram man finner delen. Överkorsade delar skall ej användas.

OPGELET - Belangrijke bemerkingen!

Bestudeer zorgvuldig het montageplan voor het bouwen. Breëk nooit onderdelen van het kader. Maak ze los met een scherp mes of kleine nageltang. Verwijder daarna al het overblijvende plastic en pas de delen uitvoerend te lijmen. Gebruik allen lijm voor plastic modellen. Werk zorgvuldig en spaarzaam, teveel lijm zal uw model beschadigen. Zwarte pijlen duiden de te lijmen delen aan. Witte pijlen verwijzen naar bewegende delen welke niet mogen worden gelijmd. A - B - C Deze letters geven de kaders aan waarin de onderdelen zich bevinden. Schilder de kleine onderdelen voor ze van het kader te snijden. Verwijder de verf van de te lijmen oppervlakten.

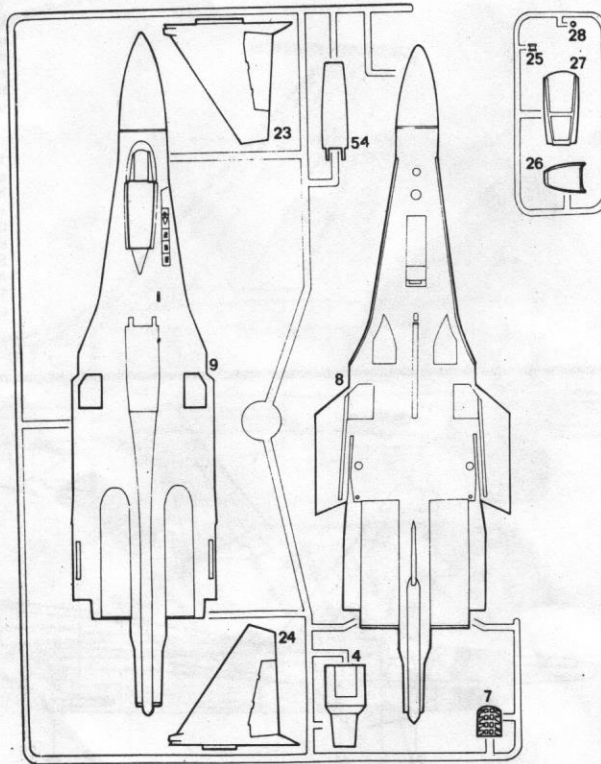
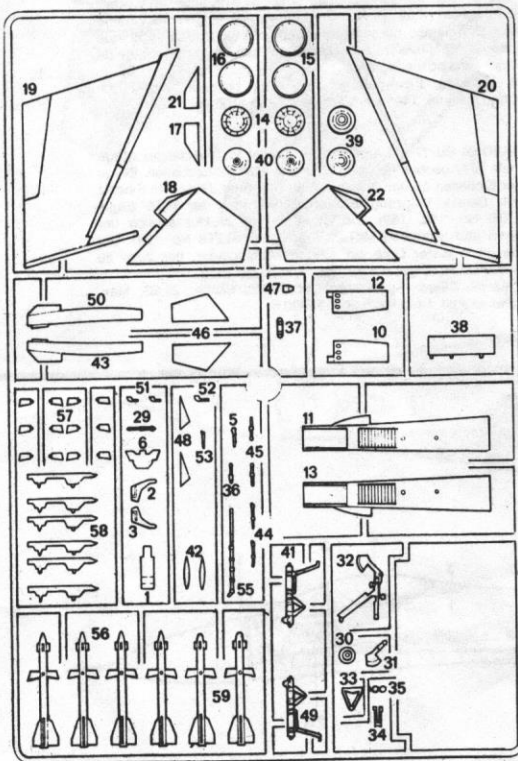

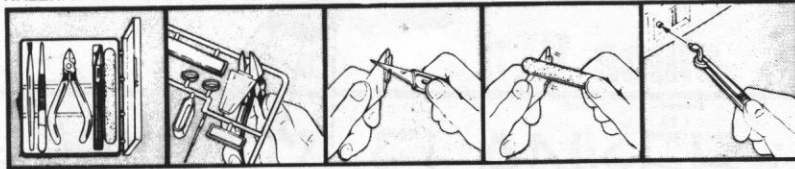

Leggenda colori I numeri si riferiscono all'assortimento colori ITALERI **MODEL MASTER**
 Painting instruction The indicated colour numbers refer to the ITALERI **MODEL MASTER** part number.
 Bemalungshinweise Die angegebenen Farbnummern beziehen sich auf die ITALERI **MODEL MASTER** Modellbaufarben.
 Mode d'utilisation de la peinture Les références indiquées concernent les peintures ITALERI **MODEL MASTER**

- A**
1728 Model Master
FS36375
Light Ghost Gray
Schattengrau (M)
Grigio Azzurro Chiaro (O)
Gris Fantôme Clair (M)
127
- B**
1730 Model Master
FS36440
Flat Gull Gray
Möwengrau (M)
Grigio Gabbiano (O)
Gris Mouette Mat (M)
129
- C**
1749 Model Master
FS37038
Flat Back
Schwarz (M)
Nero (O)
Noir Mat (M)
33/R8
- D**
1503 Model Master
Red
Rot (G)
Rosso (L)
Rouge (B)
19
- E**
1768 Model Master
FS37875
Flat White
Weiss (M)
Bianco (O)
Blanc Mat (M)
34
- F**
1780 Model Master
Steel
Stahl
Acciaio
Accier
R91
- G**
2713 Model Master
Black Met.
Schwarz Met.
Nero Met.
Noir Métal
- H**
1524 Model Master
Green
Signalgrün (G)
Verde (L)
Vert (B)
2
- J**
1709 Model Master
FS33613
Radome Tan
Fellbraun (M)
Beige Chiaro (O)
Brun Radôme (M)
148
- K**
1745 Model Master
FS17875
Insignia White
Signalweiss (G)
Bianco Segnale (L)
Blanc Insignes (B)
R4
- L**
1708 Model Master
FS33538
Insignia Yellow
Signalgelb (M)
Giallo Segnale (O)
Jaune Insignes (M)
154
- M**
1790 Model Master
FS17178
Chrome Silber
Chromsilber (G)
Argento Cromo (L)
Argent de Chrome (B)

1. Read carefully and fully understand the manufacturer's instruction book supplied with this kit.
2. Care should be taken when using tools and modelling knives, as these can cause personal injury.
3. Plastic parts broken from sprues can have sharp, pointed or jagged edges. Remove these with a file or an emery board.
4. Keep out of the reach of children under 36 months old, as some parts are detachable. Children must not be allowed to suck any metal part or wire included with this kit.
5. This document should be retained for reference at a later date, if the need arises, as it includes the «EEC» company name and address as a means of identification of the importer and supplier.

1 1.7

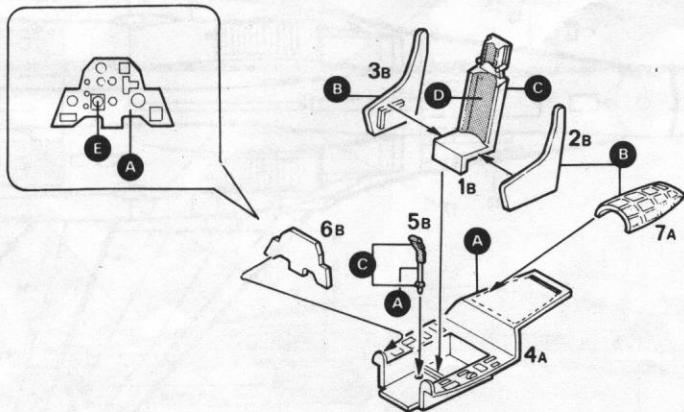

2 8•9

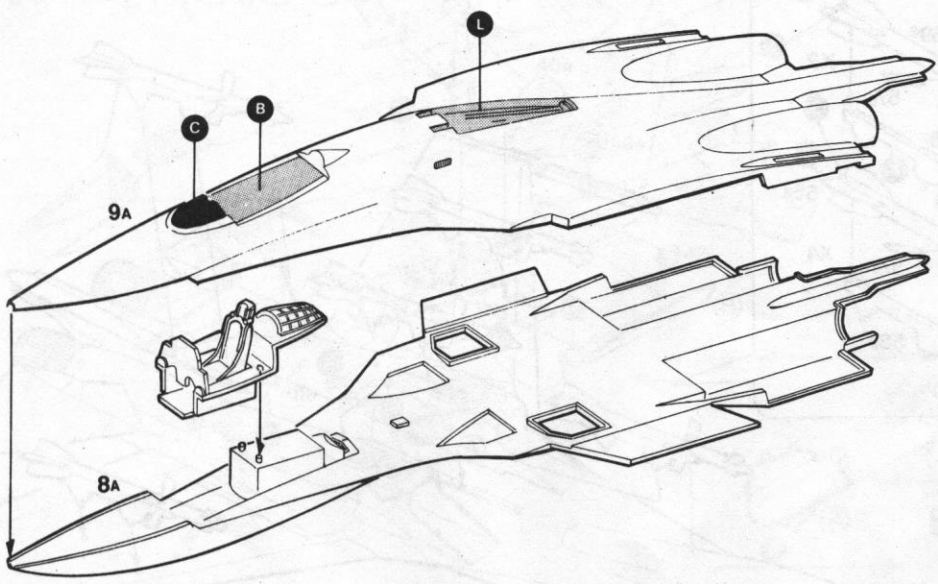

3 10•19

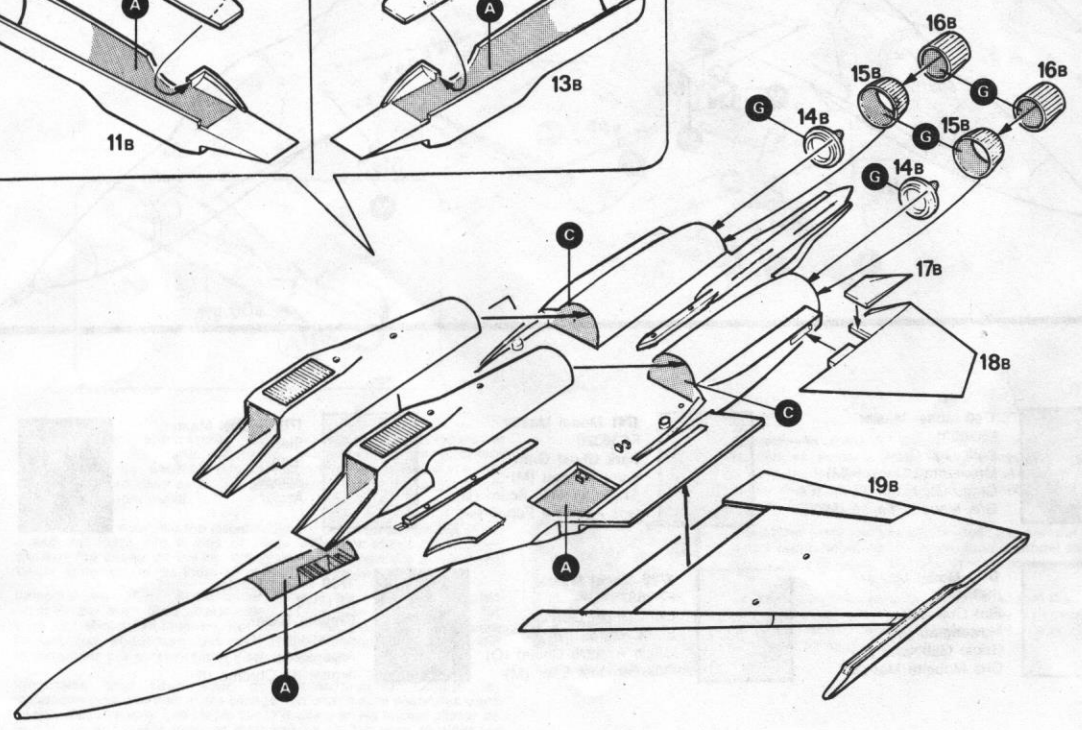
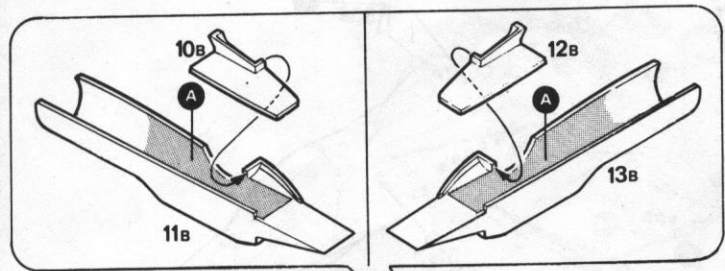

4 20•29

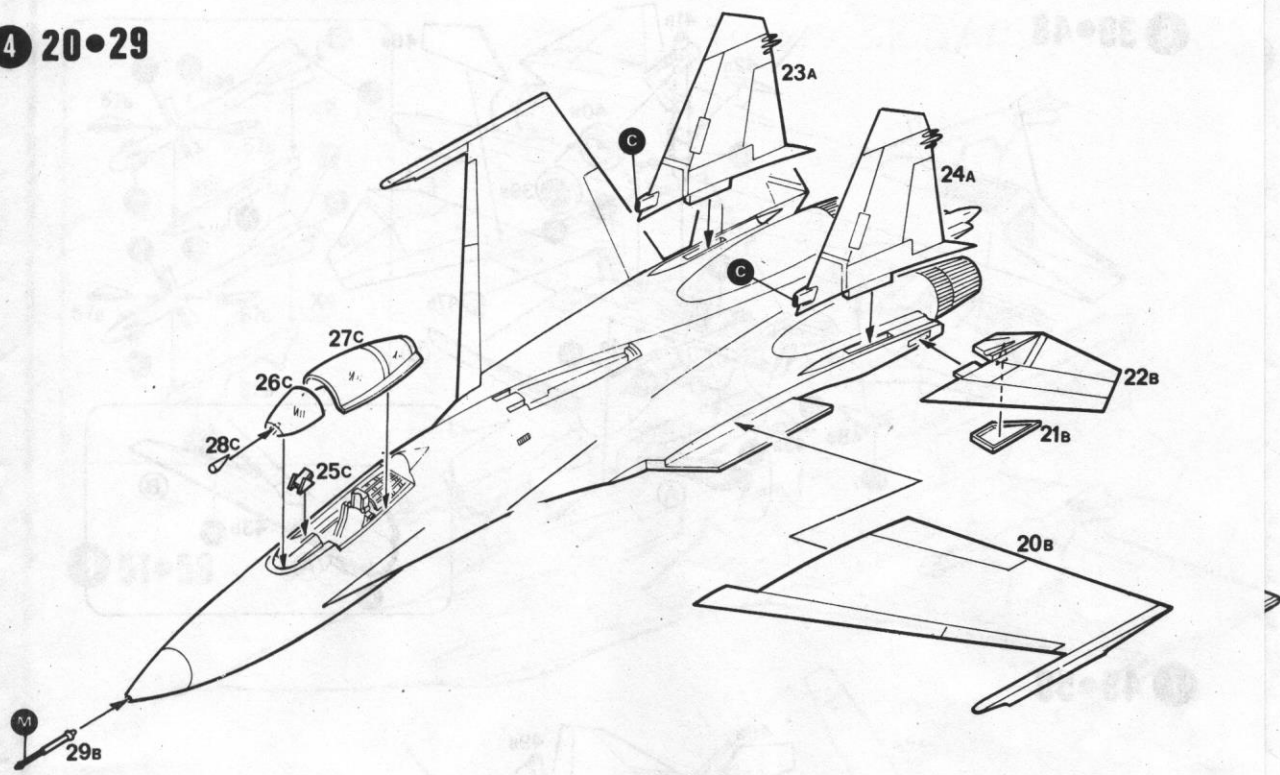

5 30•38

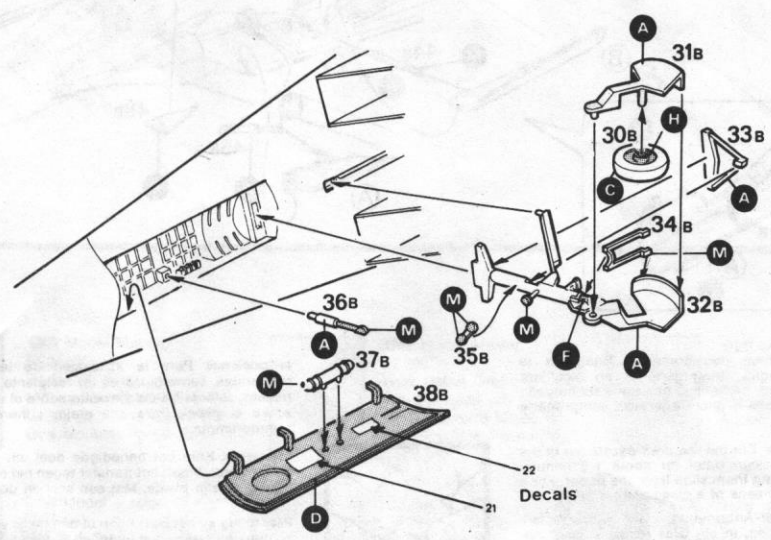

6 39•48

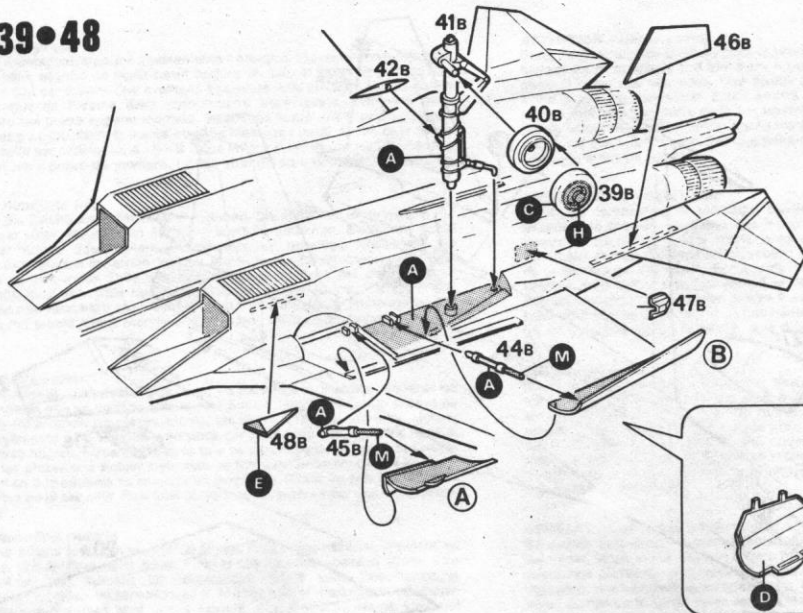

7 49•50

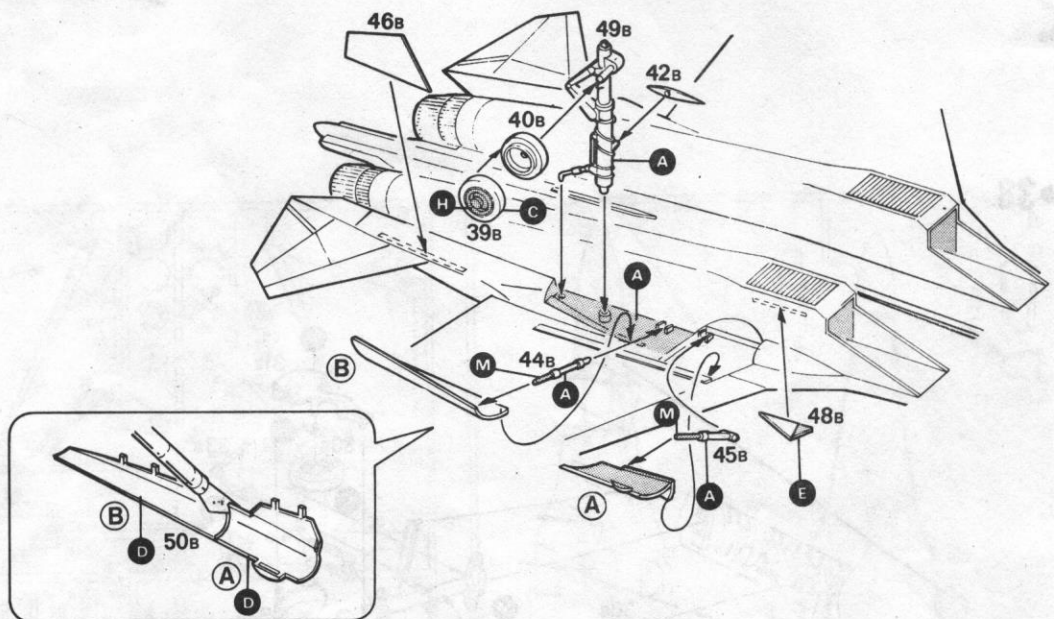

Istruzioni per l'applicazione delle decalcomanie. Ritagliare le decalcomanie occorrenti dal foglio, immergerle in un bicchiere d'acqua pulita per circa 1/2 minuto, metterle in posizione sul modello e farle scivolare dalla carta: per una migliore aderenza comprimerle con una pezzuola pulita.

Directions for applying the decals: Cut the required decals out of the sheet; dip them into a glass of clean water for about 1/2 minute; position the decals on the kit, letting them slide from the paper. For a better adhesion, press them by means of a clean rag.

Anweisungen für Abziehbilder-Anbringung: Die benötigten Abziehbilder vom Blatt abschneiden, in ein Glas reines Wasser für etwa 1/2 Minute eintauchen, auf das Modell legen und dann vom Papierbogen abnehmen. Um eine bessere Haftung zu erzielen, die Abziehbilder mit einem reinen Tuch andrücken.

Instruction pour l'application des décalcomanies. Couper les décalcomanies choisies et les plonger environ trente secondes dans un peu d'eau propre. Les placer sur le modèle en les faisant glisser de leur feuille et presser, avec un morceau de chiffon pour éliminer les bulles d'air.

Istrucciones Para la aplicación de las calcomanías: cortar las requeridas, sumergirlas en un recipiente de agua limpia durante 1/2 minuto, colocar las calcomanías sobre el modelo, haciéndolas deslizar sobre el papel. Para una mejor adherencia, presionarlas con un trapo limpio.

Transfer: Knip het benodigde deel uit, dompel het ca. 1/2 minuut onder water, houd het transfer tegen het model en schuif het vanaf het papier op zijn plaats. Met een schoon doekje aandrukken.

Påsättning av decaler: Klipp ut den decal som skall användas och dop pa den i ett glas vatten under en 1/2-minut. Sätt decalen på plats på modellen och låt den sakta glida av pappret. För att den skall sitta ordentligt, tryck till med en torr duk.

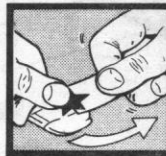

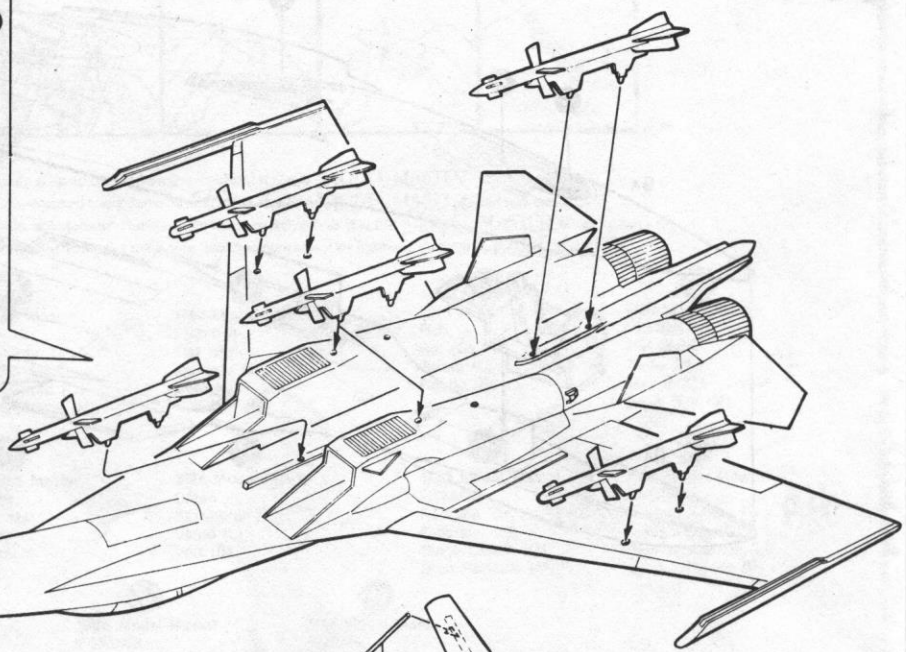
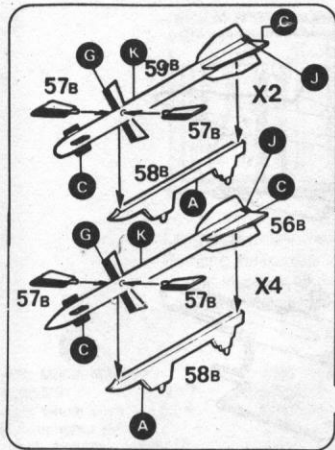

8 51•59

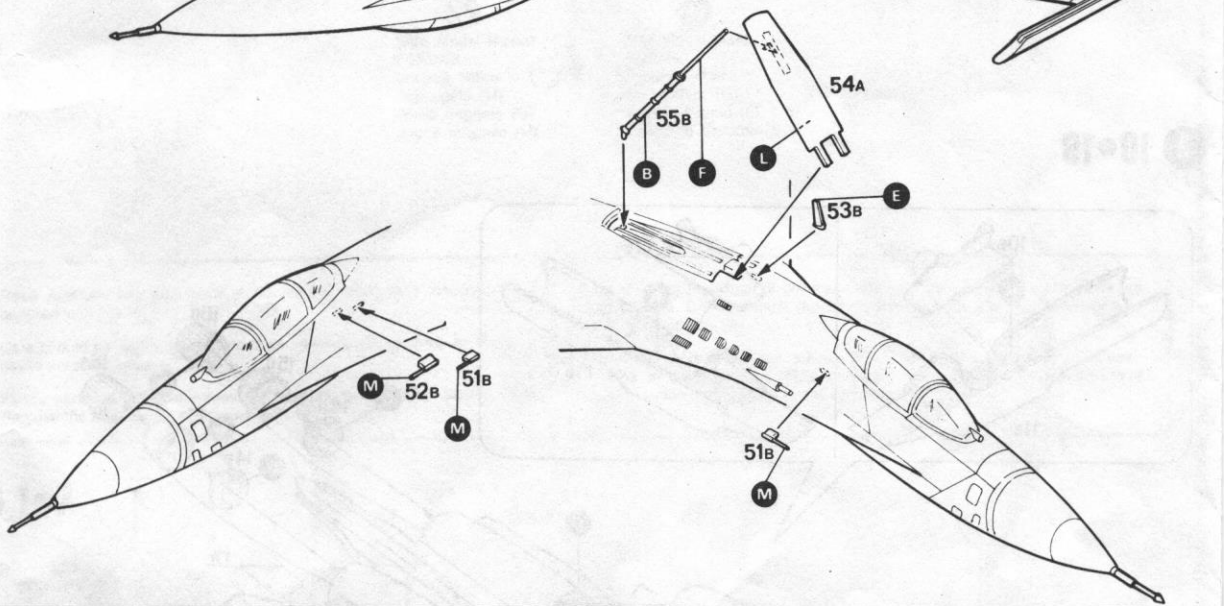

140



1740 Model Master
FS36231
Dark Gull Gray
Möwengrau Dunkel (M)
Grigio Gabbiano Scuro (O)
Gris Mouette Foncé (M)

128



1741 Model Master
FS36320
Dark Ghost Gray
Kompassgrau (M)
Grigio Azzurro Scuro (O)
Gris Fan'ôme Foncé (M)



1780 Model Master
Steel
Stahl
Acciaio
Accier



2713 Model Master
Black Metal
Schwarz
Nero Metall
Noir Métal



1730 Model Master
FS36440
Flat Gull Gray
Möwengrau (M)
Grigio Gabbiano (O)
Gris Mouette Mat (M)



1728 Model Master
FS36375
Light Ghost Gray
Schattengrau (M)
Grigio Azzurro Chiaro (O)
Gris Fantôme Clair (M)

127



1790 Model Master
FS17178
Chrome Silber
Chromsilber (G)
Argento Cromo (L)
Argent de Chrome (B)

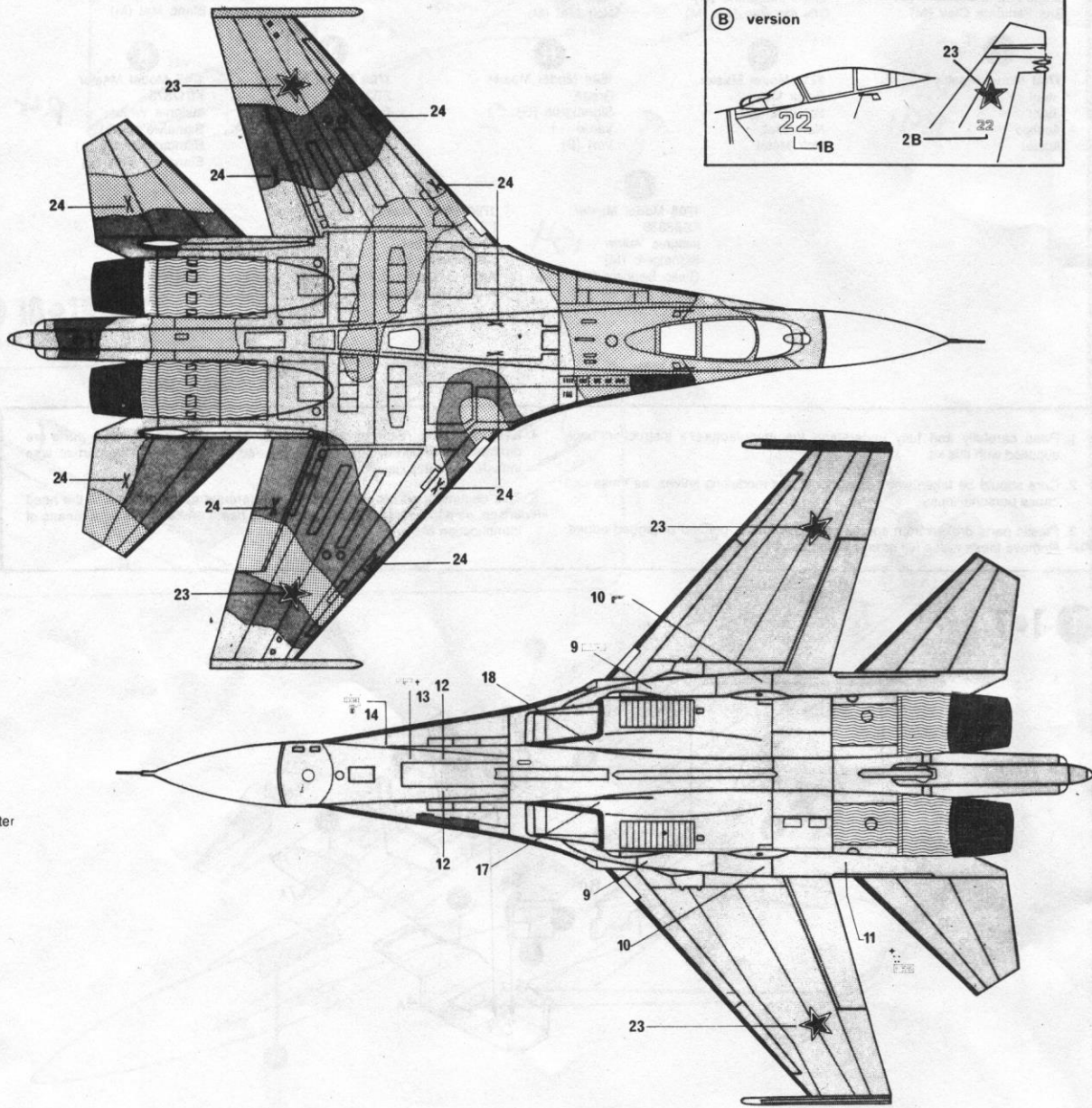
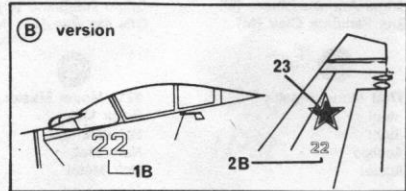
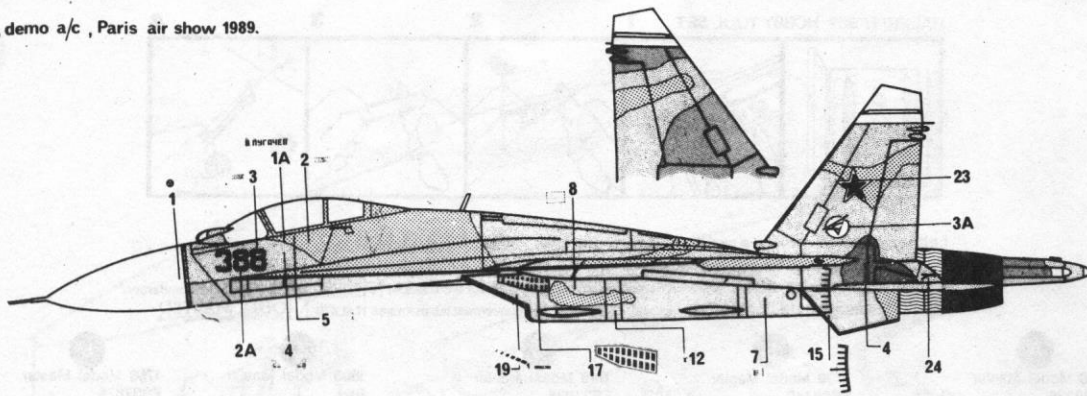

el Master
t. Met.
il