



И-16 тип 10

Истребитель ВВС Китая II МВ

Одним из первых серийных истребителей-монопланов с убирающимися шасси был И-16, разработанный в ОКБ Н.Н. Поликарпова.

Первый полет самолета состоялся 30 декабря 1934 г.

Модификация «тип 10» с вооружением из 4 пулеметов ШКАС и двигателем М-25 находилась в производстве в 1939-1940 гг. Всего было выпущено 934 И-16 тип 10.

В 1938-1939 г. истребители И-16 тип 10 поставлялись ВВС Китая. Они служили до 1941 г.

Тактико-технические характеристики И-16 тип 10

Длина, мм	6,074
Размах крыла, м	9,004
Взлетный вес, кг	1716
Двигатель	М-25, 750 л.с.
Максимальная скорость, км/ч	450
Потолок, м	8470
Дальность, км	440
Вооружение	4 7,62-мм пулемета ШКАС

ВНИМАНИЕ!

Перед сборкой внимательно прочитать руководство по монтажу. Каждая деталь пронумерована. Соблюдать последовательность монтажа. Необходимые рабочие инструменты: нож и напильник для зачистки деталей; резиновая лента, клейкая лента и зажимы для сушки белья для прижимания склеиваемых деталей. Детали из пластика очистить в растворе мягкого моющего средства и высушить на воздухе для того, чтобы краска и переводные картинки лучше прилипали. Перед приклеиванием проверить, подходят ли детали; клей наносить экономно. Хром и краску удалить с поверхностей склеивания. Небольшие детали покрасить перед тем, как они будут удалены из рамок. Краску необходимо хорошо просушить, только после этого продолжать сборку. Каждую соответствующую переводную картинку отдельно вырезать и примерно на 20 секунд окунуть в теплую воду. На обозначенном месте картинку отделить от бумаги и прижать промокающей бумагой.

I-16 type 10

WWII China Guomindang AF Fighter

One of the first monoplane fighter aircraft with retractable landing gear was the I-16, developed in the N.N. Polikarpov Design Bureau.

The maiden flight was in December 30, 1934.

«Type 10» modification with 4 MG armament and M-25 engine was in production in 1937-1939. It were produced 934 I-16 type 10.

In 1938-1939 some I-16 type 10 Soviet fighters were delivered to China Guomindang Air Force. They served up to 1941.

Tactical and Technical Specifications of the I-16 type 10

Length, mm	6,074
Wingspan, m	9,004
Start Weight, kg	1716
Engine	M-25, 750 hp
Max. Speed, km/h	450
Service Ceiling, m	8470
Range, km	440
Armament	4 7,62 mm ShKAS machine guns

CAUTION!

Read the instructions thoroughly prior to assembly. Each component is numbered. Adhere to specified sequence of assembly. Tools required: knife and file for removal of components from frame; rubber bond, adhesive tape and clothes pegs for clamping components together after applying adhesive. Clean plastic components in a mild detergent solution and allow to air-dry so that paint and transfers adhere better. Prior to applying adhesive, check to see whether the components fit together; apply adhesive sparingly. Remove chrome and paint from the contact surfaces. Paint small components before removing them from the frame. Allow paint to dry well, and only then continue to assemble. Cut out each transfer individually and immerse in warm water for approx. 20 seconds. Slide transfer off paper and into designated position, then press on with blotting paper.

ИСПОЛЬЗУЕМЫЕ КРАСКИ / USED COLORS:

	Revell	Tamiya		
A	108	XF1	Черный, матовый	Flat Black
B	142	XF62	Оливково-зеленый	Olive Green
C	149	XF23	Светло-голубой, матовый	Flat Light Blue
D	199	XF16	Алюминий	Aluminium
E	157	XF66	Светло-серый, матовый	Light Grey
F	191	X11	Сталь	Steel

	Revell	Tamiya		
G	109	X10	Оружейная сталь	Gunmetal
H	731	X27	Красный, прозрачный	Clear Red
J	161	X25	Зеленый, прозрачный	Clear Green
K	174	XF54	Темно-серый, матовый	Gunship Gray
L	115	XF3	Желтый, матовый	Flat Yellow

01 СТАДИЯ СБОРКИ
ASSEMBLY STEP

 ОТРЕЗАТЬ
CUT OFF

 НЕ КЛЕИТЬ
DO NOT CEMENT

A ИСПОЛЬЗУЕМАЯ КРАСКА
USED COLOR

03 СБОРОЧНАЯ ЕДИНИЦА
ASSEMBLY UNIT

 ПРИ СБОРКЕ НЕ ИСПОЛЬЗУЕТСЯ
PARTS NOT FOR USE

x2 СДЕЛАТЬ ДВЕ ДЕТАЛИ
MAKE 2 PCS

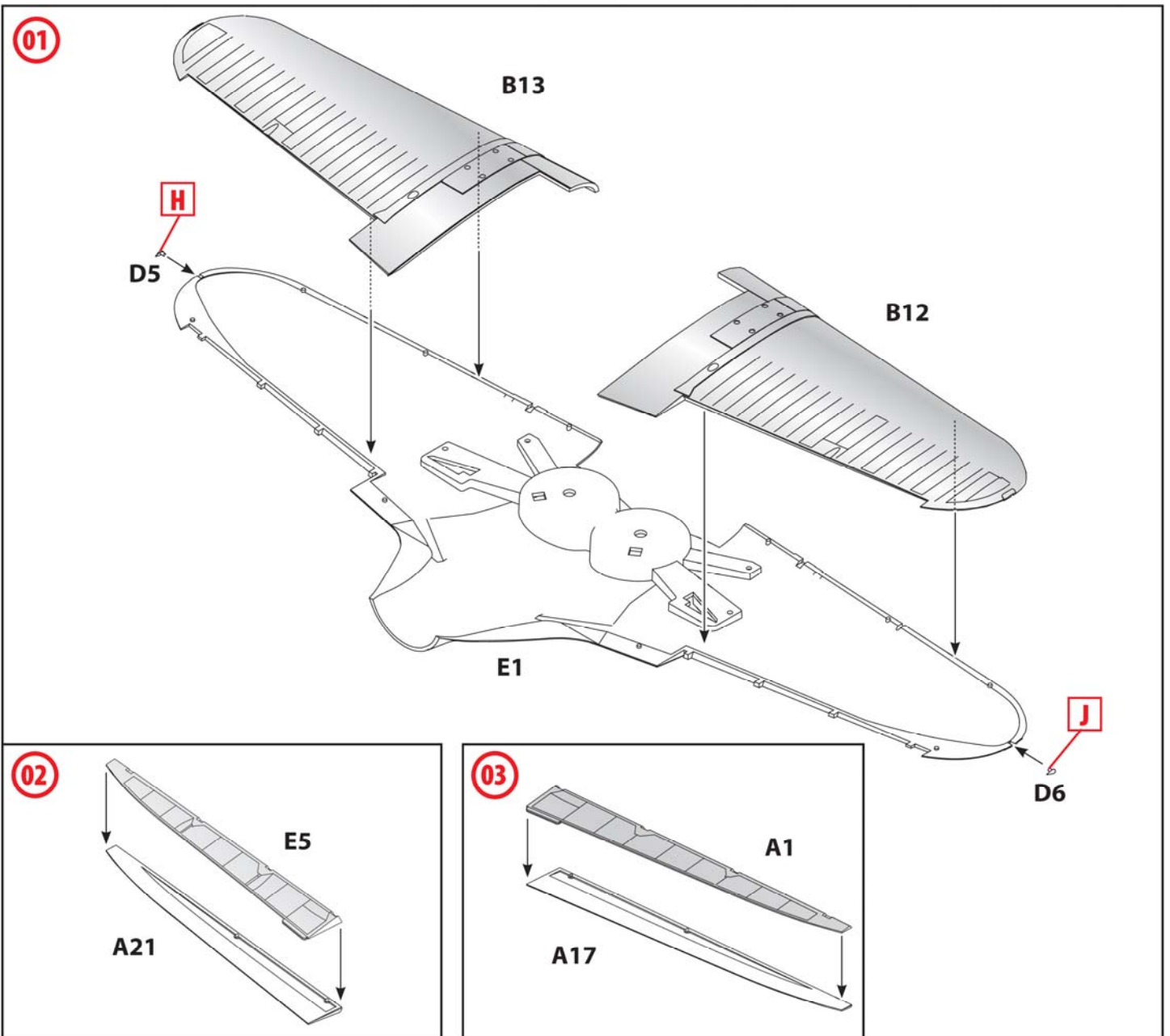
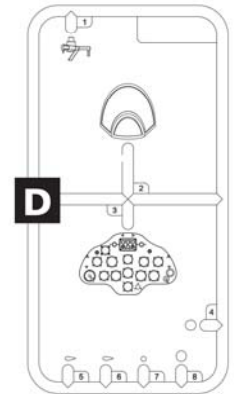
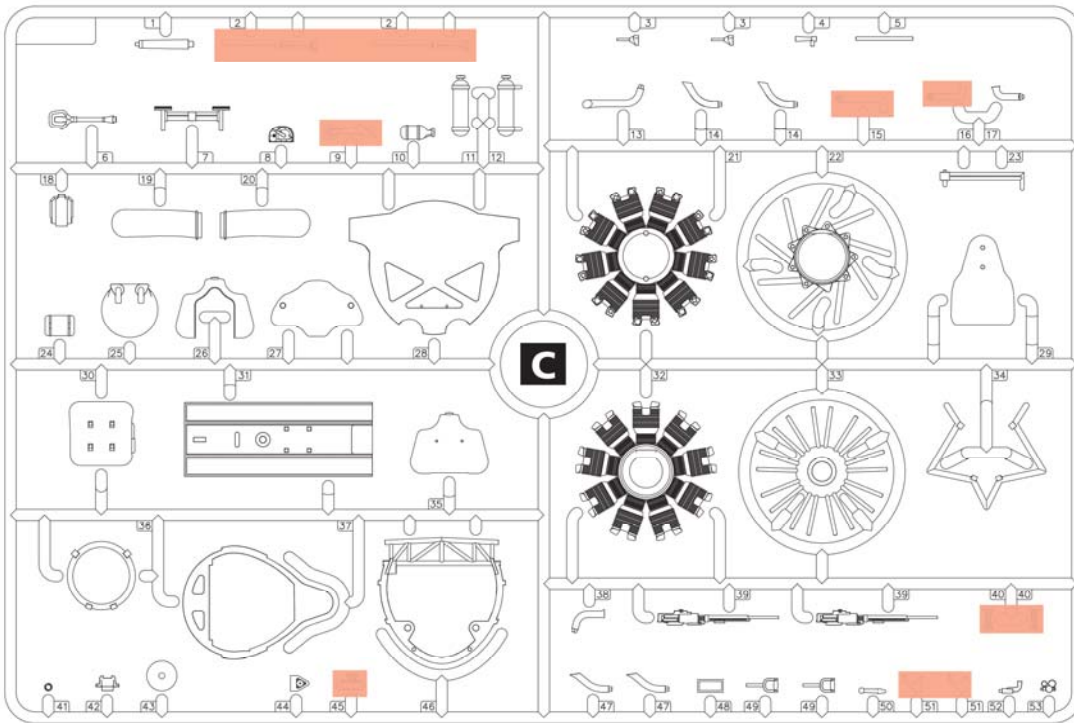

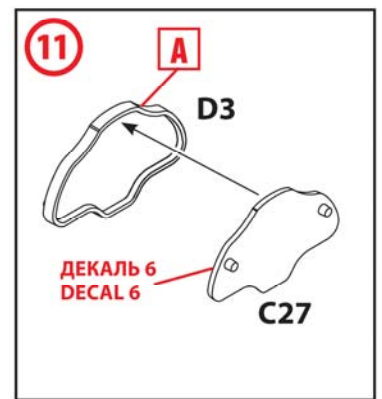
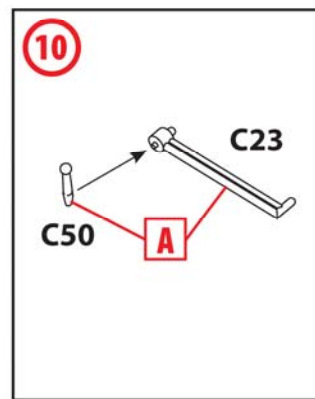
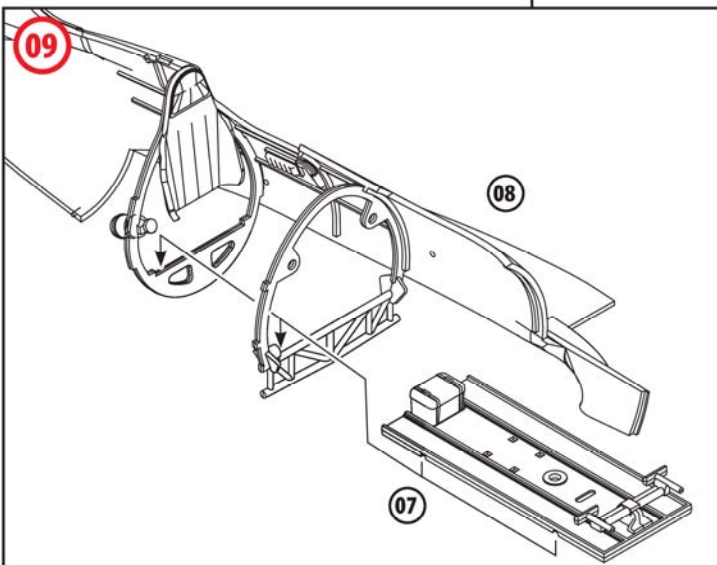
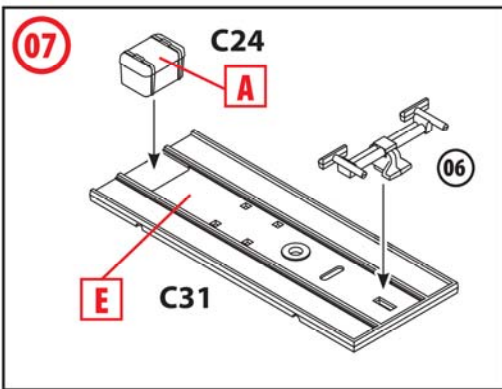
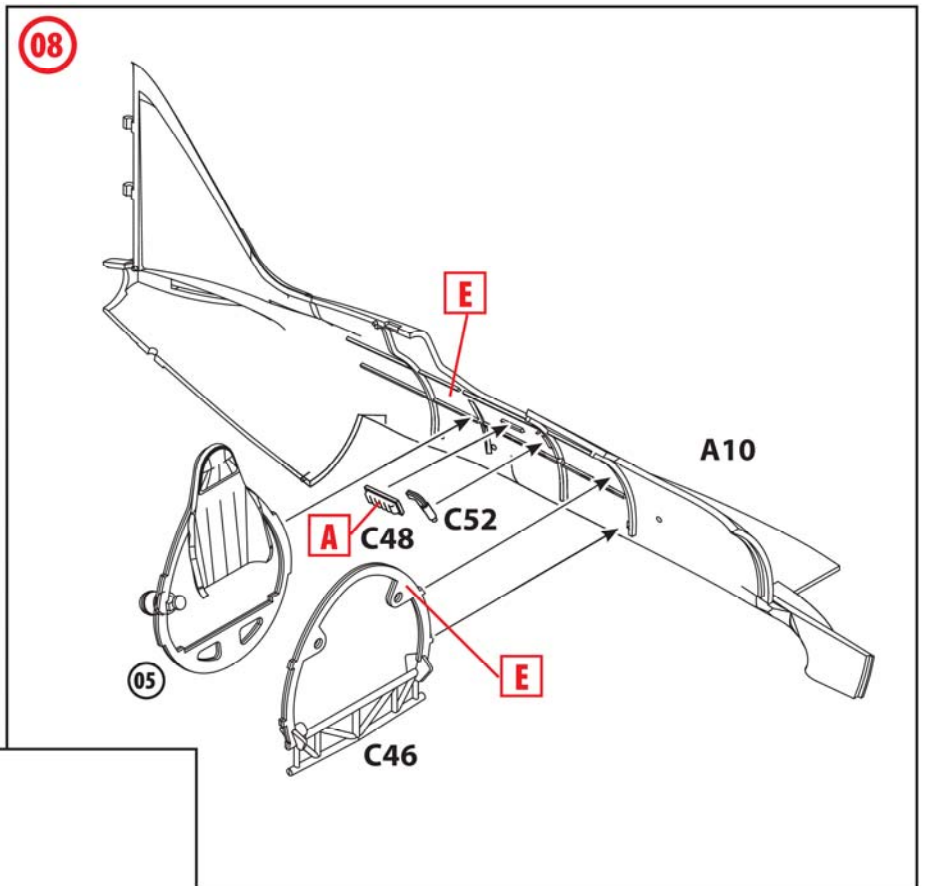
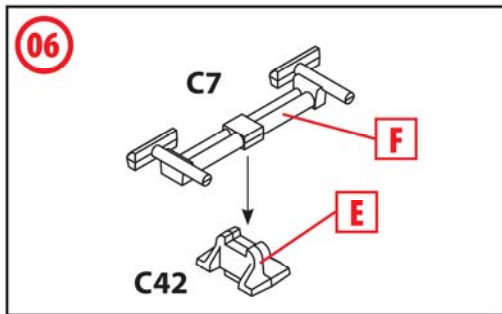
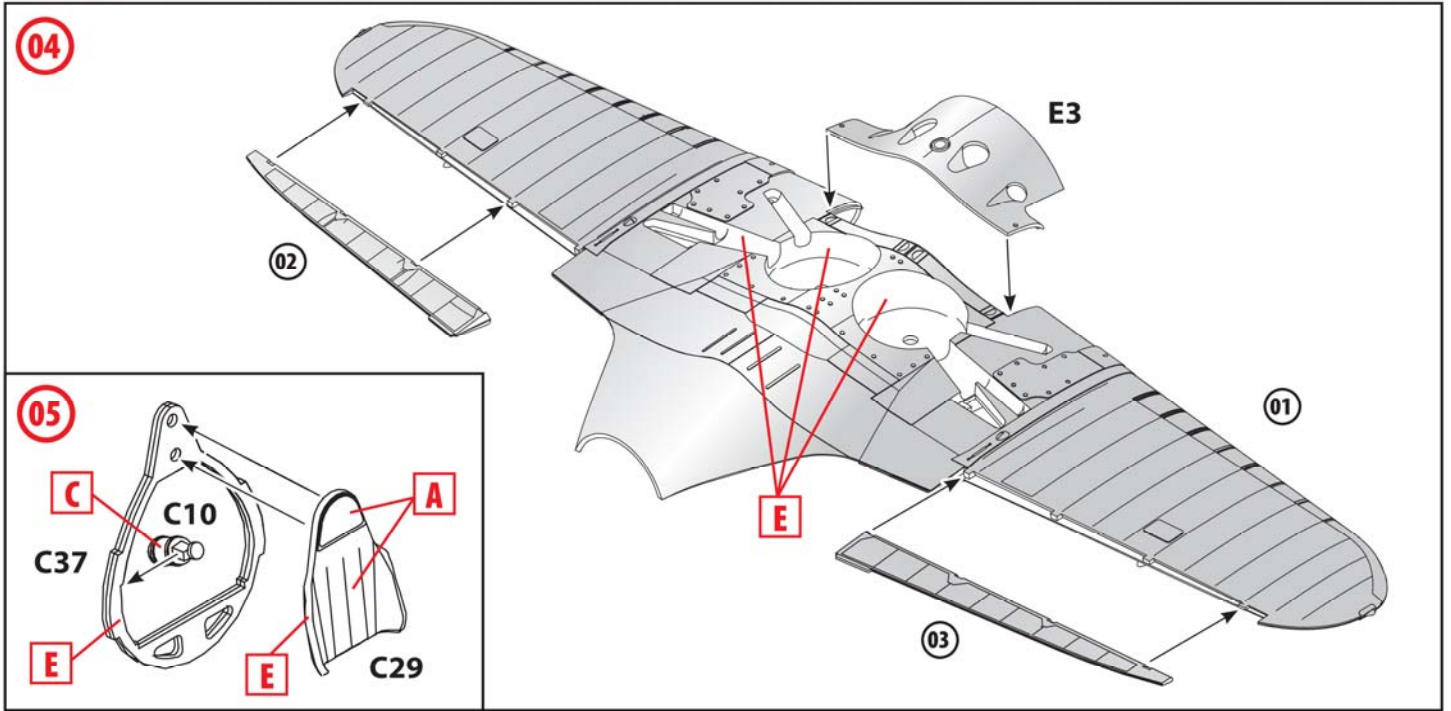

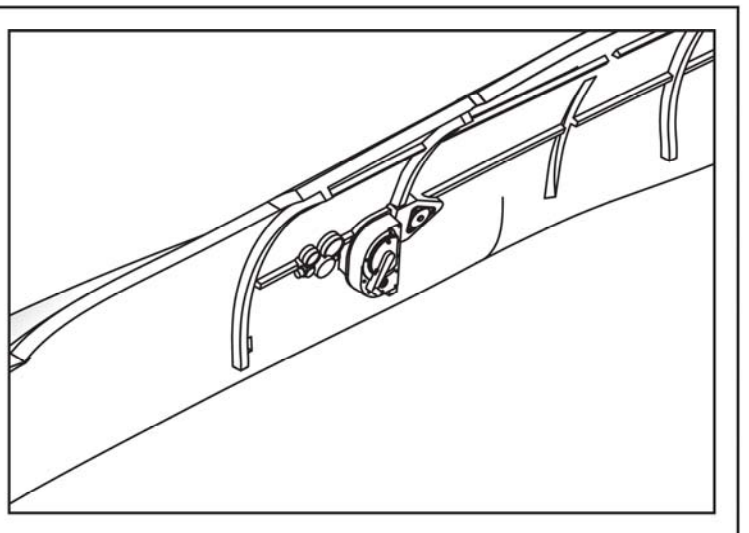
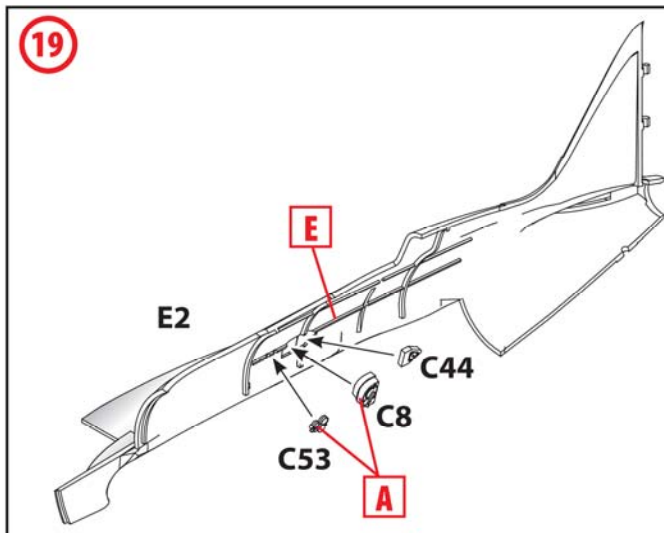
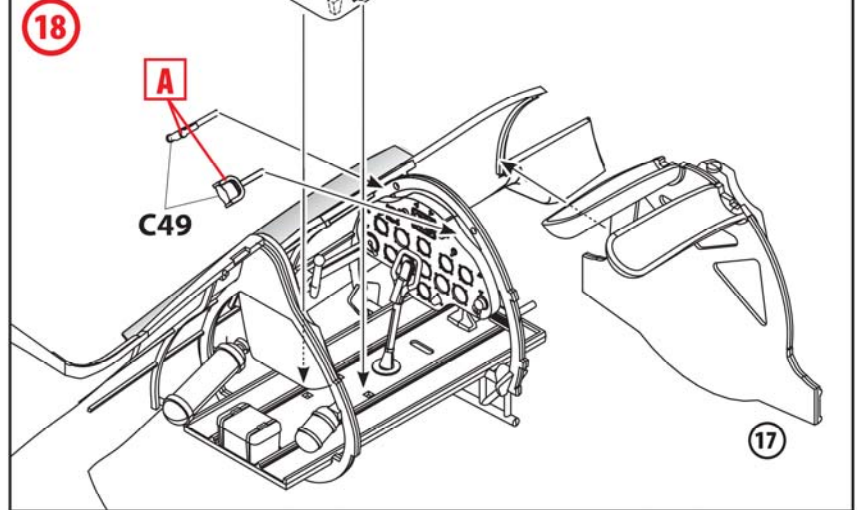
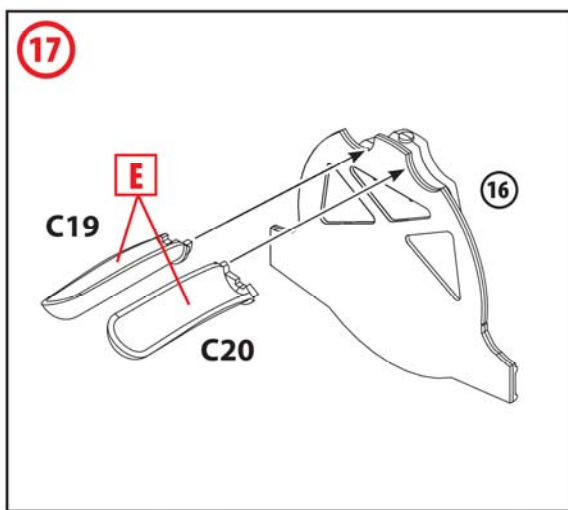
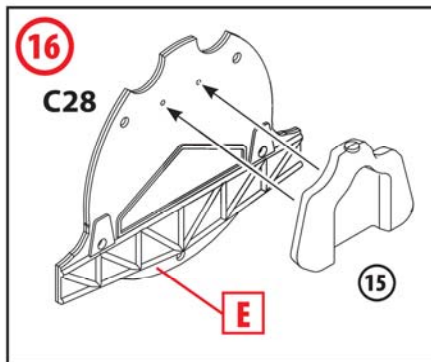
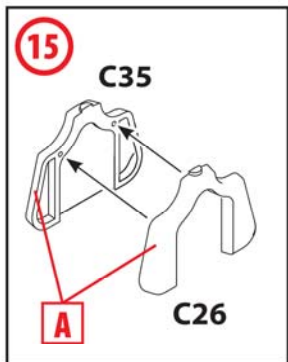
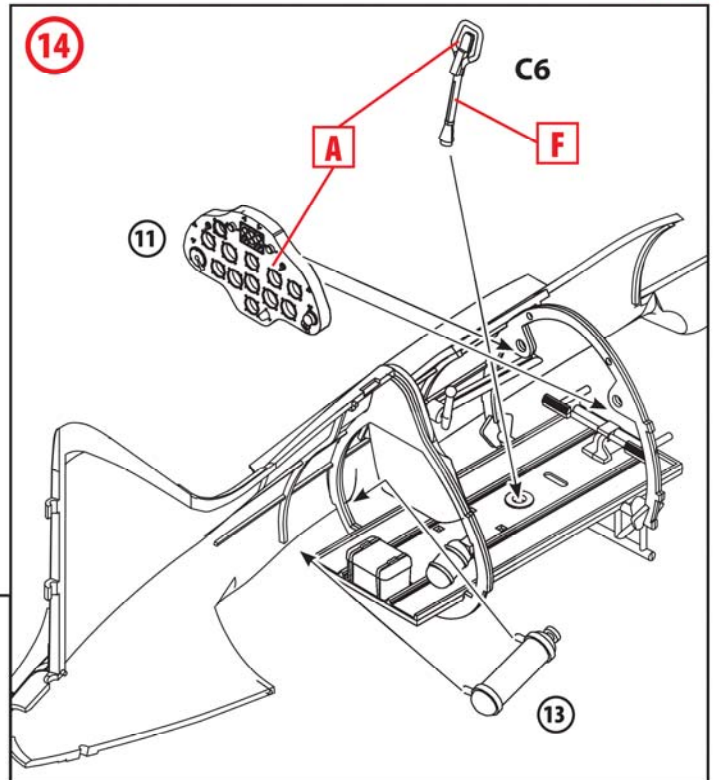
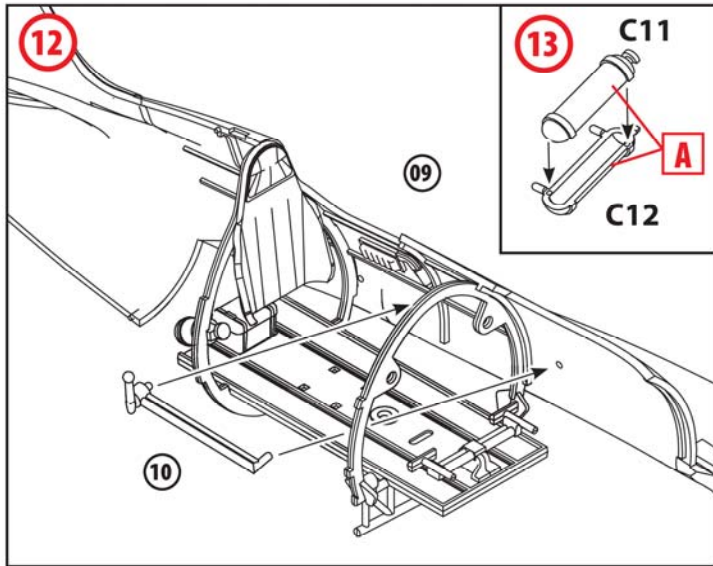

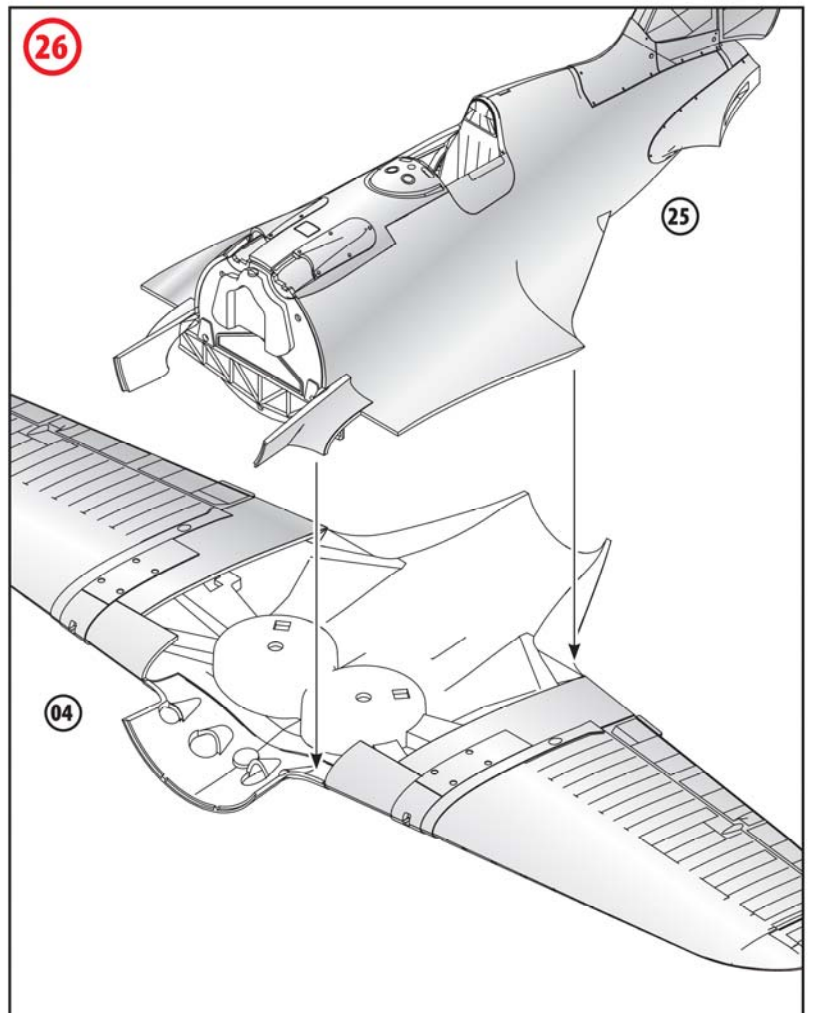
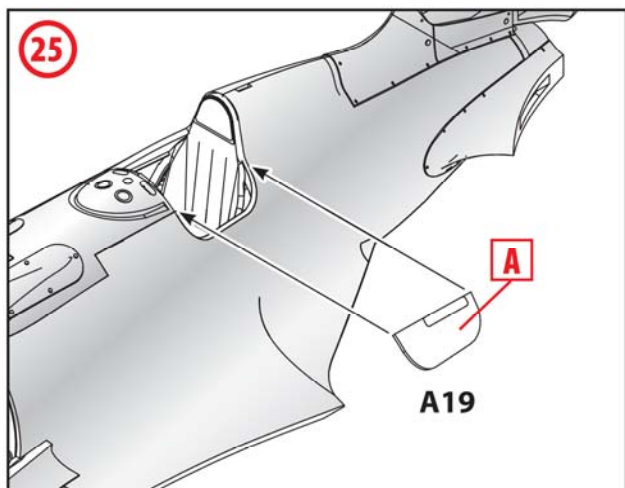
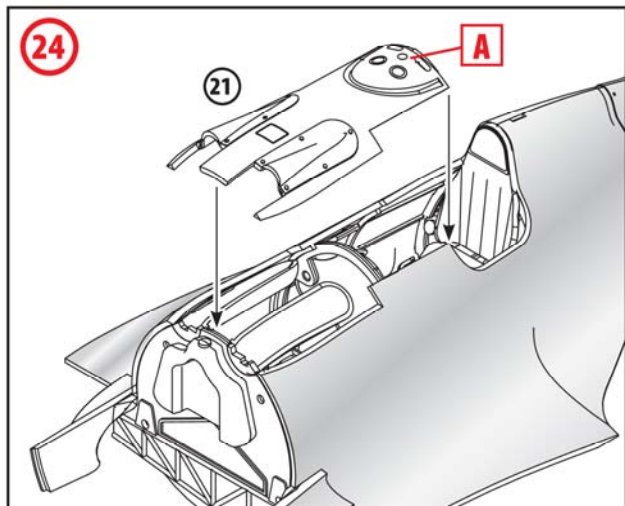
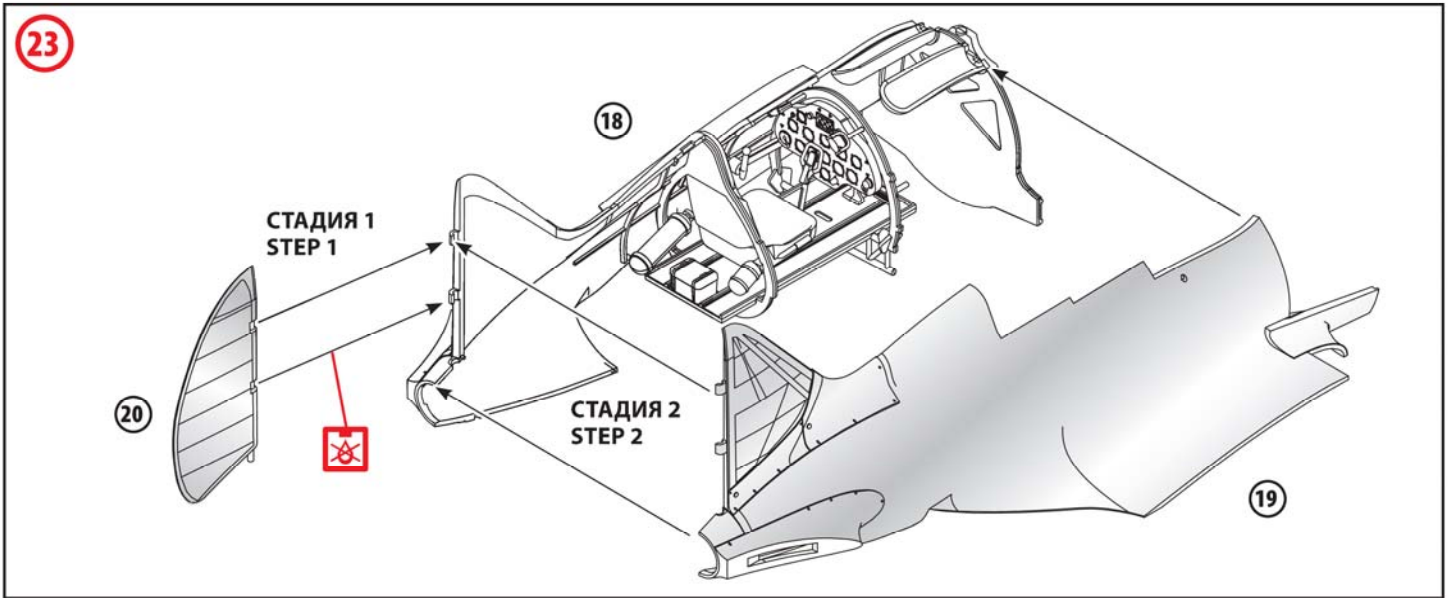
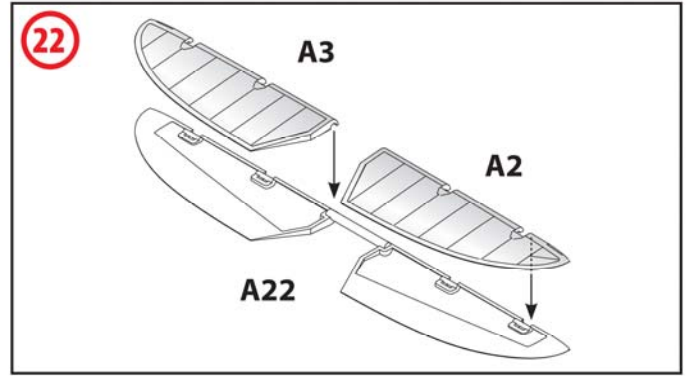
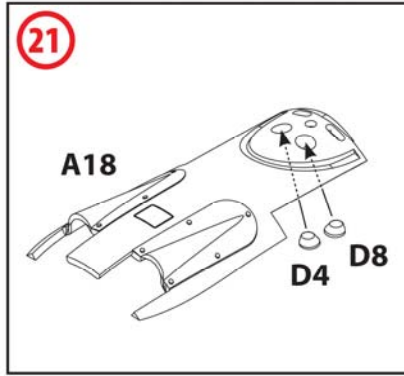
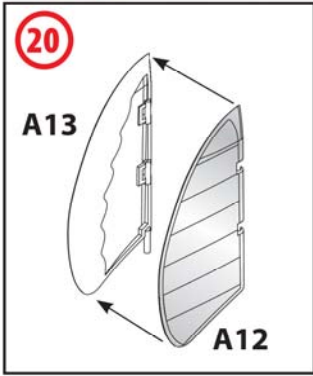

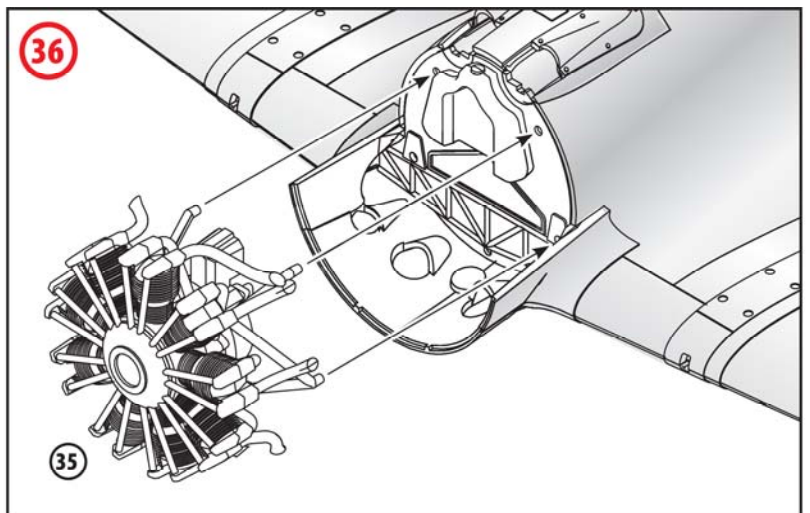
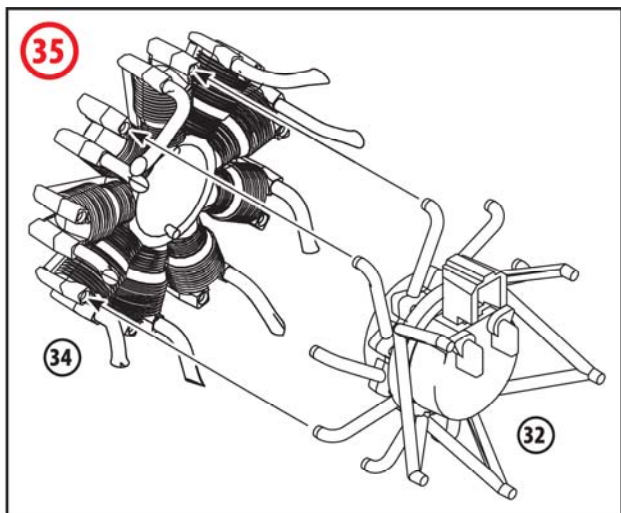
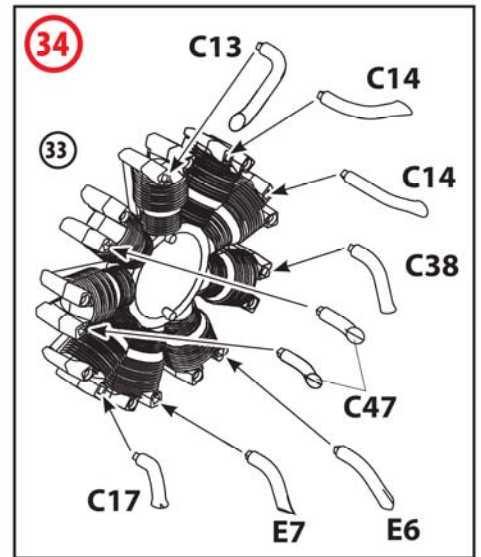
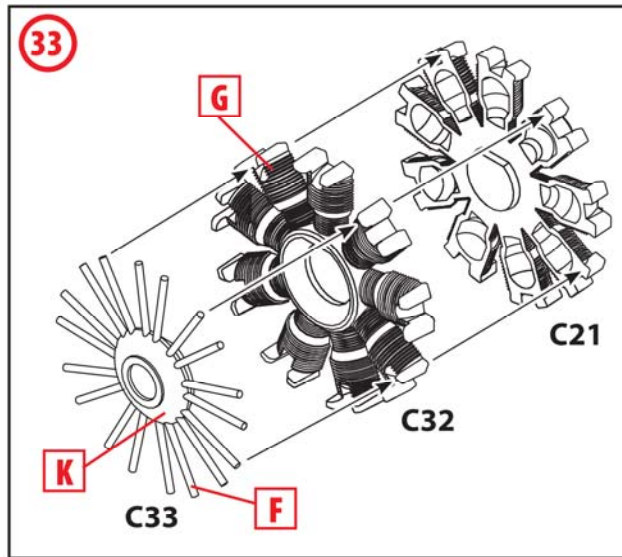
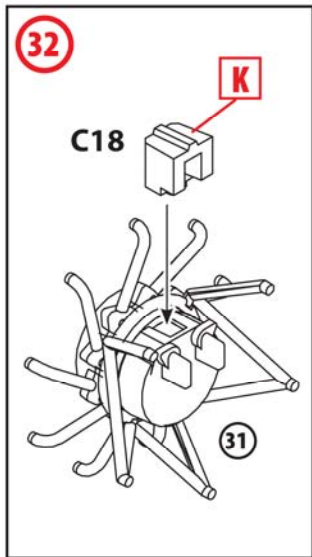
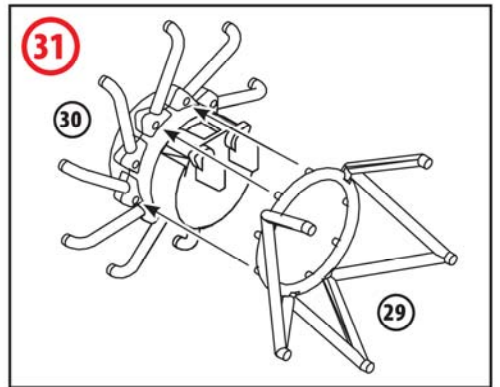
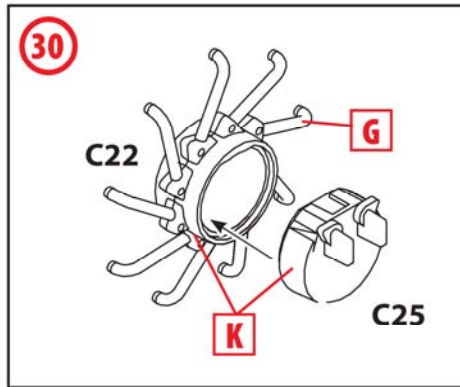
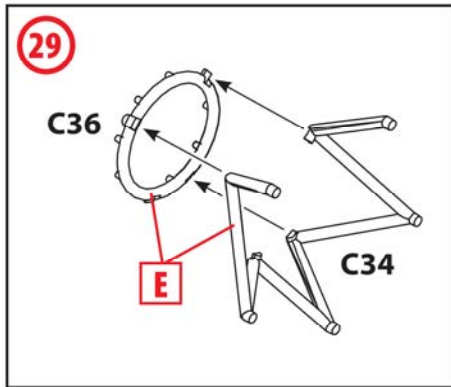
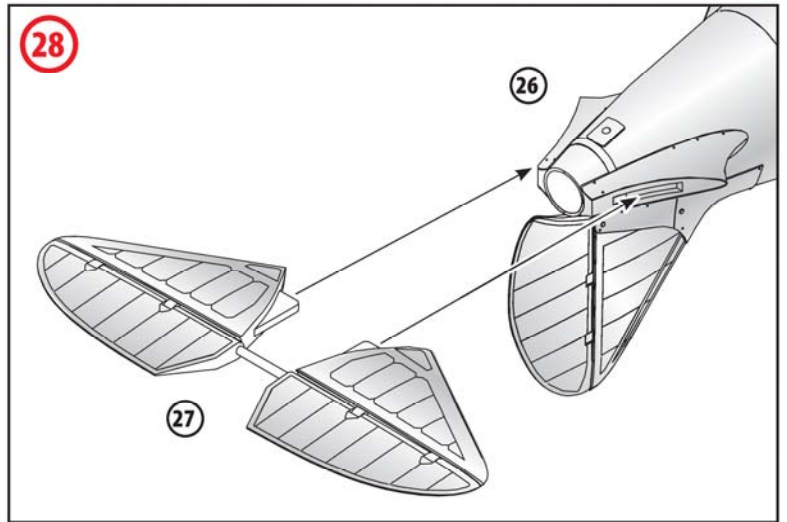
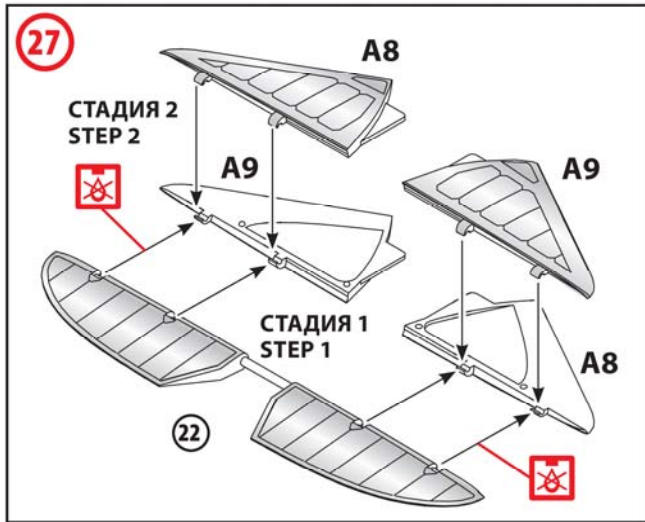

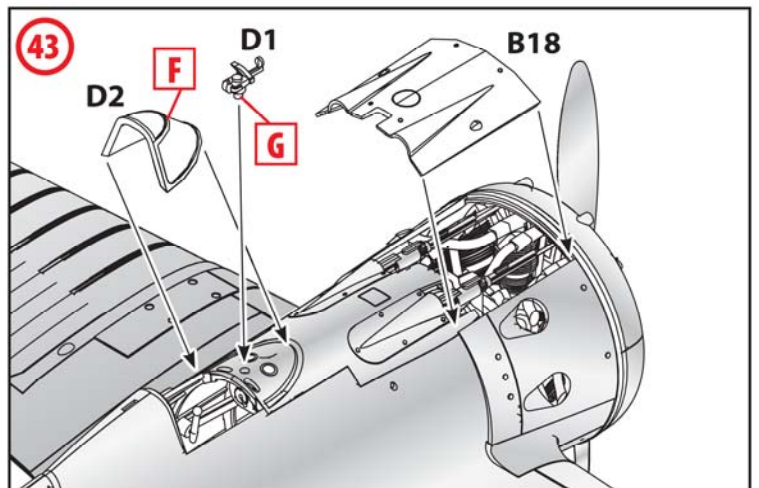
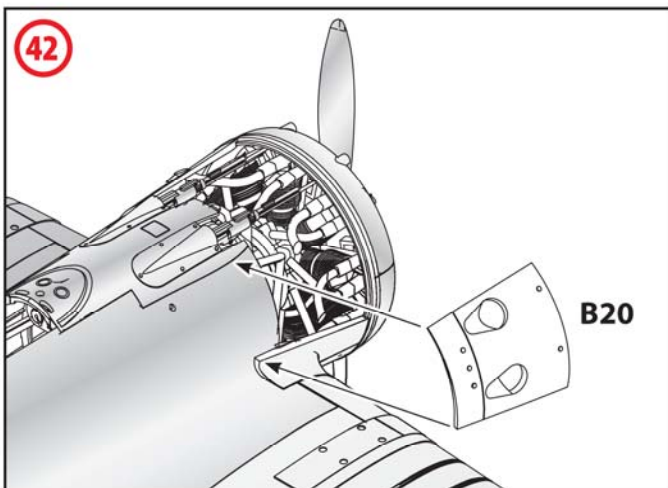
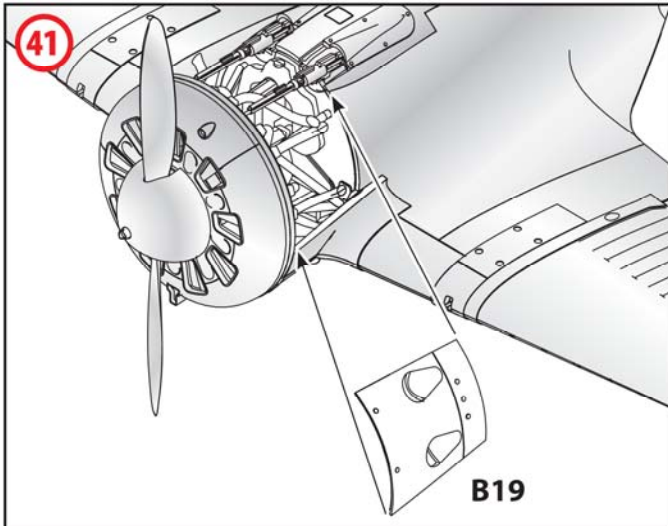
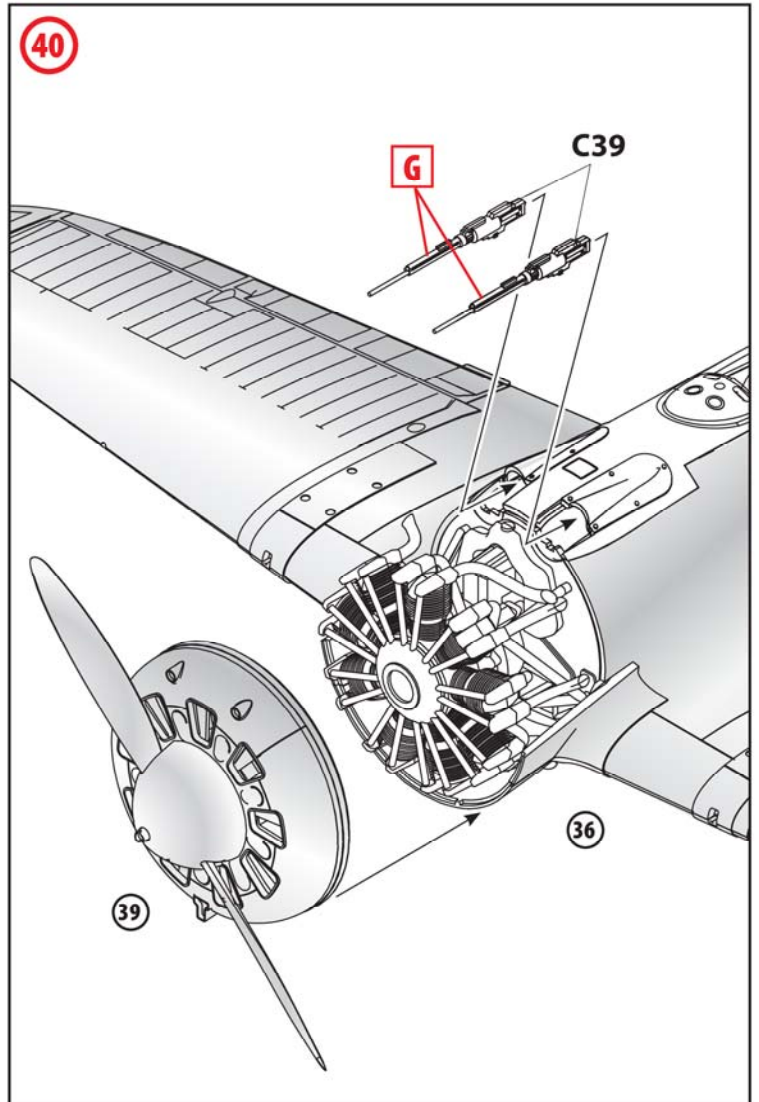
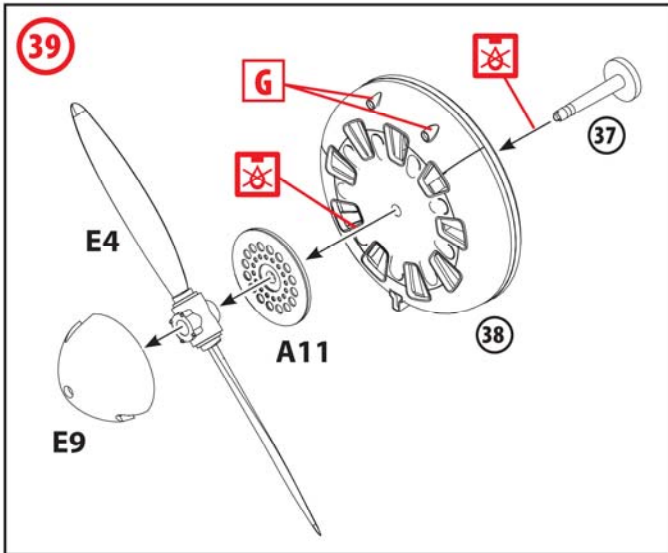
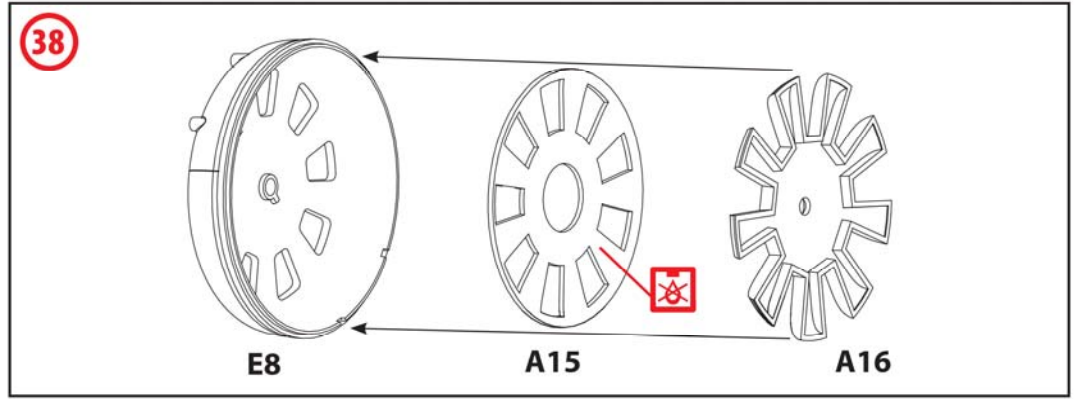
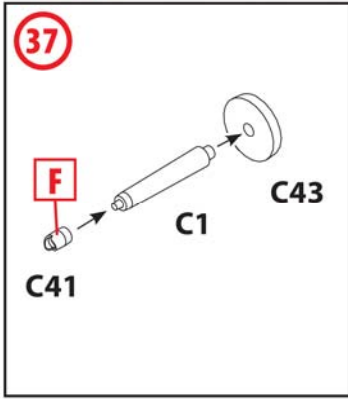

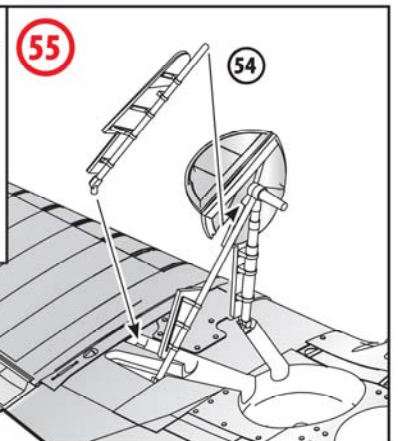
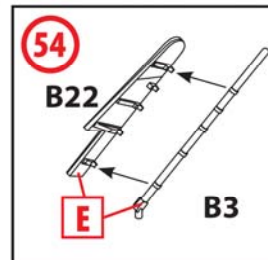
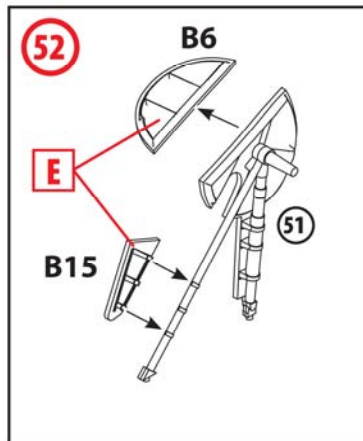
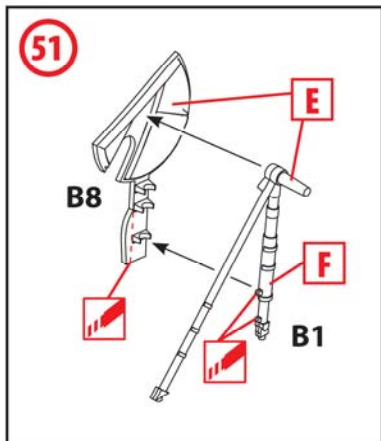
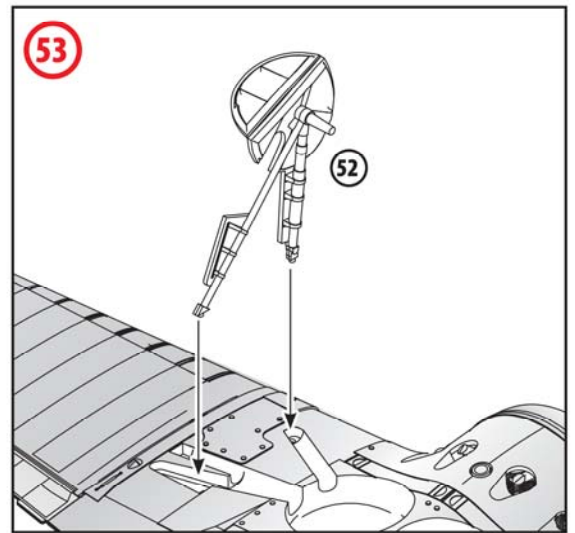
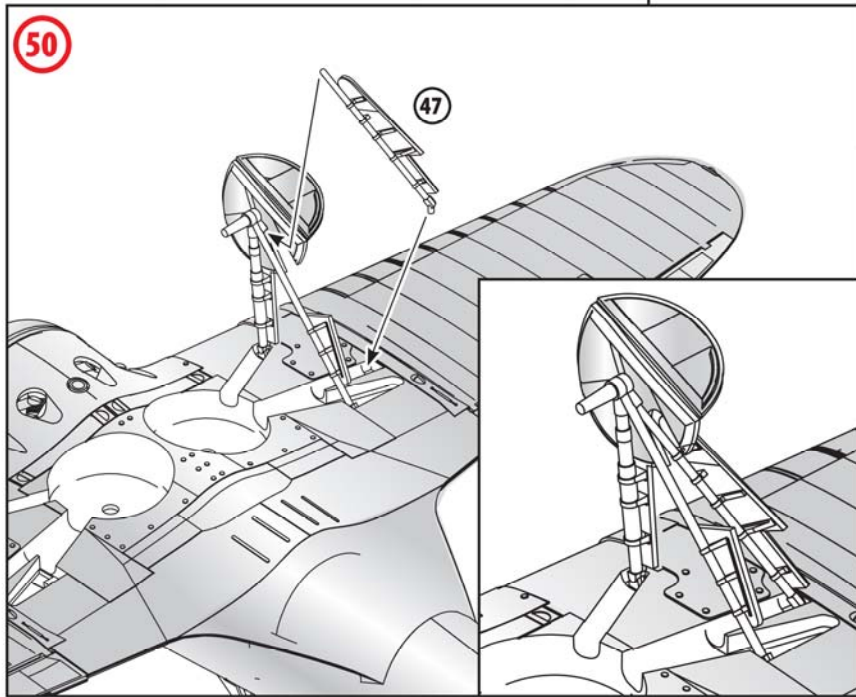
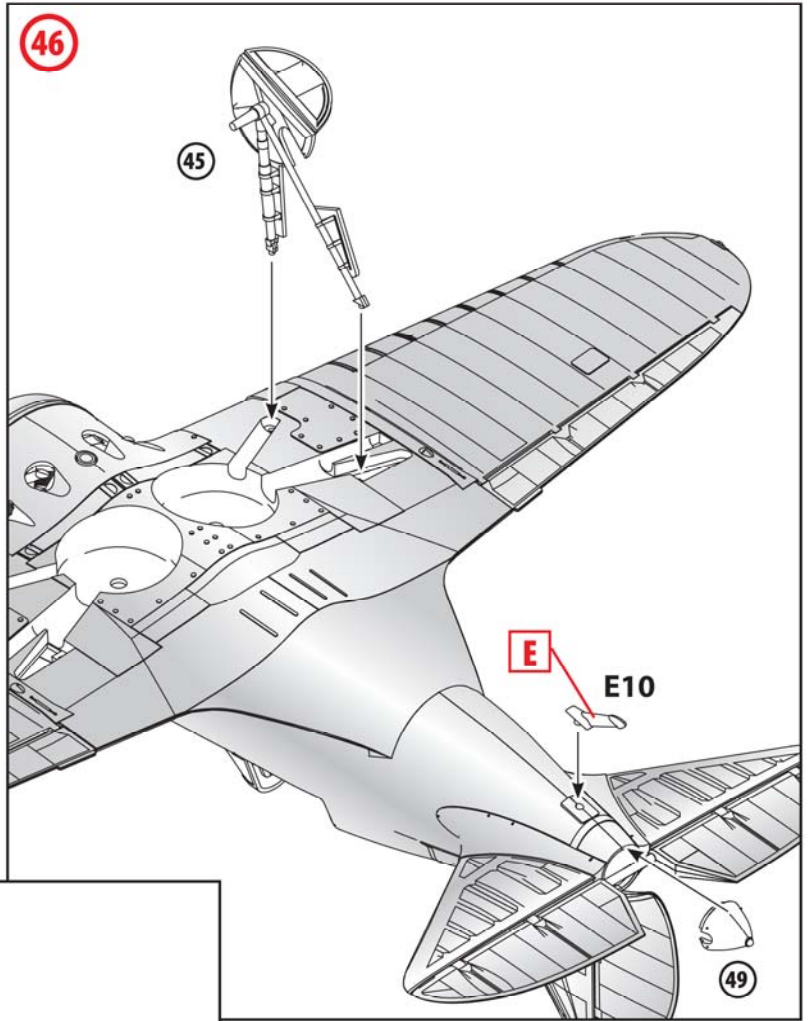
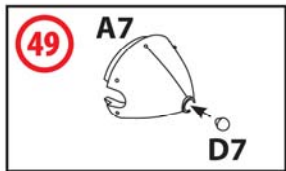
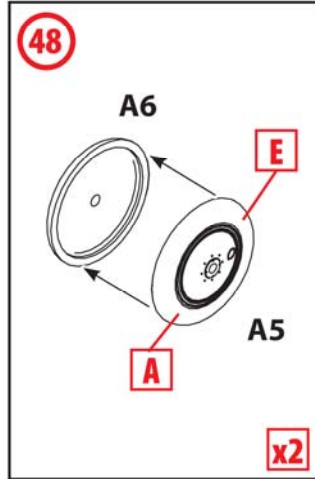
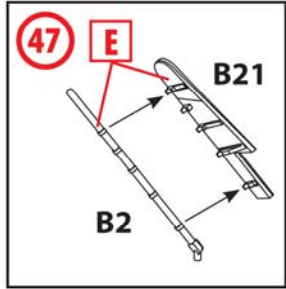
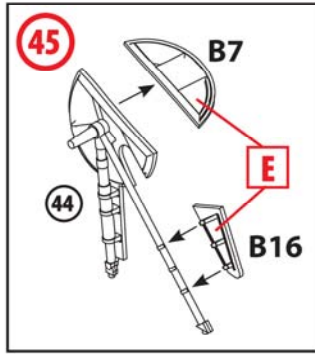
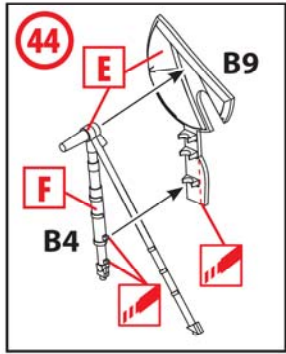

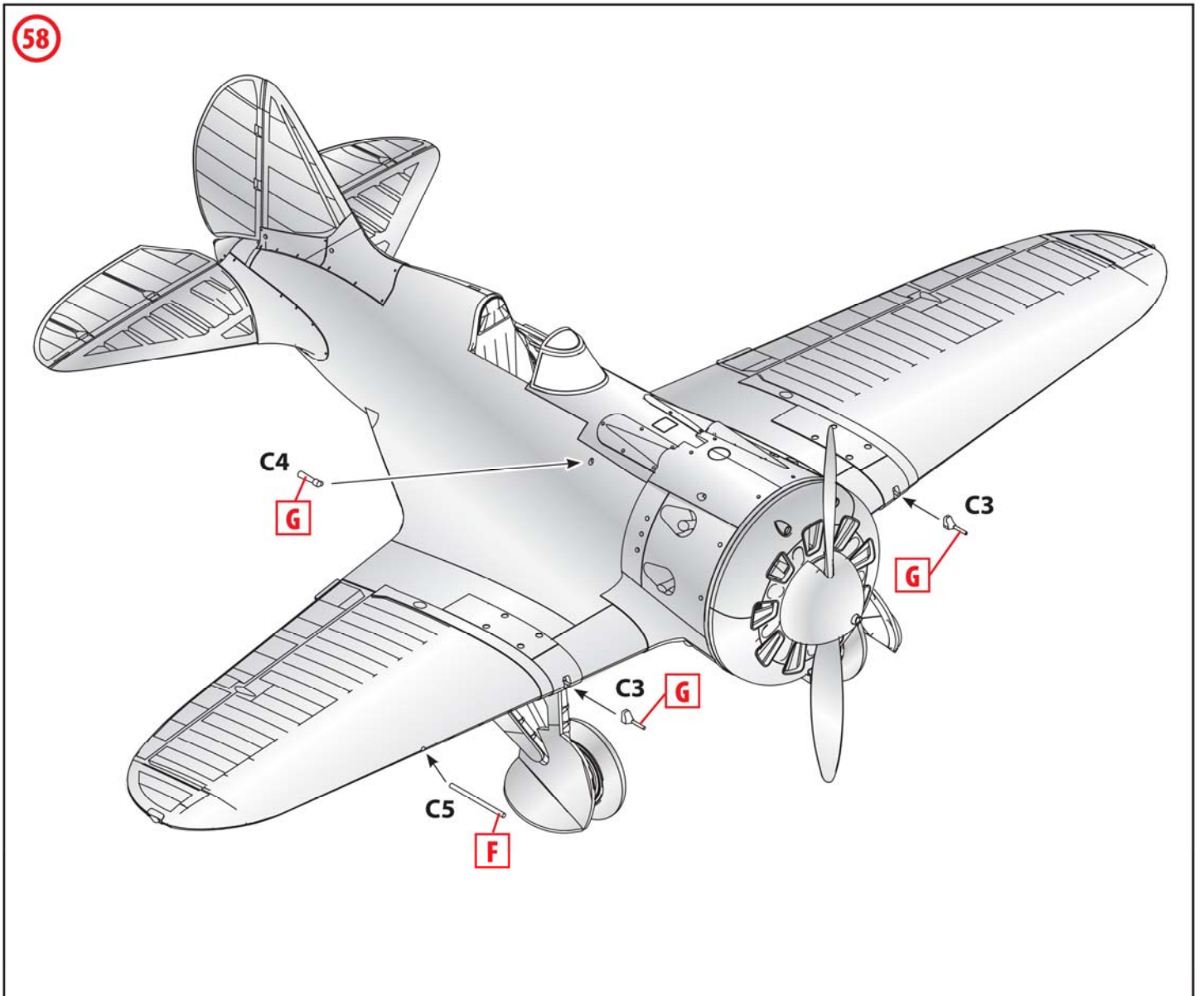
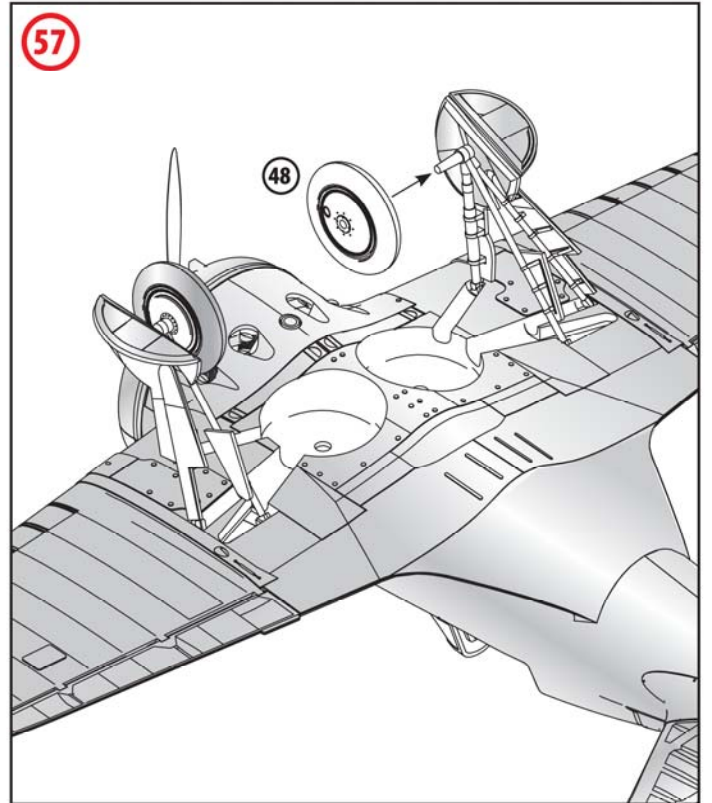
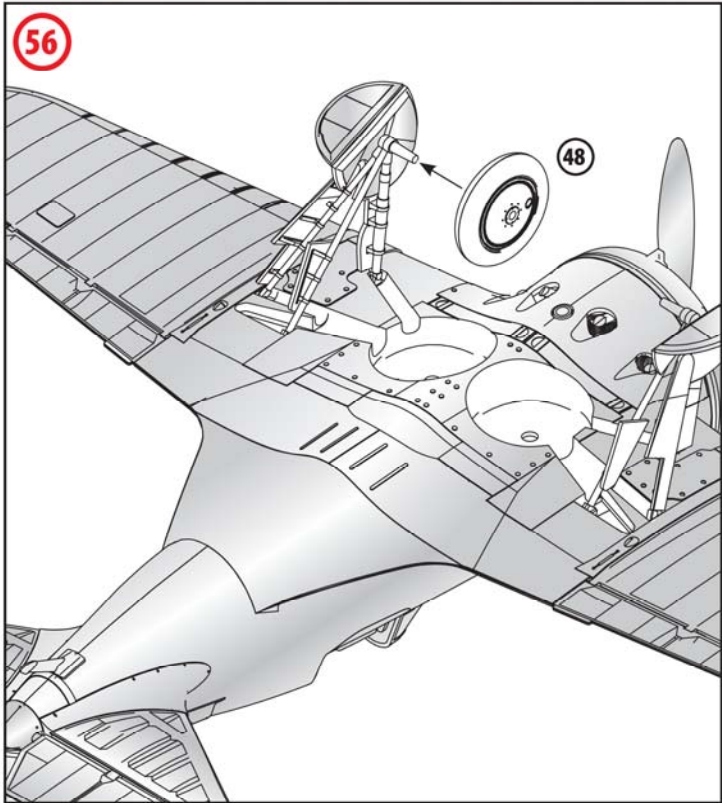

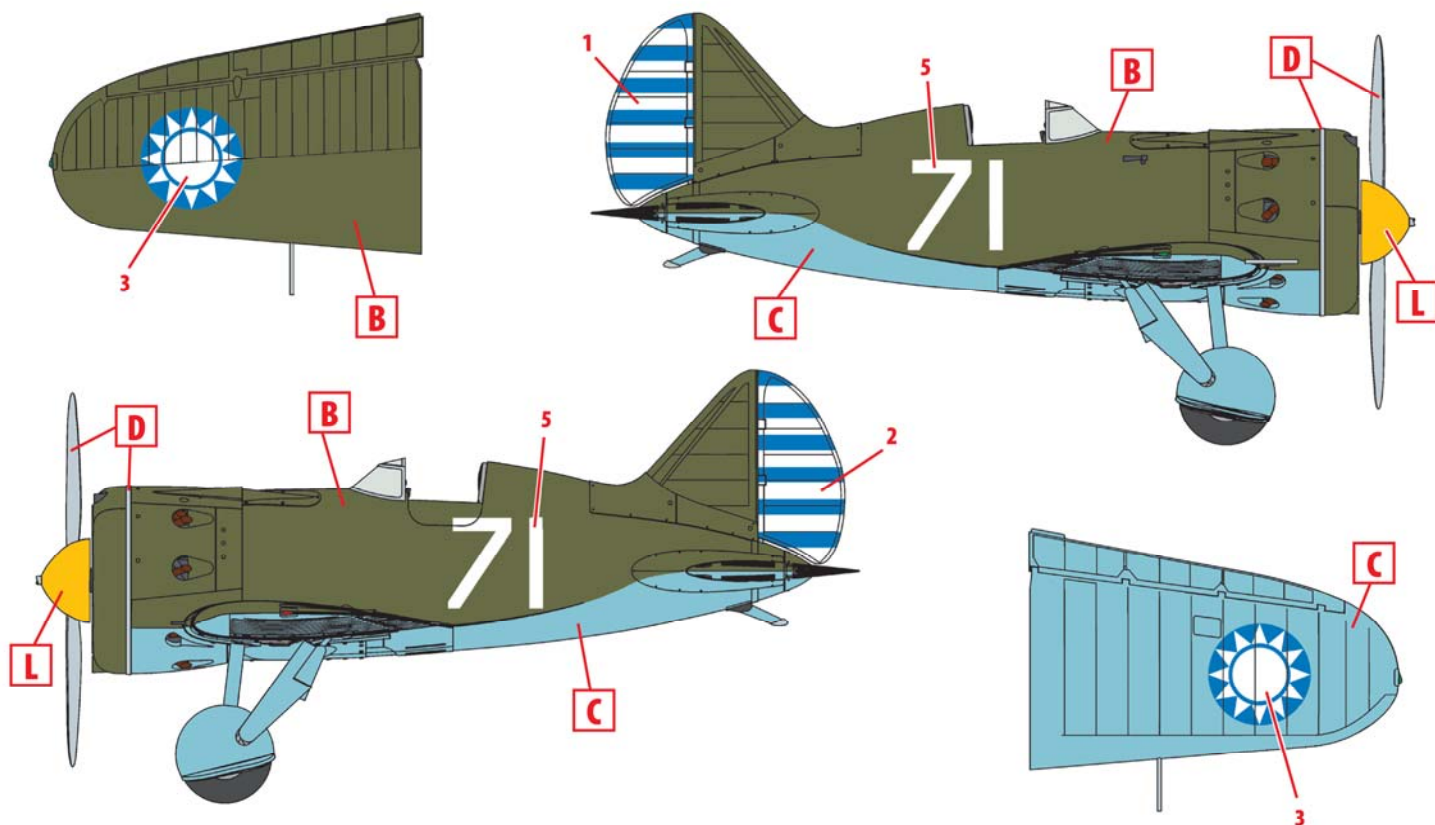

1. И-16 тип 10, ВВС Китая, 1939 г.
I-16 type 10, China Guomindang AF, 1939

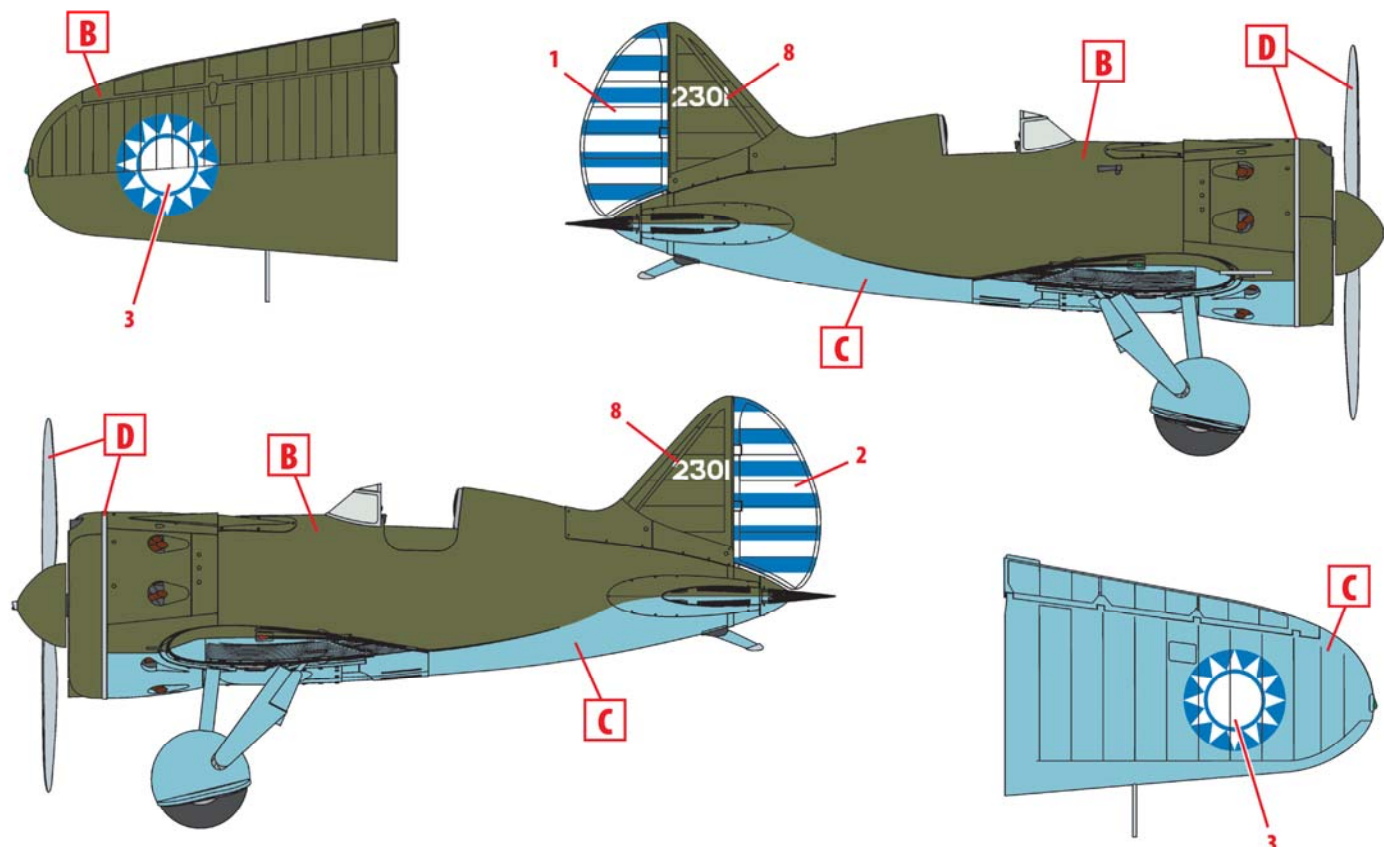

2. И-16 тип 10, 23-й чаньтай (эскадрилья) ВВС Китая, 1939 г.
I-16 type 10, 23d Chantay (Squadron) of China Guomindang AF, 1939

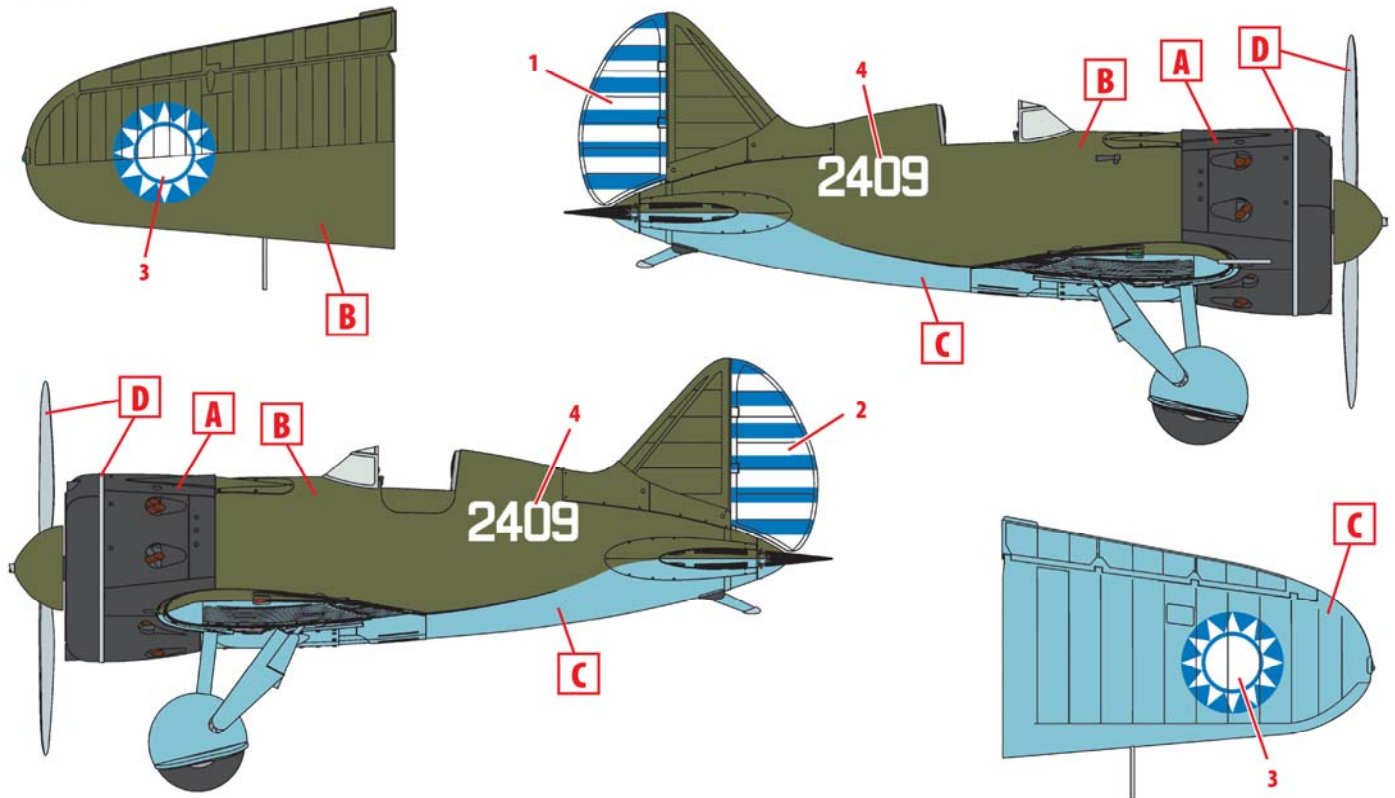

3. И-16 тип 10, 24-й чаньтай (эскадрилья) ВВС Китая, сентябрь 1940 г.
I-16 type 10, 24th Chantay (Squadron) of China Guomindang AF, September 1940

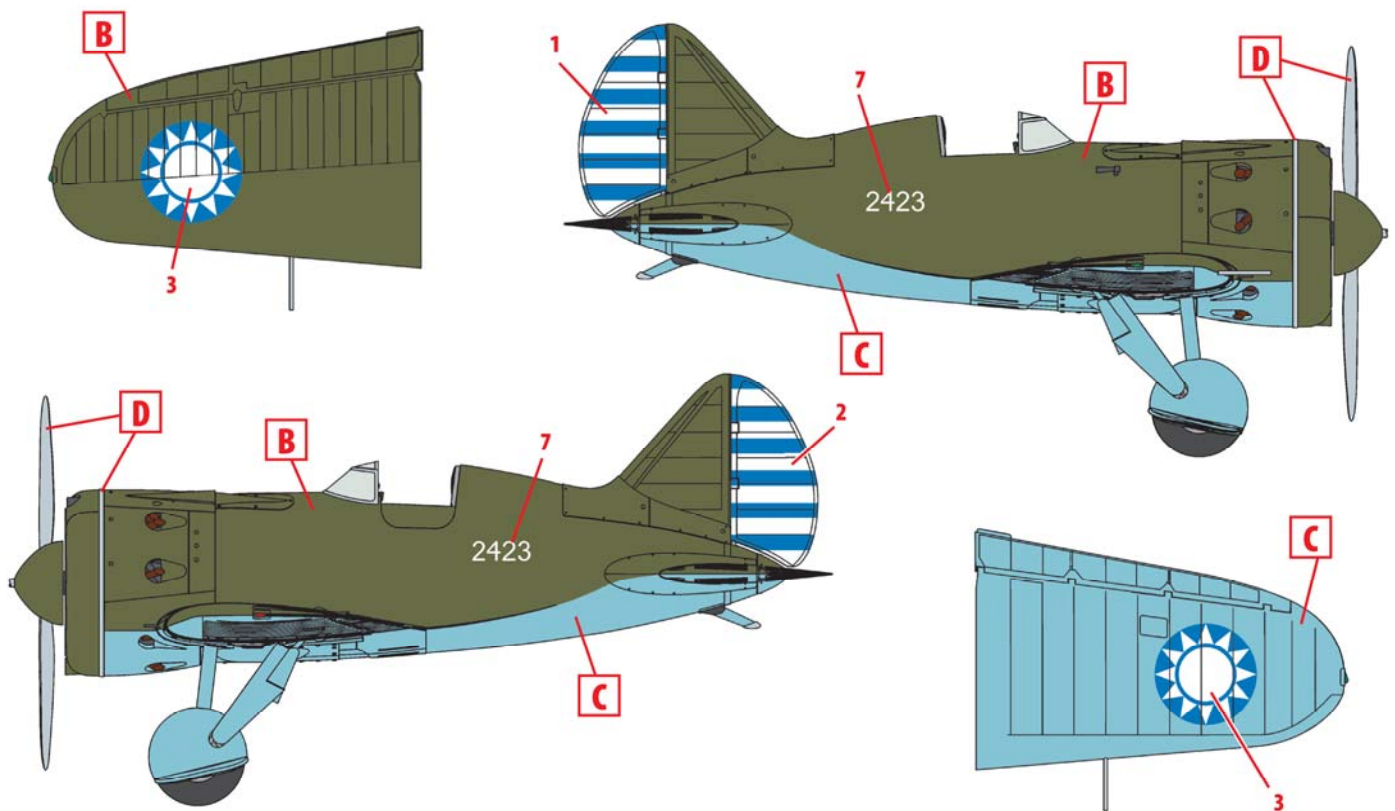

4. И-16 тип 10, 24-й чаньтай (эскадрилья) ВВС Китая, Ченгду, июнь 1941 г.
I-16 type 10, 24th Chantay (Squadron) of China Guomindang AF, Chengdu, June 1941

**Пилоты ВВС
Китая IIMB**

**№32115
1:32**

**WWII China
Guomindang
AF Pilots**

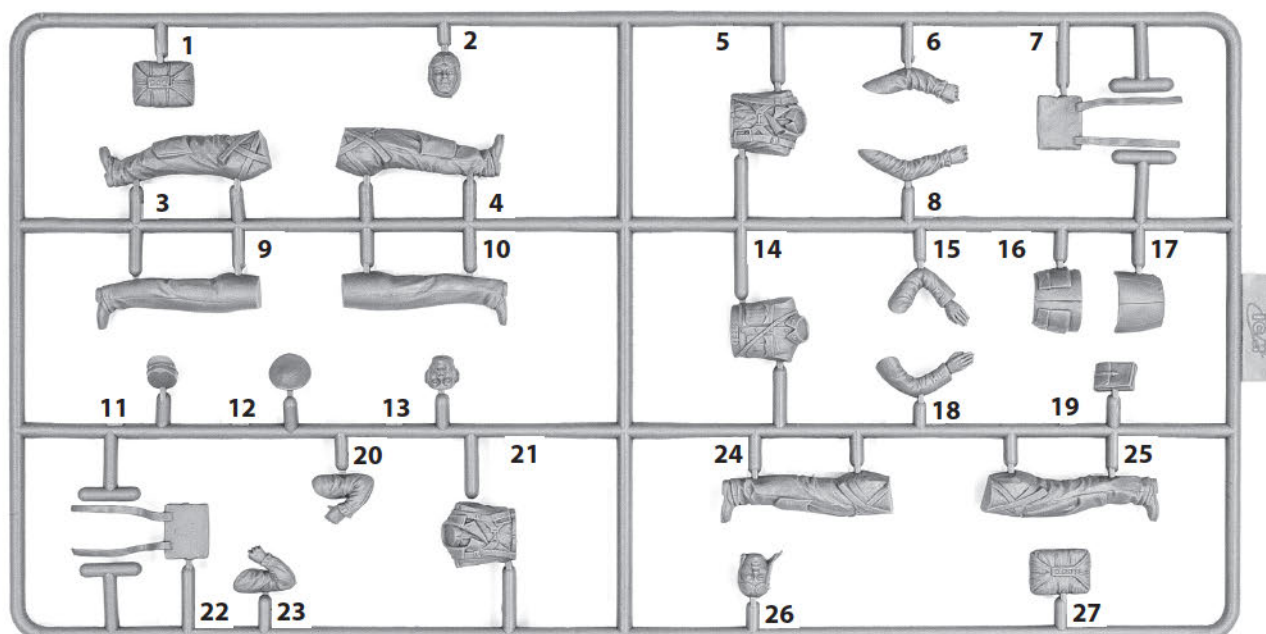

ИСПОЛЗУЕМЫЕ КРАСКИ / USED COLORS:

COLOR	ICM <i>Not in the Box</i>	Revell	Tamiya
A Черная резина Rubber Black	1039	106	XF85
B Телесный Basic Skin Tone	1044	135	XF15
C Охра зеленая Green Ochre	1059	188	XF59
D Зелено-серый Middle Stone	1072+1030	-	-
E Коричневая кожа Saddle Brown	1050	185	XF79
F Латунь Brass	1018	195	X31
G Серебро Silver	1024	190	X11
H Полупрозрачный коричневый Clear Smoke	1013	-	-
J Темно-коричневая кожа Leather Brown	1053	381	XF10
K Серый теплый Warm Grey	1031	159	XF20
L Хаки британский British Khaki	1062	187	XF49

Для получения глянцевого, сатинового или матового эффекта - используйте наши лаки!

For a glossy, satin or matte effect - use our varnishes!

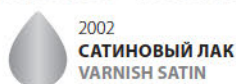

В Н И М А Н И Е !

Перед сборкой внимательно прочитать руководство по монтажу. Каждая деталь пронумерована. Соблюдать последовательность монтажа. Необходимые рабочие инструменты: нож и напильник для зачистки деталей; резиновая лента, клейкая лента и зажимы для сушки белья для прижимания склеиваемых деталей. Детали из пластика очистить в растворе мягкого моющего средства и высушить на воздухе для того, чтобы краска и переводные картинки лучше прилипали. Перед приклеиванием проверить, подходят ли детали; клей наносить экономно. Хром и краску удалить с поверхностей склеивания. Небольшие детали покрасить перед тем, как они будут удалены из рамок. Краску необходимо хорошо просушить, только после этого продолжать сборку. Каждую соответствующую переводную картинку отдельно вырезать и примерно на 20 секунд окунуть в теплую воду. На обозначенном месте картинку отделить от бумаги и прижать промокательной бумагой.

С А У Т И О Н !

Read the instructions thoroughly prior to assembly. Each component is numbered. Adhere to specified sequence of assembly. Tools required: knife and file for removal of components from frame; rubber bond, adhesive tape and clothes pegs for clamping components together after applying adhesive. Clean plastic components in a mild detergent solution and allow to air-dry so that paint and transfers adhere better. Prior to applying adhesive, check to see whether the components fit together; apply adhesive sparingly. Remove chrome and paint from the contact surfaces. Paint small components before removing them from the frame. Allow paint to dry well, and only then continue to assemble. Cut out each transfer individually and immerse in warm water for approx. 20 seconds. Slide transfer off paper and into designated position, then press on with blotting paper.

ООО ICM Холдинг
ул. Бориспольская 9, строение 64,
02099, Киев, Украина
Тел./факс: +38(044) 369 54 12
E-mail: export@icm.com.ua



www.icm.com.ua

ICM Holding
Borispolskaya, 9, build. 64,
02099, Kiev, Ukraine
Tel./Fax: +38(044) 369 54 12
E-mail: export@icm.com.ua

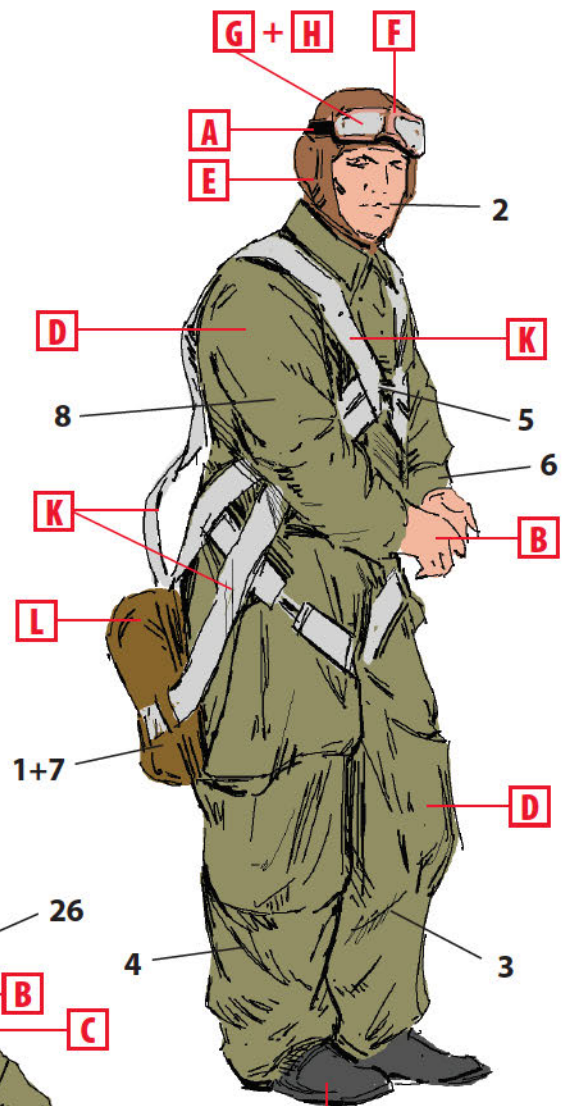
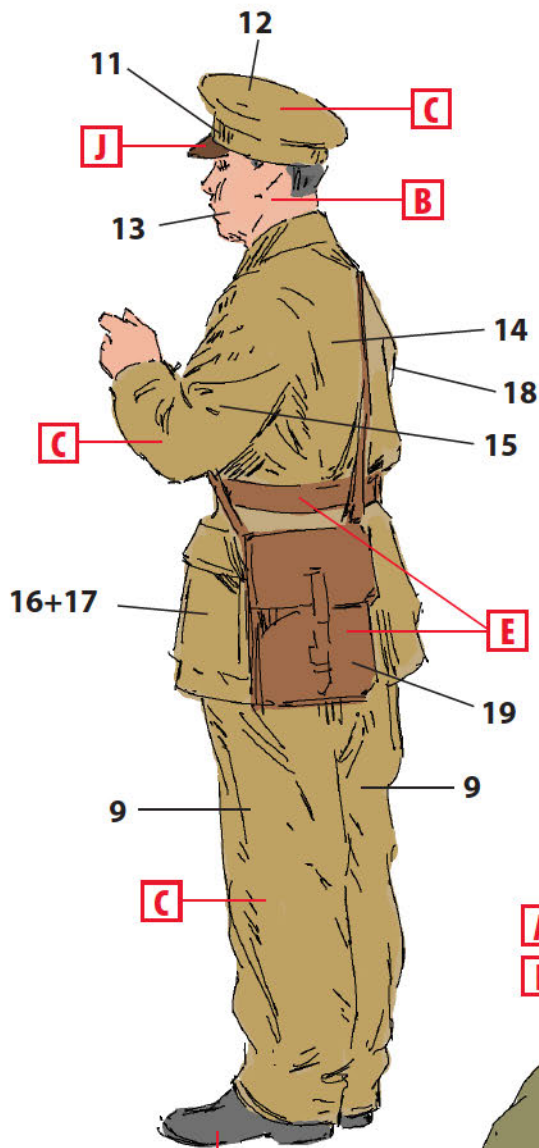

22 ДЕТАЛЬ
PART

A ИСПОЛЬЗУЕМАЯ КРАСКА
USED COLOR