



1/72 真・大戦機シリーズNo.4

Focke-Wulf

# Ta 152H-1

フォッケウルフ・タンク152H-1

〈ドイツ空軍防空戦闘機フォッケウルフTa152H-1〉

先行量産型Ta152H-0の飛行実験結果により、量産型Ta152H-1には次のような改修が加えられることになった。まず航続性能を増すために、主翼内に合計3個の燃料タンクが増設されたが、これらのタンクの一つはMW50用水メタノールのタンクとしても使用されたといわれる。この結果、燃料タンクの増設による主翼構造の変化に伴い、主翼下面のハッチ類も大きな変化が加えられ、H-0でつけられていた角型の大型ハッチが廃止され、円形の小型ハッチがずらりと並ぶものに変えられている。さらにTa152H-1と先行量産型Ta152H-0の大きな違いとして、量産されたほとんどの機体が、LGWジーマンス社製のK23自動操縦装置、FuG無線航法・着陸誘導装置、電熱式曇り止め防弾ガラスを備えるR11仕様の全天候型戦闘機であったことだ。いよいよ量産が開始されるや第301戦闘航空団に配備され、名目はMe262ジェット戦闘機の離着陸時の上空援護に使用されたとあるが、実際は上空援護どころの話ではなく、第301戦闘航空団そのものが、襲来するP47サンダーボルトやP51ムスタングを始めとする米軍機との防空戦に手一杯の状態であった。この様な組織的な防空戦が望めない状況下と数十機の配属機数では、いかに高性能機であるTa152Hをもってしても、戦史に残るような戦果を記録することはとうてい望めるものではなかった。しかし、Ta152H機のみで撃墜王になったヨセフ・カイル曹長の戦闘記録や、装弾不良で射撃不能状態にありながらも、巧みな操縦でP47サンダーボルトを地上激突という方法で撃墜したB17キラーのレシュケ、そして設計者クルト・タンク自ら操縦するTa152Hが、飛行場から離陸してすぐ管制塔の係官の目の前で4機のP51に補捉されたがフル・スロットルで振り切った事件など、劇的なエピソードの多い機体でもあった。さらに、本機の高性能振りを示すエピソードに、他の機体の場合の降下速度は通常、時速800km/hが限度であったが、Ta152Hについては時速1000km/h～1200km/hに達する降下が可能であったことで、あのスマートな外観からは想像できない強靱な機体構造をもっていたといえる。

〈要目表〉 乗員1名、全幅14.44m、全長10.82m、全高3.36m、全備重量5,217kg、エンジン：Jumo213E-1、最大出力1,750馬力、武装：MG151/20mm機関砲2門、MK108/30mm機関砲1門

(株)アオシマ文化教材社

〒420 静岡市流通センター12番3号  
TEL (054) 263-2461



# 1 座席の組み立て

最初にC12を接着します。



# 2 胴体の組み立て

反対側も同じです。

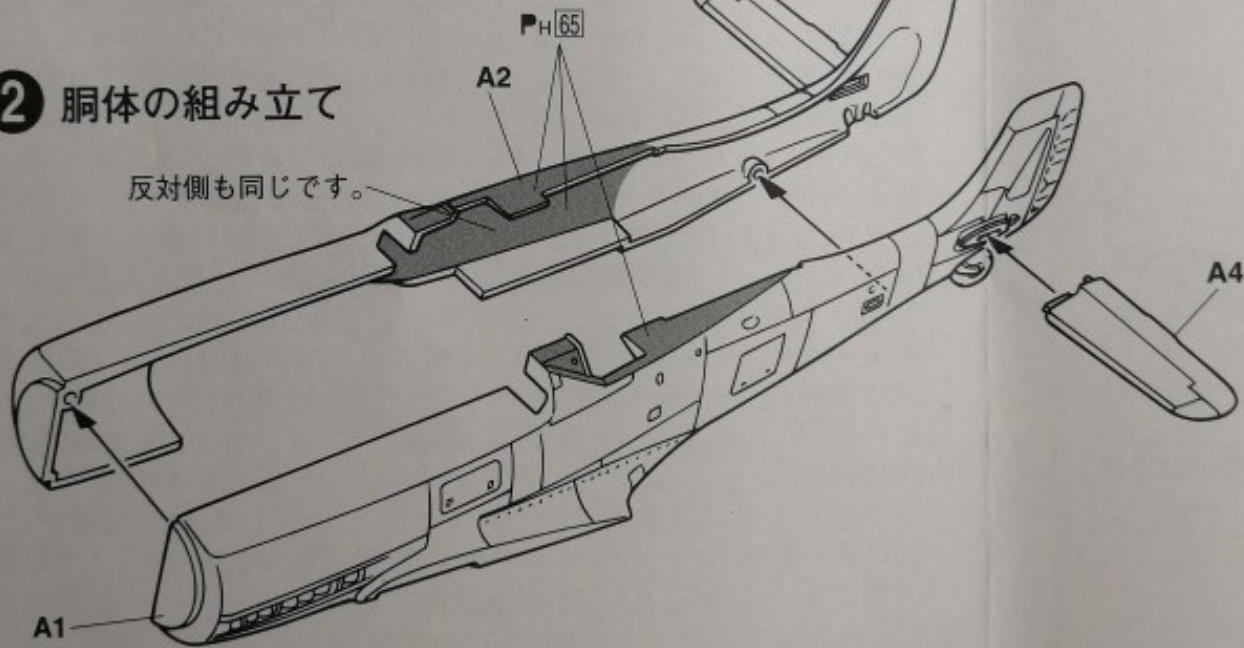

# 3 エアインテークの取り付け

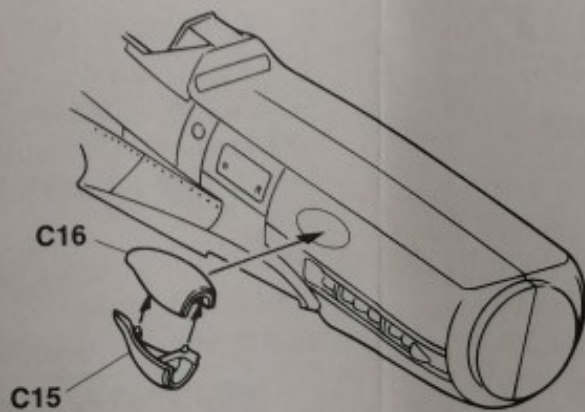

# 5 プロペラ

カウルはど

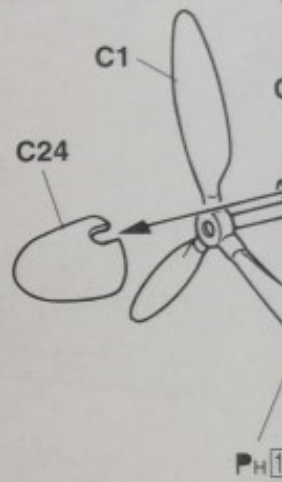

# 4 座席の取り付け

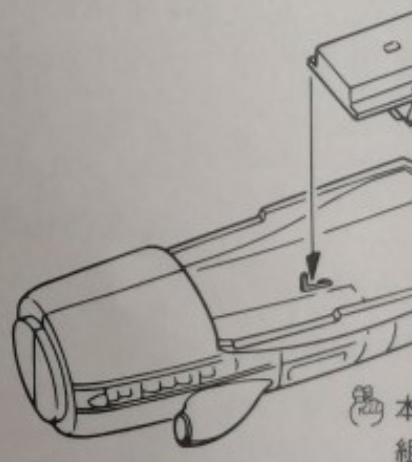



## 5 プロペラの取り付け

カウルはどちらか選択して下さい。

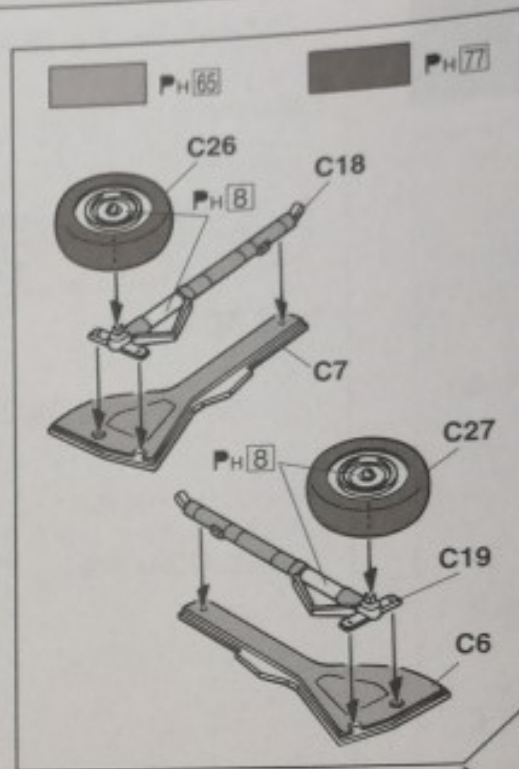
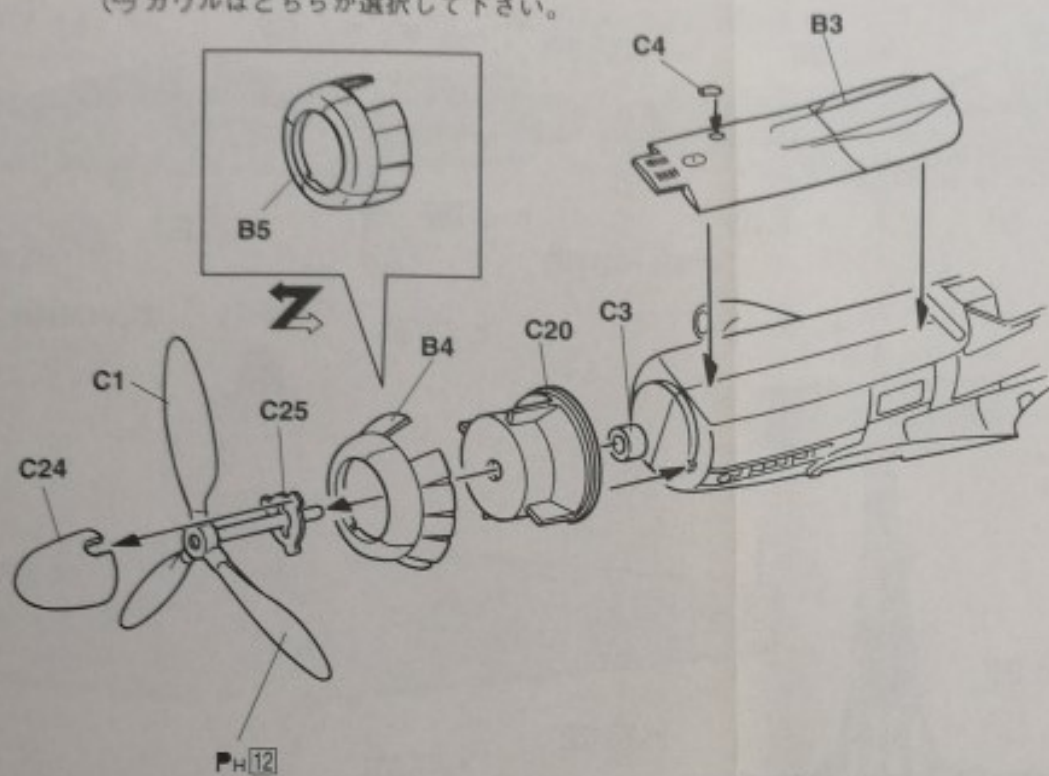

## 7 主翼裏

## 6 胴体と主翼の組み立て

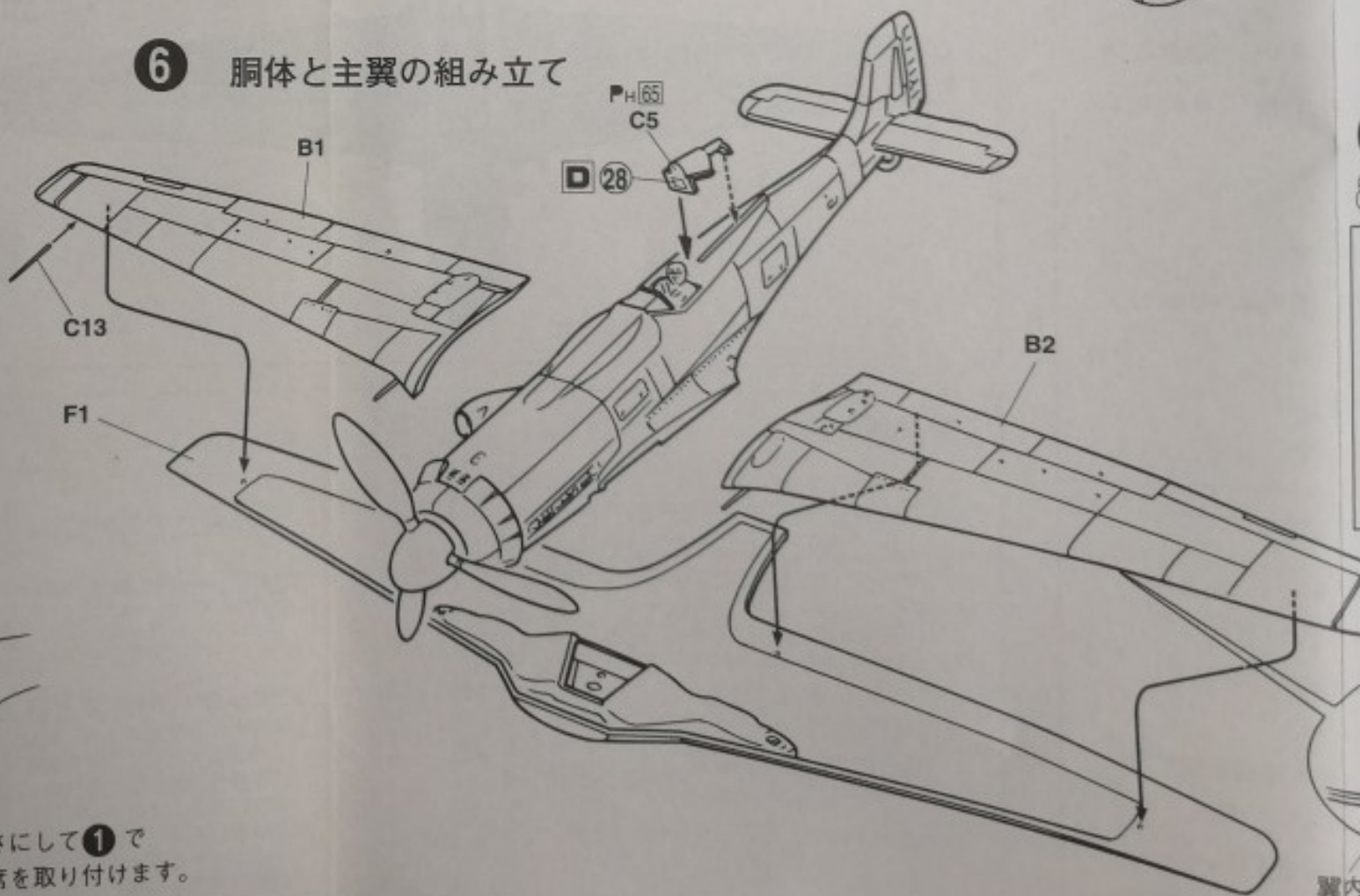

## 4 座席の取り付け



本体を逆さにして①で組んだ座席を取り付けます。

翼内  
きれ



## 7 主翼裏側の組み立て

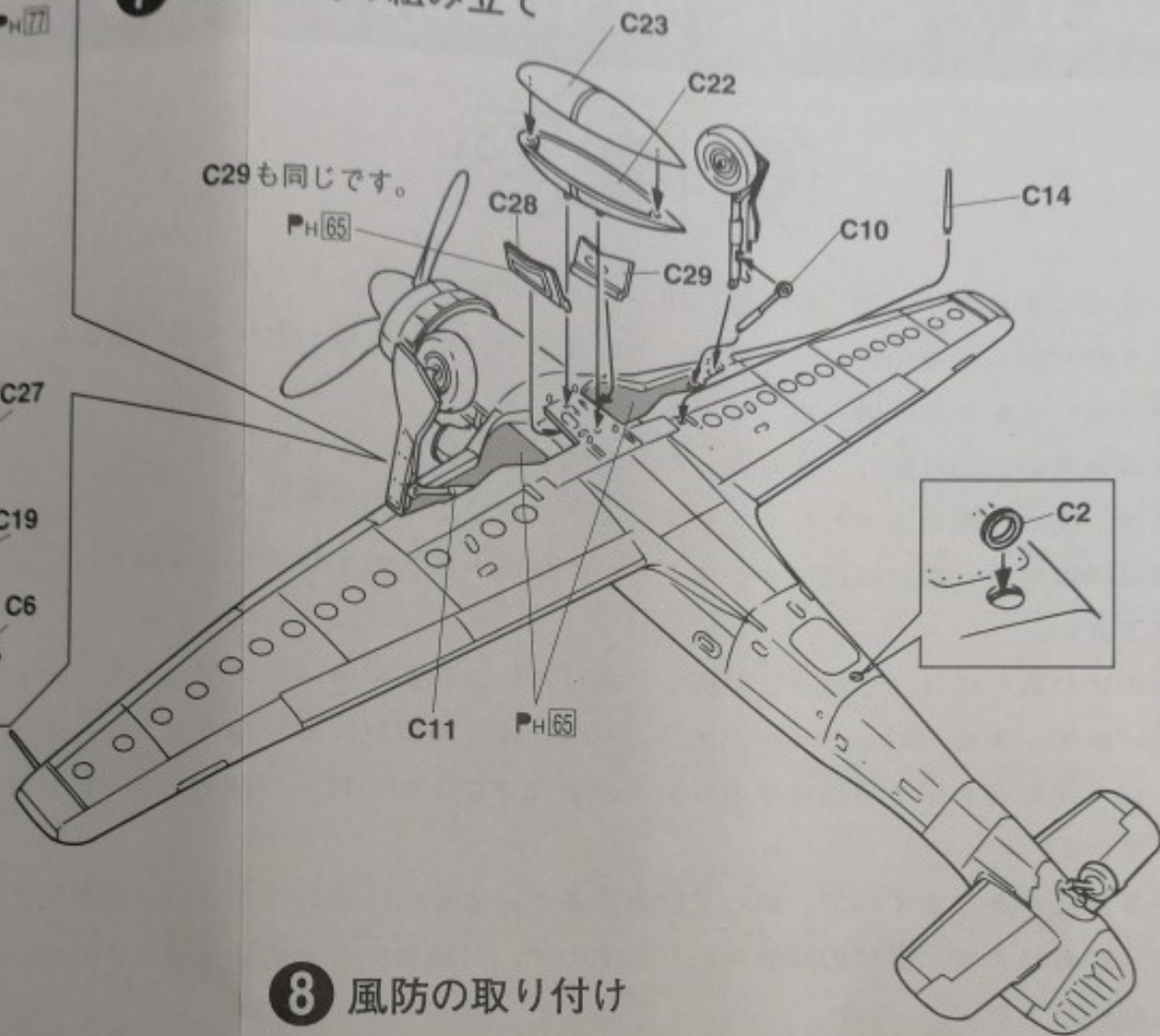
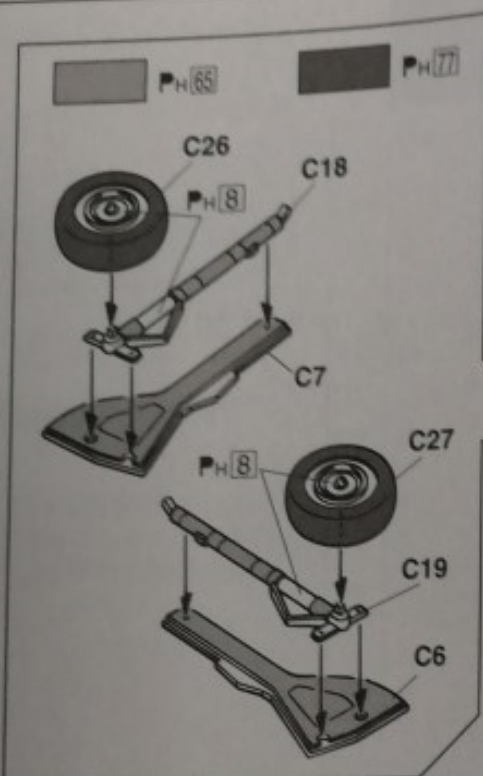

## 8 風防の取り付け

風防はどちらかを選択して下さい。

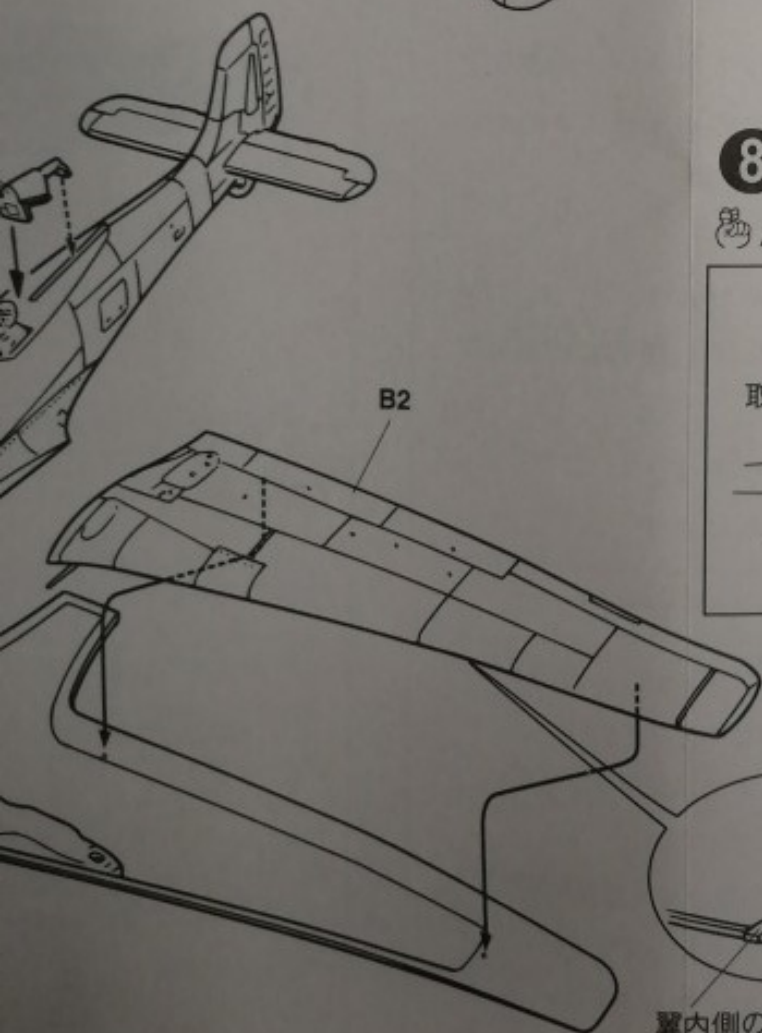
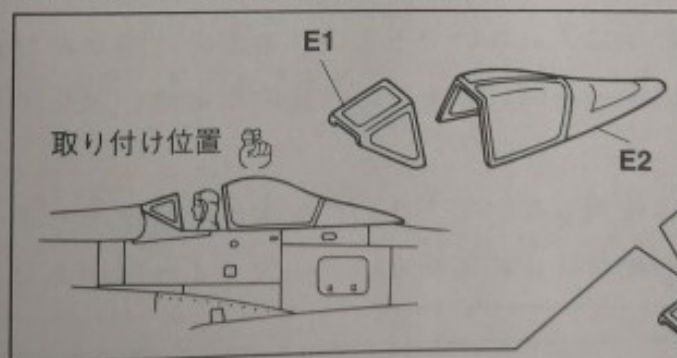

翼内側の凸部 (B1、B2の2箇所) をきれいに切り取って下さい。

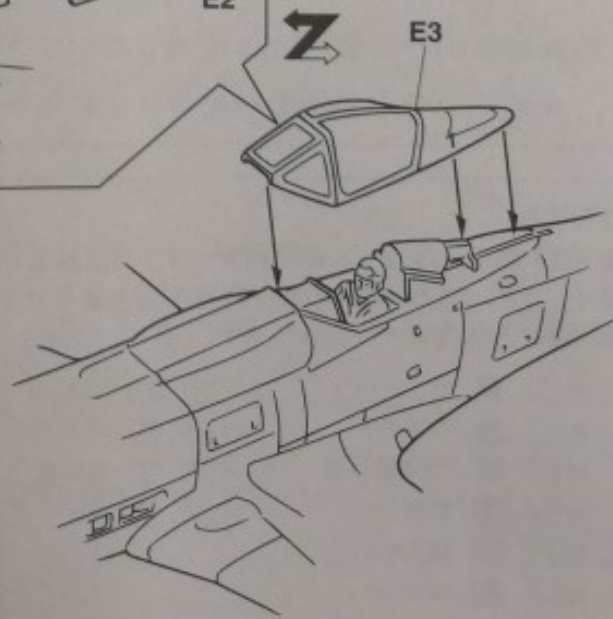



# 組み立てる前に必ずお読み下さい。



くちいれない



ひにもつかない



あそびついで

1. 組み立てモデルですので、作る前に組み立て説明書をお読み下さい。
2. 部品を取り出した後のビニール袋は、小さな子供が頭から被ったりすると窒息する危険がありますので、破り捨てして下さい。
3. 部品はきれいに切り取り、切り取ったあとのクズは捨てて下さい。  
部品は、商品の都合上やむなく尖っている所がありますので危険です。
4. 使用目的以外は、絶対に遊ばないで下さい。特に小さなお子様のいる家庭では注意して下さい。
5. 部品の切り取りにはニッパーを使用し、バリ等の余分な部分はナイフ、ヤスリ等で仕上げます。また、ニッパー、ナイフ、ヤスリ等を不用意に取り扱うと、刃先等で手、指、足などを切る可能性がありますので10才以下の方は、保護者の方が行なって下さい。
6. 小さな部品がありますので、誤って飲み込まないように注意して下さい。窒息などの危険があります。誤飲の危険がありますので、対象年齢未満のお子様には絶対に与えないで下さい。
7. (接着剤、塗料を使用する場合は、下記に注意して下さい。)
  - ★接着剤、塗料は口の中に入れて下さい。中毒の危険があります。
  - ★接着剤、塗料が目に入った時は、すぐに大量の水で洗い流して、医師に相談して下さい。
  - ★締め切った室内では使用しないで下さい。中毒の危険があります。
  - ★近くでの火の使用も絶対に止めて下さい。引火する危険があります。

## 〈使用色〉

● **水性ホビーカラー**と**Mr.カラー**はまぜられません。

● H□はグンゼ産業 **水性ホビーカラー**の色番号です。

● H■は**Mr.カラー**の色番号です。

|      |     |       |      |     |         |
|------|-----|-------|------|-----|---------|
| H 3  | 3   | 赤     | H 67 | 117 | RLM76   |
| H 8  | 8   | シルバー  | H 69 | 37  | RLM75   |
| H 12 | 33  | つや消し黒 | H 76 | 61  | 焼鉄色     |
| H 44 | 51  | 肌色    | H 77 | 33  | タイヤブラック |
| H 54 | 123 | RLM83 |      |     |         |
| H 17 | 121 | RLM81 |      |     |         |

→ ..... 接着して下さい。

→ ..... 接着しないで下さい。

▶ ..... ペイントの指示マークです。

☞ ..... 注意して下さい。

X△ ..... △ 内の数の分を組みか貼ります。

□ ..... デカールを貼って下さい。

Z ..... どちらかを選んで下さい。

★塗料およびプラモデル用接着剤は別にお買い求め下さい。



〈マーキングと塗装〉 ○ はデカールの指示です。

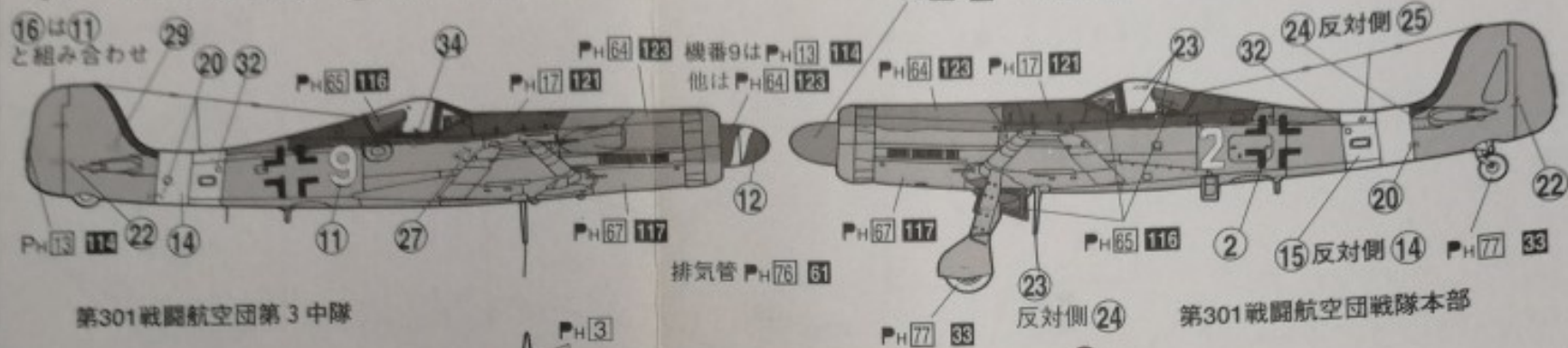

第301戦闘航空団第3中隊

第301戦闘航空団戦隊本部

※Ta152H-1の塗装については、  
数多くのパターンがあるため  
塗装説明図は参考として下さい。

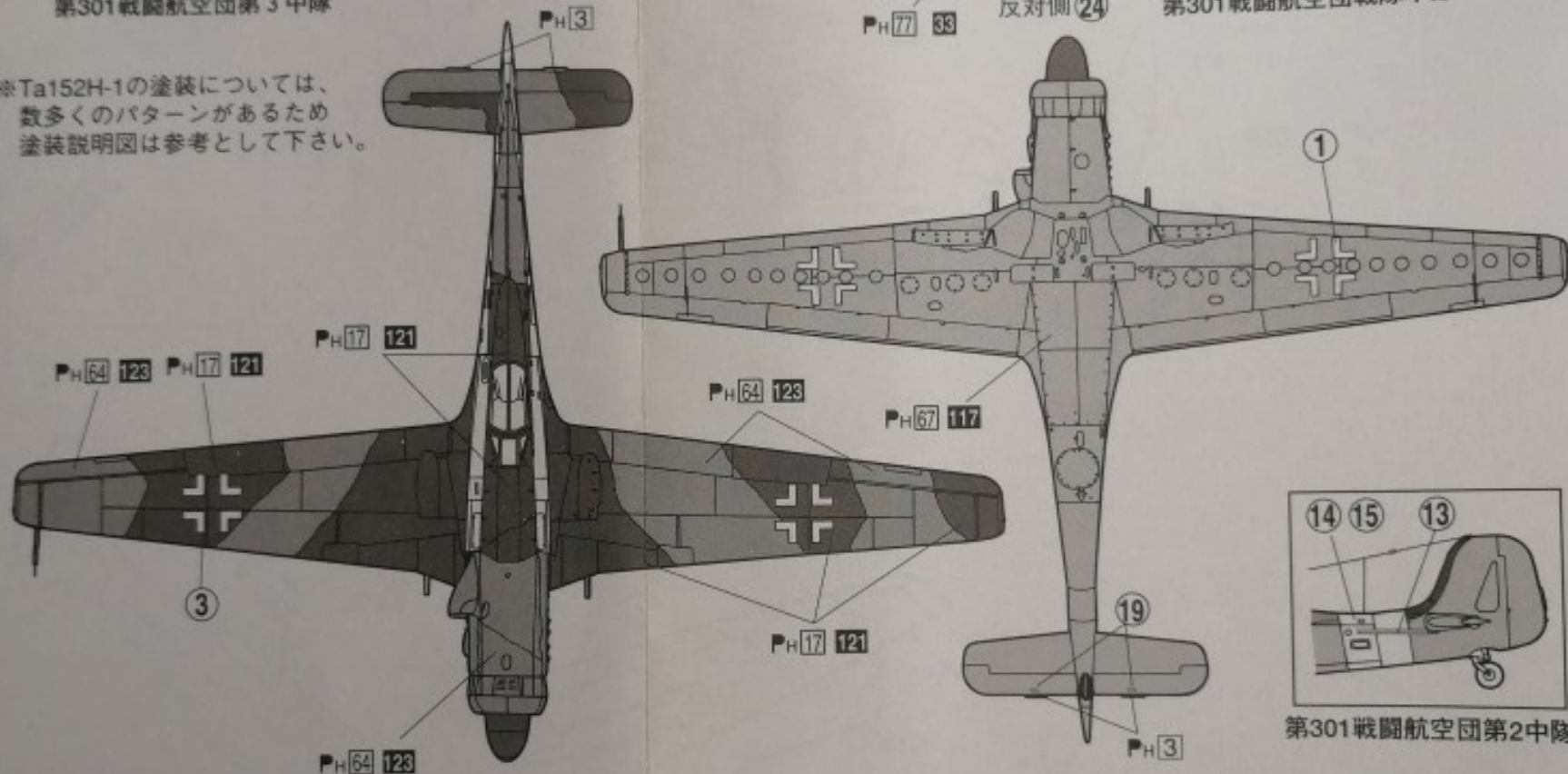

第301戦闘航空団第2中隊 ?

〈部品図〉

Bパーツ

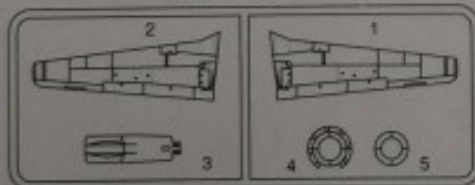

Fパーツ

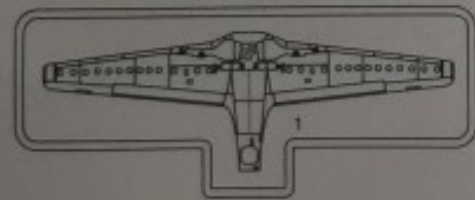

Cパーツ



Aパーツ

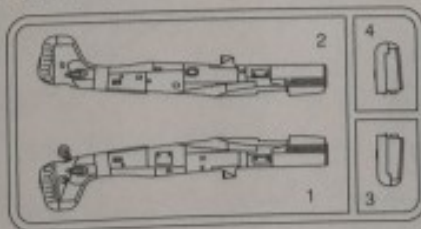

Eパーツ



デカール

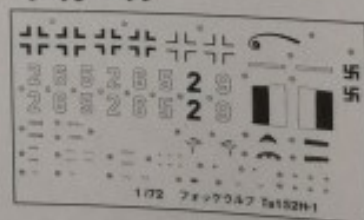

アオシマへの注文と送金は

☆お近くの郵便局にある「郵便振替用紙」の通信欄に  
「商品名」と「ご注文部品名」を書いて  
口座番号「00810-1-55333」加入者名「青島文化教材社」  
あてに送金して下さい。  
※ご注文いただいた品物がお客様の手元に届くまでに2週間  
ほどかかります。  
※価格は予告なく変わる場合がありますので御了承下さい。

部品価格表

|      |      |
|------|------|
| Aパーツ | 800円 |
| Bパーツ | 800円 |
| Cパーツ | 800円 |
| Fパーツ | 800円 |
| Eパーツ | 600円 |
| デカール | 800円 |