

Uwaga!

Przed rozpoczęciem pracy dokładnie przeczytaj instrukcję. Zachowaj zasady bezpieczeństwa przy pracy z łatwopalnym klejem i farbami! Trzymaj model z dala od małych dzieci. Nie pozwalaj im brać do ust/nosa części plastikowych lub naciągac na głowę torebek plastikowych!

Wsparcie klienta: W przypadku jakichkolwiek problemów z modelem bez wahania wypełnij formularz zgłoszenia na stronie:

<http://www.armahobby.pl/webpage/wsparcie-faq.html>

Warning!

Before you start, please read the instructions carefully. Working with flammable glue and/or paint: please follow the safety recommendation of the manufacturers. Keep out of reach of small children! Do not allow them to place plastic parts in their mouths or noses or to pull plastic bags over their heads.

Customer care: In case of any problems with the model, please do not hesitate to contact us and fill the claim form on our website:

<http://www.armahobby.com/webpage/wsparcie-faq.html>

Hawker Hurricane Mk.II to kolejna odmiana słynnego myśliwca konstrukcji Sydneya Camma. Powstała poprzez zabudowanie w standardowym płatowcu silnika Rolls-Royce Merlin XX wyposażonego w dwustopniową sprężarkę. Rozwiązanie to znacznie poprawiło osiągi samolotu. Nowa wersja oznaczona jako Hurricane Mk.IIa oblatana została w dniu 11 czerwca 1940r. a już w sierpniu tego roku pierwsze egzemplarze trafiły na uzbrojenie dywizjonów RAF. W tym czasie firma Hawker prowadziła badania mające na celu poprawienie uzbrojenia strzeleckiego. Badania te polegały na zastosowaniu działek w różnych konfiguracjach. Początkowo wprowadzono wariant z 12 karabinami maszynowymi 7.69 mm w skrzydłach, pod oznaczeniem Hurricane Mk.IIb. Niestety mały kaliber uzbrojenia nie zmienił znacząco skuteczności ostrzału z tego samolotu. Wersja ta była później szeroko wykorzystywana do bombardowania, i znana jako „Hurribomber”. Podczas podwieszania bomb z reguły usuwano jeden z karabinów maszynowych, w miejscu montażu zaczepu bombowego. Zastosowanie silnika Merlin XX umożliwiło zabudowanie czterech działek British Hispano kalibru 20 mm. Odmiana ta, oznaczona jako Hurricane Mk.IIc okazała się najliczniej wyprodukowaną wersją tego myśliwca. Łącznie, wraz z maszynami przebudowanymi z odmian A i B powstało 4711 egzemplarzy. Zmieniło się także przeznaczenie samolotu. Nie był to już klasyczny samolot myśliwski, ale głównie samolot myśliwsko-szturmowy. Samoloty te były wykorzystywane do atakowania celów naziemnych, ogniem działek lub przez bombardowanie.

Poprzez montaż tropikalnego filtra powstała wersja „Trop” przeznaczona do działań w gorącym klimacie. Tak wyposażone samoloty Mk.IIb i c wzięły udział w walkach w Afryce i na Dalekim Wschodzie. Samoloty Hurricane Mk.IIa/b były używane bojowo przez dywizjony Polskich Sił Powietrznych w Wielkiej Brytanii, przed przebrojeniem na Spitfire. Samoloty Hurricane Mk.II stosowano też do szkolenia dywizjonów myśliwsko-rozpoznawczych: 309 (IIc) i 318 (IIb/c).

Hawker Hurricane Mk.II is a developed marking of the famous Sydney Camm fighter aeroplane. It was created by building in a standard Mk.I airframe the Rolls-Royce Merlin XX engine equipped with a two-stage compressor. It has significantly improved the aircraft's performance – the new marking marked as Hurricane Mk. IIa was flown on June 11, 1940. And already in August, this year, the first aeroplanes went to the armament of RAF squadrons.

At that time, Hawker researched to improve the armament. These studies involved the use of cannons in various configurations. The first change was the installation of 12 machine guns 7.69 mm in wings. It was produced as Hurricane Mk. IIb. But the results were unsatisfactory, mainly because of small calibre of guns. The aeroplane was widely used as a fighter-bomber and known as „Hurribomber”. One wing machine gun was usually removed in units to accommodate wing bomb rack in those aeroplanes.

The use of the Merlin XX engine enabled the installation of four 20mm British Hispano cannons. This variant, designated as Hurricane Mk. IIc, proved to be the most-produced marking of this fighter. In total, 4,711 copies were created together with the machines rebuilt from A and B variants. The purpose of the aircraft has also changed. It was no longer a classic fighter aircraft, but mainly a fighter-attack plane. These aircraft were used to attack ground targets with cannon fire.

By installing a tropical filter, the „Trop” marking was designed for operations in hot climates. Planes equipped in this way took part in the fighting in the Mid East and the Far East. Hurricanes IIa/b were used in combat in Polish squadrons in the UK before refitting with Spitfires. Fighter Reconnaissance squadrons used them for training: 309 (IIc) and 318 (IIb/c).

Opracował /Text by Marcin Wawrzynowski, KPM

Kalkomanie/Decals

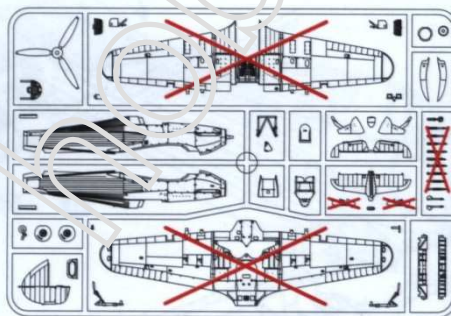
Części plastikowe/Plastic part

Ramka A/Frame A

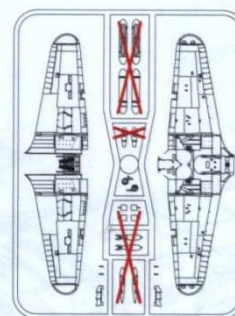

Ramka B/Frame B

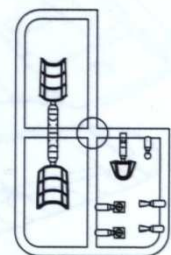
**Części przezroczyste/
Clear parts**

Ramka T/Frame T

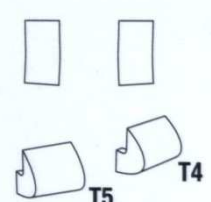
Maski – szablon do samodzielnego wycięcia z taśmy maskującej / Masks – template for making them yourself from masking tape

Kolory farb/ Paint colours		Hataka	AK RC	Lifecolor	AMMO	Humbrol	Vallejo	Tamiya	Kolory farb/ Paint colours		Hataka	AK RC	Lifecolor	AMMO	Humbrol	Vallejo	Tamiya
A	Interior Grey Green FS34226	HTK-A025/ C025	RC293	UA551	219	78	71.305	XF-71	F	Mid Stone FS30266	HTK-A013/ C013	RC292	UA097	030	225	31.031	XF-60
B	Night black FS37038	HTK-A041/ C041	RC001	LC02	046	33	71.057	XF-1	G	Dark Earth FS30118	HTK-A009/ C009	RC287	UA547	070	29	71.057	XF-52
C	GUN METAL	HTK-A106	RC015	LC26	045	53	71.073	XF-10	H	Azure Blue FS35231	HTK-B028	RC291	UA098	257	157	71.108	XF-18*
D	Matt silver FS37178	HTK-A003/ C003	RC020	LC24	194	56	71.062	XF-16	I	Insignia White FS17875	HTK-A043/ C043	RC222	LC01	047	134	71.279	X-2
E	Sky Blue	HTK-C293	RC240*	UA515	0224*	248*	71.404	XF-23*	J	Insignia Red FS11136	HTK-A219/ C219	RC006	LC26*	049*	153	71.102*	X-7*

*Kolor zbliżony/similar colour



montaż symetryczny/
symmetrical assembly



zegnij/
bend



zwin/
roll



kalkomania/
decals



ciąć/
cut



usuń/
remove



wybór/
option

Manufacturer:

Arma Hobby S.C., ul. Ostrobramska 101/200; 04-041 Warszawa, Poland

www.armahobby.pl; www.armahobby.com; kontakt1@armahobby.pl

© 2021 Arma Hobby S.C. all rights reserved

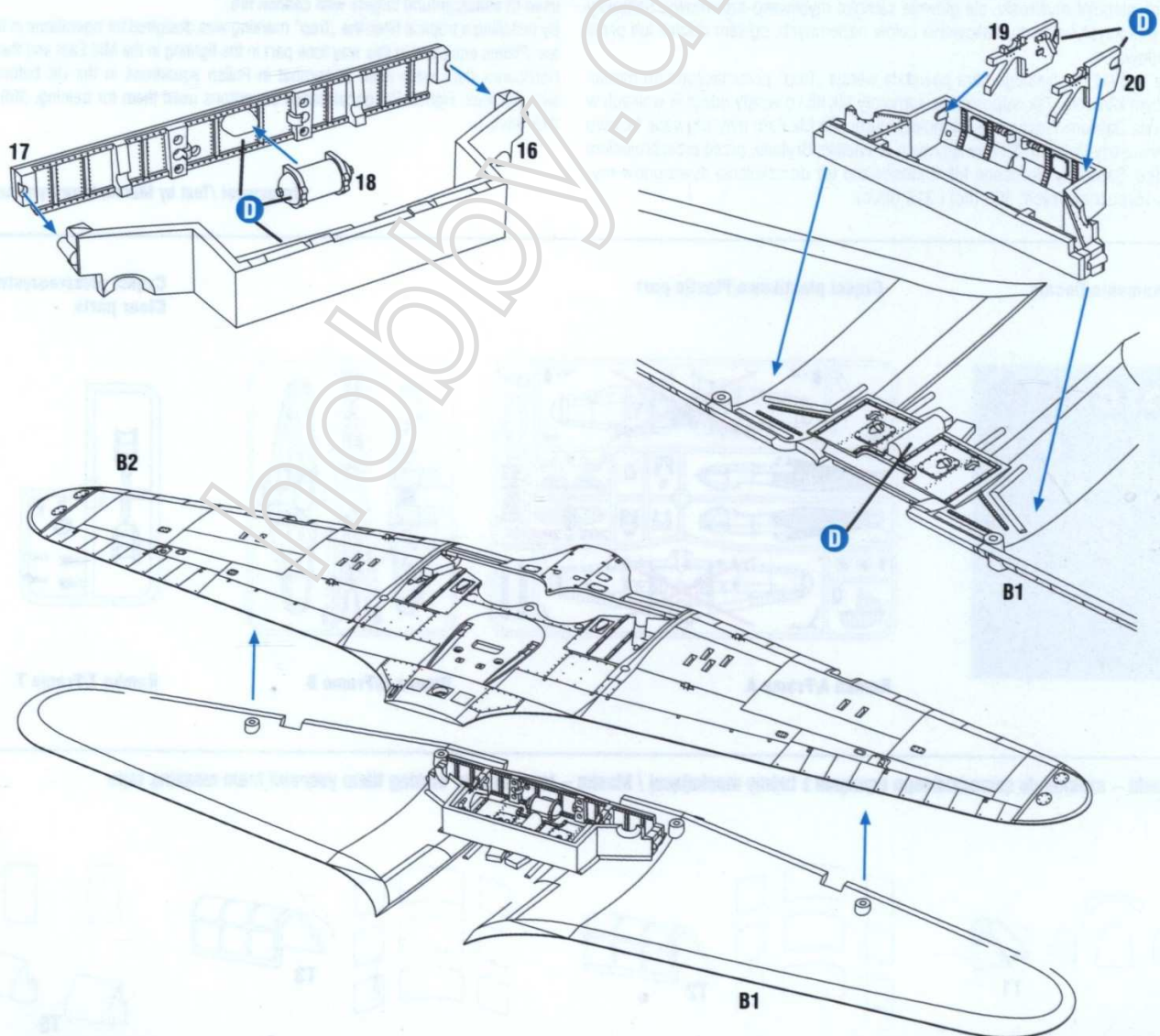

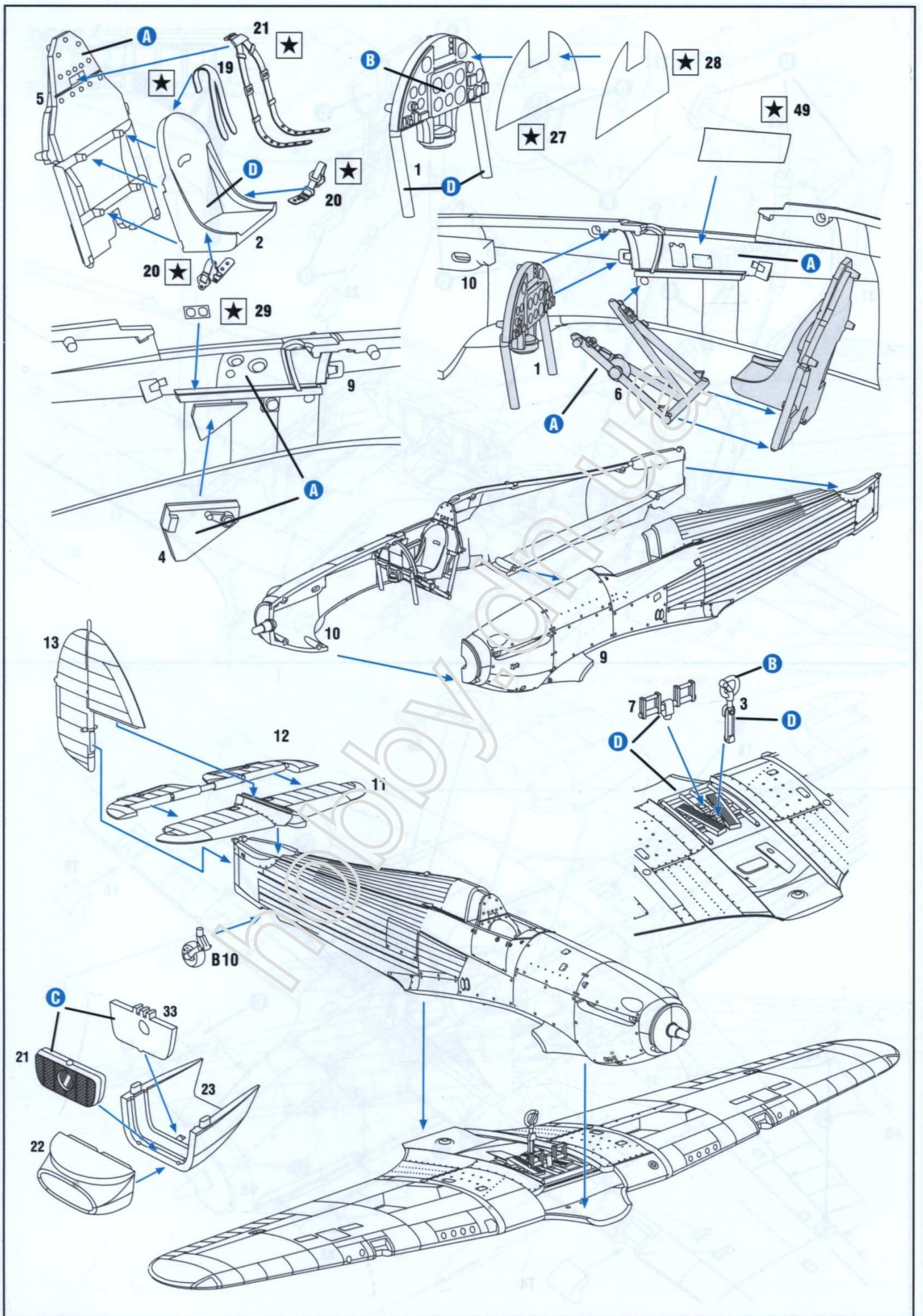

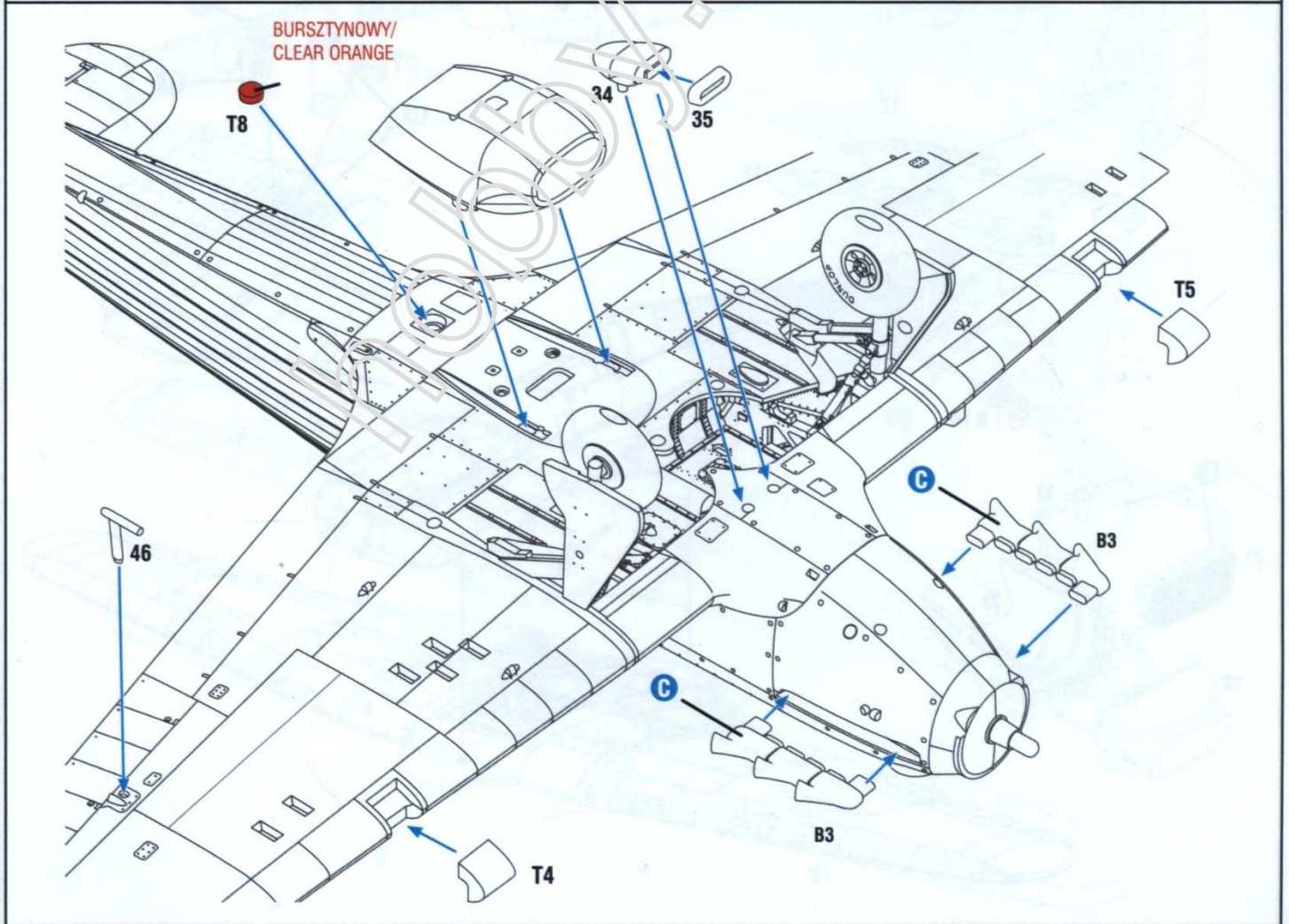
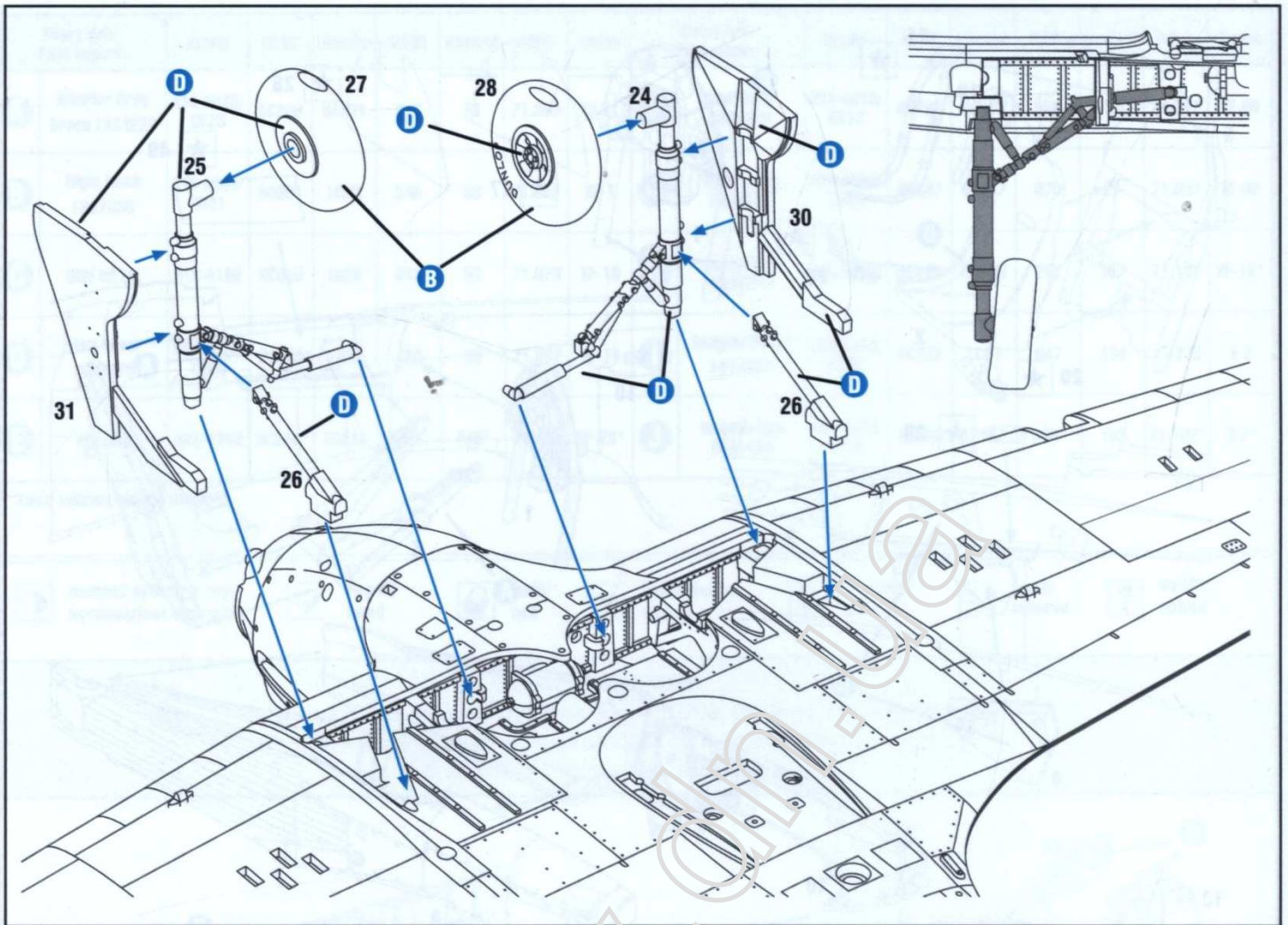

1.



więcej/see more



<http://armahobbynews.pl/70044>

Hurricane Mk.IIb trop BE400/Z, 318 Dywizjon PSP, LG Wilhelma, Palestyna, ćwiczenia "Virile", październik 1943.
Hurricane Mk.IIb trop BE400/Z, 318 Squadron PAF, LG Wilhelma, Palestine, exercise "Virile", October 1943.

2.

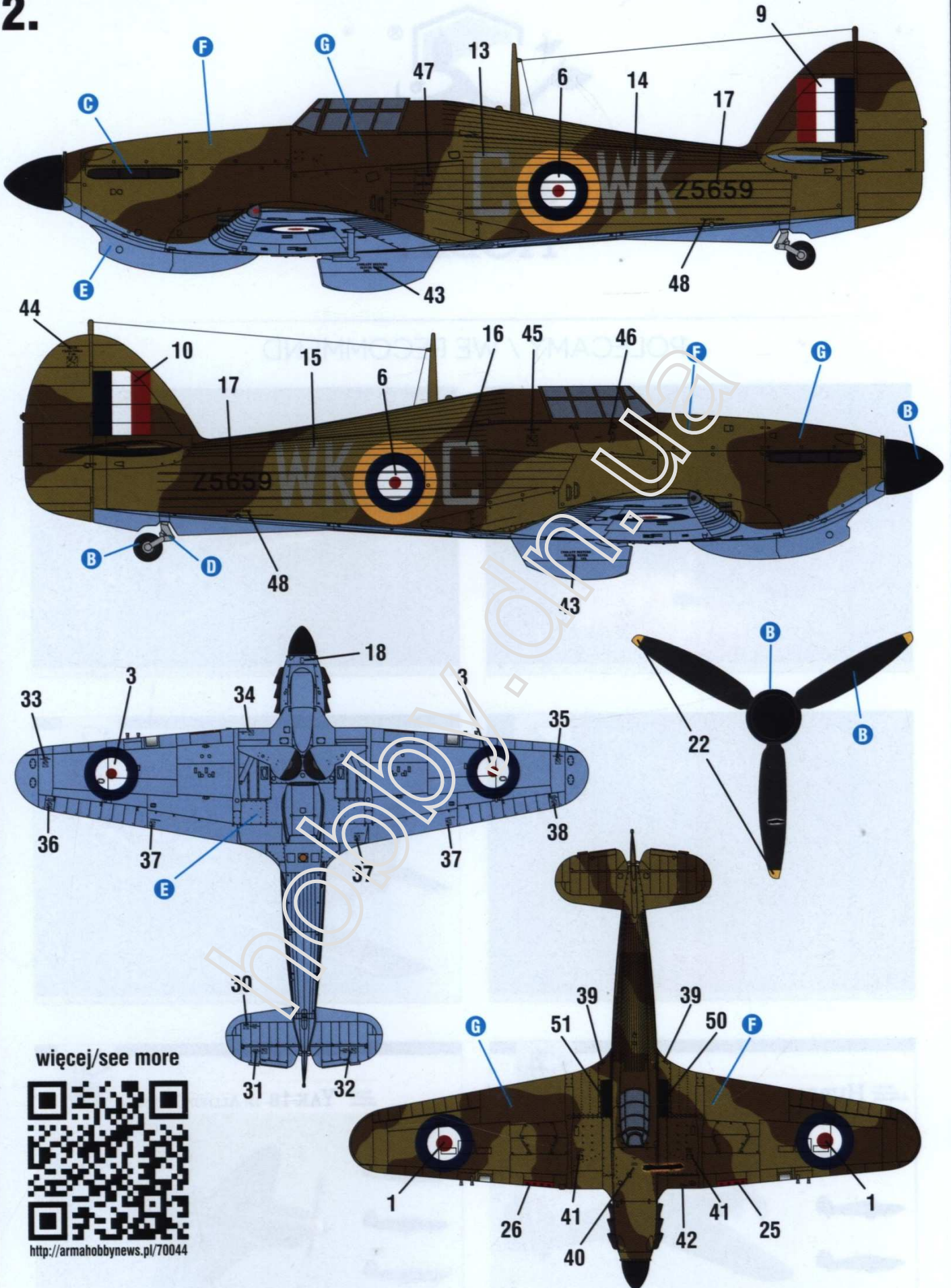

więcej/see more



<http://armahobbynews.pl/70044>

Hurricane Mk.IIb trop Z5659/WK-C, 135 Dywizjon RAF, Mingaladon, Birma, luty 1942. P/O William John 'Jack' Storey.
Hurricane Mk.IIb trop Z5659/WK-C, 135 Squadron RAF, Mingaladon, Burma, February 1942. P/O William John 'Jack' Storey.