



1 Ми-24В, серийный номер не установлен, из состава Объединенной Авиационной Группировки Федеральных Сил Российской Федерации на Кавказе, аэродром Калининская, середина 2000-х годов. Вертолет ранее входил в состав миротворческих сил СНГ на территории грузино-абхазского конфликта, предположительно вертолет изначально принадлежал 337-му ОВП АА СССР, аэродром Мальвинель-после вывода ГСВБ на территории России (аэродром Бердск, Новосибирская область) часть вертолетов полка в 1996-м была включена в состав Миротворческого контингента сил СНГ по поддержке мира в зоне грузино-абхазского конфликта. При этом на хвостовой балке с двух сторон была нанесена горизонтальная полоса синего (Flat Dark Blue) цвета с желтыми буквами MC - миротворческие силы. На хвостовой балке был сохранен неустановленный бортовой номер вертолета. С начала 2000-х годов вертолеты были перебазируемы на территорию Чеченской Республики и включены в состав ОАФ. При этом бортовой номер на хвостовой балке был закрашен пятнами темно-серого (Flat Dark Grey) цвета. На иллюминаторах грузовой кабины был нанесен номер "2К" белой краской (элемент декали 53). На данном вертолете на левом борту под кабиной пилота нанесена эмблема - крылатый лев (элемент декали 285). Вертолет оснащен 3ВУ.

Вертолет окрашен по типовой для Ми-24В цветовой схеме - верхние поверхности окрашены в светлый серо-зеленый "табачный" (Flat Pale Grey/Green) с камуфляжными пятнами темно серо-зеленого (Flat Grey/Green) цвета, нижние поверхности фюзеляжа, стойки шасси и диски колес - светло-голубые (Flat Light Blue/Grey). Столбы пулемета РКБ-12.7 и часть его элементов, не закрытых обтекателями - темный металл, обтекатель антенны радионавигационной системы (расположен на левом борту в районе кабины оператора) - темно-серый (Flat Dark Gull Grey), передняя часть штыря ПВД и датчиков угла скольжения (включая сами датчики) - неокрашенная сталь, крышки антенн Доплеровского Измерителя Скорости Сносса (расположен на нижней поверхности хвостовой балки) - матовый белый (Matt White).

Ми-24В, serial number is unknown, belonged to the United Aviation Group of the Russian Federal Forces at Caucasus, Kalinovskaya airfield, Chechen Republic, mid 2000s. Initial this helicopter presumably belonged to the 337-th Separate Helicopter Regiment of the USSR Army Aviation, Group of Soviet Forces in Germany (Germany Democratic Republic), Malvinkel airfield. After withdrawal of Soviet troops from Germany helicopters were rebased to Berdsk airfield, Novosibirsk region of Russia. In 1996 some helicopters from 337-th SHR were donated to CIS peacekeeper forces in Georgian-Abkhaz conflict. In this time on both side of tailboom were painted big horizontal Flat Dark Blue stripe with MC - "Миротворческие Силы" - Peacekeeper Forces letters. On tailboom were saved white board number (unknown for us). In early 2000s helicopter were rebased to Chechen republic as part of United Aviation Group of Russian Federal Forces at Caucasus. Board number at tailboom were painted over by Flat Dark Grey spots, on illuminators of troop cabin were placed small hand-made numbers 2K (decal elements 53), on port side of fuselage nose section were placed winged lion badge (decal elements 285). On exhausts of helicopter were mounted IR suppressions devices EVU.

Helicopter painted by typical for USSR/Russia colour scheme - upper surfaces were painted in Flat Pale Grey/Green with Flat Grey/Green camouflage spots, bottom surfaces were painted in Flat Light Blue/Grey. YaKB-12.7 gun machine and part of it elements, which not covered by turret - Dark Metall, radiouscut part of radiouscand system (it was position on port side near operator cabin) - Flat Dark Gull Grey, front part of pitot bar with sensors - Unpainted Steel, covers of Doppler station (it was position on bottom side of tailboom) - Matt White.

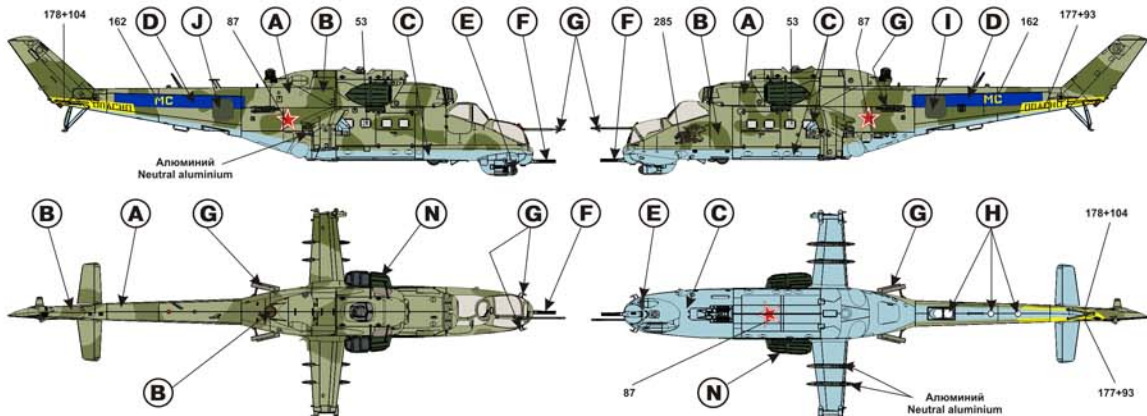

2 Ми-35 (экспортное наименование Ми-24В), серийный номер 280854, предположительно из состава 1-й Вертолетной Эскадрильи ВВС Ливии, авиабаза Мисурата (изначально вертолет принадлежал 1335-ой вертолетной эскадрильи ВВС Ливии, аэродром Сирт), зима 2011 года. В 1980-х годах из СССР в Ливию было поставлено 40 Ми-24Д (25) и 12 Ми-24В (35). В конце первого десятилетия 2000-х вертолет прошел ремонт на АРЗ в г. Кнонотоп (Украина). Верхние поверхности вертолета окрашены в песочный (Flat Sand) с камуфляжными пятнами темно коричневого (Flat Dark Brown) цвета, нижние поверхности фюзеляжа, стойки шасси и диски колес - светло-голубые (Flat Light Blue). В остальном окраска идентична (1). Расположение ОЗ Ливии (элемент декали 26) на нижней части фюзеляжа аналогично (1).

Ми-35, export name of Mi-24V, serial number 280854, presumably belonged to the 1-st Helicopter Squadron of the Libyan Air Force, Misurata airbase, winter 2011. Initially this helicopter were belonged to the 1335-th Helicopter Squadron of the Libyan Air Force, Syrt airbase. In 1980s from USSR to Lybia were deployed 40 Mi-24Ds and 12 Mi-35s (Mi-24Vs) helicopters. In the end of 2000s this helicopter were overhauled at Konothop Helicopter Repair Factory. Upper surfaces were painted in Flat Sand with Flat Dark Brown camouflage spots, bottom surfaces were painted in Flat Light Blue. All other painting detail is similar to (1), position of Lybian insignia (decal element 26) on bottom surfaces of fuselage is similar to (1).

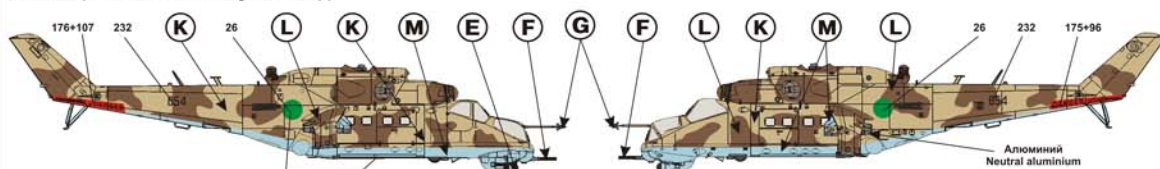

3 Ми-35 (экспортное наименование Ми-24В), серийный номер 280854, тот-же вертолет, что и (2). Весной 2011 года авиабаза Мисурата была захвачена силами повстанцев, поверх ОЗ Ливии на бортах и нижней поверхности фюзеляжа были накрашены ОЗ ВВС "Свободной Ливии". Кроме того аналогичные ОЗ были нанесены на киль, капоты двигателя и носовую часть фюзеляжа. С левой стороны фюзеляжа была нанесена надпись "Аллах велик". В остальном вертолет сохранил окраску, аналогичную (3). Спусти несколько недель после захвата авиабазы Ливии повстанцев в ходе начавшейся гражданской войны между различными вооруженными группировками вертолет был сбит, экипаж погиб.

Ми-35, export name of Mi-24V, serial number 280854, same helicopter as (2). During spring 2011, after overthrow of the Gaddafi regime, in Lybia start civil war between several groups of rebels. Misrata airbase were captured by Free Lybia group. Atop three Lybian insignias were placed "Free Lybia Air Force" insignias. Also similar insignias were placed on fin, motor compartment hatches and fuselage nose section. On port side of fuselage were placed "Allah akbar - Allah is great" slogan. In all other detail helicopter saved previous painting. After several weeks after capture this helicopter were shut down by another rebels group firing, crew killed.

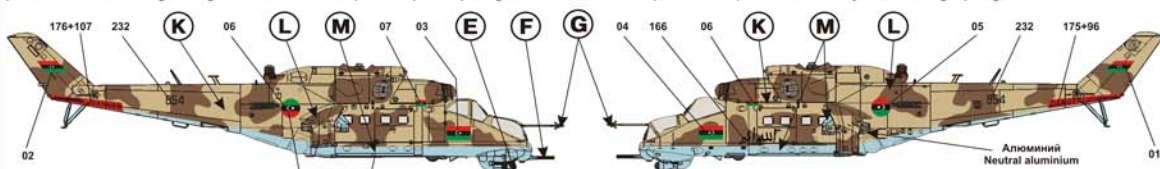

4 Ми-24В, серийный номер 410740, из состава Отдельной Группы Воздушной Поддержки оперативной группы "Белый Орел" Армии Польской Республики, аэродром Газни, Афганистан, 2010. Первые вертолеты Ми-24Д ВВС Польши получили в 1978 году, 16 шт поступили на вооружение 49-го полка штурмовых вертолетов, а в конце 1980-х годов в состав 56-го полка штурмовых вертолетов ВВС Польши (аэродром Инворочлав) поступили 16 вертолетов Ми-24В. В 2004-м году 6 Ми-24В из состава 56-ой авиабазы (бывшего 56-го Вертолетного Полка) ВВС Польши были переданы в состав контингента сил в Ираке. Позже часть вертолетов была передана в Оперативную Группу Армии Польской Республики "Белый Орел", она входит в состав польского контингента сил ISAF в Афганистане. Вертолет целиком окрашен в темно-зеленый цвет (Flat Dark Green), ПЗУ окрашены в черно-зеленый (Flat Black Green) цвет.

Ми-24В, serial number 410740, belonged to the Separate Group of Aviation Support of Polish Army Group "White Eagle", Gazni airbase, Afghanistan, 2010. First 16 Mi-24Ds helicopters were donated to 49-th Attack Helicopter Regiment of Poland Air Force in 1978. In the end of 1980s to 56-th Attack Helicopter Regiment of Poland Air Force (Innovroclav airbase) were donated 16 Mi-24Vs. In 2004 6 Mi-24Vs from 56-th Airbase of Poland Air Force (EX-56-th Attack Helicopter Regiment) were donated to NATO forces contingent in Iraq. Later Mi-24Vs from 56-th Airbase were donated to Separate Group of Aviation Support of Polish Army Group "White Eagle", as part of NATO ISIS forces in Afghanistan. Helicopter painted overall in Flat Dark Green, dust suppressors on air intakes painted in Flat Black Green.

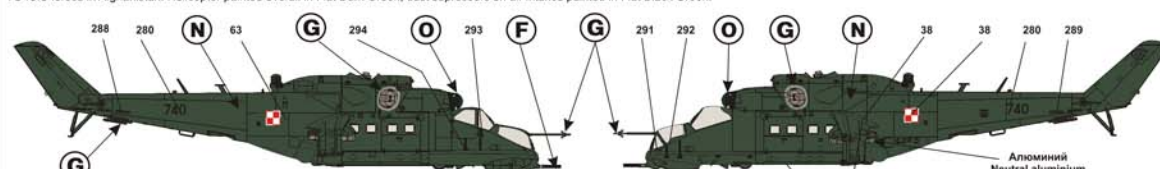

5 Ми-24В, серийный номер 3532421420127, из состава 201-ой Противотанковой Вертолетной Эскадрильи ВВС Македонии, 2001 год. В 2001-м году на территорию Македонии вторглись отряды проалбанских сил, пытавшихся отогнать часть территории Македонии. В марте 2001 года из Украины были поставлены первые два вертолета Ми-24, в том числе и этот. Вертолеты практически сразу приступили к выполнению боевых вылетов, так как их пилотировали экипажи из Украины. Вертолет изначально нес типовую окраску Ми-24В Армейской авиации времен СССР - верхние поверхности окрашены в светлый серо-зеленый ("табачный") (Flat Pale Grey/Green) с камуфляжными пятнами темного серо-зеленого (Flat Grey/Green) цвета, окраска сильно выгоревшая, нижние поверхности фюзеляжа, стойки шасси и диски колес - светло-голубые (Flat Light Blue/Grey). Бортовые номера и ОЗ окрашены пятнами серого (Flat Medium Grey) цвета, на хвостовой балке нанесены новые бортовые номера.

Mi-24V, serial number 3532421420127, belonged to the 201-th Antitank Helicopter Squadron of the Macedonian Air Force, 2001. In 2001 on Macedonian territory were introduced pro-Albanian separatist forces, which tried to unbind a part of the territory of Macedonia. In March 2001 from Ukraine were delivered first two Mi-24Vs, including this helicopter, which immediately start operate in combat missions (its were piloted by Ukrainian crews). Until end of summer 2001 in Macedonia from Ukraine were delivered 10 Mi-24Vs helicopters. Initial helicopter were painted by typical USSR time Army Aviation painting scheme - upper surfaces were painted in Flat Pale Grey/Green with Flat Grey/Green camouflage spots, all colors strongly wearing off, bottom surfaces were painted in Flat Light Blue/Grey. Ukrainian insignias and board numbers were painted over by Flat Medium Grey spots, atop its on tailboom were placed new board numbers.

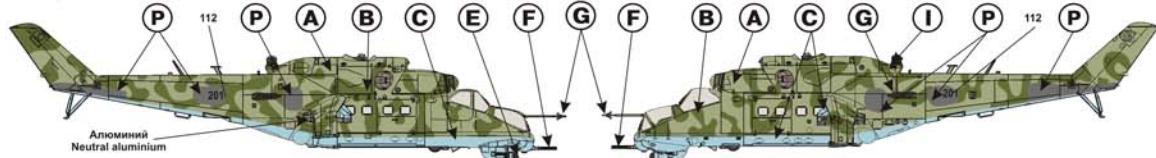

6 Ми-24В, серийный номер 3532421420127, из состава 201-ой Противотанковой Вертолетной Эскадрильи ВВС Македонии, 2009 год. Тот же вертолет, что и (5). После подписания договора с проалбанскими силами и окончания боевых действий правительством Македонии решили модернизировать парк вертолетов Ми-24. Первые два вертолета, поставленные из Украины были возвращены обратно в 2005-м году и на АРЗ в г. Копонг прошли модернизацию, они были доставлены в Македонию в 2009-м году. После модернизации вертолеты были перекрашены - верхние поверхности окрашены в светлый серо-песочный (Flat Sand) с камуфляжными пятнами темного зеленого (Flat Dark Green) цвета, нижние поверхности фюзеляжа, стойки шасси и диски колес - светло-голубые (Flat Light Blue).

Mi-24V, serial number 3532421420127, belonged to the 201-th Antitank helicopter Squadron of the Macedonian Air Force, 2009. Same helicopter as (5), after sign peace treat with pro-Albanian separatist forces Macedonian government decided start upgrade program of Mi-24s helicopter. First two Mi-24Vs (BuNos 201 and 202) were returned back to Ukraine (Helicopter Repair Factory at Kovel), where its were upgraded under control of Elbit System firm (Israel). Upgraded helicopter were delivered to Macedonia in 2009. During upgrade its were repainted - upper surfaces were painted in Flat Pale Grey/Green with Flat Dark Grey camouflage spots, bottom surfaces were painted in Flat Light Blue.

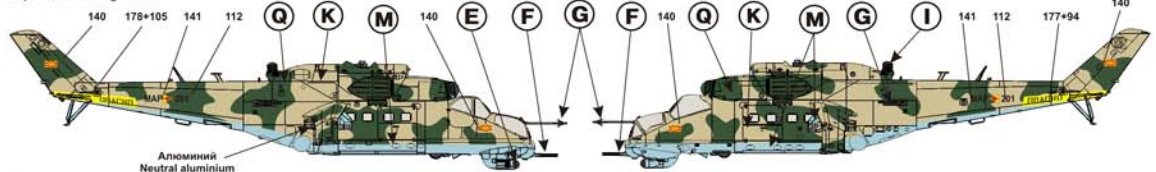

7 Ми-24В, серийный номер не установлен, из состава 201-ой Противотанковой Вертолетной Эскадрильи ВВС Македонии, 2012 год. Всего было модернизировано 8 вертолетов Ми-24В из состава ВВС Македонии (2 Ми-24В и 2 Ми-24К, полученные из Украины в 2001-м году были решено не модернизировать). Вертолет получил новый, так называемый "ломанный" камуфляж - вертолет целиком окрашен в светло-зеленый (Flat Medium Green) с камуфляжными пятнами светло-коричневого (Flat Light Brown) и темно-зеленого (Flat Dark Green), нанесенных на все поверхности (включая нижнюю) вертолета.

Mi-24V, serial number is unknown, belonged to the 201-th Antitank helicopter Squadron of the Macedonian Air Force, 2012. From 12s Macedonian Mi-24s were upgraded 8 (2 Mi-24Vs and 2 Mi-24Ks with low flight limit resource were in non-flight conditions), after upgrade this helicopter received new type of camouflage - splinter type. Helicopter painted overall in Flat Medium Green with splinter-type spots of Flat Light Brown and Flat Dark Green colours in all helicopter surfaces, including bottom surfaces.

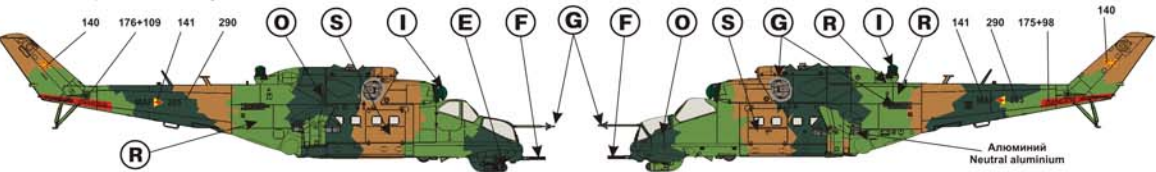

8 Ми-24В, серийный номер не установлен, из состава ВВС Судана, аэропорт El Geneina, провинция Дарфур, 2010 год. В 1996-м году Судан приобрел 6 вертолетов Ми-24В в Беларуси, перед продажей вертолеты прошли ремонт и переокраску - верхние поверхности окрашены в светлый серо-зеленый ("табачный") (Flat Pale Grey/Green) с камуфляжными пятнами темного зеленого (Flat Green) цвета, нижние поверхности фюзеляжа, стойки шасси и диски колес - светло-голубые (Flat Light Blue/Grey). Ми-24 из состава ВВС Судана различных модификаций используются в ходе конфликта в Южном Судане.

Mi-24V, serial number is unknown, belonged to the Sudanese Air Force, El Geneina airport, Darfur, 2010. In 1996 Sudan has bought 6 Mi-24Vs in Belarus, before deploy to Sudan its were overhauled and repainted - upper surfaces were painted in Flat Pale Grey/Green with Flat Green camouflage spots, bottom surfaces were painted in Flat Light Blue/Grey. Sudanese Mi-24s took a part on South Sudan conflict.

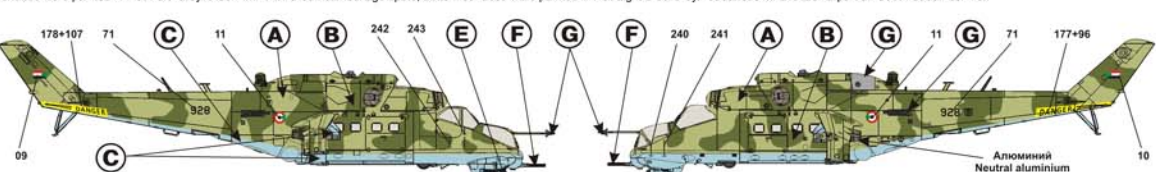

9 Ми-35 (экспортное наименование Ми-24В), серийный номер 110943, из состава 104-ой Вертолетной Эскадрильи ВВС Индии, конец 90-х годов. ВВС Индии в 1984-м году получили 12 вертолетов Ми-25, в 1989-м году - еще 20 вертолетов Ми-35. Все вертолеты семейства Ми-24, входящие в ВВС Индии целиком окрашены в светло-серый (Flat Light Grey) цвет. В начале 2000-х Ми-35 из состава ВВС Индии прошли модернизацию, получив элементы системы ночного видения. В 2012-м году ВВС Индии объявили тендер на закупку ударных вертолетов на замену Ми-35. Ми-25 к этому моменту уже были выведены из эксплуатации (4 Ми-25 с достаточным ресурсом были переданы ВВС Афганистана). Победителем тендера был выбран американский вертолет AH-64D Apache Longbow.

Mi-35, export name of Mi-24V, serial number 110943, belonged to the 104-th Helicopter Squadron of the Indian AF, end of 1990s. Indian AF received 12 Mi-25s in 1984, and in 1989 were delivered 20 Mi-35s. All Indian Mi-24 family helicopters were painted overall in Flat Light Grey. During early 2000s Indian Mi-35s were upgraded - mounted FLIR system. In the end of 2010s last four Mi-25s from Indian AF were donated to Afghanistan AF, in 2012 Indian government invited tender for new attack helicopter, winner were AH-64D Apache Longbow.

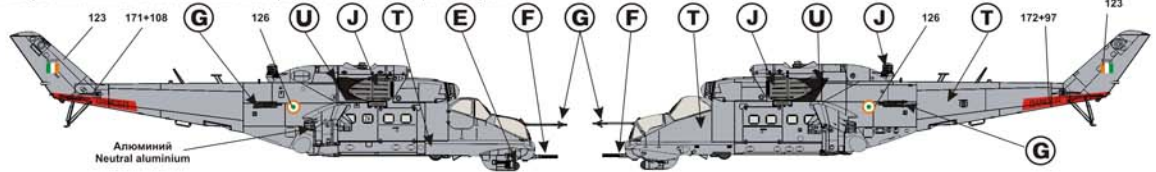

10 Ми-24В, серийный номер не установлен, из состава 440-го Отдельного Боевого Вертолетного Полка Армейской Авиации ВВС СССР, аэропорт Стендаль, территория (ДР, конец 80-х. Вертолет окрашен по типовой для Ми-24 цветовой схеме - верхние поверхности окрашены в светлый серо-зеленый ("табачный") (Flat Pale Grey/Green) с камуфляжными пятнами темного серо-зеленого (Flat Grey/Green) цвета, нижние поверхности фюзеляжа, стойки шасси и диски колес - светло-голубые (Flat Light Blue/Grey). На левом борту под кабиной пилота нанесена эмблема 1-ой АЗ 440-го ОБВП (элемент декали 131).

Mi-24V, serial number unknown, belonged to the 440-th Separate Combat Helicopter Regiment of the USSR Army Aviation, Stendal airbase, GDR territory, end of the 1980s. Helicopter painted by typical for USSR/Russia colour scheme - upper surfaces were painted in Flat Pale Grey/Green with Flat Grey/Green camouflage spots, bottom surfaces were painted in Flat Light Blue/Grey. On port side of fuselage nose section placed Squadron badge (decal element 131).

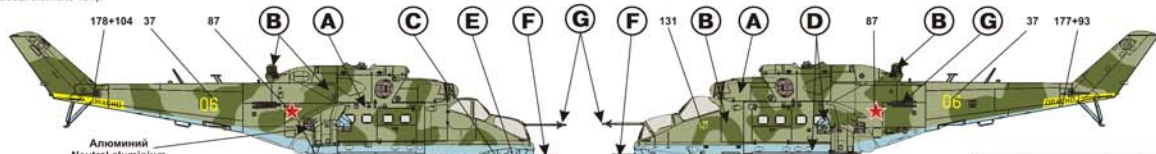

11 Ми-24В, серийный номер не установлен, из состава ВВС Монголии, 2015 год. Монголия закупила 10 Ми-24В в конце 80-х годов (причем вертолеты были поставлены из наличия Армейской Авиации СССР, а не с завода-изготовителя), в 90-х годах были закуплены еще 2 Ми-24В, к началу 2000-х практически все монгольские Ми-24В находились в иллетном состоянии, часть вертолетов была переизготовлена для ремонта из АРЗ в Копотеве (Украина), но фактически ремонт не шел по причине отсутствия оплаты со стороны Монголии, в 2014-м году правительство Украины предприняло попытку выкупить их у Монголии для собственных нужд. Часть вертолетов все-таки прошла ремонт, в том числе и это вертолет. Верхние поверхности окрашены в зеленый (Flat Green) с камуфляжными пятнами темного коричневого (Flat Dark Brown) цвета, нижние поверхности фюзеляжа, стойки шасси и диски колес - светло-голубые (Flat Light Blue). Блоки отстрела ИК ловушек установлены под хвостовой балкой.

Mi-24V, serial number unknown, belonged to the Mongolian Air Force, 2015. Mongolia has bought 10 Mi-24Vs in USSR in the end of 1980s, and this helicopter were sold not from manufacturing plant, but from Helicopter Regiments of the USSR Army Aviation, its all were not new helicopters, in 1990s has been bought other two Mi-24Vs. In the early 2000s almost all Mongolian Mi-24Vs were in non-flight condition, its were transferred to Konotop Helicopter Repair factory (Ukraine) for overhaul. But in fact overhaul of helicopters were made only on several Mi-24Vs. In money for overhaul of all helicopters were not transferred from Mongolia. In 2014 Ukrainian government made an attempt to buy Mongolian Mi-24Vs, which stayed at Konotop. This helicopter after overhaul were returned back to Mongolia. Upper surfaces were painted in Flat Green with Flat Dark Brown camouflage spots, bottom surfaces were painted in Flat Light Blue. Chaffflair dispensers were mounted under tailboom.

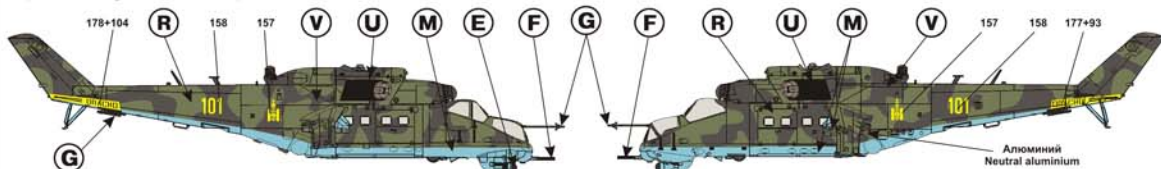

12 Ми-24В, серийный номер не установлен, из состава 1-ой Эскадрильи Боевых Вертолетов ВВС Хорватии, район Вуковара, конец 90-х годов. Хорватия закупила в 1993-м году 10 вертолетов Ми-24Д и В для образцовых ВВС Хорватии, данный вертолет предположительно куплен у Украины по нелегальному каналу как «невооруженный санитарный вертолет». Вертолет окрашен по типовой для Ми-24 цветовой схеме - верхние поверхности окрашены в светлый серо-зеленый «табачный» (Flat Pale Grey/Green) цвета, нижние поверхности фюзеляжа, стойки шасси и диски колес - светло-голубые (Flat Light Blue/Grey). Перед перелетом на территорию Хорватии ОЗ и бортовые номера, имевшиеся во времена ВВС СССР, были закрашены (защитным зеленым на боковых частях фюзеляжа и голубым на нижней поверхности фюзеляжа). Бортовые номера на самолетах и вертолетах ВВС Хорватии в период хорватско-сербского конфликта не наносились в целях сокрытия информации о количестве ПА в составе ВВС, позже на вертолет были нанесены ОЗ, бортовые номера и эмблемы. Блоки отстрела ИК ловушек установлены под хвостовой балкой, на вертолете демонтирована станция оптико-электронных помех «Липа».

Mi-24V, serial number unknown, belonged to the 1-st Combat Helicopter Squadron of the Croatian Air Force, Vukovar, end of 1990s. In 1993 Croatia start formation of Air Force, has been bought 10 Mi-24Ds and Mi-24Vs helicopters. This helicopter presumably were bought in Ukraine by unofficial ways, as «unarmed paramedic helicopter». Helicopter painted by typical for USSR/Russia colour scheme - upper surfaces were painted in Flat Pale Grey/Green with Flat Grey/Green camouflage spots, bottom surfaces were painted in Flat Light Blue/Grey. Before deploy to Croatia on helicopter were painted over USSR times insignias and board numbers, its were made by Flat Grey/Green on lateral surfaces and Flat Light Blue/Grey on bottom surface. During Serb-Croatian conflict helicopter operated without board numbers, it has been made for concealment of structure of the Croatian Air Force. Later on helicopter were placed insignias, board numbers and even badges. Chaffflair dispensers were mounted under tailboom, on helicopter were demounted IR hindrance system Lipa.

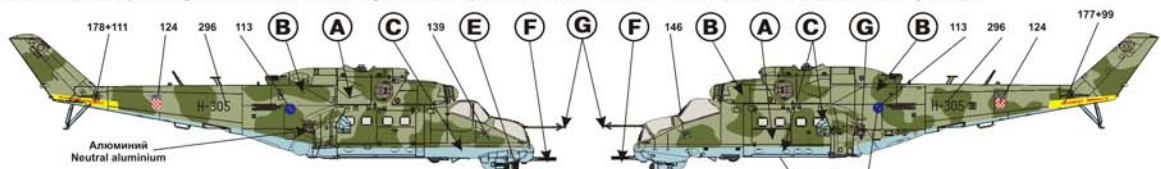

13 Ми-24В, серийный номер не установлен, из состава 685-го ОСАП авиации ВВ МВД (Отдельного Смешанного Авиационного Полка авиации Внутренних Войск Министерства Внутренних Дел) России, аэропорт Ростов-Центральный, середина 2010-х. Вертолет окрашен по типовой для Ми-24 цветовой схеме - верхние поверхности окрашены в светлый серо-зеленый «табачный» (Flat Pale Grey/Green) с камуфляжными пятнами темного серо-зеленого (Flat Grey/Green) цвета, нижние поверхности фюзеляжа, стойки шасси и диски колес - светло-голубые (Flat Light Blue/Grey). Белая полоса вокруг хвостовой балки - опознавательный признак Авиации ВВ МВД. На вертолете демонтирована станция оптико-электронных помех «Липа». За выхлопами двигателей нанесены антиаграрные покрытия черного (Flat Black) цвета. Блоки отстрела ИК ловушек, установленные по бокам хвостовой балки - позднего типа, без обтекателей.

Mi-24V, serial number unknown, belonged to the 685-th Separate Mixed Aviation Regiment from Aviation of the Russian National Guard, Rostov-Central airbase, 2010s. Helicopter painted by typical for USSR/Russia colour scheme - upper surfaces were painted in Flat Pale Grey/Green with Flat Grey/Green camouflage spots, bottom surfaces were painted in Flat Light Blue/Grey. White stripes over tailboom - fast recognition sign of National Guard Aviation. Chaffflair dispensers, which mounted at sides of tailboom - late type, without fairing, on helicopter were demounted IR hindrance system Lipa.

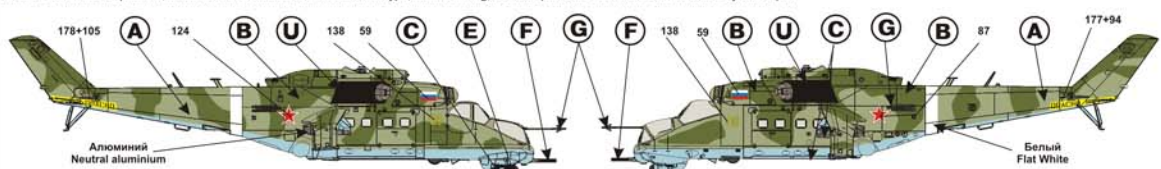

14 Ми-24В, серийный номер не установлен, из состава 23-го Отдельного Авиационного Полка авиации Пограничных Войск КГБ СССР, Душанбе, 1988 год. Вертолеты из состава 23-го ОАП А ПВ активно применялись в войне в Афганистане для операций в пограничных с СССР районах Афганистана, данный вертолет был сбит 17 января 1988 года в ходе высадки десанта по прикртию вывода Ограниченного Контигента Советских Войск из Афганистана, экипаж погиб. Вертолет окрашен по типовой для Ми-24 цветовой схеме - верхние поверхности окрашены в светлый серо-зеленый «табачный» (Flat Pale Grey/Green) с камуфляжными пятнами темного серо-зеленого (Flat Grey/Green) цвета, нижние поверхности фюзеляжа, стойки шасси и диски колес - светло-голубые (Flat Light Blue/Grey). Белые горизонтальные полосы за ОЗ (элементы деколи 167) - знак быстрого опознавания Авиации ПВ КГБ СССР. Блоки отстрела ИК ловушек, раннего типа, расположенные под хвостовой балкой.

Mi-24V, serial number unknown, belonged to the 23-th Separate Aviation Regiment from USSR KGB Border Guard Aviation, Dushanbe airbase, 1988. Helicopters from the 23-th SAR used in Afghanistan war for patrol flights in Afghanistan regions near USSR border. 17 January 1988 this helicopter were shot down in landing rotor operation - its were cover-up operation during withdrawal of USSR troops from Afghanistan. Crew were killed. Helicopter painted by typical for USSR/Russia colour scheme - upper surfaces were painted in Flat Pale Grey/Green with Flat Grey/Green camouflage spots, bottom surfaces were painted in Flat Light Blue/Grey. White stripes behind USSR insignias at tailboom (decal elements 167) - fast recognition sign of USSR Border Guard Aviation. Chaffflair dispensers, which mounted under of tailboom - early type.

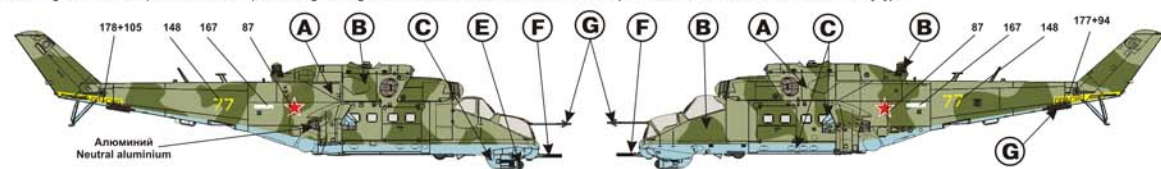

15 Ми-24В, серийный номер не установлен, принадлежащий ВВС Вооруженных Сил правительства Берега Слоновой Кости (Côte d'Ivoire), аэропорт Ямаусуко (Yamoussoukro), конец 2002 года. В ходе начавшейся в начале 2000-х в Берега Слоновой Кости гражданской войны войска, подконтрольные правительству использовали два Ми-24В приобретенные в Белоруссии и один Ми-24П, приобретенный в Украине, причем обслуживали и пилотировали вертолеты специалисты из Украины. 6-го ноября 2004 года самолет Су-25, принадлежащий вооруженным силам правительства генерала Габриэла атаковал пост миротворческих сил ООН, на котором располагались французские военнослужащие. После этого по приказу президента Франции микротворческие силы выдвинулись в район аэродрома Ямаусуко, где на земле вывели из строя 2 самолета Су-25 и три вертолета Ми-24, включая данный. В ходе подготовки к продаже в Белоруссии вертолет прошел перекараску - верхние поверхности окрашены в серо-зеленый (Flat Grey/Green) цвета с камуфляжными пятнами темного-зеленого (Flat Dark Green) цвета, нижние поверхности фюзеляжа, стойки шасси и диски колес - светло-голубые (Flat Light Blue). В носовой части фюзеляжа нанесена крупная палла, на боковых частях испльзуются элементы деколи 63 и 64, в передней части (включая подножную сферу, закрывающую пультмет ЯКВ-12,7 и части фюзеляжа вертолета, прилегающие к ней) вам придется самостоятельно докрасить красный фон и нанести элементы деколи 75 и 76 - границы паллы. ОЗ ВВС Берега Слоновой Кости крупного размера (элементы деколи 125) нанесены на правую сторону хвостовой балки и нижнюю поверхность фюзеляжа. ОЗ меньшего размера нанесен на левой стороне хвостовой балки. Кроме того на хвостовой балке отступают характерные для Ми-24 предупредительные надписи о вращающемся хвостовым винте.

Mi-24V, serial number unknown, belonged to the Ivory Coast (Côte d'Ivoire) Air Force, Yamoussoukro airport, end of 2002. During civil war in Ivory Coast Air Force, which controlled by government operated two Mi-24Vs, which were bought in Belorussia and one Mi-24P, which were bought in Ukraine, all this helicopter operated by Ukrainian pilots and technicians. November 6, 2004 Su-25s from Ivory Coast Air Force took a part in air strike to UN peace-keeper forces checkpoint, on this checkpoint were served French soldiers. After this (by French president order) French special forces occupy Yamoussoukro airfield and destroy on the ground all Ivory Coast Air Force attack helicopters and aircrafts (2 Su-25s and 3 Mi-24s), including this helicopter. During preparation of deploy to Ivory Coast helicopter were repainted - upper surfaces were painted in Flat Grey/Green with Flat Dark Green camouflage spots, bottom surfaces were painted in Flat Light Blue. On fuselage nose section were painted big sharkmouth, on fuselage sides use decal elements 63 and 64, on front part of fuselage nose section you should paint Flat Red field on moving sphere, which cover ЯКВ-12,7 machine gun and on fuselage surfaces near its (as continuation of sides sharkmouth) and use decal elements 75 and 76 as sharkmouth borders on front part of fuselage nose section. Ivory Coast Air Force insignias of big size (decal elements 125) were placed on starboard of tailboom and on bottom fuselage surface, small size insignia (decal element 127) were placed on port side of tailboom. Also on tailboom missed warning stencil about tail rotor blades.

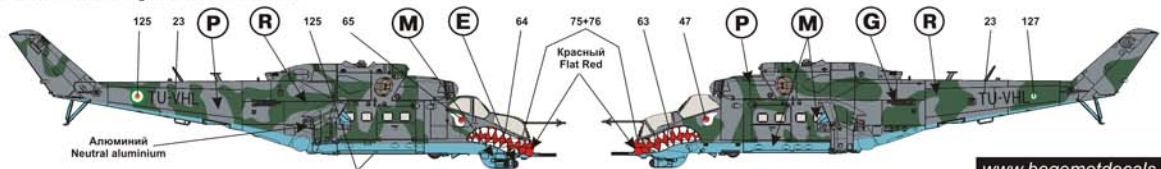

16 Ми-24В, серийный номер не установлен, из состава 607-ой Авиабазы Сил Воздушной обороны Республики Казахстан, аэродром Учарал, 2010 год. После распада СССР под юрисдикцию Министерства Обороны Казахстана в числе различной авиатехники из бывшего ВВС СССР были переданы вертолеты Ми-8 и Ми-24 (как минимум 36 Ми-24В) из состава 486-го Отдельного Вертолетного Полка Армии Республики Казахстан, перебазировавшегося с аэродрома Кзылорга (КР) в Учарал (Казахстан), непосредственно с Китаем в начале 1992-го года. По состоянию на 2017 год в СВО Казахстана имелося порядка 20 Ми-24В. Верхние поверхности окрашены в зеленый (Flat Khaki Green) с камуфляжными пятнами темного зеленого (Flat Dark Green) цвета, нижние поверхности фюзеляжа, стойки шасси и диски колес - светло-голубые (Flat Light Blue). Блоки отстрела ИК ловушек подного типа - по бокам хвостовой балки, без обтекателей.

Ми-24В, serial number unknown, belonged to the 607-th Airbase of Kazakhstan Aerial Self-Defence Force, Ucharal airbase, 2010. During USSR breakdown under Kazakhstan Ministry of Defence command were put at least 36 Mi-24Vs helicopters from 486-th Separate Helicopter Regiment of the USSR Army Aviation, which in 1992 were released from Uteborge airbase (GDR territory) to Kazakhstan, Ucharal airbase, near border with China. In 2017 Kazakhstan Aerial Self-Defence Force still operate 20 Mi-24Vs. Upper surfaces were painted in Flat Khaki Green with Flat Dark Green camouflage spots, bottom surfaces were painted in Flat Light Blue. Chaffflare dispensers of late types, on both sides of tailboom, without fairing.

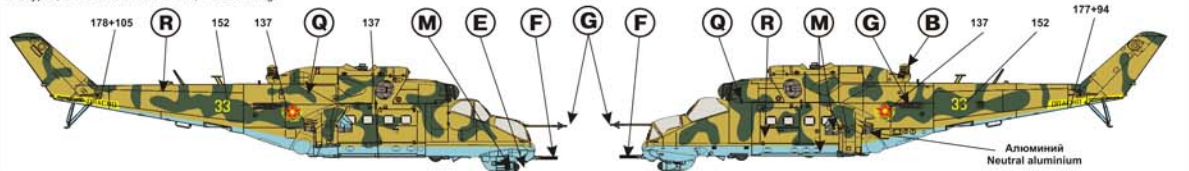

17 Ми-24В, серийный номер не установлен, из состава 626-го Учебного Вертолетного Полка ВВС России, аэродром Пугачев, Саратовская область, 2009 год. Вертолет окрашен по типовой для Ми-24 цветовой схеме - верхние поверхности окрашены в светлый серо-зеленый "табачный" (Flat Pale Grey/Green) с камуфляжными пятнами темного серо-зеленого (Flat Grey/Green) цвета, нижние поверхности фюзеляжа, стойки шасси и диски колес - светло-голубые (Flat Light Blue/Grey). Передние части (137) окрашены в красный (Flat Red) цвет с бело-красными глазами (используя элемент докеля 78). На обоих сторонах хвостовой балки нанесены российские триколоры (элементы докеля 00), в носовой части фюзеляжа с двух сторон нанесены эмблемы 1-ой АЭ 626-го УВП. Блоки отстрела ИК ловушек подного типа - по бокам хвостовой балки, без обтекателей. В настоящее время вертолет выставлен в музее в г. Саратов.

Ми-24В, serial number unknown, belonged to the 626-th Retraining Helicopter Regiment of the RuAF, Syzran Military Helicopter Pilot University, Pugachev airfield, Saratov region, 2009. Helicopter painted by typical for US-SFRussia colour scheme - upper surfaces were painted in Flat Pale Grey/Green with Flat Grey/Green camouflage spots, bottom surfaces were painted in Flat Light Blue/Grey. Front part of dust protective devices on air intakes painted in Flat Red, in the center were placed white-black eyes (dual elements 108). From the both sides of fuselage were placed badge of 1-st Squadron 626-th RHR. Chaffflare dispensers of late types, on both sides of tailboom, without fairing. Now this helicopter exhibit at Saratov museum.

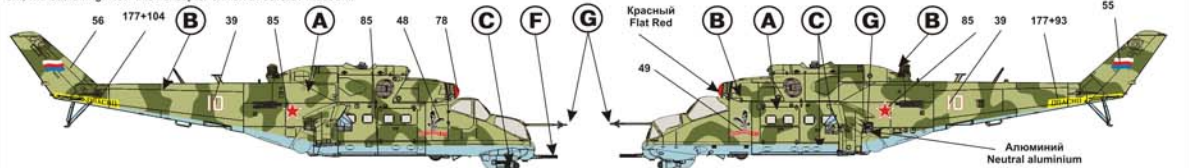

18 Ми-24В, серийный номер 3532421622429, из состава 9-ой Эскадрильи ВВС Шри-Ланки, аэродром Миннерия, 1996-ой год. Один из трех вертолетов Ми-24В, проданных в Шри-Ланку Украиной. Вертолет применялся в конфликте с повстанческой организацией «Тигры освобождения Тамил Илама», при этом технический персонал и пилоты были украинцами. Вертолет изначально носил типичную окраску Ми-24В Армейской авиации армии СССР - верхние поверхности окрашены в светлый серо-зеленый "табачный" (Flat Pale Grey/Green) с камуфляжными пятнами темного серо-зеленого (Flat Grey/Green) цвета, нижние поверхности фюзеляжа, стойки шасси и диски колес - светло-голубые (Flat Light Blue/Grey). Бортовые номера и ОЗ закрышены пятнами серого (Flat medium Grey) цвета, на хвостовой балке нанесены новые бортовые номера. В ноябре 1995 года вертолет получил повреждения от огня с земли, совершил вынужденную посадку, но был отремонтирован и возвращен в строй. Блоки отстрела ИК ловушек установленные под хвостовой балкой.

Ми-24В, serial number 3532421622429, belonged to the 9-th Squadron of the Sri-Lanka Air Force, Minneriya airport, 1996. This helicopter is one of three ex-Ukrainian Mi-24Vs, which were sold to Sri-Lanka, helicopter took a part in conflict with "Liberation Tigers of Tamil Eelam" terror organization, but all pilots and technician were Ukrainians. Initial helicopter were painted by typical USSR time Army Aviation painting scheme - upper surfaces were painted in Flat Pale Grey/Green with Flat Grey/Green camouflage spots, bottom surfaces were painted in Flat Light Blue/Grey. Ukrainian insignias and board numbers were painted over by Flat Medium Grey spots, on tailboom were placed new board numbers. In November 1995 this helicopter were damaged by fire from ground, it made emergency landing, but later were evacuated and after repair were returned to flights. Chaffflare dispensers were mounted under tailboom.

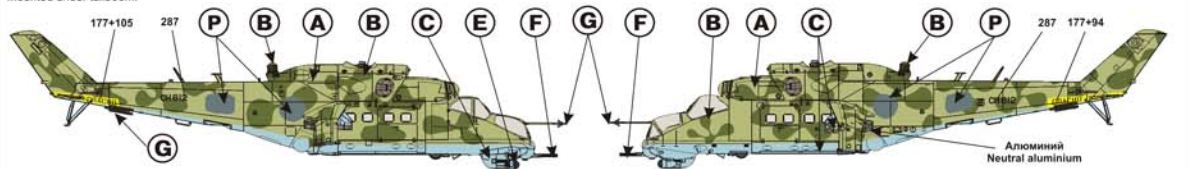

19 Ми-24В, серийный номер не установлен, из состава Вертолетной Эскадрильи ВВС Грузии, аэродром Алексеевка (Тбилиси), август 2008 года. Вертолет приобретен у Украины в 2006-м году, после ремонта на АРЗ в Конотопе, позже в Грузии при участии израильских специалистов была проведена модернизация БРЭО. Вертолет участвовал в ходе российско-грузинского конфликта в Южной Осетии 8-10 августа 2008 года, 11 августа при перелете на запасной аэродром вертолет задел деревню, была разрушена хвостовая балка, вертолет совершил вынужденную посадку. Верхние поверхности окрашены в песочный (Flat Sand) с камуфляжными пятнами темного зеленого (Flat Dark Green) и коричневого (Flat Brown) цветов, нижние поверхности фюзеляжа, стойки шасси и диски колес - светло-голубые (Flat Light Blue). Блоки отстрела ИК ловушек на вертолете не устанавливались.

Ми-24В, serial number serial number is unknown, belonged to the Helicopter Squadron of the Georgian Air Force, Alexeyevka (Tbilisi) airbase, August 2008. This helicopter were sold from Ukraine in 2006 after repair at Konotop Helicopter Repair Factory, later in Georgia helicopter electronic systems were upgraded with help of Israel Elbit firm. 8-10 August 2008 this helicopter took a part in Russia-Georgia conflict in South Ossetia, 11 August during attempt rebase helicopters from Tbilisi this helicopter has hooked on a tree, the tailboom were destroyed, the helicopter has crash-landed. Upper surfaces were painted in Flat Sand with Flat Dark Green and Flat Brown camouflage spots, bottom surfaces were painted in Flat Light Blue. There was no chaffflare dispensers on helicopter.

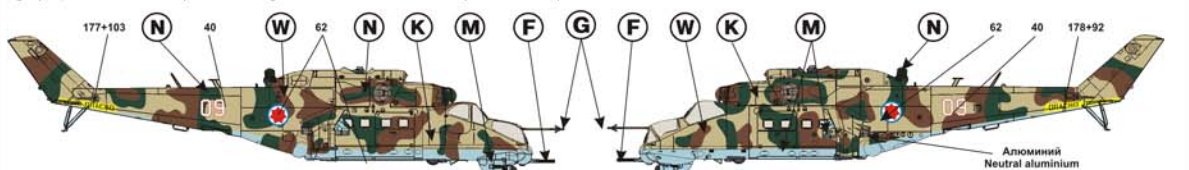

20 Ми-24В, серийный номер 730927, из состава Вертолетного Крыла (Vrtulníkové křídlo) Воздушных Сил Армии Словакии, аэродром Прешов (Prešov), 2005 год. Вертолет был поставлен в состав ВВС Чехословакии в 1988-м году, в 1993-м году при разводе страны на Чехию и Словакию ВВС Чехословакии были разделены в соотношении 2:1 (2:3 - в ВВС Чехии и 1:3 - в ВВС Словакии) вертолет был передан в состав образующихся ВВС Словакии. Изначально вертолет был окрашен по типовой для Ми-24 цветовой схеме, аналогично (1) - верхние поверхности окрашены в светлый серо-зеленый "табачный" (Flat Pale Grey/Green) с камуфляжными пятнами темного серо-зеленого (Flat Grey/Green) цвета, нижние поверхности фюзеляжа, стойки шасси и диски колес - светло-голубые (Flat Light Blue/Grey). В начале 2000-х годов Ми-24В из состава Воздушных Сил Армии Словакии получили новую камуфляж, во многом навеянный "низкоальсотным" камуфляжем МиГ-29 - верхние поверхности окрашены в зеленый (Flat Green) цвет с камуфляжными пятнами песочного (Flat Sand), светло-коричневого (Flat Dark Earth) и темно-коричневого (Flat Dark Brown) цветов. Нижние поверхности вертолета окрашены в светлый серо-голубой (Flat Light Blue/Grey) цветом с неровной границей перехода камуфляжной окраски в светлый низ. Блоки отстрела ИК ловушек на вертолете не устанавливались изначально. Начиная с 2011-го года Ми-24В ВВС Словакии не эксплуатируются.

Ми-24В, serial number serial number is 730927, belonged to the Helicopter Wing of the Air Force of the Armed Forces of the Slovak Republic, Prešov airbase, 2005. This helicopter were donated to the Czechoslovakian Air Force in 1988, in 1993 during separate Czechoslovakia to Czech Republic and Slovak Republic former Czechoslovakian Air Force were separated in next proportion - 2:3 to new formed Czech Republic Air Force and 1:3 to new formed Slovak Republic Air Force, this helicopter were put under Slovak command. Initial helicopter were painted by typical Mi-24Vs colour scheme - upper surfaces were painted in Flat Pale Grey/Green with Flat Grey/Green camouflage spots, bottom surfaces were painted in Flat Light Blue/Grey, but atop Czechoslovakian insignia were placed Slovakian insignia. During early 2000s Slovak Mi-24Vs were repainted in new "tactical" camouflage scheme, its were in something it is similar to MiG-29s "low vis" camouflage scheme - upper surfaces of helicopter were painted in Flat Green with Flat Sand and Flat Dark Earth and Flat Dark Brown camouflage spots. Bottom surfaces were painted in Flat Light Blue/Grey with lower, than standard position border between upper and bottom surfaces and this border had wavy line type. There was no chaffflare dispensers on helicopter even initially in 1988. In 2011 all Slovak Mi-24Vs were retired.

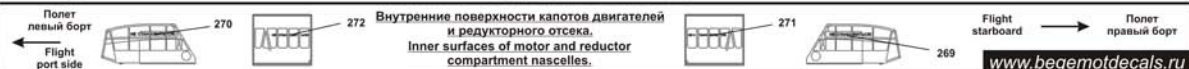
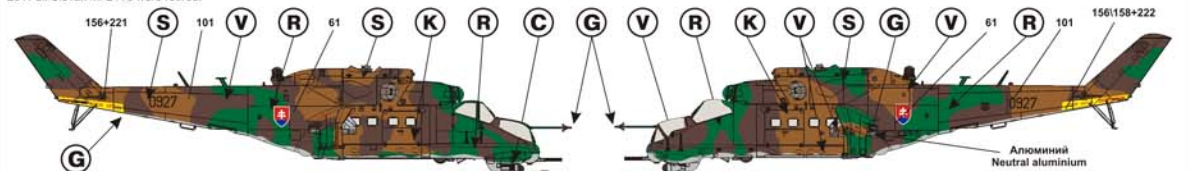

21 Ми-24В, серийный номер не установлен, из состава вертолетной эскадрильи ВВС Азербайджана, 2008 год. При распаде СССР в ВВС Азербайджана были переведены Ми-24В и Ми-24РХ из состава бывшей 845-ой Отдельной Вертолетной Эскадрильи Армейской Авиации СССР, позже в Украине были закуплены несколько Ми-24ПУ, в России - 24 Ми-35М, кроме того были закуплены минимум 7 вертолетов Ми-24G Super Hind, модернизированных из бывших украинских Ми-24 на АРЗ в Конотопе по лицензии израильской фирмы Elbit. Данный вертолет вероятно проходил ремонт в Украине, где и был перекрашен - верхние поверхности окрашены в серо-зеленый (Flat Grey/Green) с камуфляжными пятнами темного зеленого (Flat Dark Green) цвета, нижние поверхности фюзеляжа, стойки шасси и диски колес - светло-голубые (Flat Light Blue). Блоки отстрела ИК пушек установленные под хвостовой балкой.

Mi-24V, serial number unknown, belonged to the Helicopter Squadron of the Azerbaijan Air Force, 2008. After USSR breakdown under Azerbaijan command were put Mi-24Vs and Mi-24RKh from 845-th Separate Helicopter Squadron of the USSR Army Aviation. Later Azerbaijan bought several Mi-24PUs in Ukraine, 24 Mi-35Ms in Russia and at least 7 Mi-24G Super Hind, which were upgraded from ex-Ukrainian Mi-24s at Konotop Helicopter Repair Factory (Ukraine) by Israeli Elbit firm. This helicopter was repainted after overhaul at Konotop factory - upper surfaces were painted in Flat Grey/Green with Flat Dark Green camouflage spots, bottom surfaces were painted in Flat Light Blue. Chafflare dispensers were mounted under tailboom.

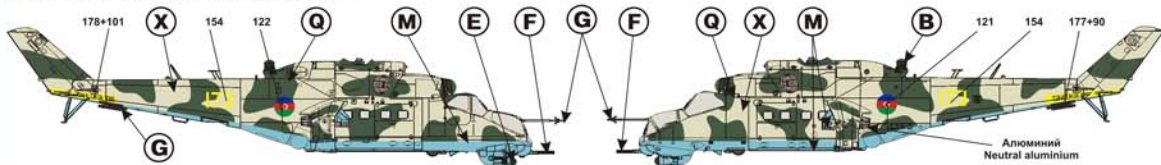

22 Ми-35 (экспортное наименование Ми-24В), серийный номер 220720 из состава 86-я Вертолетная База Вооруженных Сил Венгрии «Йозеф Киш Итебей» (MH 86. Szolnok Helicopter Bázis Itébei Kiss József), аэродром Солонк, 2019 год. Вертолет был получен в России в 2001-м году. В 2108-м году вертолет прошел капремонт в России, в ходе которого был целиком окрашен в темно-серый (Flat Dark Grey) цвет, все маркировка и надписи - малозаметные. Блоки отстрела ИК пушек, установленные по бокам хвостовой балки - позднего типа, станция ИК помех Лима демонтирована. Вокруг выхлопов двигателя по бокам фюзеляжа установлены неокрашенные стальные накладывы.

Mi-35 (export designation Mi-24Vs), serial number 220720, belonged to the 86-th Helicopter Base of the Hungarian Air Force (MH 86. Szolnok Helicopter Bázis Itébei Kiss József), Szolnok airbase, 2019. This helicopter was sold to Czech Republic in 2001, in 2018 it was delivered to Russia for overhaul. Helicopter painted overall Flat Dark Grey, all markings and stencil - low visibility. Chafflare dispensers, which mounted at sides of tailboom - late type, without fairing. Over engines exhausts on fuselage were mounted unpainted Steel casing plates.

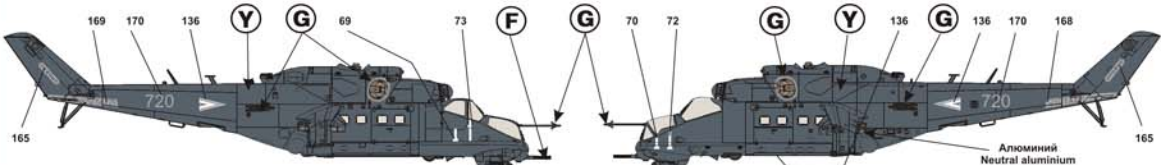

23 Ми-24В, серийный номер 730816, из состава ВВС Афганистана, 2011 год. Изначально вертолет принадлежал ВВС Чехословакии, был поставлен в СССР в 1987-м году и имел бортовой номер 0816, в 1994-м году был передан в состав ВВС Чехии, позже он был перекрашен в камуфляж по стандарту НАТО, в 2009-м году вертолет прошел ремонт и перекрашен в Чехии и был передан в состав ВВС Афганистана, сделку оплатили США. Верхние поверхности окрашены в светлый серо-зеленый (Flat Pale Grey/Green) с камуфляжными пятнами темного серо-зеленого (Flat Grey/Green) цвета, нижние поверхности фюзеляжа, стойки шасси и диски колес - светло-голубые (Flat Light Blue).

Mi-24V, serial number 730816, belonged to the Afghanistan Air Force, 2011. Initially this helicopter belonged to the Czechoslovakian Air Force, it were delivered from the USSR in 1987 and had board number 0816, in 1994 helicopter were donated to the Czech Air Force, later it were repainted to NATO-type camouflage. In 2009 helicopter were donated to Afghanistan Air Force, as other several ex-Czech Mi-24Vs. Helicopter were overhauled and repainted - upper surfaces were painted in Flat Pale Grey/Green with Flat Grey/Green camouflage patterns, bottom surfaces were painted in Flat Light Blue.

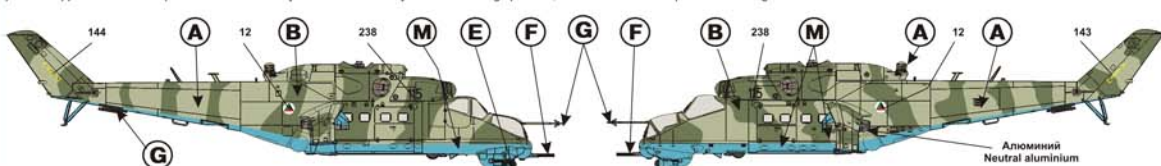

24 Ми-24ВП, серийный номер не установлен, из состава Объединенной Авиационной Группировки Федеральных Сил на Кавказе, аэродром Ханкала, 2002 год. Изначально вертолет входил в состав миротворческих сил СНГ на территории грузино-абхазского конфликта, но имел другой бортовой номер. Номер 32 не аналогично окрашен и маркированный Ми-24В, зав. №353242218521 (ранее входил в состав 485-го Отдельного Боевого Вертолетного Полка (ГСВГ, 16-я ВА, авиабаза Брандис). В конце 90-х года вертолета были включены в состав ОАГ на Кавказе, предположительно в 2001-м году Ми-24В был выведен из состава ОАГ, а его бортовой номер был присвоен Ми-24ВП, при этом старый бортовой номер был закрашен пятнами темно-серого (Flat Dark Grey) цвета, поверх был нанесен новый бортовой номер. На хвостовой балке с двух сторон была нанесена горизонтальная полоса синего (Flat Dark Blue) цвета с желтыми буквами МС - миротворческие силы.

Mi-24VP, serial number is unknown, belonged to the United Aviation Group of Federal Russian Forces at Caucasus, (Xankala airbase, Grozny, 2002. Initial this helicopter were belonged to CIS peacekeepers forces at Georgia-Abkhazia conflict territory, but had another board number. Number 32 had Mi-24V halocopter in similar marking (serial number 353242218521, initial belonged to the 485-th Separate Combat Helicopter Regiment, USSR Forces in West Germany, Brandis airbase, after return to Russia its too were donated to CIS peacekeepers forces. In late 1990s both helicopter were redeployed to Chechnya republic as part of strengthening of United Aviation Group of Russian Federal Forces at Caucasus, presumably in 2001 Mi-24V were retired, its board number were put on this Mi-24VPs. Board number at tailboom were painted over by Flat Dark Grey spots, atop this spots were placed board number 32.

Helicopter painted by typical for USSR/Russia colour scheme - upper surfaces were painted in Flat Pale Grey/Green with Flat Grey/Green camouflage spots, bottom surfaces were painted in Flat Light Blue/Grey. On both sides of tailboom were placed Flat Dark Blue stripes with MC (peacekeepers forces) writing. Chafflare dispensers, which mounted at sides of tailboom - late type, without fairing.

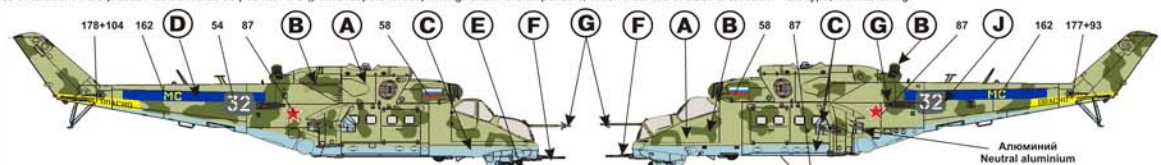

25 Ми-24ВП, серийный номер 3532584910259, из состава 7-го Отдельного Полка Армейской Авиации Вооруженных Сил Украины, аэродром Калинов, 2008 год. Один из нескольких Ми-24ВП, попавших в состав АА Украины после распада СССР в составе 119-го ОБВТ, позже переформированного в 7-ой ОП. Вертолет прошел перекраску, верхние поверхности целиком окрашены в серо-зеленый цвет с камуфляжными пятнами зеленого цвета. Нижние поверхности фюзеляжа окрашены в светло-голубой цвет, граница перехода не выходит на боковые поверхности фюзеляжа. Блоки отстрела ИК пушек, установленные по бокам хвостовой балки - позднего типа, без обтекателя.

Mi-24VP, serial number 3532584910259, belonged to the 7-th Separate Regiment of the Ukrainian Army Aviation, Kalinov airfield, 2008. This is one of several Mi-24VPs, which were donated to Ukraine after USSR breakdown as part of ex-119 Separate Helicopter Regiment, which were reformed to the 7-th SHR. Helicopter were repainted - upper and lateral surfaces painted in Flat Grey/Green with Flat Green spots. Bottom surfaces painted in Flat Light Blue only on fuselage, border between colours moved down from standard position. Chafflare dispensers, which mounted at sides of tailboom - late type, without fairing.

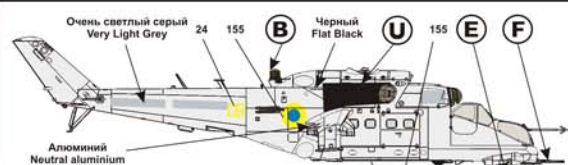
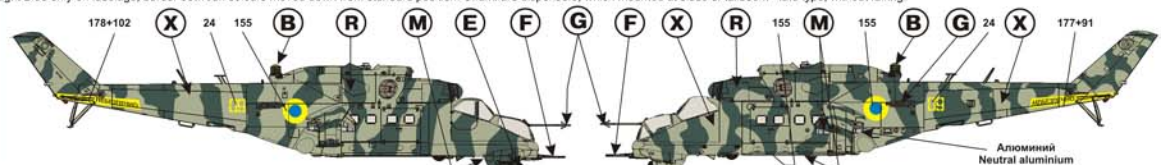

26 Ми-24ВП, серийный номер 3532584910259, из состава 7-го Отдельного Полка Армейской Авиации ВСУ, аэродром Краматорск, 2014 год. Тот-же вертолет, что и (25), в начале 2010-х годов вертолет был включен в состав Украинского миротворческого контингента в Демократической Республике Конго. Вертолет был целиком окрашен в белый цвет, а весной 2014 года в вертолет с закрашенными надписи ООН и регистрационные номерами ООН был замечен в зоне конфликта на Донбассе.

Mi-24VP, serial number 3532584910259, belonged to the 7-th Separate Regiment of the Ukrainian Army Aviation, Kratomorsk airfield, 2014. Same helicopter as (25), during early 2010s its took a part in UN Ukrainian Peacekeepers Forces in Congo. Helicopter were repainted overall in Flat White. During spring 2014 this helicopter were returned back to Ukraine, UN writing and UN registration codes were painted over by Very Light Grey spots. On helicopter were placed Ukrainian insignias and board numbers. In this colour scheme helicopter took a part in Donetsk Region conflict.

27 Ми-24ВП, серийный номер не установлен, из состава 125-ой Отдельной Вертолетной Эскадрильи Морской Авиации Балтийского флота, аэродром Чкаловск, Калининградская область, 2013 год. Вертолет окрашен по стандарту, введенному в 2010-м году - целиком в темный-серый (Flat Dark Grey) цвет по всем поверхностям. На вертолете демонтированы ПЗУ, блоки отстрела ИК ловушек, установленные по бокам хвостовой балки - позднего типа, без обтекателей. Вертолет принадлежит к Морской Авиации России, хотя на хвостовой балке нанесены надписи ВВС РОССИИ. ОЗ ВВС России - образца 2010 года, с синей окантовкой, расположены по бокам фюзеляжа и на его нижней поверхности.

Mi-24VP, serial number is unknown, belonged to the 125-th Separate Helicopter Squadron of the Russian Naval Aviation, Chkalovsk airfield, Kaliningrad region, 2013. Helicopter were painted by new, 2010 standard - overall Flat Dark Grey. On helicopter were demounted dust protective devices on air intakes, chaff/flare dispensers, which mounted at sides of tailboom - late type, without fairing. On helicopter placed new, 2010 type RuAF insignia (decal elements 121a+121b), on fuselage boards and on bottom surfaces of fuselage. This helicopter belonged to the Russian Naval Aviation, but writing on fuselage boards was initial ВВС РОССИИ (Air Force), later were changed to ВМФ РОССИИ and later ВМС РОССИИ (Russian NAVY). On both sides of fuselage were placed Guardian badge.

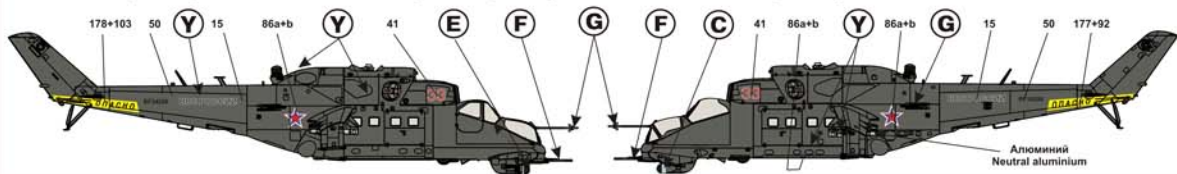

28 Ми-24ВП, серийный номер не установлен, из состава 125-ой Отдельной Вертолетной Эскадрильи Морской Авиации Балтийского флота, аэродром Чкаловск, Калининградская область, 2015 год. Вертолет окрашен аналогично (27) - целиком в темный-серый (Flat Dark Grey) цвет по всем поверхностям. На вертолете демонтированы ПЗУ, блоки отстрела ИК ловушек, установленные по бокам хвостовой балки - позднего типа, без обтекателей. С двух сторон кила нанесены Андреевские флаги - знак принадлежности к Морской Авиации России, на хвостовой балке изначально были нанесены надписи ВВС РОССИИ, позже переправленные на ВМФ РОССИИ, а еще позже на ВМС РОССИИ. ОЗ ВВС России - образца 2010 года расположены аналогично (27). С двух сторон фюзеляжа нанесены знаки 'Гвардия'.

Mi-24VP, serial number is unknown, belonged to the 125-th Separate Helicopter Squadron of the Russian Naval Aviation, Chkalovsk airfield, Kaliningrad region, 2015. Helicopter were painted similar to (27) by new, 2010 standard - overall Flat Dark Grey. On helicopter were demounted dust protective devices on air intakes, chaff/flare dispensers, which mounted at sides of tailboom - late type, without fairing. On helicopter placed new, 2010 type RuAF insignia (decal elements 86a+b), on fuselage boards and on bottom surfaces of fuselage. On fin placed St. Andrew flag - sign, that helicopter belonged to the Russian Naval Aviation, writing on fuselage boards were initial ВВС РОССИИ (Air Force), later were changed to ВМФ РОССИИ and later ВМС РОССИИ (Russian NAVY). On both sides of fuselage were placed Guardian badge.

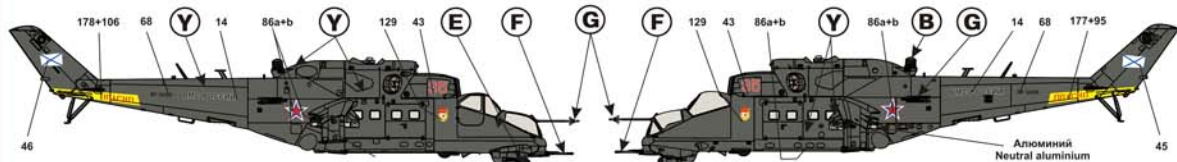

29 Ми-24ВП, серийный номер не установлен, из состава 125-ой Отдельной Вертолетной Эскадрильи Морской Авиации Балтийского флота, аэродром Чкаловск, Калининградская область, 2015 год. Вертолет в отличие от (27) и (28) окрашен по камуфляжной схеме - верхние поверхности окрашены в светлый серо-зеленый 'табанный' (Flat Pale Grey/Green) с камуфляжными пятнами темного зеленого (Flat Green) цвета, нижние поверхности фюзеляжа, стойки шасси и диски колес - светло-голубые (Flat Light Blue). На вертолете демонтированы ПЗУ, блоки отстрела ИК ловушек, установленные по бокам хвостовой балки - позднего типа, без обтекателей. С двух сторон кила нанесены Андреевские флаги - знак принадлежности к Морской Авиации России, на хвостовой балке нанесены утвержденные приказом надписи МА ВМФ РОССИИ. ОЗ ВВС России - образца 2010 года, с синей окантовкой, расположены аналогично (27). С двух сторон фюзеляжа нанесены знаки 'Гвардия'.

Mi-24VP, serial number is unknown, belonged to the 125-th Separate Helicopter Squadron of the Russian Naval Aviation, Chkalovsk airfield, Kaliningrad region, 2015. Helicopter were painted by camouflage scheme - upper surfaces were painted in Flat Pale Grey/Green with Flat Green camouflage spots, bottom surfaces were painted in Flat Light Blue. On helicopter were demounted dust protective devices on air intakes, chaff/flare dispensers, which mounted at sides of tailboom - late type, without fairing. On helicopter placed new, 2010 type RuAF insignia (decal elements 121a+121b), on fuselage boards and on bottom surfaces of fuselage. On fin placed St. Andrew flag - sign, that helicopter belonged to the Russian Naval Aviation, writing on fuselage boards MA ВМФ РОССИИ (Naval Aviation). On both sides of fuselage were placed Guardian badge.

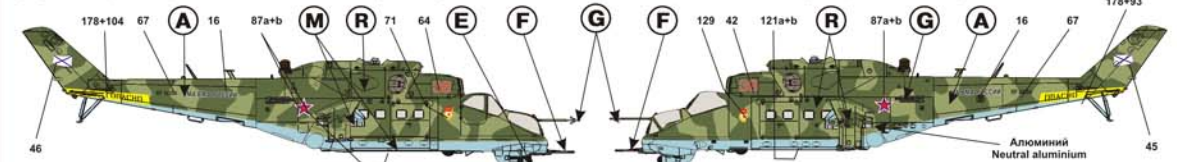

30 Ми-24ВП, серийный номер 3532584910287, из состава 16-й Бригады Армейской Авиации Вооруженных Сил Украины, аэродром Броды. Вертолет использовался ВСУ в ходе конфликта на Донбассе, 24-го августа 2014 года при полете над территорией ДНР (н.п. Еленовка) был обстрелян землей, несмотря на повреждения вернулся на аэродром, вероятно полет был отменирован. Вертолет в начале 2010-х прошел переокраску - верхние поверхности окрашены в светлый серый (Flat Light Grey) цвет с камуфляжными пятнами зеленого (Flat Green) цвета, нижние поверхности фюзеляжа, стойки шасси и диски колес - светло-голубые (Flat Light Blue). Вокруг хвостовой балки нанесены 'полосы вторжения' белого (Flat White) цвета. Блоки отстрела ИК ловушек на вертолете не устанавливались.

Mi-24VP, serial number 3532584910287, belonged to the 16-th Brigade of the Ukrainian Air Force, Brody airfield, 2014. This helicopter took a part in conflict between Ukrainian forces and unrecognized Donetsk People Republic forces, 24 August 2014, during low altitude flight helicopter were damaged by fire from ground, but successfully returned to base, probably later it was repaired. During early 2010s helicopter were repainted - upper surfaces were painted in Flat Light Grey with Flat Green camouflage spots, bottom surfaces were painted in Flat Light Blue. There is no chaff/flare dispensers on helicopter. Over tailboom were placed Flat White stripes - fast recognition signs of Ukrainian helicopters in this conflict.

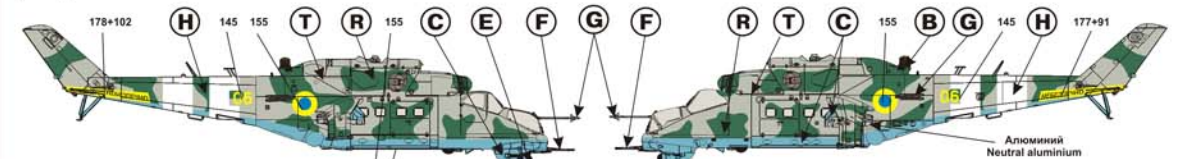

31 Ми-24Р, серийный номер не установлен, из состава 440-го ОБВП АА ВВС СССР, аэродром Стендаль, территория ГДР, конец 80-х. Вертолет окрашен по типовой для Ми-24 цветовой схеме - верхние поверхности окрашены в светлый серо-зеленый 'табанный' (Flat Pale Grey/Green) с камуфляжными пятнами темного серо-зеленого (Flat Grey/Green) цвета, нижние поверхности фюзеляжа, стойки шасси и диски колес - светло-голубые (Flat Light Blue/Grey). Блоки отстрела ИК ловушек, установленные по бокам хвостовой балки - позднего типа, без обтекателей.

Mi-24R, serial number is unknown, belonged to the 440-th Separate Helicopter Regiment of the USSR Army Aviation, Stendal airfield, GDR territory, end of 1980s. Helicopter painted by typical for USSR/Russia colour scheme - upper surfaces were painted in Flat Pale Grey/Green with Flat Grey/Green camouflage spots, bottom surfaces were painted in Flat Light Blue/Grey. Chaff/flare dispensers, which mounted at sides of tailboom - late type, without fairing.

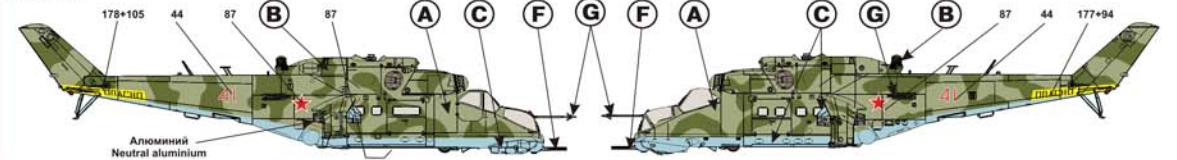

32 Ми-24Р, серийный номер 3534624611809, из состава 113-ой Отдельной Смешанной Авиационной Эскадрильи ВВС СССР, аэродром Сперенберг, территория бывшей ГДР, Май 1994 года. Вертолет окрашен по типовой для Ми-24 цветовой схеме - аналогично (1). Блоки отстрела ИК ловушек на вертолете не устанавливались, ПЗУ окрашены в оранжевый (Flat Orange) цвет.

Mi-24R, serial number 3534624611809, belonged to the 113-th Separate Mixed Aviation Squadron of the USSR Air Force, Sperenberg airfield, ex- GDR territory, May 1994. Helicopter painted by typical for USSR/Russia co-lour scheme - similar to (1). There was no chaff/flare dispensers on helicopter, protective antidust devices of air intakes painted in Flat Orange.

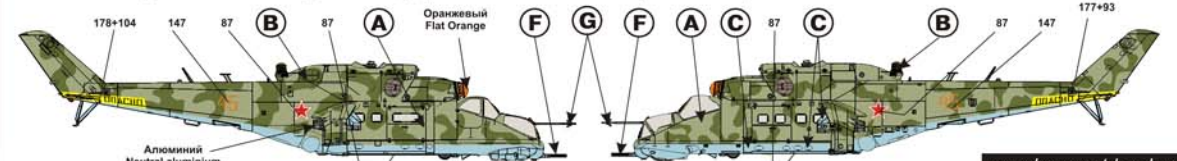

33

Mi-24P, серийный номер не установлен, из состава ВВС Армении, аэродром Эребуни, Ереван, 2012 год. Mi-24P и Mi-24K, изначально входившие в состав 382-ой ОВЭр АА СССР (базируется на аэродроме Ереван-Южный) доставлены Армении при распаде СССР. Вертолеты использовались в ходе конфликта в Нагорном Карабахе как ударные. Вертолет в ходе ремонта был перекрашен - верхние поверхности окрашены в цвет хаки (Flat Khaki Green) с камуфляжными пятнами темно-зеленого (Flat Dark Green) и коричневого (Flat Dark Brown) цветов, за выхлопными накрашены черные (Flat Black) противонагарные покрытия. Нижние поверхности вертолета окрашены в светлый голубой (Flat Light Blue) цвет. Блоки отстрела ИК ловушек, установленные по бокам хвостовой балки - позднего типа, без обтекателей.

Mi-24R, serial number is unknown, belonged to the Armenian Air Force, Erevan airbase, 2012. Several Mi-24Rs and Mi-24Ks, which initially belonged to the 382-th Separate Helicopter Squadron of the USSR Army Aviation, same airbase, were put under Armenian command in 1992 after USSR breakdown. Helicopter used in conflict with Azerbaijan as strike helicopters. After overhaul helicopter were repainted - upper surfaces painted in Flat Khaki Green with Flat Dark Green and Flat Dark Brown camouflage spots. Bottom surfaces painted in Flat Light Blue. Chaffflare dispensers, which mounted at sides of tailboom - late type, without fairing.

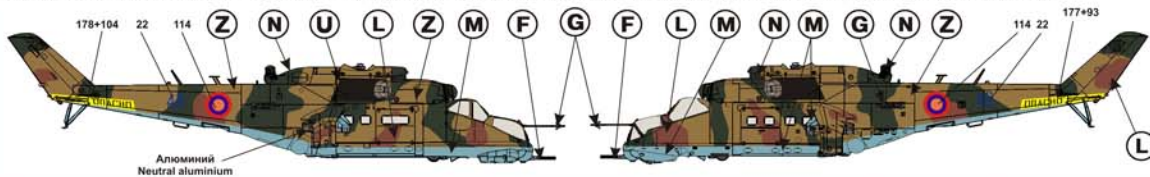

34

Mi-24R, серийный номер не установлен, из состава 484-го Учебного Вертолетного Полка ВВС России, Сызрань, 2006 год. Вертолет используется для обучения в Сызранском Вертолетном Училище ВВС России для обучения курсантов. Вертолет окрашен по типовой для Ми-24 цветовой схеме - верхние поверхности окрашены в светлый серо-зеленый "табачный" (Flat Pale Grey/Green) с камуфляжными пятнами темного серо-зеленого (Flat Grey/Green) цвета, нижние поверхности фюзеляжа, стойки шасси и диски колес - светло-голубые (Flat Light Blue/Grey). Предыдущие бортовые номера вертолета были закрасены пятнами зеленого (Flat Green) цвета, поверх нанесены новые бортовые номера. ПЗУ вертолета окрашены в красный (Flat Red) цвет, на них нанесены изображения глаз, вероятно для отпугивания птиц. На вертолете демонтированы экскаваторы для забора проб грунта, блоки отстрела ИК ловушек, установленные по бокам хвостовой балки - раннего типа, расположенные под хвостовой балкой.

Mi-24R, serial number is unknown, belonged to the 484-th Training Helicopter Regiment of the Russian Air Force, Syzran' airfield, 2006. This helicopter used for Syzran' Helicopter Pilots High Military School. Helicopter painted by typical for USSR/Russia colour scheme - upper surfaces were painted in Flat Pale Grey/Green with Flat Grey/Green camouflage spots, bottom surfaces were painted in Flat Light Blue/Grey. Chaffflare dispensers, of early types were mounted under tailboom. Initial bord numbers on sides of tailboom were painted over by Flat Khaki Green spots, also its were placed new board numbers. On helicopters were demounted excavators for soil sampling, dust protective devices were painted in Flat Red, on front parts of its painted white-black eyes (use decal elements 00) for birds scaring.

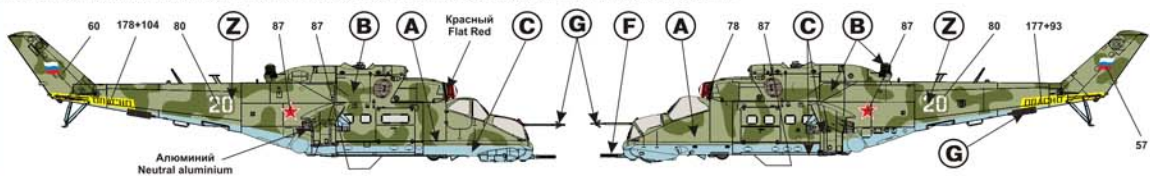

35

Mi-24K, серийный номер 3532014611318, из состава 439-го Отдельного Вертолетного Полка Боевого Управления Армейской Авиации ВВС СССР аэродром Пархим, территория бывшей ГДР, май 1992. Вертолет окрашен по типовой для Ми-24 цветовой схеме - верхние поверхности окрашены в светлый серо-зеленый "табачный" (Flat Pale Grey/Green) с камуфляжными пятнами темного серо-зеленого (Flat Grey/Green) цвета, нижние поверхности фюзеляжа, стойки шасси и диски колес - светло-голубые (Flat Light Blue/Grey). Предыдущие бортовые номера вертолета были закрасены пятнами зеленого (Flat Green) цвета, поверх нанесены новые бортовые номера. Блоки отстрела ИК ловушек на вертолете не установлены. Вероятно ранее вертолет принадлежал 440-му Отдельному Боевому Вертолетному Полку Армейской Авиации ВВС СССР, на левом борту под кабиной пилота нанесена эмблема, характерная для 440-го ОБВБ. В 1992-м году 439-ый ОБВБ БУ был выведен на территорию Украины, где полк был передан под командование Министерства Обороны Украины и позже расформирован.

Mi-24K, serial number is 3532014611318, belonged to the 439-th Separate Helicopter Regiment of Combat Control form the USSR Air Force Army Aviation, Parkhim airbase, ex-GDR territory, May 1992. Helicopter painted by typical for USSR/Russia colour scheme - upper surfaces were painted in Flat Pale Grey/Green with Flat Grey/Green camouflage spots, bottom surfaces were painted in Flat Light Blue/Grey. There is no chaffflare dispensers on helicopters. Initial bord numbers on sides of tailboom were painted over by Flat Green spots, also its were placed new board numbers. On port side of fuselage nose section placed badge of the 440-th Separate Combat Helicopter Regiment of the USSR Air Force Army Aviation, probably helicopter earlier belonged to this regiment. In the end of 1992 the 439-th SHR of CC were rebased to Ukraine territory and put under Ukrainian command. Later regiment were disbanded, helicopters were donated to other Ukrainian Air Force Helicopter Regiments.

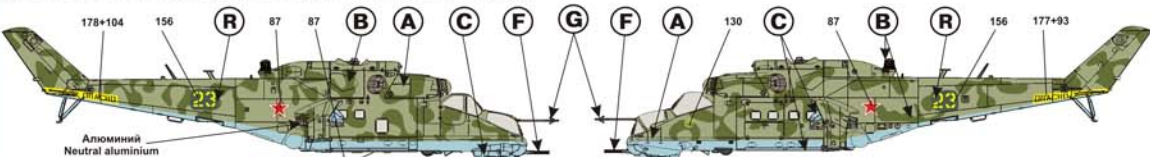

36

Mi-24K, серийный номер не установлен, из состава 178-го Отдельного Вертолетного Полка Боевого Управления Армейской Авиации ВВС СССР, аэродром Борстель, территория бывшей ГДР, конец 1980-х. Вертолет окрашен по типовой для Ми-24 цветовой схеме - верхние поверхности окрашены в светлый серо-зеленый "табачный" (Flat Pale Grey/Green) с камуфляжными пятнами темного серо-зеленого (Flat Grey/Green) цвета, нижние поверхности фюзеляжа, стойки шасси и диски колес - светло-голубые (Flat Light Blue/Grey). Блоки отстрела ИК ловушек, установленные по бокам хвостовой балки - позднего типа, с обтекателями.

Mi-24K, serial number is unknown, belonged to the 178-th Separate Helicopter Regiment of Combat Control form the USSR Air Force Army Aviation, Borstel airbase, ex-GDR territory, end of 1980s. Helicopter painted by typical for USSR/Russia colour scheme - upper surfaces were painted in Flat Pale Grey/Green with Flat Grey/Green camouflage spots, bottom surfaces were painted in Flat Light Blue/Grey. Chaffflare dispensers, which mounted at sides of tailboom - late type, with fairing.

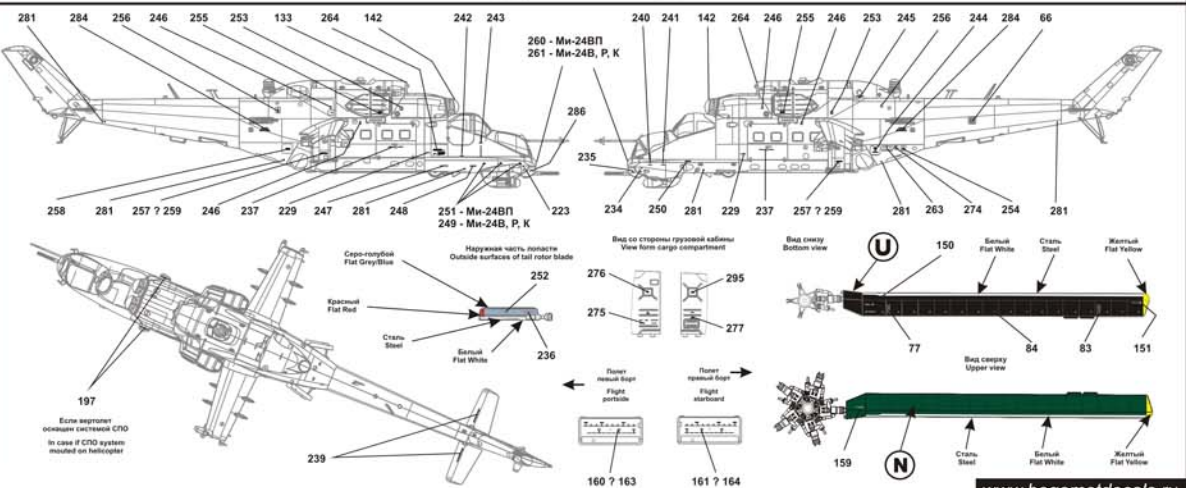
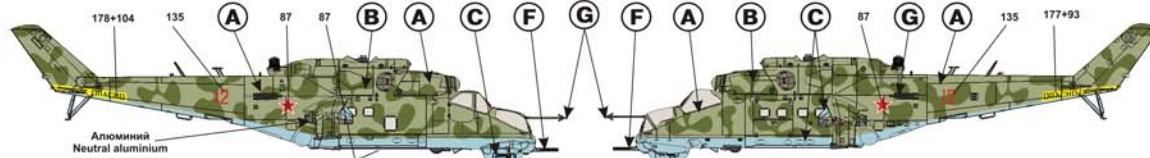

Технические надписи для Ми-24В ВВС Венгрии (вариант 22), все надписи белые

Stencil for Hungarian Mi-24V (marking scheme 22), all stencil is white

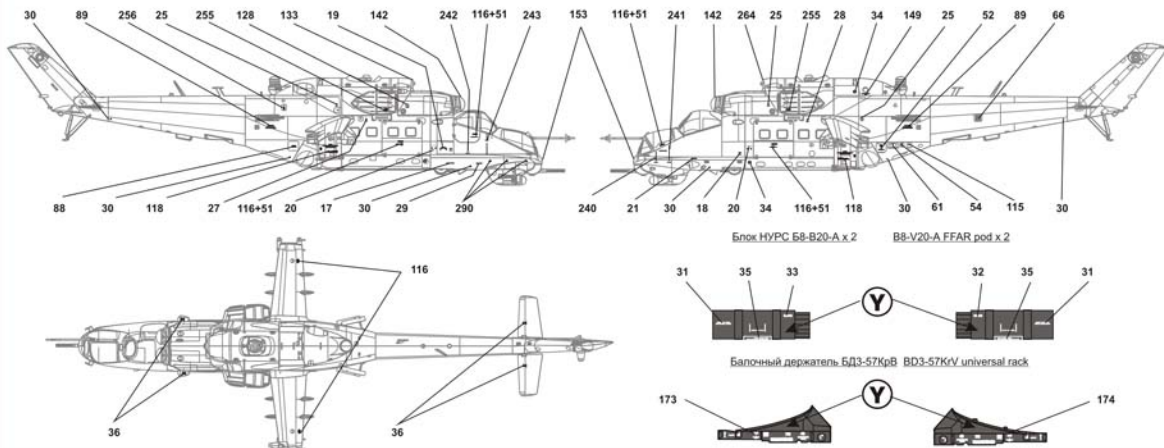

Балочный держатель БД3-57КрВ BD3-57K/V universal rack

ЗВУ, левый борт IR suppressor exhaust device, portside

Пушковое устройство АПУ-68УМ x 2 APU-68UM launch rail x 2

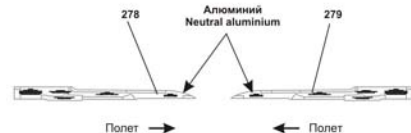
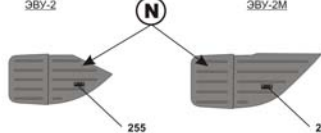
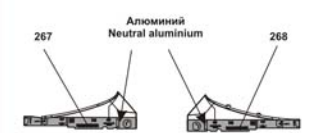

Блок НУРС Б8-В20-А x 4 B8-V20-A FFAR pod x 4

Блок НУРС УБ-32-57 (32-57В) x 4 UB-32-57 (32-57V) FFAR pod x 4

Подвесной топливный бак ПТВ-450 x 2 PTV-450 external fuel tank x 2

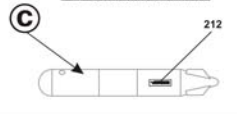
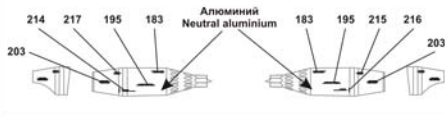
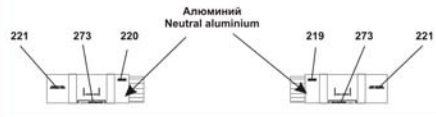

Подвесной контейнер ГУВ-1 x 2 Grenade launcher pod GUV-1 x 2

Подвесной контейнер ГУВ-2 x 2 Machine gun pod GUV-2 pod x 2

НАР С-24Б x 2 Unguided missile S-24B x 2

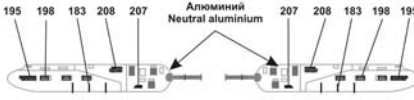
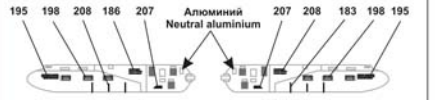

Подвесной контейнер УПК-23-250 x 2 Gup pod UPK-23-250 pod x 2

Подвесной контейнер КМГУ-2 x 2 KMGU-2 small bomb pod x 2

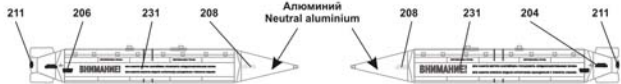
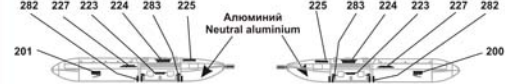

Пушковое устройство АПУ-60 x 2 APU-60 launch rail x 2

Ракета В-В Р-60М x 2 R-60M air-to-air missile x 2

Бомба ОФАБ-250ТУ x 2 OFAB-250TU bomb x 2

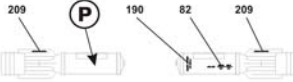
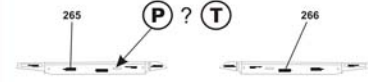

Бомба ОФАБ-100-120 x 4 OFAB-100-120 bomb x 4

Бомба ФАБ-250 М54 x 2 FAB-250 M54 bomb x 2

Бомба ЗАБ-500 x 2 ZAB-500 bomb x 2

Бомба ЗАБ-100 x 4 ZAB-100 bomb x 4

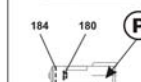
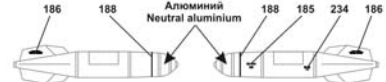
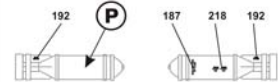
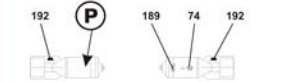

A Табачный Flat Pale Grey/Green	G Сталь Unpainted Steel	L Коричневый Flat Brown	Q Темный зеленый Flat Dark Green	V Коричневый Flat Brown
B Темный серо-зеленый Flat Grey/Green	H Белый Flat White	M Светлый голубой Flat Light Blue	R Зеленый Flat Green	W Коричневый Flat Leather Brown
C Светлый серо-голубой Flat Light Blue/Grey	I Темная сталь Burned metal	N Темный зеленый Flat Dark Green	S Светлый коричневый Flat Light Brown	X Серо-зеленый Flat Grey/Green
D Синий Flat Dark Blue	J Темный серый Flat Dark Grey	O Черно-зеленый Flat Black/Green	T Светлый серый Flat Light Grey	Y Темный серый Flat Dark Grey
E Темный серый Flat Dark Grey	K Песочный Flat Sand	P Серый Flat Grey	U Черный Flat Black	Z Хаки Flat Khaki Green
F Вороненая сталь Dark metal				