

1/48



# GERMAN 3TON 4×2 CARGO TRUCK

1/48 ミリタリーミニチュアシリーズ ドイツ 3トン4×2カーゴトラック



## READ BEFORE ASSEMBLY

**注意** ●このキットは組み立てモデルです。作る前に必ず説明書を最後までお読みください。また小学生などの低年齢の方が組み立てるときは、保護者の方もお読みください。また接着剤や塗料は、必ずプラスチック用をお使いください。(別売) ●工具の使用には十分注意してください。特にナイフ、ニッパーなどの刃物によるケガや事故に注意してください。●接着剤や塗料は使用する前にそれぞれの注意書きをよく読み、指示に従って正しく使用し、使用するときは換気に十分注意してください。●小さなお子様のいる所での作業はやめてください。小さな部品の飲み込みや、ビニール袋をかぶっての窒息などの危険な状況が考えられます。

**CAUTION** ●Read carefully and fully understand the instructions before commencing assembly. A supervising adult should also read the instructions if a child assembles the model. ●When assembling this kit, tools including knives are used. Extra care should be taken to avoid personal injury. ●Read and follow the instructions supplied with paint and/or cement, if used (not included in kit). Use plastic cement and paints only. ●Keep out of reach of small children. Children must not be allowed to put any parts in their mouths or pull vinyl bags over their heads.

**VORSICHT** ●Bevor Sie mit dem Zusammenbau beginnen, sollten Sie alle Anweisungen gelesen und verstanden haben. Falls ein Kind das Modell zusammenbaut, sollte ein beaufsichtigender Erwachsener die Bauanleitung ebenfalls gelesen haben. ●Beim Zusammenbau dieses Bausatzes werden Werkzeuge einschließlich Messer verwendet. Zur Vermeidung von Verletzungen ist besondere Vorsicht angebracht. ●Wenn Sie Farben und/oder Kleber verwenden (nicht im Bausatz enthalten), beachten und befolgen Sie die dort beiliegenden Anweisungen. Nur Klebstoff und Farben für Plastik verwenden. ●Bausatz von kleinen Kindern fernhalten. Kindern darf keine Möglichkeit gegeben werden, irgendwelche Teile in den Mund zu nehmen oder sich Plastiktüten über den Kopf zu ziehen.

**PRECAUTIONS** ●Bien lire et assimiler les instructions avant de commencer l'assemblage. La construction du modèle par un enfant doit s'effectuer sous la surveillance d'un adulte. ●L'assemblage de ce kit requiert de l'outillage, en particulier des couteaux de modélisme. Manier les outils avec précaution pour éviter toute blessure. ●Lire et suivre les instructions d'utilisation des peintures et ou de la colle, si utilisées (non incluses dans le kit). Utiliser uniquement une colle et des peintures spéciales pour le polystyrène. ●Garder hors de portée des enfants en bas âge. Ne pas laisser les enfants mettre en bouche ou sucer les pièces, ou passer un sachet vinyl sur la tête.

## PAINTS REQUIRED

塗装指示のマークです。タミヤカラーのカラーナンバーで指示しました。  
This mark denotes numbers for Tamiya Paint colors.

TS-4 ●ジャーマングレイ / German grey /  
(XF-63) Deutsches Grau / Gris Panzer

X-5 ●グリーン / Green / Grün / Vert

X-6 ●オレンジ / Orange / Orange / Orange

X-7 ●レッド / Red / Rot / Rouge

X-11 ●クロームシルバー / Chrome silver /  
Chrom-Silber / Aluminium chromé

X-18 ●セミグロスブラック / Semi gloss black /  
Seidenglanz Schwarz / Noir satiné

XF-2 ●フラットホワイト / Flat white / Matt Weiß /  
Blanc mat

XF-15 ●フラットフレッシュ / Flat flesh / Fleischfarben Matt / Chair mate

XF-56 ●メタリックグレイ / Metallic grey / Grau-Metallic / Gris métallisé

XF-63 ●ジャーマングレイ / German grey / Deutsches Grau / Gris Panzer

XF-64 ●レッドブラウン / Red brown / Rotbraun /  
Rouge brun

XF-65 ●フィールドグレイ / Field grey / Feldgrau /  
Gris campagne

XF-85 ●ラバーブラック / Rubber Black /  
Gummischwarz / Noir Caoutchouc

## RECOMMENDED TOOLS

《用意する工具》  
Recommended tools  
Benötigtes Werkzeug  
Outillage nécessaire

ナイフ  
Modeling knife  
Modelliermesser  
Couteau de modéliste



ピンセット  
Tweezers  
Pinzette  
Précettes



接着剤 (プラスチック用)  
Cement  
Kleber  
Colle



ニッパー  
Side cutters  
Seitenschneider  
Pince coupante

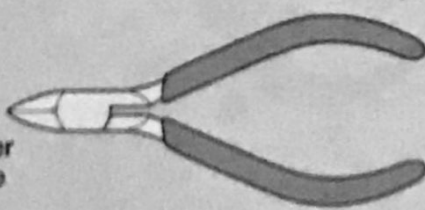

ハサミ  
Scissors  
Schere  
Ciseaux

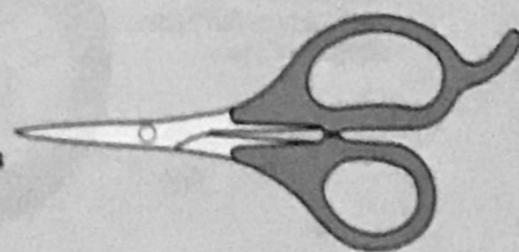

## 《部品の切り取り》

### Cutting off parts

- ★部品はニッパーを図の向きにあて、ていねいに切り取り、切り口はカッターナイフできれいにします。
- ★Cut off parts using side cutters and flatten using modeling knife.
- ★Die Teile mit einem Seitenschneider abwickeln und Grat mit Modellbaumesser glätten.
- ★Détacher les pièces au moyen de pinces coupantes et aplatir avec un couteau de modélisme.

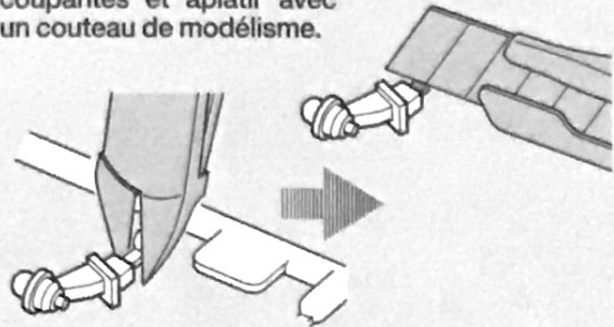

## 《部品の取り付け位置を確認する》

### Test fitting

- ★一度部品を仮に組み合わせて(仮組)みて、接着面を確かめます。
- ★Attach parts temporarily to confirm cement position prior to applying cement.
- ★Die Teile vorübergehend anbringen, um vor dem Klebstoffauftrag die Klebestellen zu erkennen.
- ★Fixer temporairement les pièces pour s'assurer de leur placement correct avant d'appliquer la colle.

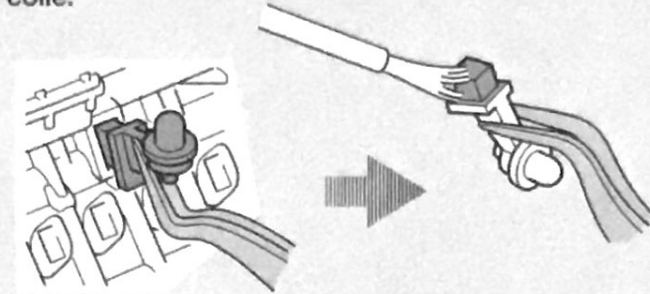

## 《メッキをはがす》

### Removing metal plating

- ★メッキ部品を接着する際は、必ず接着面のメッキをはがしてください。
- ★Remove plating from areas to be cemented.
- ★An den Klebestellen muß die Chromschicht abgeschabt werden.
- ★Enlever le revêtement chromé des parties à encoller.

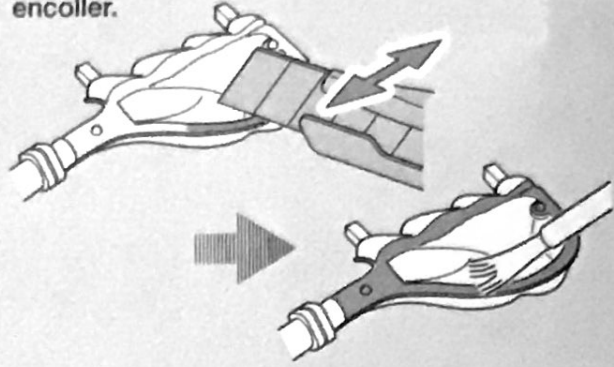

## ASSEMBLY



- 組立説明図の中で塗装指示のない部品はボディ色で塗装します。
- When no color is specified, paint the item with body color.
- Wenn keine Farbe angegeben ist, Teile mit Karosseriefarbe bemalen.
- Lorsqu'aucune teinte n'est spécifiée, peindre dans la teinte de carrosserie.

《使わない部品》 Not used. .... A16×1  
Nicht verwenden. / Non utilisées.

# 1

## マフラーの取り付け

Attaching muffler  
Auspuff-Einbau  
Fixation des échappements

- ★部品の向きに注意してください。
- ★Note direction.
- ★Auf richtige Platzierung achten.
- ★Noter le sens.

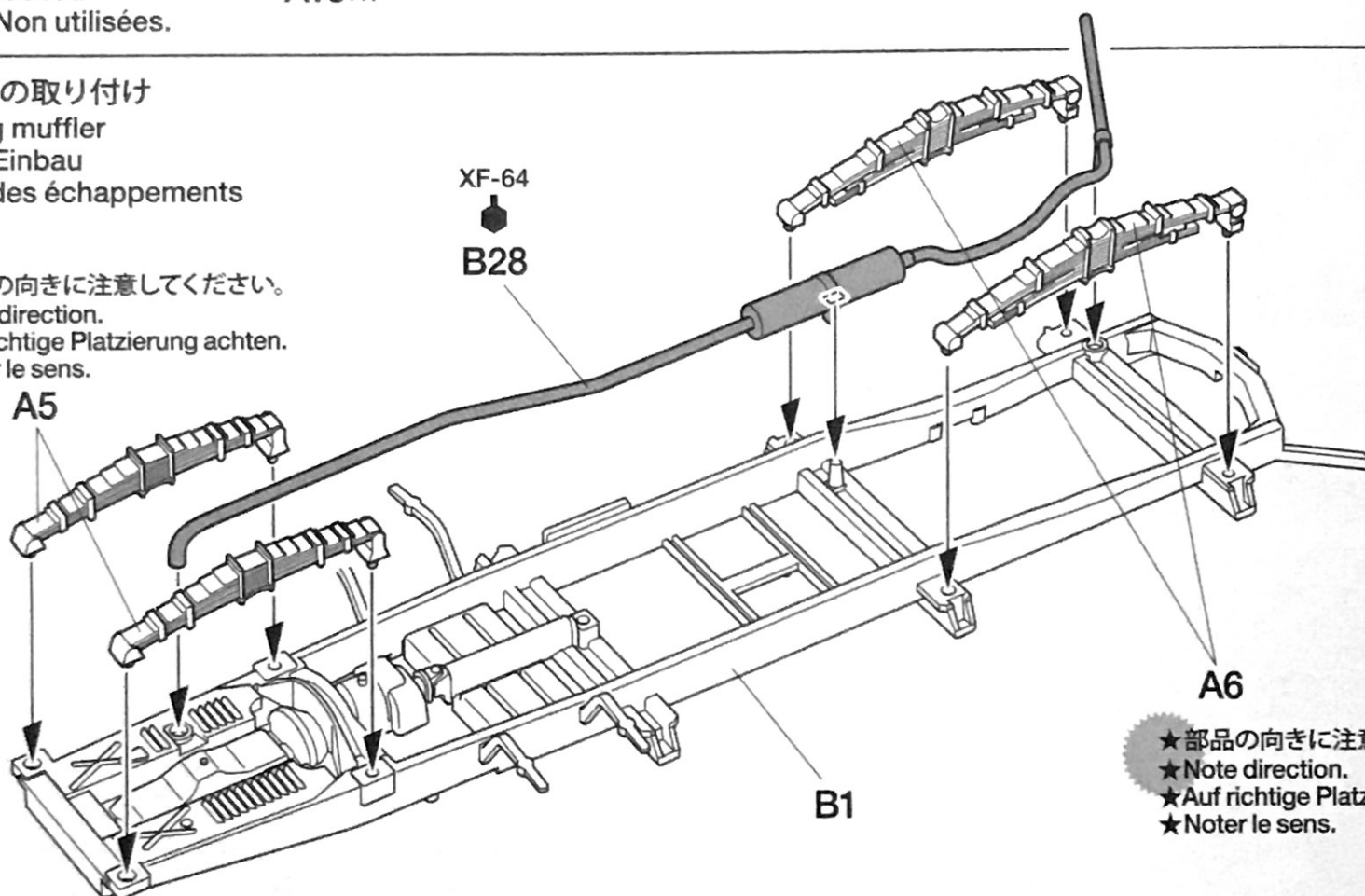

- ★部品の向きに注意してください。
- ★Note direction.
- ★Auf richtige Platzierung achten.
- ★Noter le sens.

# 2

## 《デファレンシャル》

Differential  
Différentiel

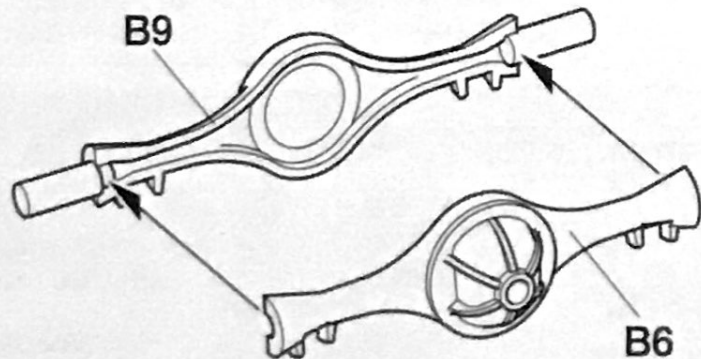

## 《ステアリングリンケージ》

Steering linkage  
Lenkgestänge  
Barres d'accouplement

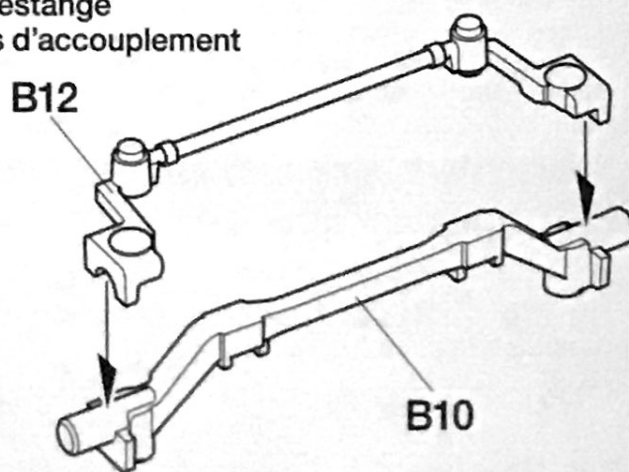

# 3

## 《フロントタイヤ》

Front wheels  
Vorderräder  
Roues avant

- ★2個作ります。
- ★Make 2.
- ★2 Satz anfertigen.
- ★Faire 2 jeux.

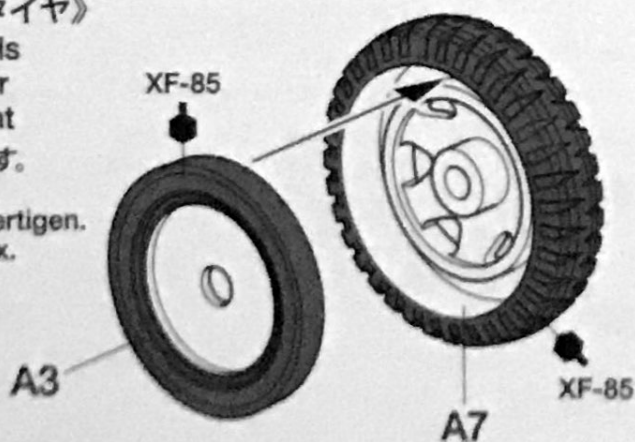

## 《リヤタイヤ》

Rear wheels  
Hinterräder  
Roues arrière

- ★2個作ります。
- ★Make 2.
- ★2 Satz anfertigen.
- ★Faire 2 jeux.

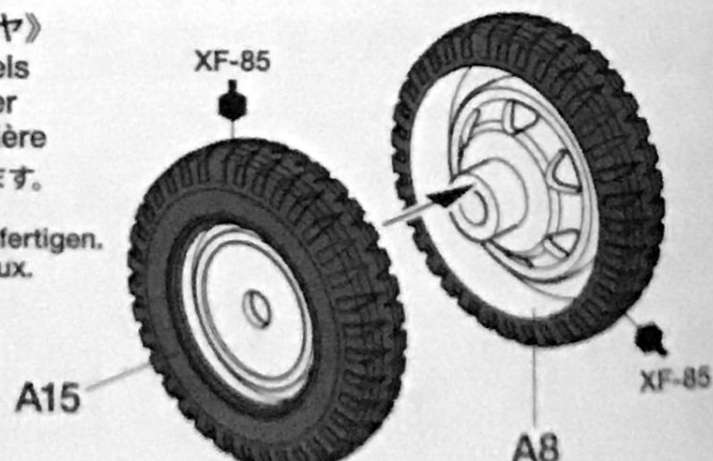

4

プロペラシャフトの取り付け  
Attaching propeller shaft  
Schraubenwelle-Einbau  
Mise en place d'arbre de transmission

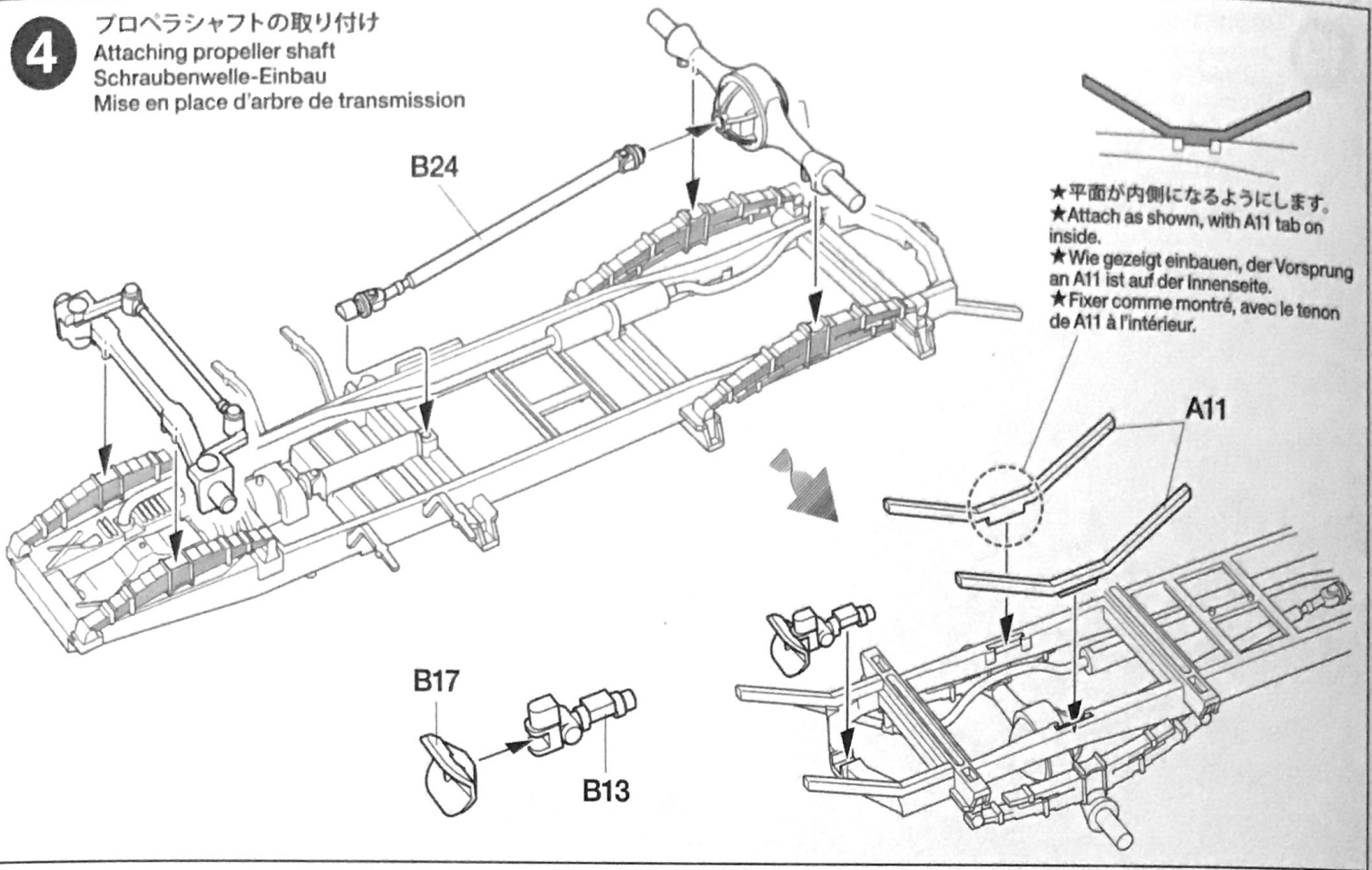

★平面が内側になるようにします。  
★Attach as shown, with A11 tab on inside.  
★Wie gezeigt einbauen, der Vorsprung an A11 ist auf der Innenseite.  
★Fixer comme montré, avec le tenon de A11 à l'intérieur.

5

タイヤの取り付け  
Attaching wheels  
Einbau der Räder  
Fixation des roues

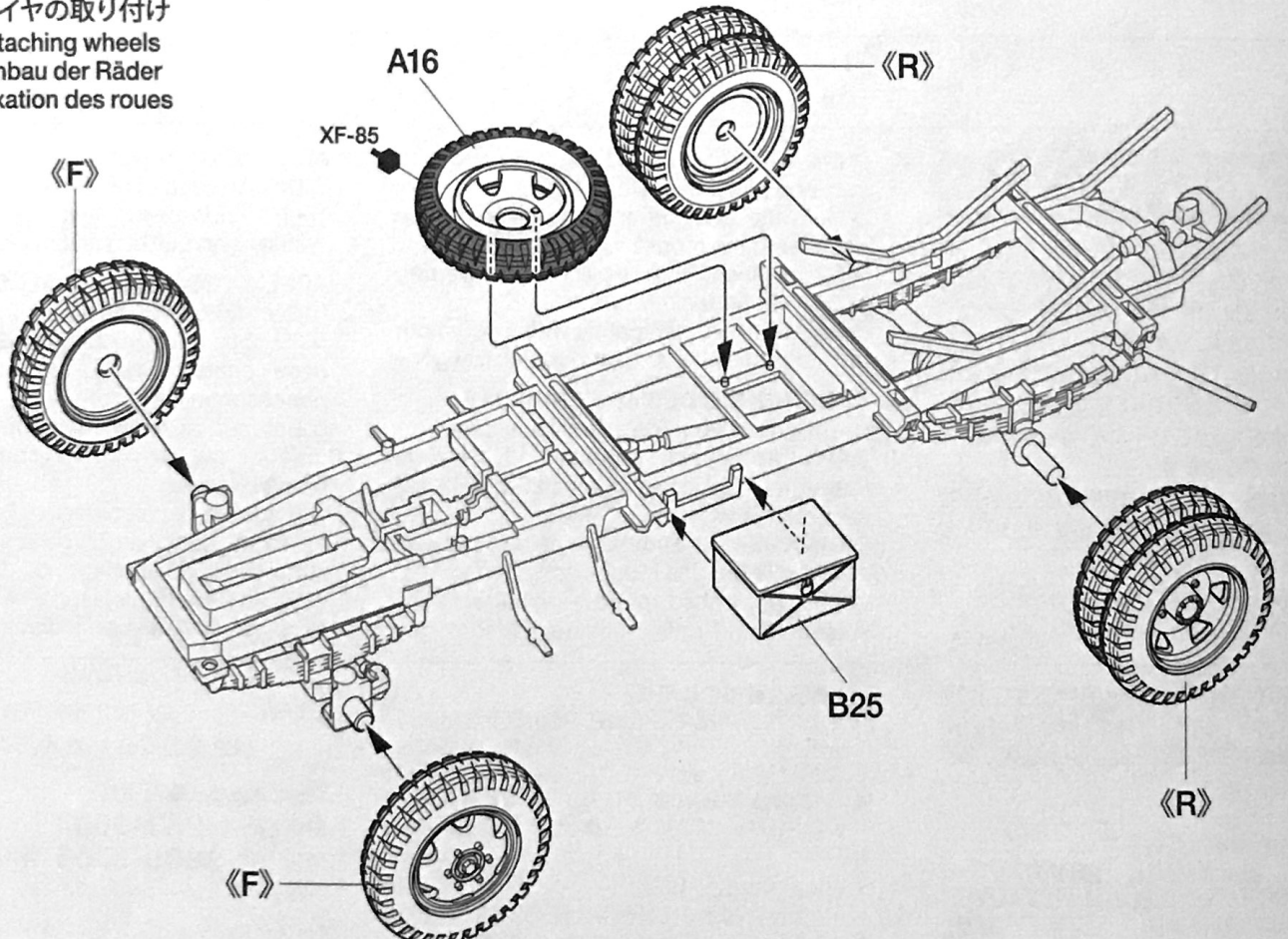

6

《ダッシュボード》  
Dashboard  
Armaturenbrett  
Tableau de bord



指示の番号のスライドマークをはります。  
Number of decal to apply.  
Nummer des Abziehbildes, das anzubringen ist.  
Numéro de la décalcomanie à utiliser.

《キャビン後部》  
Cabin (rear)  
Fahrerhaus (Hinten)  
Cabine (arrière)



指示の部分を切り取ります。  
Cut off.  
Wegschneiden.  
Découper.

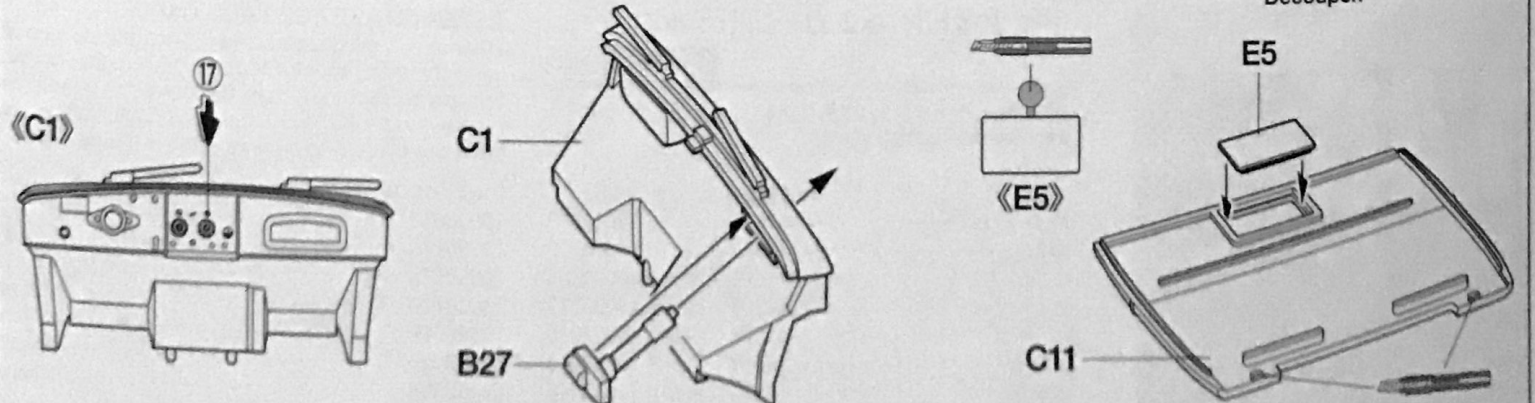

**7** キャビンの組み立て  
Cabin  
Fahrerhaus  
Cabine

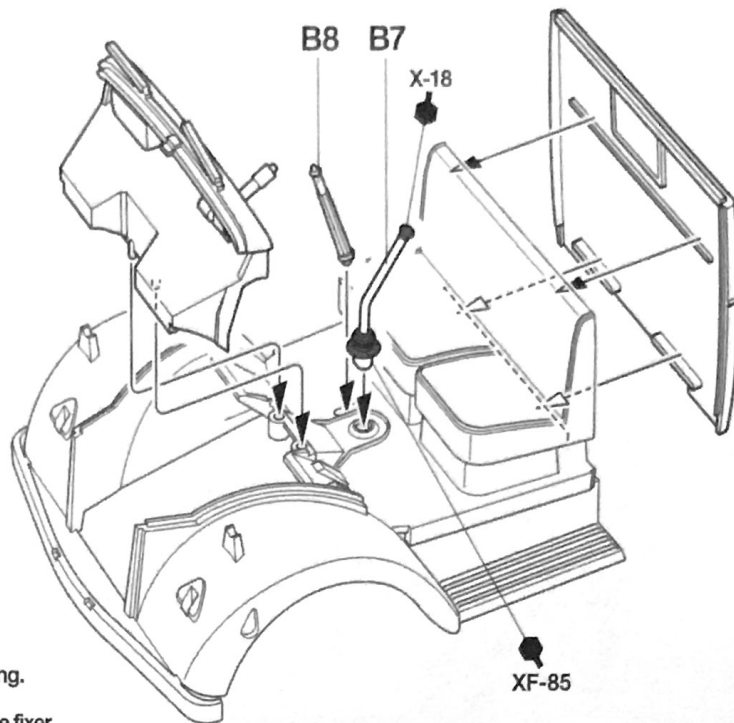
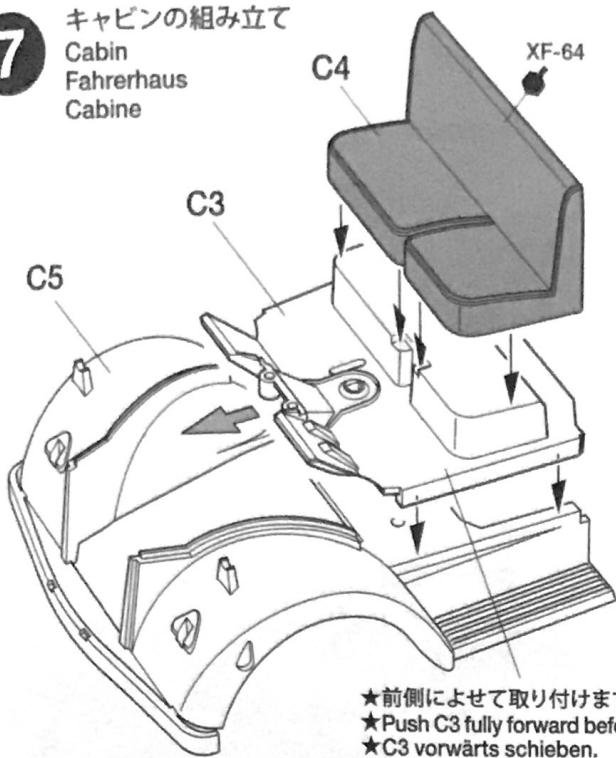

★前側によせて取り付けます。  
★Push C3 fully forward before attaching.  
★C3 vorwärts schieben.  
★Pousser C3 à fond vers l'avant avant de fixer.

**8** 《ドア右》  
Door (right)  
Türe (rechts)  
Portière (droite)

《E2,E3》

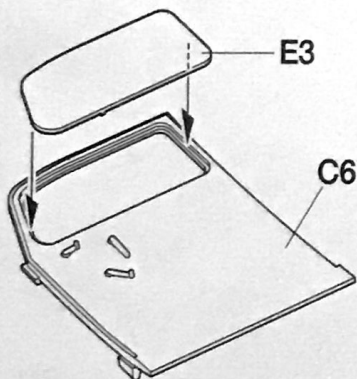
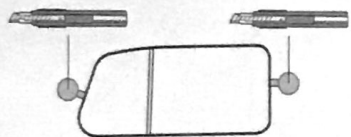

《ドア左》  
Door (left)  
Türe (links)  
Portière (gauche)

《C6,C7》

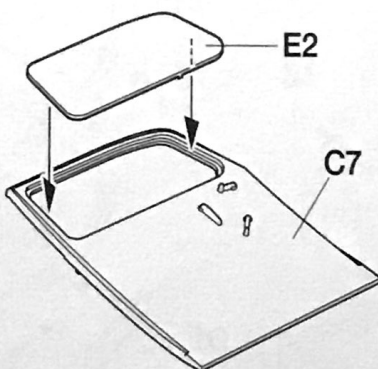
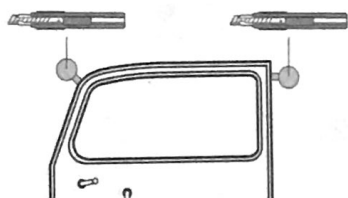

《ルーフ》  
Roof  
Dachs  
Toit

《E1》

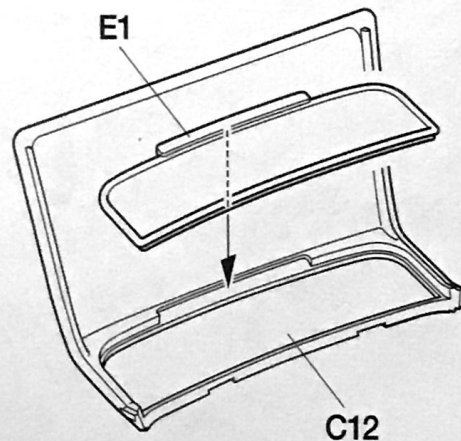
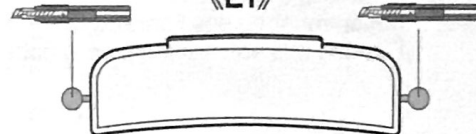

**9** ドライバーの取り付け  
Attaching driver figure  
Fahrerfigur-Einbau  
Fixation de la figurine du conducteur

**注意!**  
NOTICE

★ハンドルに合わせて人形を取り付けます。  
★Attach driver figure to fit steering wheel.  
★Fahrerfigur zum Lenkrad passend anordnen.  
★Adapter la position de la figurine de pilote au volant.

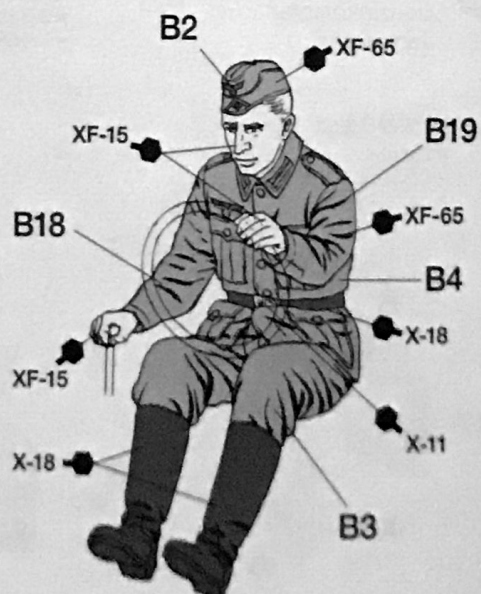
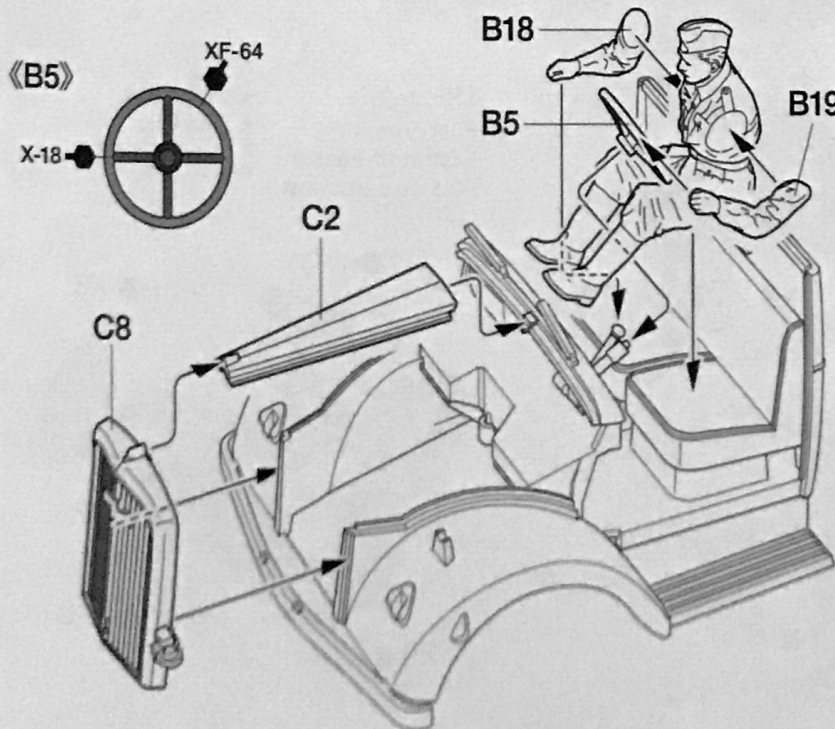

**10** ドアに取り付け  
Attaching doors  
Türen-Einbau  
Fixation des portières

C10

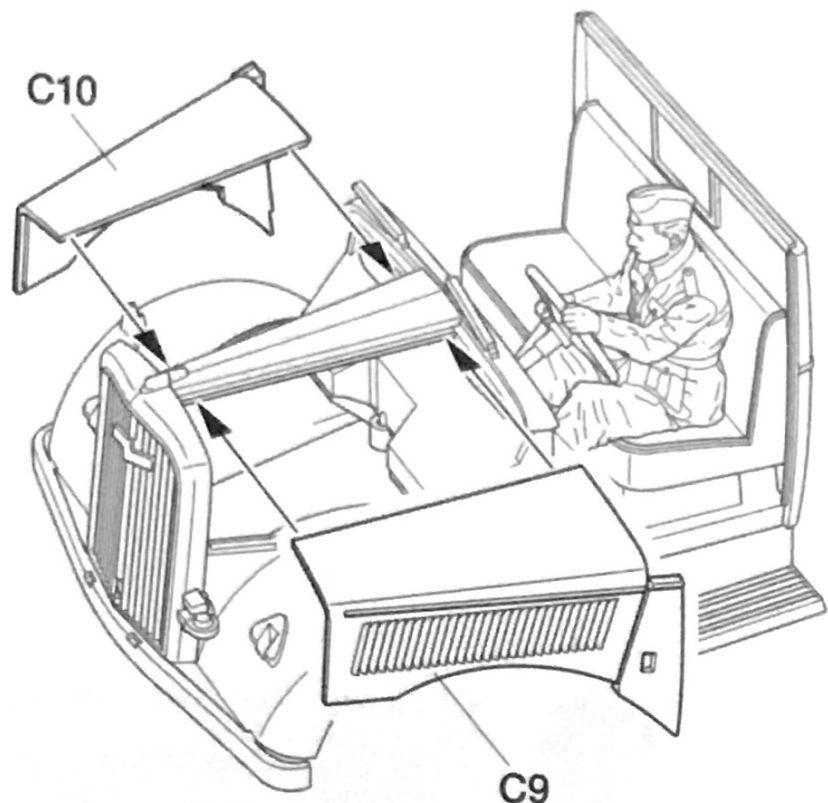

C9

《R》

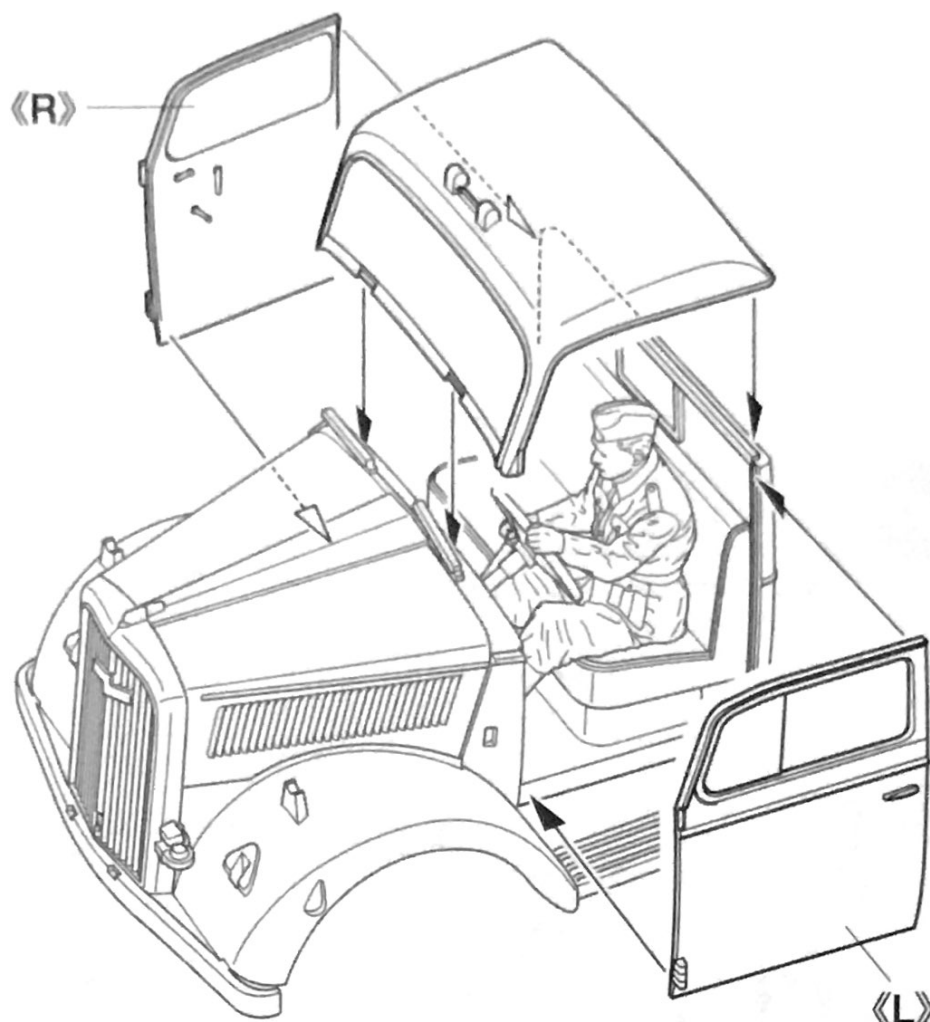

《L》

**11** キャブンの取り付け  
Attaching cabin  
Anbringung des Fahrerhauses  
Fixation de la cabine

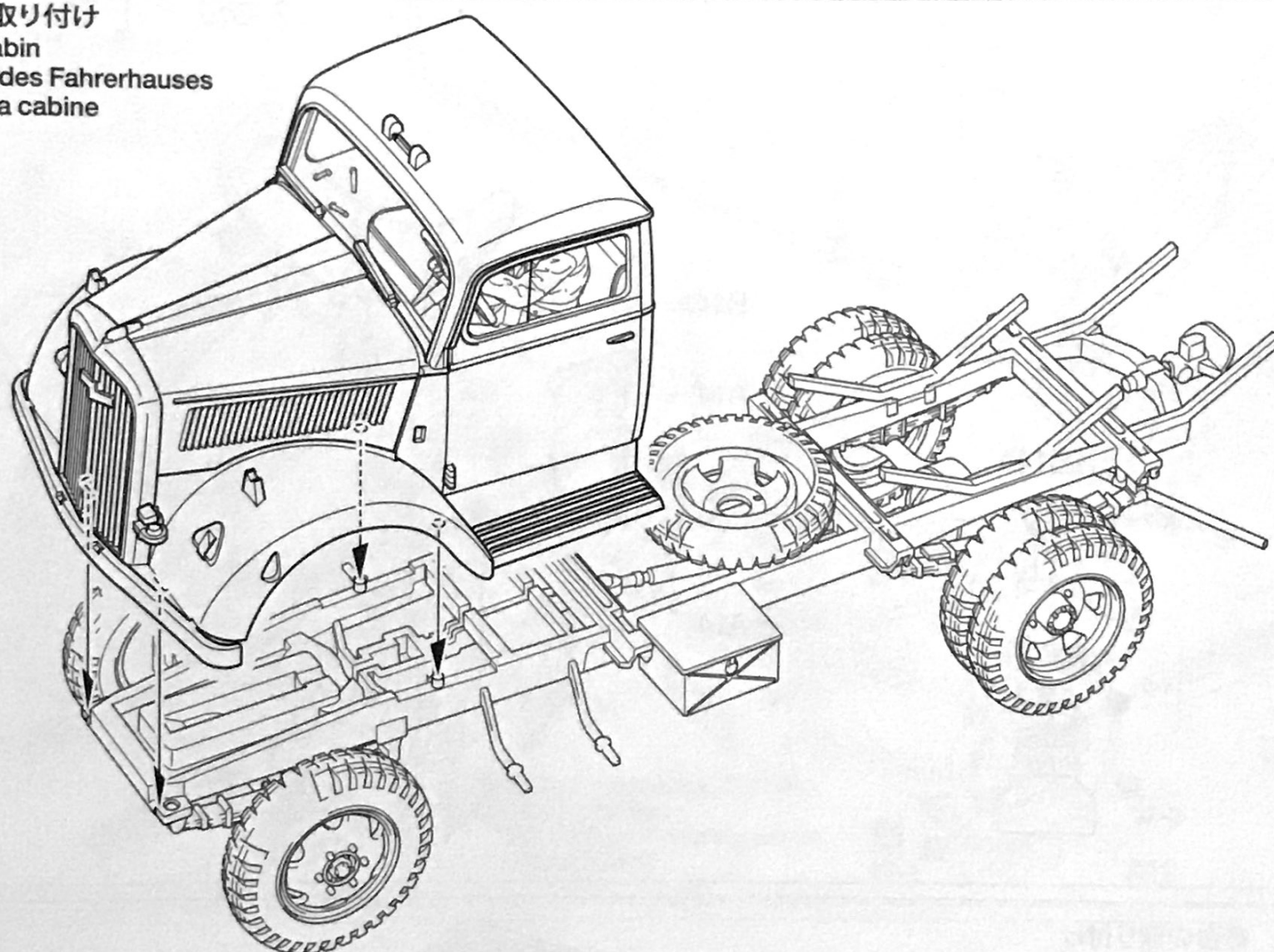

**12** 荷台の組み立て  
Cargo deck  
Lastendeck  
Caisson de chargement

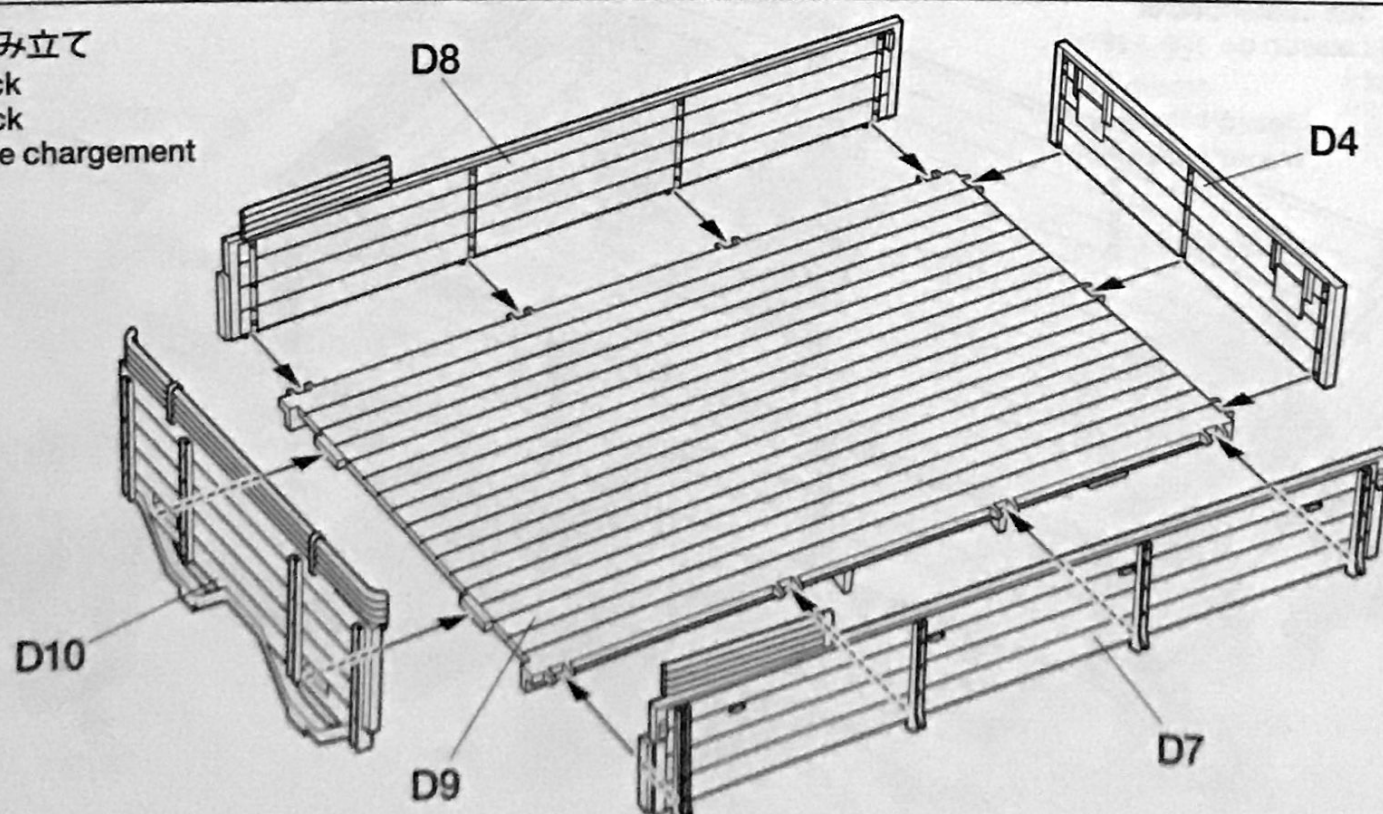

13

《雑具箱》  
Storage boxes  
Staukästen  
Caisse de rangement

- ★2個作ります。
- ★Make 2.
- ★2 Satz anfertigen.
- ★Faire 2 jeux.

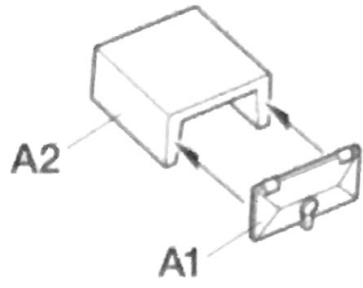

《ジェリカン》  
Jerry can  
Benzinkanister  
Jerry Can

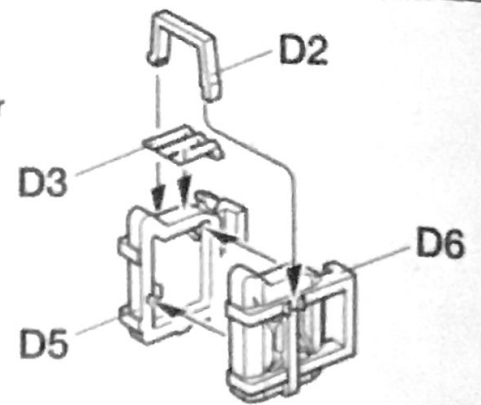

14

荷台部品の取り付け  
Attaching cargo deck parts  
Einbau der Teile der Ladefläche  
Fixation des pièces du caisson de chargement

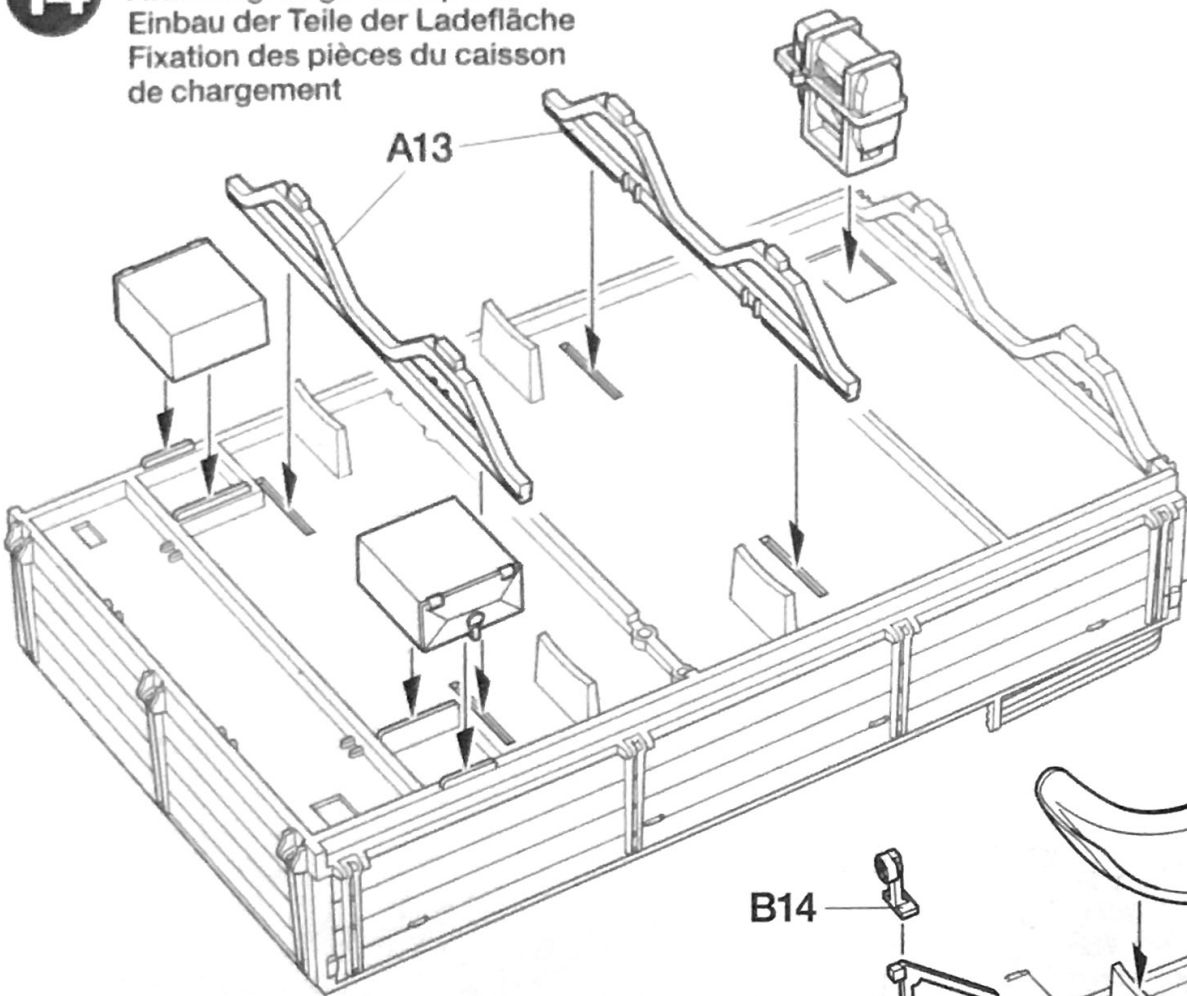

注意!  
CAUTION

- ★指示の番号、①、②の順で取り付けます。
- ★Attach parts in numbered order ①, ②.
- ★Die Teile in der nummerierten Reihenfolge ①, ② anbringen.
- ★Fixer les pièces dans l'ordre des numéros ①, ②.

② D12 ① D11

B14

A14

A14

B21

《B14》

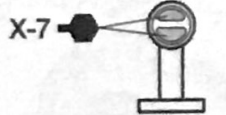

《B21》

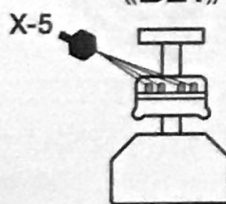

15

荷台の取り付け  
Attaching cargo deck  
Befestigen des Lastendecks  
Fixation du caisson de chargement

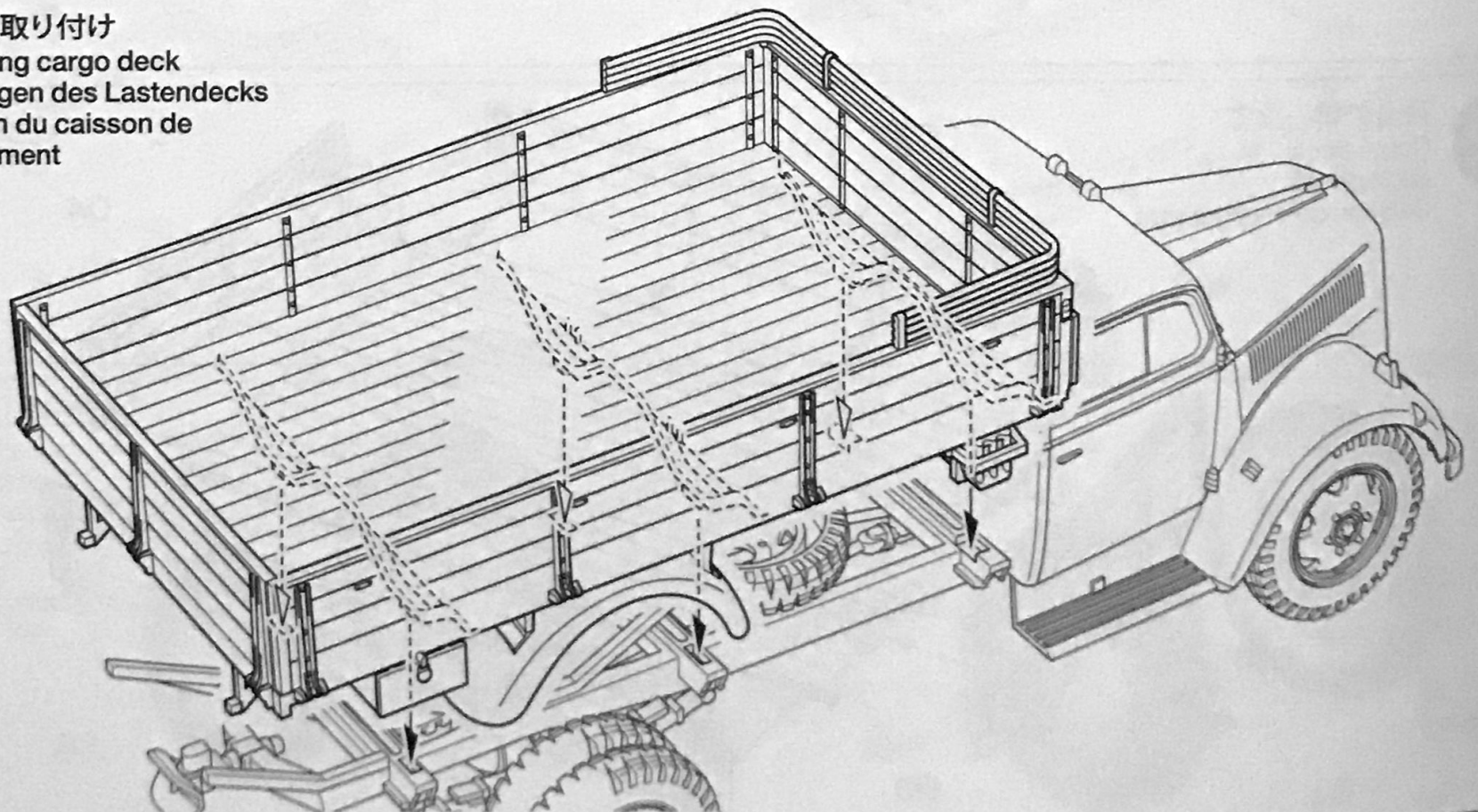



19

備品積載例  
Accessory attachment example  
Beispiel für die Anbringung des Zubehörs  
Exemple de placement des accessoires

★Xパーツはご自由にお使いください。  
★Use X parts as you wish.  
★X-Teile nach Belieben verwenden.  
★Utiliser les pièces X comme souhaité.

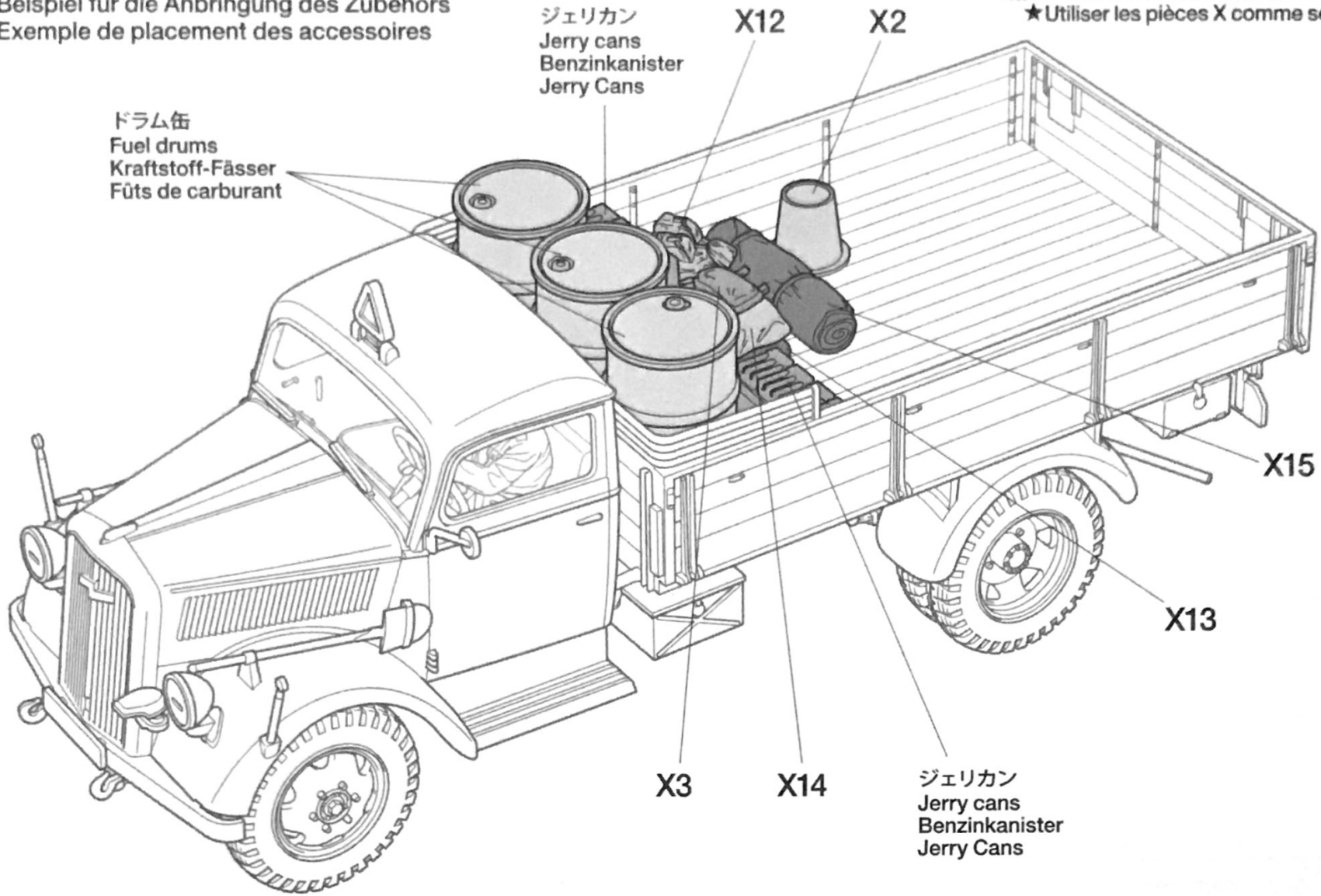

APPLYING DECALS

- 《スライドマークのはり方》
- ①はりたいマークをハサミで切り抜きます。
  - ②マークをぬるま湯に10秒ほどひたしてからタオル等の布の上に置きます。
  - ③台紙のはしを手で持ち、はるところにマークをスライドさせてモデルに移してください。
  - ④指に少し水をつけてマークをぬらしながら、正しい位置にずらしします。
  - ⑤やわらかな布でマークの内側の気泡を押し出ししながら、押しつけるようにして水分をとります。

DECAL APPLICATION

- ①Cut off decal from sheet.

- ②Dip the decal in tepid water for about 10 sec. and place on a clean cloth.
- ③Hold the backing sheet edge and slide decal onto the model.
- ④Move decal into position by wetting decal with finger.
- ⑤Press decal down gently with a soft cloth until excess water and air bubbles are gone.

ANBRINGUNG DES ABZIEHBILDES

- ①Abziehbild vom Blatt ausschneiden.
- ②Das Abziehbild ungefähr 10 Sek. in lauwarmes Wasser tauchen, dann auf sauberen Stoff legen.
- ③Die Kante der Unterlage halten und das Abziehbild auf das Modell schieben.
- ④Das Abziehbild an die richtige Stelle schieben und dabei mit dem Finger das

- Abziehbild naßmachen.
- ⑤Das Abziehbild leicht mit einem weichen Tuch andrücken, bis überschüssiges Wasser und Luftblasen entfernt sind.

APPLICATION DES DECALCOMANIES

- ①Découpez la décalcomanie de sa feuille.
- ②Plongez la décalcomanie dans de l'eau tiède pendant 10 secondes environ et poser sur un linge propre.
- ③Retenez la feuille de protection par le côté et glissez la décalcomanie sur le modèle réduit.
- ④Placez la décalcomanie à l'endroit voulu en la mouillant avec un de vos doigts.
- ⑤Pressez doucement la décalcomanie avec un tissu doux jusqu'à ce que l'eau en excès et les bulles aient disparu.

部品請求について

For use in Japan only!

★部品をなくしたり、こわした方は、このステッカーがはられたカスタマーサービス取次店でご注文いただけます。また、当社カスタマーサービスに直接ご注文する場合は、右記の方法でご注文することができます。詳しくは当社カスタマーサービスまでお問い合わせください。



- ①《郵便振替のご利用法》  
郵便局の払込用紙の通信欄に下のリストを参考にITEM番号、スケール、製品名、部品名、部品コード、数量を必ずご記入ください。振込人住所欄にはお電話番号もお書きいただき、口座番号・00810-9-1118、加入者名・(株)タミヤでお振込ください。
- ②《代金引換のご利用法》  
パーツ代金に加えて代引き手数料(324円)をご負担いただければ、電話またはホームページより代金引換によるご注文をお受けいたします。
- ③《タミヤカードのご利用法》  
タミヤカードをご利用の場合、代金はご指定金融機関の口座引き落としとなります。ご注文は電話またはホームページよりお受けいたします。

《住所》 〒422-8610 静岡市駿河区恩田原3-7  
株式会社タミヤ カスタマーサービス係

《お問い合わせ電話番号》  
静岡 054-283-0003  
東京 03-3899-3765 (静岡へ自動転送)  
※電話番号をお確かめの上、おかけ間違いのないようお願いいたします。

《カスタマーサービスアドレス》  
[http://tamiya.com/japan/customer/cs\\_top.htm](http://tamiya.com/japan/customer/cs_top.htm)



1/48  
MM  
Military Miniature  
[www.tamiya.com](http://www.tamiya.com)

ドイツ 3トン 4x2 カーゴトラック  
ITEM 32585

★価格は2015年6月現在のものです。諸事情により変更となる場合があります。  
★税込価格の税率は8%となっています。

部品名	税込価格	本体価格	部品コード
Aパーツ(x1).....	475円	( 440円)	10008553
Bパーツ.....	626円	( 580円)	19000775
C、Dパーツ.....	756円	( 700円)	10008555
Eパーツ.....	432円	( 400円)	19000777
Xパーツ.....	475円	( 440円)	19226019
マーク.....	345円	( 320円)	19493215
説明図.....	345円	( 320円)	11053998
解説文.....	324円	( 300円)	11053999

AFTER MARKET SERVICE CARD

When purchasing replacement parts, please take or send this form to your local Tamiya dealer so that the parts required can be correctly identified. Please note that specifications, availability and price are subject to change without notice.

Parts code	ITEM 32585
10008553.....	A Parts (x1)
19000775.....	B Parts
10008555.....	C, D Parts
19000777.....	E Parts
19226019.....	X Parts
19493215.....	Decals
11053998.....	Instructions
11053999.....	Cover Story Leaflet



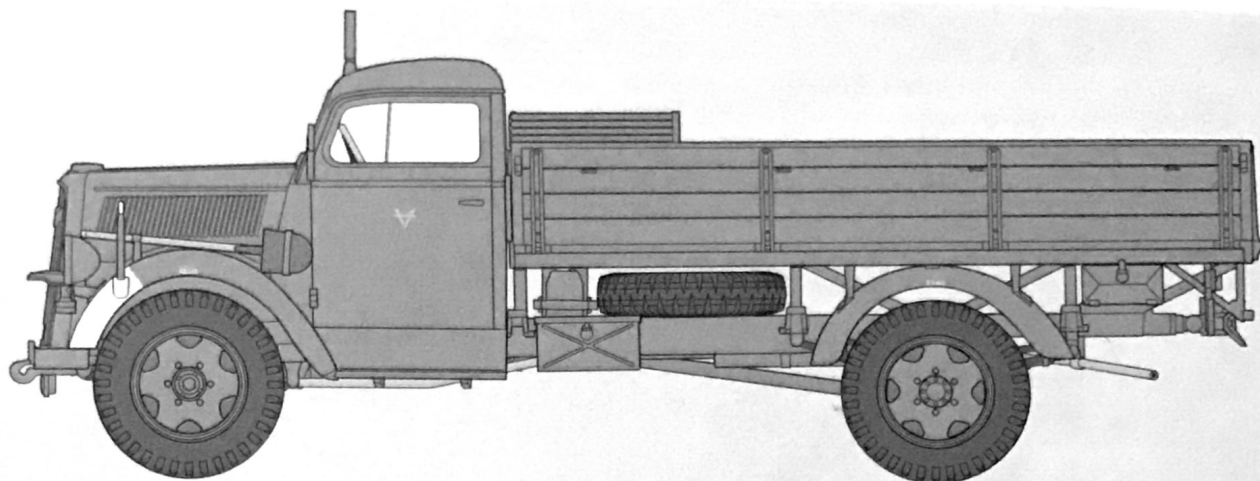

# GERMAN 3TON 4×2 CARGO TRUCK

## ドイツ 3トン4×2カーゴトラック



第一次大戦に敗北して兵器開発を大きく制限されていたドイツでしたが、早くも1920年代後半にはトラックを始めとする補給部隊の機械化に着手しました。当初は軍用としての要求範囲に適合する100種類以上の民間トラックが導入されましたが、整備や部品供給などの煩雑さが問題となり、合理化のため1934年にアインハイツ計画が策定されました。これは軍用車の車種や部品を規格統一して生産性の向上を目指すもので、軍用トラックの分類も軽、中、重の3種類に絞り込まれたのです。その中でも中型トラックの1台として選定され、後にドイツ補給部隊を代表する存在となったのが3トン 4×2カーゴトラックです。1931年に試作車輛が完成し、民間用として1935年11月に生産を開始。不整地での積載量3トンという高い輸送能力や軽量な車体による優れた悪路走破性、良好な整備性や信頼性が着目され、1937年4月に軍用へと生産が移行されたのです。ホイールベース3.6mのシンプルな後輪駆

During the latter half of the 1920s, the German army sought to quickly mechanize its ground units. However, due to strict limitations on weapons programs imposed by the Treaty of Versailles, development of commercial trucks and other vehicles that could be converted for military use took precedence over combat vehicles. A wide variety of vehicles were initially pressed into service, but due to the impracticalities involved in producing and operating so many different types, the "Einheits Program" was implemented in 1934 in order to standardize the army's vehicle fleet. Trucks in particular were divided into 3 categories: heavy, medium, and light. The prototype of the medium 3ton 4x2 Cargo Truck was built in 1931 and mass production of the civilian model followed in

In der späteren Hälfte der 1920er suchte die Deutsche Armee ihre Bodentruppen rasch zu mechanisieren. Durch strenge Begrenzungen bei Waffenprogrammen, die mit den Versailler Vertrag auferlegt wurden, erhielt die Entwicklung kommerzieller Lastwagen und anderer Fahrzeuge, die für den Militäreinsatz umgebaut werden konnten, den Vorzug vor Kampffahrzeugen. Eine breite Palette von Fahrzeugen wurde ursprünglich in das Militärdienst-Schema gepresst, aber bedingt durch die Undurchführbarkeit der Produktion und des Betriebs so vieler verschiedener Typen, wurde 1934 das „Einheits-Programm“ eingeführt, um die Fahrzeugflotte des Heeres zu vereinheitlichen. Speziell Lastwagen wurden in 3 Kategorien eingeteilt: Schwer, Mittel und Leicht. Der Prototyp des mittleren 3-Tonner 4x2 Lastwagen wurde 1931 gebaut und die Serienfertigung der Zivilversion folgte

Dans la deuxième moitié des années 1920, l'armée allemande souhaitait mécaniser rapidement ses forces terrestres. Cependant, du fait des restrictions imposées par le Traité de Versailles, c'est le développement de camions commerciaux et autres véhicules susceptibles d'être employés par l'armée qui fut privilégié. Une grande variété de véhicules entra en service mais du fait des complications de production, d'utilisation et de maintenance qui en résultèrent, un programme de standardisation de la flotte de véhicules militaires "Einheits Program" fut lancé en 1934. Les camions étaient répartis en trois catégories : lourds, moyens et légers. Le prototype du camion moyen 3 tonnes 4x2 datait de 1931 et sa production en série débuta en 1935. Son châssis était de conception simple et son moteur six

動シャーシに出力68馬力、排気量3,626ccの6気筒水冷ガソリンエンジンと前進5段、後進1段のトランスミッションを備え、最高速度は舗装路上で85km/h、路外でも35km/hを発揮。車体サイズは全長6.02m、全幅2.27m、そして容量82リットルの燃料タンクを搭載し、航続距離は路上で320km、路外で230kmでした。1939年9月に第二次大戦が勃発すると、3トン4×2カーゴトラックは補給部隊の中心となって西部戦線からロシア、北アフリカまでの全戦線で兵員や弾薬、燃料などの輸送任務に奔走。1944年7月までにドイツの軍用トラックとしては最大の約78,000台が生産されました。また、全輪駆動型やロングホイールベース型、軍用バス、ハーフトラック型など数多くの派生型が作られ、後部荷台もボックス型キャビン架装型や燃料補給車、消防車、あるいは高射機関砲を搭載するなどして、シリーズ全体の生産数は13万台近くを記録。幅広い任務に従事して終戦までドイツ軍を支え続けました。

1935. It featured a simple rear wheel-drive chassis with a 68hp 3,626cc 6-cylinder engine and a 5-speed transmission, which enabled maximum on-road and off-road speeds of 85km/h and 35km/h respectively. An 82 liter fuel tank gave it an on-road range of 320km and off-road range of 230km. Such performance, coupled with its superb load-carrying capacity and reliability, made it an ideal choice for the German army, and production of the military version began in 1937. Logistical support units were equipped with these trucks at the start of WWII in 1939 and they were used until the end of the war to transport troops and supplies on all fronts. By the time the factory was destroyed by Allied bombing in 1944, over 78,000 examples had been produced.

1935. Er besaß ein einfaches Heckantriebs-Fahrgestell mit einem 68PS 3.626cm<sup>3</sup> 6-Zylindermotor und 5-Gang-Getriebe, wodurch eine Spitzengeschwindigkeit auf der Straße / im Gelände von 85km/h bzw. 35km/h möglich war. Ein 82 Liter Kraftstofftank sorgte für eine Reichweite auf der Straße von 320km bzw. 230km im Gelände. Diese Leistung, verbunden mit überragender Ladekapazität und Zuverlässigkeit ließ ihn zur ersten Wahl für das deutsche Heer werden und die Fertigung der Militärversion begann 1937. Die logistischen Nachschubeinheiten waren bei Beginn des Zweiten Weltkrieges 1939 mit diesen LKWs ausgerüstet und sie wurden bis Kriegsende für den Transport von Truppen und Versorgungsgütern an allen Fronten eingesetzt. Infolge Bombardierung durch die Alliierten wurde die Fabrik 1944 zerstört, es waren mehr als 78.000 Exemplare gebaut worden.

cylindres 3.626 cm<sup>3</sup> délivrait une puissance de 68cv délivrée aux roues arrière par une transmission à cinq rapports. La vitesse maxi était de 85km/h sur route et 35 km/h en dehors. Le réservoir de 82 litres autorisait une autonomie de 320km sur route et 230km en dehors. Ses performances, sa fiabilité et sa bonne capacité de charge en faisaient un camion idéal pour l'armée allemande et une version militaire fut produite à partir de 1937. Les unités de soutien logistique furent équipées de ces engins au début de la 2<sup>ème</sup> G.M. en 1939. Ces camions furent utilisés jusqu'à la fin du conflit pour amener troupes et ravitaillement sur tous les fronts. Au moment de sa destruction par les bombardements alliés en 1944, l'usine avait produit plus de 78.000 exemplaires.

## MARKING & PAINTING

**A** 《WH-202951 第18歩兵師団所属車輛 1941年6月 東部戦線北部戦区》  
WH-202951 18th Infantry Division, Northern Sector of Eastern Front, June 1941

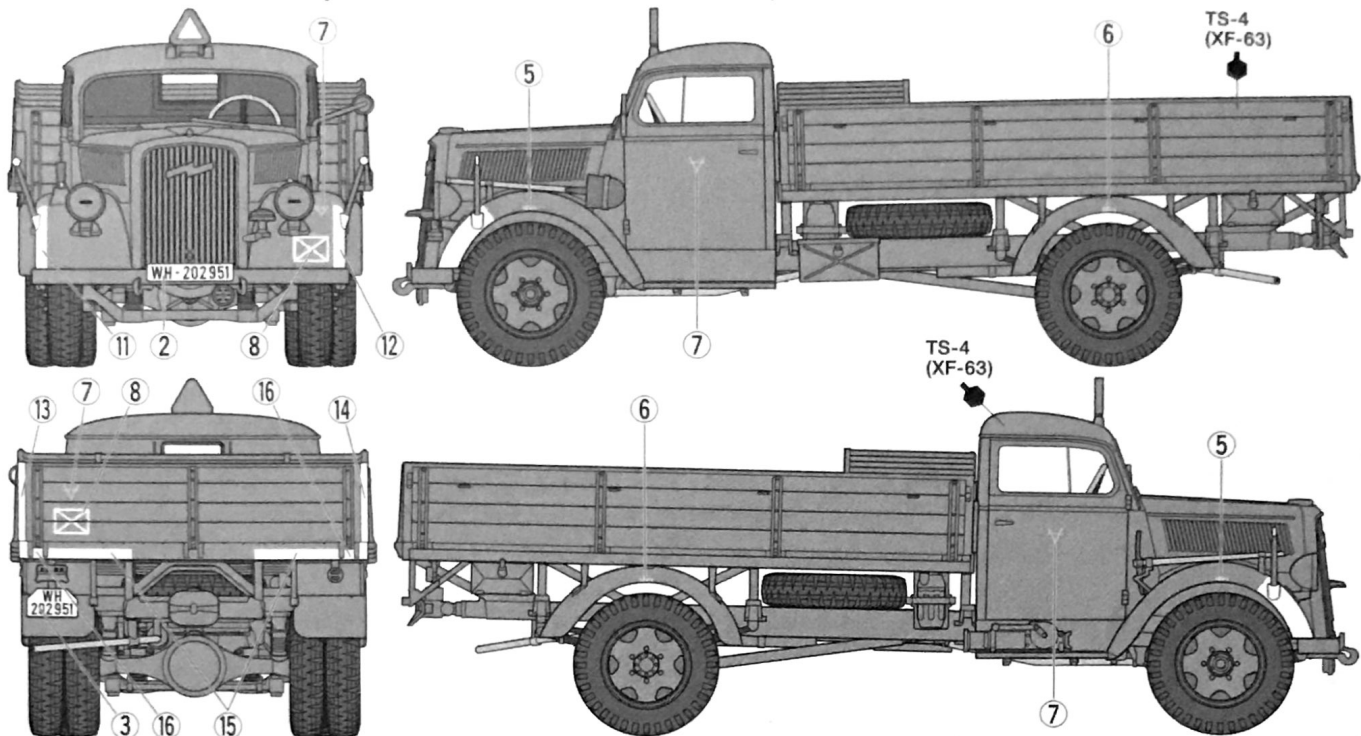

**B** 《WH-114730 第10戦車師団 第86歩兵連隊 第6中隊所属車輛 1939年9月 ポーランド戦》  
WH-114730 6th Company, 86th Infantry Regiment, 10th Panzer Division, Poland, September 1939

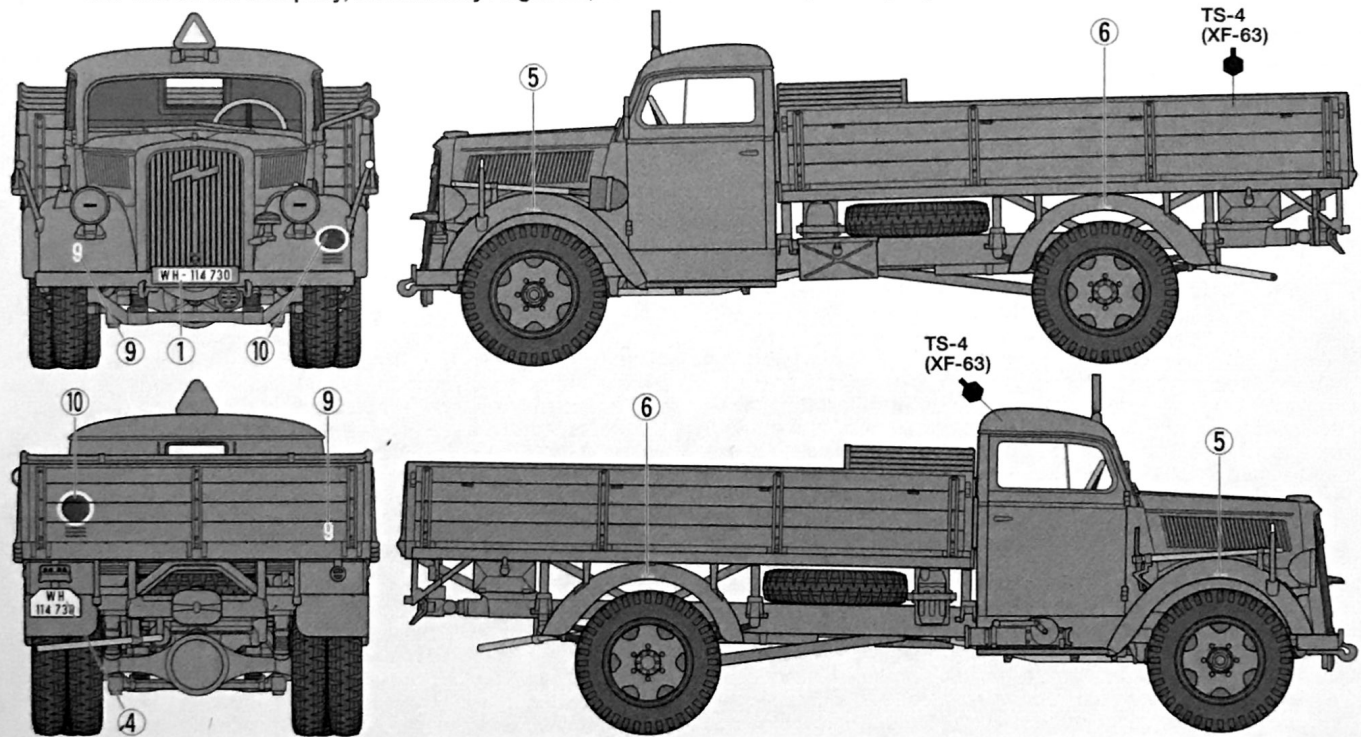

## PAINTING

《ドイツ3トン4×2カーゴトラックの塗装》  
1937年に軍への供給が開始された3トン4×2カーゴトラックは、当時の他のドイツ軍車輛と同様に、ヨーロッパではジャーマングレイの単色で、アフリカ戦線ではサンド色で塗装されていました。しかし1943年2月の通達によりダークイエローが基本色とされると、3トン4×2カーゴトラックの塗装も同様に変更され、その上からレッドブラウンやダークグリーンで迷彩を施した車輛も見られました。室内や足まわりなど細部の塗装は組立図中にタミヤカラー・エナメル塗料、アクリル塗料、スプレー塗料の色番号で指示してあります。

**Painting the 3ton 4x2 Cargo Truck**  
3ton 4x2 cargo trucks were initially painted in German Gray for the European theater and Sand Yellow for the North African theater. However, starting from 1943, all trucks came from the factory in Dark Yellow, with Red Brown and Dark Green camouflage sometimes applied later. Refer to the instruction manual for information on painting details.

**Bemalung der 3t 4x2 Lastwagen**  
Die 3-Tonner 4x2 Lastwagen wurden ursprünglich für den Europäischen Kriegsschauplatz in Deutschem Grau und für Nordafrika in Dunkelgelb lackiert. Ab Anfang 1943 kamen jedoch alle Fahrzeuge in Dunkelgelb aus der Fabrik,

worauf manchmal später ein Tarnanstrich in Rotbraun und Dunkelgelb aufgebracht wurde. Weitere Information über die Detailbemalung finden Sie in der Bauanleitung.

**Decoration du camion 3 ton 4x2**  
Les camions 3 ton 4x2 étaient à l'origine peintes en gris foncé pour le théâtre d'opérations européen ou en jaune sombre pour l'Afrique du Nord. Cependant, à partir de 1943, toutes sortaient d'usine en jaune sombre, un camouflage vert foncé et rouge brun étant parfois appliqué ultérieurement. Se reporter à la notice de montage pour la peinture des détails.