

C HARRIER GR 3
NO 1417 FLIGHT RAF

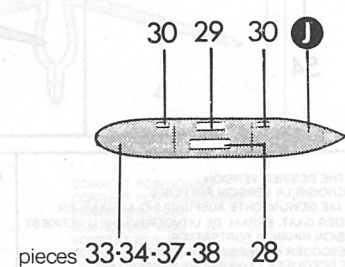

art. 9034

LASER HARRIER GR 3

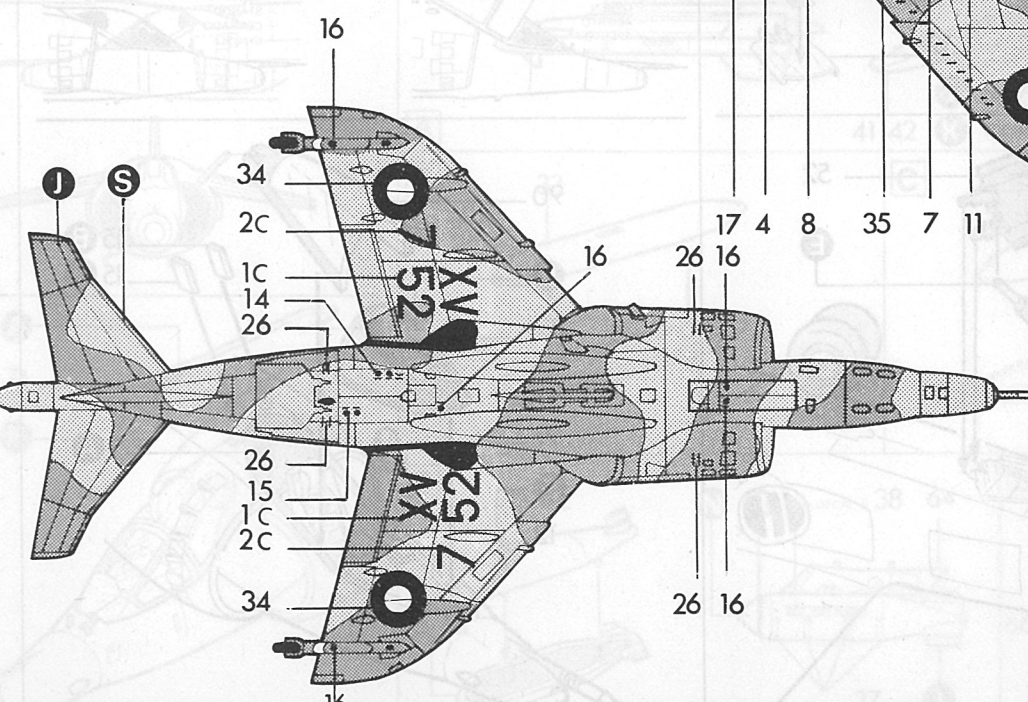
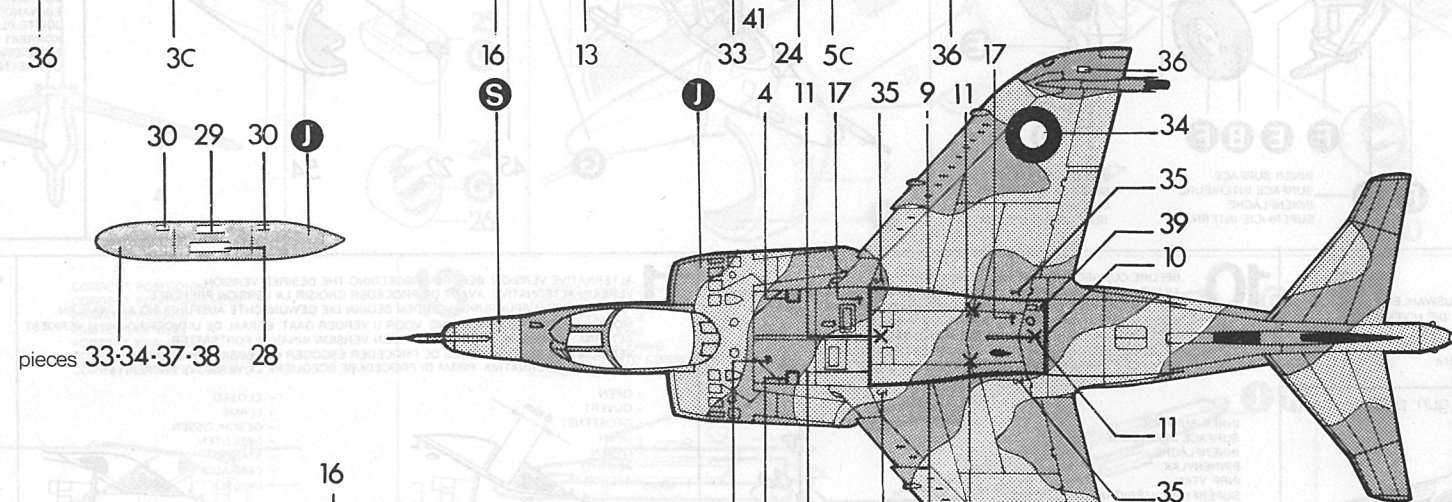
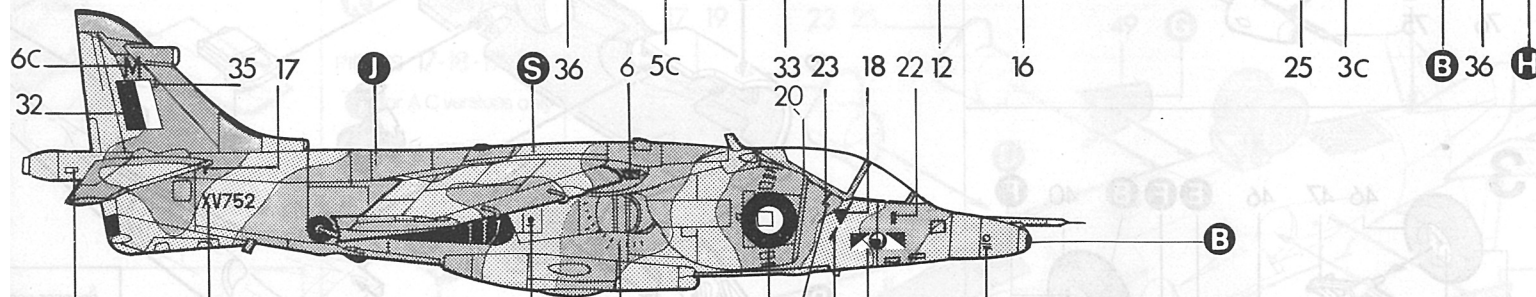
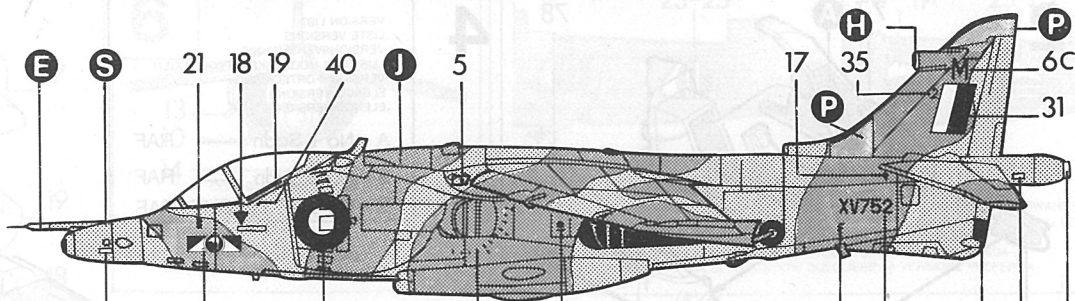

MADE IN ITALY

Scala 1/72 - 1/72nd Scale - Echelle 1/72ème - 1/72 Maßstab - Escala 1/72- Schaal 1/72- Skala 1/72

L'Harrier è l'unico velivolo occidentale a decollo verticale (V/STOL) in servizio operativo. È stato sviluppato negli anni '60 per diminuire la dipendenza delle forze aerotattiche dalle piste aeroportuali che risultavano vulnerabili agli attacchi avversari. Infatti è in grado di operare in spazi limitati senza l'ausilio di piste, grazie alle sue caratteristiche di decollo e di atterraggio. Dal primo prototipo, il P.1127, nacque il GR.1, sostituito poi da una versione particolare designata come AV-8, distinguibile solo per l'antenna dorsale creata per comunicare con le truppe al suolo a cui è destinato il suo appoggio. Questo velivolo è stato adottato dalla Marina spagnola e dal corpo dei Marines americani (vedi kit Esci N. 9036). La RAF invece ha sostituito il GR.1 con la versione GR.3 che, dotata di un avanzato sistema laser per la designazione dei bersagli, è in grado di consentire un'elevata precisione di fuoco. Qualità risultata fondamentale nel raggiungimento del notevole successo conseguito assieme alla versione navale SEA HARRIER (vedi kit Esci 9030) nella recente campagna del sud Atlantico.

The Harrier is the only western vertical take-off (V/STOL) plane. It was designed during 60's so as to reduce the dependance of airtactical forces on air-harbour runways which were vulnerable by enemy attacks. In fact it is able to operate within very small space without the aid of runway thanks to its take-off and landing features. The GR.1, derived from the first P.1127 prototype, was replaced by a special version named AV 8 distinguishable only by the back antenna designed for communications with the land-troop to which its support is assigned. This plane equips the Spanish Navy and the American Marines corps (See kit Esci No. 9036). On the contrary the RAF replaced the GR.1 with the GR.3 version equipped with a laser system for target sighting which enables a high fire accuracy. This features was fundamental for the good outcome reached together with the SEA HARRIER naval version (See kit Esci No. 9030) during the recent South Atlantic campaign.

L'Harrier est l'unique avion occidental à décollage vertical (V/STOL) en service opérationnel. Il a été développé en ans 1960 pour réduire la dépendance des forces aérotactiques de les pistes aéroportuaires qui résultaient vulnérables par les attaques adversaires. En effet il peut opérer dans places petites sans l'aide de pistes merci aux ses caractéristiques de décollage et atterrissage. De le premier prototype, le P.1127 est né le GR.1 remplacé depuis par une version particulière marquée par AV 8, qu'on peut distinguer seulement par l'antenne dorsale projetée pour les communications avec les troupes sur le sol aux quelles est destiné son appui. Cet avion a été adopté par la Marine Espagnole et le Corps des Marines Américains (Voir kit Esci N. 9036). Au contraire la RAF a remplacé le GR.1 par la version GR.3 qui, équipée avec un système laser avancé pour toucher les cibles, est capable de permettre une grande précision de feu; caractéristique résultée fondamentale pour la réalisation du remarquable succès obtenu avec la version navale SEA HARRIER (Voir kit Esci N. 9030) dans la récente campagne du Sud Atlantique.

Das Harrier ist das einzige westliche Flugzeug mit Senkrechtstart (V/STOL) im operativen Dienst. Es wurde in den 60ziger Jahren ausgearbeitet, um die Abhängigkeit der lufttaktischen Kräfte bezüglich der Flugpisten, die den feindlichen Angriffen ausgesetzt zu sein resultierten, zu vermindern. Tatsächlich ist es in Lage, in einem begrenzten Raum und ohne Pisten zu operieren dank seiner Start- und Landungscharakteristiken. Vom ersten Prototyp, dem P.1127, entstand das GR.1, das später von einer mit AV-8 bezeichneten Sonderversion ersetzt wurde und das nur wegen seiner Rückenantenne erkennbar ist, welche für die Kommunikation mit der Infanterie entwickelt wurde, für deren Beistand es auch geplant worden war. Dieses Flugzeug ist von der spanischen Marine und vom Korps der amerikanischen Marines angewandt worden (siehe Kit Esci Nr. 9036). Die RAF dagegen hat das GR.1 mit der Version GR.3 ersetzt, die mit einem fortgeschrittenen Lasersystem für die Bestimmung der Ziele ausgerüstet ist und eine erhöhte Treffpräzision ermöglicht. Eine Qualität diese, die sich als grundsätzlich erwiesen hat in der Erreichung des großen Erfolgs, das zusammen mit der Schiffsversion SEA HARRIER (siehe Kit Esci Nr. 9030) in der letzten Kampagne im Südatlantik erzielt wurde.

El Harrier es el unico avion occidental de despegue vertical (V/STOL) en servicio operativo. Ha sido desarrollado en los años '60 para reducir la dependencia de las fuerzas aerotacticas a las pistas de los aeropuertos que resultaban vulnerables a los ataques adversarios. Por eso está en condiciones de operar en espacios reducidos sin la necesidad de pistas, gracias a sus características de despegue y de aterrizaje. Desde el primer prototipo, el P.1127, nació el GR.1, reemplazado más tarde por una versión particular designada AV-8, distinguible solo por la antena dorsal, creada para comunicar con las tropas en tierra a las cuales es destinado su apoyo. Este avión ha sido adoptado por la Marina española y por el cuerpo de los Marines americanos (vease Kit Esci N. 9036). La RAF por el contrario ha reemplazado el GR.1 por la versión GR.3 que, equipada con un avanzado sistema laser para la identificación del blanco, está en condiciones de garantizar una alta precisión de fuego, calidad que ha resultado fundamental para el conseguimiento del gran éxito obtenido, junto a la versión naval SEA HARRIER (vease Kit Esci N. 9030) en la reciente guerra del Atlántico del Sur.

IMPORTANTE

Prima di iniziare il montaggio del modello studiare attentamente le varie fasi d'assemblaggio indicate nei disegni. A) Staccare con cura le parti dalle stampe. B) Eliminare con una limetta o con una carta-vetro fine le eventuali sbavature, controllare l'incastro di ogni pezzo prima di incollarlo. Verniciare, prima di assemblare, gli eventuali particolari interni del modello o le parti difficilmente raggiungibili ad assemblaggio effettuato. Seguire sempre l'ordine di montaggio illustrato nelle tavole, e, nel caso di parti alternative che consentano di realizzare differenti versioni, scegliere prima dell'assemblaggio la variante preferita.

WARNING

Before starting to assemble the model, carefully examine the various assembly phases indicated in the drawings. A) Carefully remove the parts from the sprues using a razor blade or emery paper. B) Eliminate any burrs, check the fit of each piece before cementing in place. Before assembly, paint any internal parts of the model or parts which are difficult to get at once assembly has been made. Always follow the assembly order indicated on the tables and, in the case of alternative parts which make it possible to obtain different versions, always choose the version you prefer before assembly.

IMPORTANT

Avant de procéder au montage du modèle, étudier attentivement les différentes phases d'assemblage indiquées sur le dessin. A) Détacher avec soin les pièces des montants. B) Éliminer avec une petite lime ou avec du papier de verre à grain fin les bavures éventuelles, contrôler que chaque pièce soit bien conforme avant de la coller à sa place. Peindre, avant de les assembler les éventuels détails internes du modèle ou les pièces difficiles à atteindre une fois l'assemblage effectué. Suivre toujours scrupuleusement l'ordre de montage illustré sur les plans et, dans le cas de pièces offertes en alternative permettant de réaliser différentes versions, choisir la variante préférée avant de procéder à l'assemblage.

WICHTIG

Vor der Montage des Modells Aufmerksam die Verschiedenen Phasen der auf den Zeichnungen Angegebenen Zusammensetzung Beachten und Durchlesen. A) Sorgfältig die Einzelnen Teile Abnehmen. B) Mit einer Kleinen Feile oder mit Sandpapier Eventuelle Unregelmässigkeiten Beseitigen, die Teile vor dem Verkleben ungeleimt zusammenhalten, um ihren Passitz zu prüfen. Vor der Zusammensetzung Eventuelle Innere Teile, die nach der Zusammensetzung Schlecht zu Erreichen sind, Lacken. Immer die Reihenfolge der Illustrierten Montage Beachten. Im Fall von Alternativen Teilen, die für die Verschiedenen Versionen Vorgesehen sind, von der Zusammensetzung die Gewünschte Version Wählen.

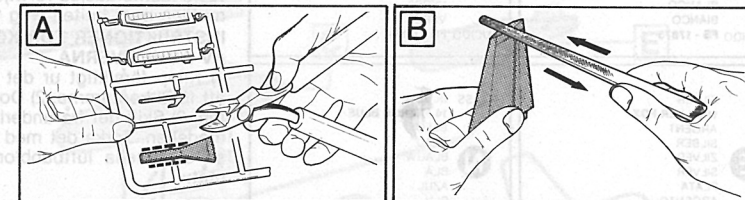

IMPORTANTE

Antes de empezar el montaje del modelo, estudiense cuidadosamente las varias fases de ensamblaje indicada en los dibujos. A) Despegar con cuidado las partes. B) Eliminar con una pequeña lima o con papel de lija las eventuales rebabas, verifique que cada pieza encaje bien antes de pegar en posición. Barnizar, antes de ensamblar, los eventuales detalles internos del modelo o las partes difícilmente alcanzables después de efectuado el ensamblaje. Sigase siempre el orden del montaje ilustrado en las tablas y, en el caso de partes alternativas que permitan realizar diferentes variantes, escójase, antes del ensamblaje la variante preferida.

BELANGRIJK

Voor met de eigenlijke montage te beginnen eerst de diverse montagefases zoals die in de tekeningen zijn aangegeven aandachtig doorlezen. A) De delen voorzichtig uit de platen halen. B) Eventuele oneffenheden met een vijl of fijn schuurpapier wegwerken, controleer de passing van elk deel vóór het lijmen. Voor een en ander in elkaar te zetten eerst die delen die zich aan de binnekant bevinden of die wanneer het model in elkaar gezet is moeilijk bereikbaar zullen zijn, verven. Steeds in volgorde werken zoals die voor de montage aangegeven is, en, als er keus bestaat tussen verschillende versies, deze voor de eigenlijke montage maken.

VIKTIG

Innan monteringen påbörjas skall de olika ihopsättningsfaserna som är anvisade på ritningarna uppmärksam studeras. Lossna med omsorg delarna från tryckformerna. A) Avlägsna med en liten fil eller med fint sandpapper eventuella gjutsömmar. B) Färgsätt innan monteringen modellens eventuella inre detaljer och de delar som är svåråtkomliga vid slutförd monteringen, kolla noga att delarna passar före limningen. Följ alltid den monteringsordning som är illustrerad på planskerna och för den händelse att det finns alternativa delar vilka tillåter att förverkliga olika versioner, så utväljes den varianten som föredrages före ihopsättning.

**COLORI - COLOURS - COULEURS - FARBEN
COLORES - VERFKLEUREN - FÄRGERNA**

PER LA REALIZZAZIONE DI MODELLI PIU' REALISTICI SI CONSIGLIA DI UTILIZZARE LE VERNICI HUMBROL. TO OBTAIN THE BEST RESULTS WHEN COMPLETING THIS KIT, ALWAYS USE HUMBROL ENAMELS. POUR LA REALISATION DE MAQUETTES PLUS PROCHES DE LA REALITE ON CONSEILLE D'UTILISER LES VERNIS HUMBROL. FÜR DEN BAU WIRKLICHKEITSGETREUERER MODELLE WIRD EMPFOHLEN DIE HUMBROL-LACKE ZU VERWENDEN. PARA LA REALIZACION DE MODELOS MAS REALISTAS SE ACONSEJA UTILIZAR LOS BARNICES HUMBROL. OM HET BESTE RESULTAAT BIJ HET SAMENBOUWEN TE KRIJGEN, GEBRUIKT U HUMBROL VERNEN. FOR UTFORANDET AV MER REALISTISKA MODELLER REKOMMENDERAS HUMBROL LACKFÄRGER.

MATT LIGHT GREY
USN3 LIGHT GULL GREY
GRIS CLAIR
HELLGRAU
VAALGRUIS
LJUSGRÅ
GRIS CLARO
GRIGIO CHIARO
FS - 36440

MATT OLIVE GREEN
66 OLIVE DRAB
VERT OLIVE
OLIVGRÜN
MAT OLIVFGROEN
OLIVGRON
VERDE OLIVA
VERDE OLIVA
FS - 34079

SATIN COAL BLACK
85 COAL BLACK
NOIR CHARBON
ANTHRAZIT
STEENKOLENZWART
SVART
NEGRO CARBON
NERO CARBONE
LUCIDO F.S. - 27038

SATIN WHITE
34 WHITE
BLANC
WEISS
MAT WIT
BLANCO
BIANCO
LUCIDO FS - 37875

MATT BROWN
HUI8 BROWN
MARRON
BRAUN
BRUIN
BRUN
MARRON
MARRONE
FS - 30118

GLOSS RED
19 BRIGHT RED
ROUGE
RO
ROOD
ROD
ROJO
ROSSO
LUCIDO FS - 11105

GLOSS WHITE
22 GLOSS WHITE
BLANC
WEISS
WIT
BLANCO
BIANCO
LUCIDO FS - 17875

GLOSS GREEN
2 EMERALD
VERT
GRÜN
GROEN
VERDE
VERDE
LUCIDO FS - 14109

SILVER 11 SILVER FOX
ARGENT
SILBER
ZILVER
SILVER
PLATA
ARGENTO

GLOSS BLUE
14 FRENCH BLUE
BLEU
BLAU
BLAUW
BLA
AZUL
BLU
LUCIDO

GLOSS LIGHT GREY
40 PALE GREY
GRIS CLAIR
HELLGRAU
VAALGRUIS
LJUSGRÅ
GRIS CLARO
GRIGIO CHIARO
LUCIDO

GLOSS DARK GREY
31 SLATE GREY
GRIS FONCE
DUNKELGRAU
MAT LEI-GRUIS
MORKGRÅ
GRIS OSCURO
GRIGIO SCURO
FS - 34226

BURNISHED METAL
53 GUN METAL
METAL BRUNI
BRUNIERTE METALL
IJZERKLEUR
OXIDERAD METALL
METAL BRUNIDO
METALLO BRUNITO

MATT GREY
USN3 LIGHT COMPASS
GHOST GREY
GRIS
GRAU
VELGRUIS
GRÅ
GRIS
GRIGIO
FS - 36375

SATIN SAND
71 OAK
SABLE
SAND
MAT ZAND
SANDFÄRG
ARENA
SABBIA
LUCIDO FS - 23717

MATT DARK GREY
27 SEA GREY
GRIS FONCE
DUNKELGRAU
MAT MIDDELGRUIS
MORKGRÅ
GRIS OSCURO
GRIGIO SCURO
OPACO FS - 36173

ISTRUZIONI PER APPLICARE CORRETTAMENTE LE ADESIVE.

1) Ritagliare, con attenzione, il soggetto prescelto seguendone i contorni. 2) Immergerlo in acqua tiepida. 3) Separarlo dal supporto. 4) Posizionare l'adesivo sul modello - asciugarlo con l'aiuto di un panno - eliminare le eventuali bolle d'aria spingendole all'esterno.

STEPS TO FOLLOW IN ATTACHING THE DECALS PROPERLY.

1) Cut out the subject you have chosen, being very careful to clip along its outlines so as not to leave any ragged edges. 2) Soak it for a few seconds in warm water. 3) Carefully separate it from its backing. 4) Place the decal on the model. Remove all drops of water with a dry cloth. Any air bubbles which may have formed can be removed by gently squeezing them out to the edges of the decal.

MODE D'EMPLOI POUR L'APPLICATION DES ADHESIFS.

1) Decouper attentivement le sujet choisi en suivant les contours. 2) Le plonger dans de l'eau tiède. 3) Le séparer de son support. 4) Placer l'adhesif sur le modele - l'essuyer avec une lingette et éliminer les bulles d'air éventuelles en les faisant glisser vers l'extérieur.

ANLEITUNG FÜR DAS RICHTIGE ANBRINGEN DER ABZIEHBILDER.

1) Das gewählte Bild sorgfältig nach den Konturen ausschneiden. 2) In lauwarmes Wasser legen. 3) Es von der Unterlage ablösen. 4) Den Aufkleber auf das Modell legen - mit einem Tuch trocknen - eventuell vorhandene Luftblasen durch Drücken nach außen beseitigen.

INSTRUCTIVO PARA APLICAR CORRECTAMENTE LOS ADHESIVOS.

1) Recortar con cuidado el sujeto escogido siguiendo la silueta. 2) Sumirlo en agua tibia. 3) Quitarlo de su soporte. 4) Situar el adhesivo en su lugar. Secarlo con un pedazo de tela. Desinflar las eventuales burbujas de aire empujandolas hacia la orilla.

INSTRUKTIES TOT HET KORREKT AANBRENGEN VAN DE TRANSFERS.

1) Het uitgekozen voorwerp voorzichtig langs de contouren uitknippen. 2) In lauwater dompelen. 3) Van de plakstrook afhalen. 4) De transfer op het model aanbrengen en met een lapje drogen; eventuele luchtblaasjes verwijderen door deze vanuit het midden naar buiten weg te strijken.

INSTRUKTIONER FÖR KORREKT PÅTTNING AV ADHESIVERNA.

1) Klipp försiktigt ur det utvalda föremålet genom att följa konturerna. 2) Doppa ner det i ljummet vatten. 3) Skilj det från underlaget. 4) Sätt adhesivet på modellen. Torka det med hjälp av en trasa. Avlägsna eventuella luftbubblor genom att pressa dem utåt.

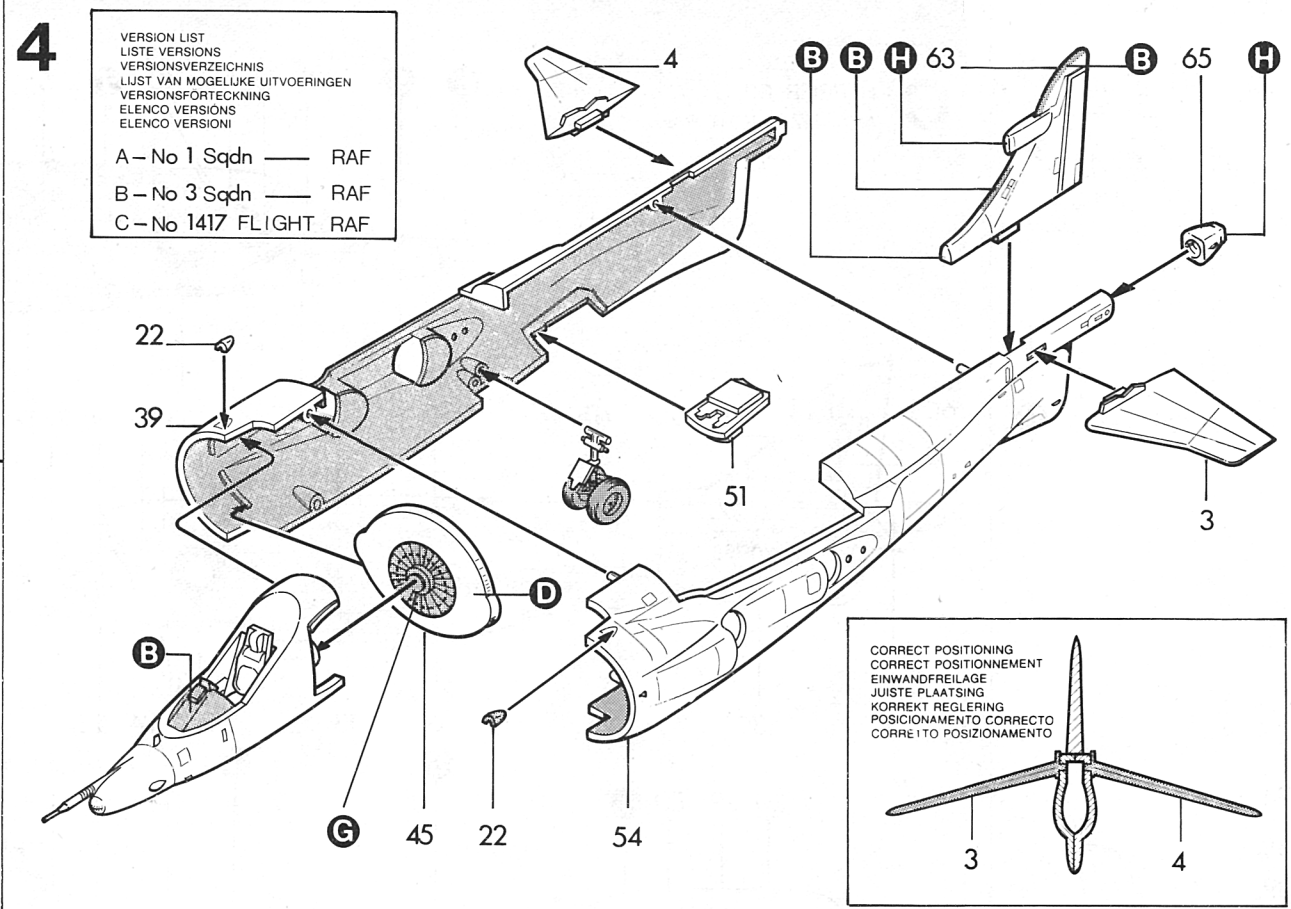
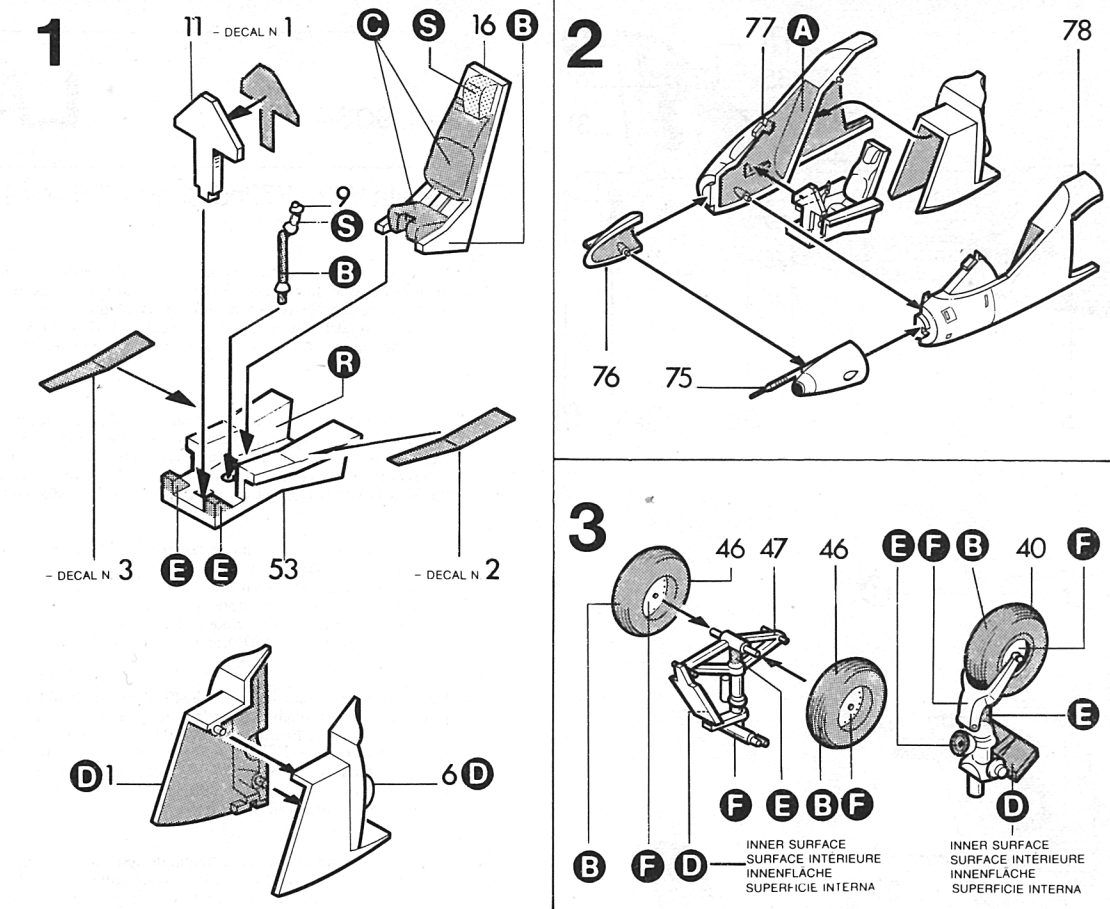
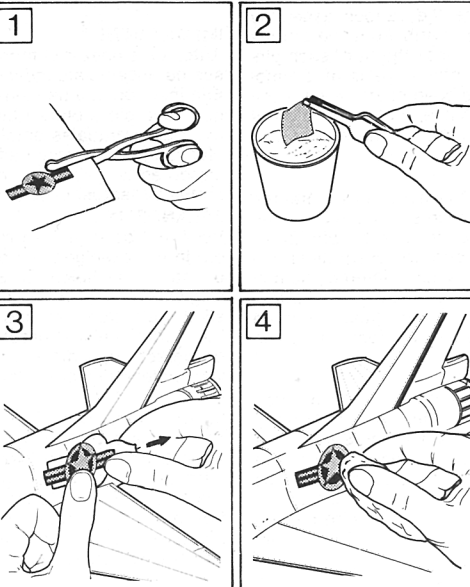

9 ALTERNATIVE VERSION BEFORE PROCEEDING THE DESIRED VERSION
VERSION ALTERNATIVE AVANT DE PROCEDER CHOISIR LA VERSION PREFEREE
ALTERNATIVE AUSFUHRUNG VOR DEN BEGINN DIE GEWUNSCHE AUSFUHRUNG AUSWAHLEN
MOGELIJE ANDERE UITVOERING VOOR U VERDER GAAT. BEPAAL DE UITVOERING DIE U VERKIEST
ALTERNATIV VERSION VALJ FOREDRAGEN VERSION INNAN NI FORTSÄTTER
VERSION ALTERNATIVA ANTES DE PROCEDER ESCOGER LA VERSION PREFERIDA
VERSIONE ALTERNATIVA PRIMA DI PROCEDERE SCEGLIERE LA VERSIONE PREFERITA

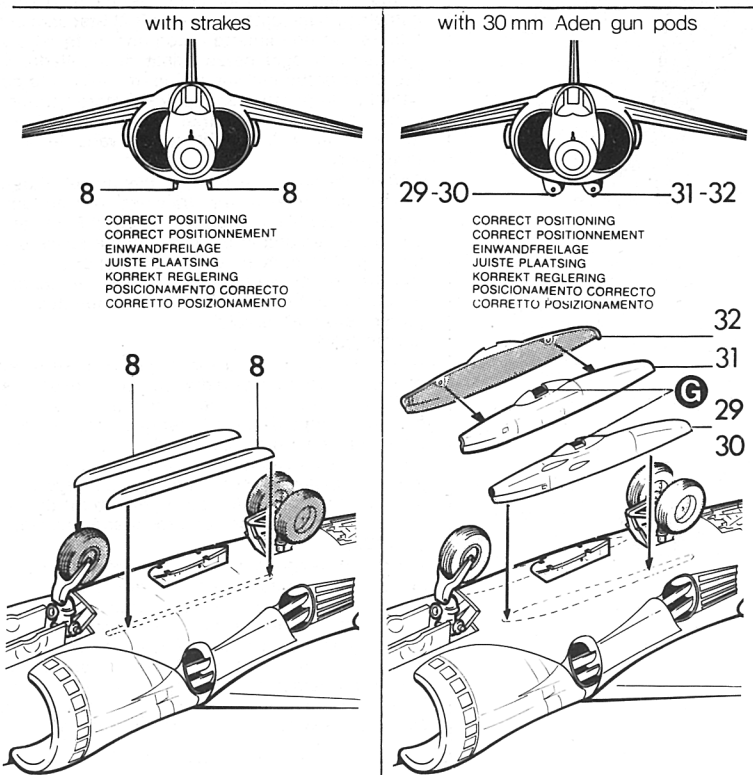

10 BEFORE CONNECTING THIS PART, APPLY THE DECAL
AVANT DE METTRE EN PLACE CETTE PIECE, Y APPLIQUER LA DECALCOMANIE
VOR EINFÜGUNG DIESER TEILES DAS ABZIEHBILD AUFKLEBEN
VOOR MONTAGE VAN DIT DEEL, PLAKPLAATJE AANBRENGEN
SÄTT PÅ DEKALEN INNAN DENNA DEL MONTERAS
ANTES DE INSERTAR ESTA PIEZA, APLICAR LA DECALCOMANIA
PRIMA DI INSERIRE QUESTO PEZZO, APPLICARE LA DECALCOMANIA

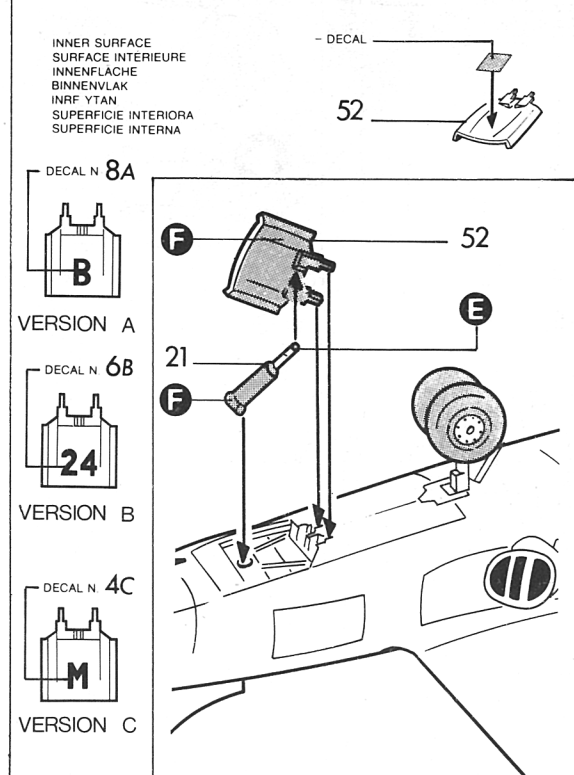

11 ALTERNATIVE VERSION BEFORE PROCEEDING THE DESIRED VERSION
VERSION ALTERNATIVE AVANT DE PROCEDER CHOISIR LA VERSION PREFEREE
ALTERNATIVE AUSFUHRUNG VOR DEN BEGINN DIE GEWUNSCHE AUSFUHRUNG AUSWAHLEN
MOGELIJE ANDERE UITVOERING VOOR U VERDER GAAT. BEPAAL DE UITVOERING DIE U VERKIEST
ALTERNATIV VERSION VALJ FOREDRAGEN VERSION INNAN NI FORTSÄTTER
VERSION ALTERNATIVA ANTES DE PROCEDER ESCOGER LA VERSION PREFERIDA
VERSIONE ALTERNATIVA PRIMA DI PROCEDERE SCEGLIERE LA VERSIONE PREFERITA

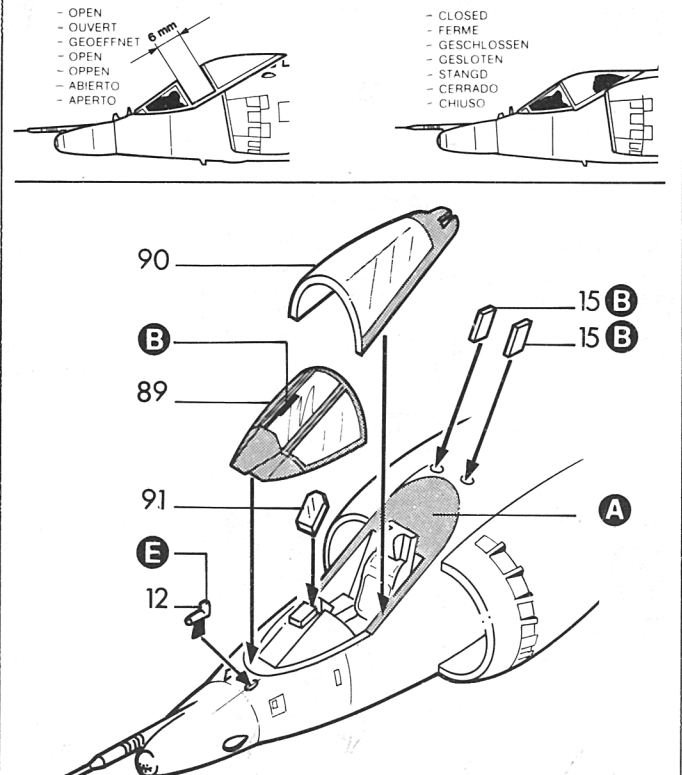

12 CORRECT POSITIONING
CORRECT POSITIONNEMENT
EINWANDFREILAGE
JUISTE PLAATSING
KORREKT REGLERING
POSICIONAMIENTO CORRECTO
CORRETTO POSIZIONAMENTO

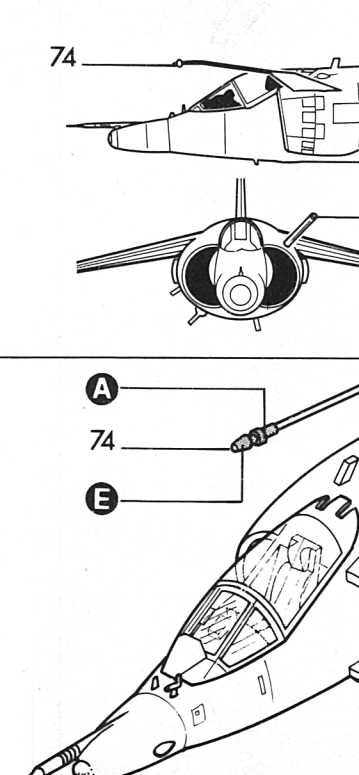

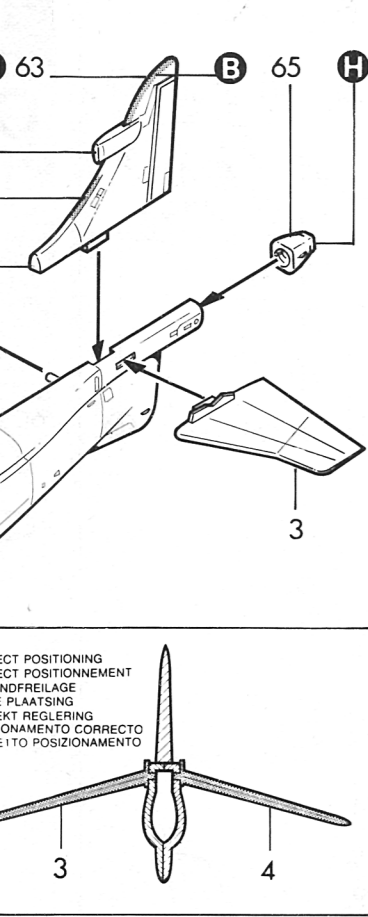

5

17
19
18
20

J
OR
K

PIECES 17-18-19-20
J for A C versions only
K for B version only

23
G
25
G
24
G
26

CORRECT POSITIONING
CORRECT POSITIONNEMENT
EINWANDFREILAGE
JUISTE PLAATSING
KORREKT REGLERING
POSICIONAMNTO CORRECTO
CORRETTO POSIZIONAMENTO

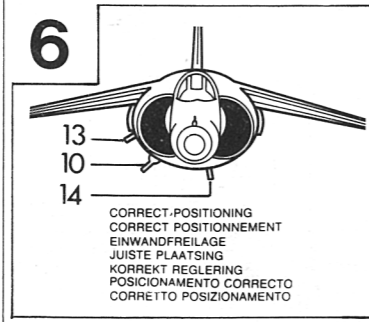

6

17-19 23-25 OR 17-19 23-25

ALTERNATIVE VERSION BEFORE PROCEEDING THE DESIRED VERSION
VERSION ALTERNATIVE AVANT DE PROCEDER CHOISIR LA VERSION PREFEREE
ALTERNATIVE AUSFUHRUNG VOR DEN BEGINN DIE GEWUNSCHTE AUSFUHRUNG AUSWAHLEN
MOGELIJKE ANDERE UITVOERING VOOR U VERDER GAAT. BEPAAL DE UITVOERING DIE U VERKIEST
ALTERNATIV VERSION VALJ FOREDRAGEN VERSION INNAN NI FORTSATTER
VERSION ALTERNATIVA ANTES DE PROCEDER ESCOGER LA VERSION PREFERIDA
VERSIONE ALTERNATIVA PRIMA DI PROCEDERE SCEGLIERE LA VERSIONE PREFERITA

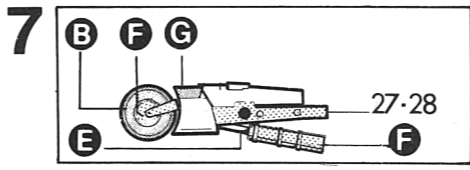
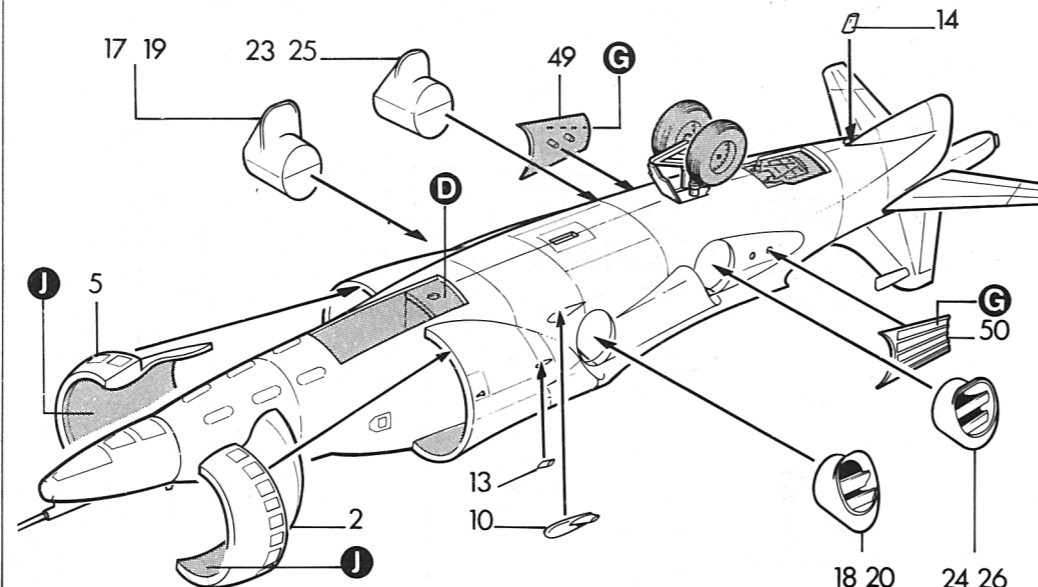

7

CUT (SEE DOTTED LINE)
COUPER (VOIS LIGNE HACHUREE)
SCHNEIDEN (SIEHE GESTRICHELTE LINIE)
SNIJDEN (ZIE DE STREEPJESLIJN)
KLIPP (SE DEN SKUGGADE LINJEN)
CORTAR (VOR LINEA RASGUEDA)
TAGLIARE (VEDI LINEA TRATTEGGIATA)

44

ON BOTH SIDES
SUR LES DEUX COTES
AN BEIDEN SEITEN
DA AMBO I LATI

DECAL N 27

ON BOTH SIDES
SUR LES DEUX COTES
AN BEIDEN SEITEN
DA AMBO I LATI

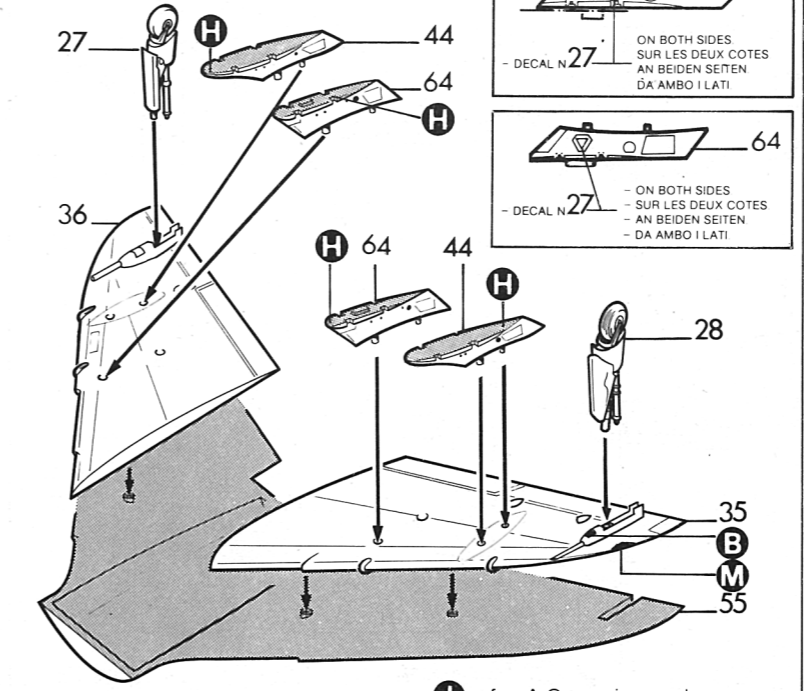

PIECES 44 - 64
J for A C versions only
K for B version only

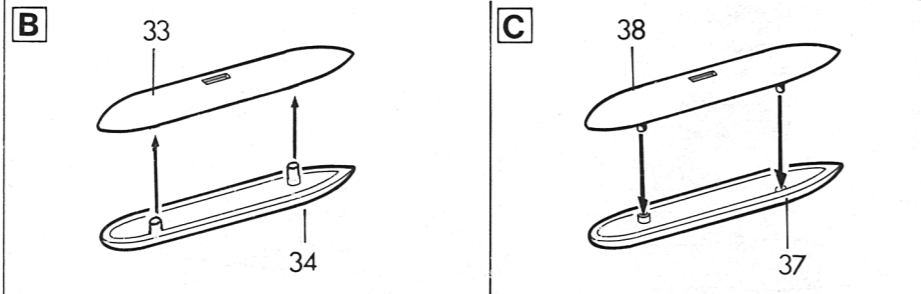
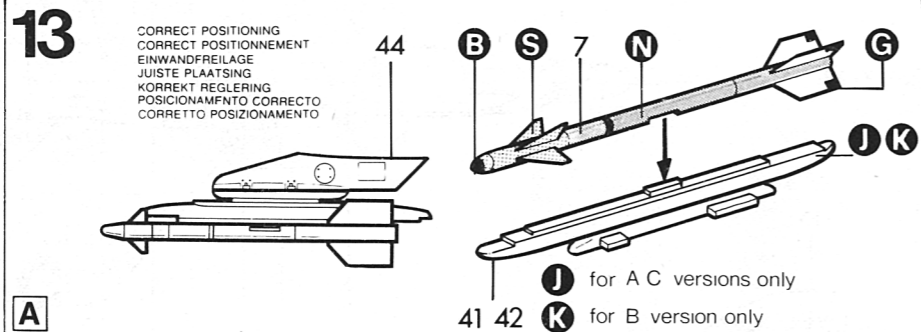
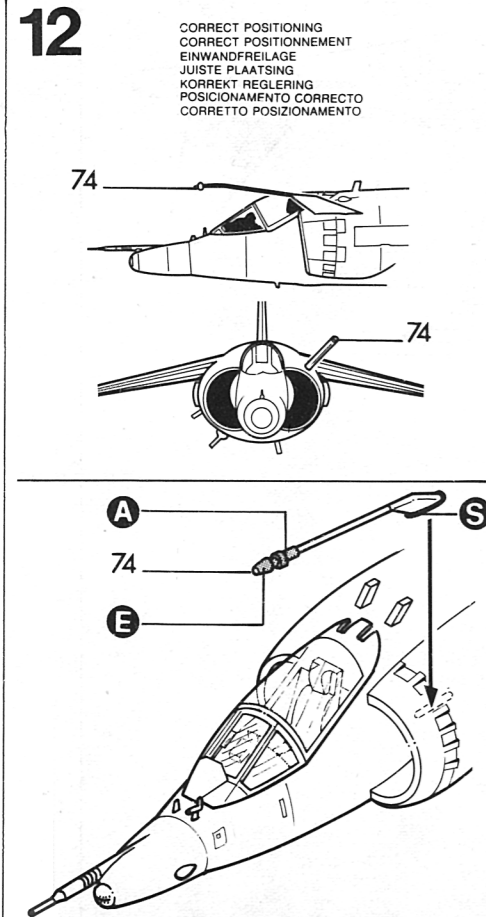
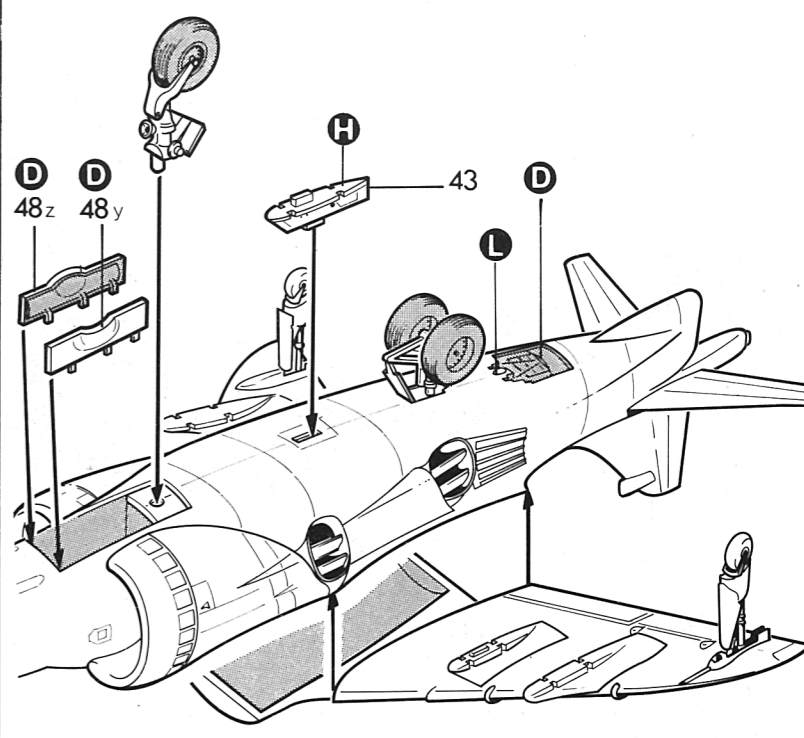
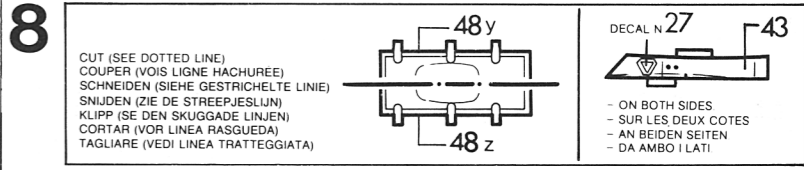

12

CORRECT POSITIONING
CORRECT POSITIONNEMENT
EINWANDFREILAGE
JUISTE PLAATSING
KORREKT REGLERING
POSICIONAMNTO CORRECTO
CORRETTO POSIZIONAMENTO

13

CORRECT POSITIONING
CORRECT POSITIONNEMENT
EINWANDFREILAGE
JUISTE PLAATSING
KORREKT REGLERING
POSICIONAMNTO CORRECTO
CORRETTO POSIZIONAMENTO

14

ALTERNATIVE ASSEMBLY
BEFORE PROCEEDING CHOOSE PREFERRED POSITIONING
ASSEMBLAGE ALTERNATIF
AVANT DE PROCEDER CHOISIR LA POSITION VOLUE
WAHLWEISE MONTAGE
VOR DER NAECHSTEN STUFE WAEHLN SIE DIE ENTSPRECHENDE POSITION
KEUZEMONTAGE
VOOR BEGIN VAN DE VOLGENDE BOUWMONTAGE KIEST U DE OVEREENSTEMMENDE VERSIE
ALTERNATIF MONTERING
VALJ UT DET ONSKADE LAGET INNAN DU FORTSATTER
ENSAMBLAJE ALTERNATIVO
ANTES DE PROCEDER A ELLO HAY QUE ESCOGER LA POSICION PREFERIDA
ASSEMBLAGGIO ALTERNATIVO
PRIMA DI PROCEDERE SCEGLIERE IL POSIZIONAMENTO PREFERITO

