

MODEL KIT No 48071

**ICM**  
*New in the Best*

# Spitfire Mk. XVI

**WWII British Fighter**



SCALE  
**1:48**

**ICM** "Спитфайр" Mk.XVI  
 Британский истребитель  
 II Мировой войны

**Spitfire Mk.XVI** 1:48  
 WWII British fighter

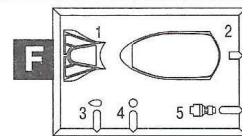
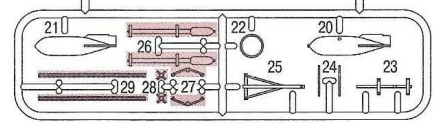
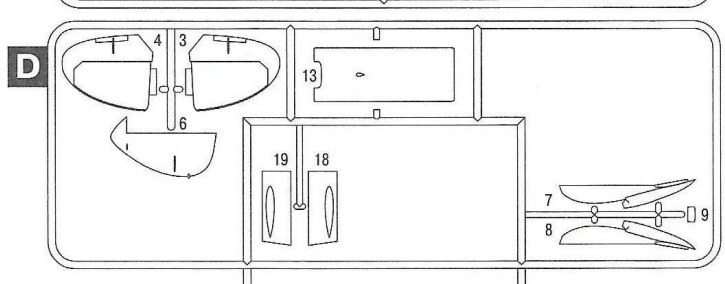
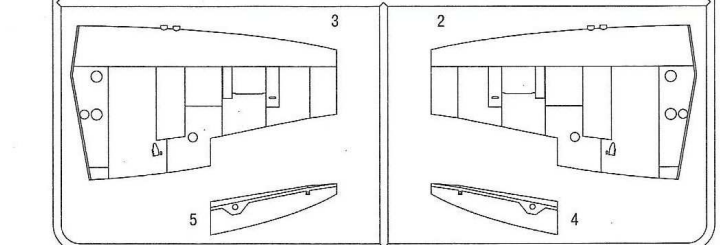
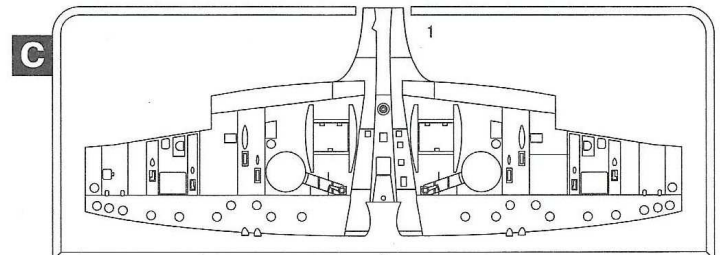
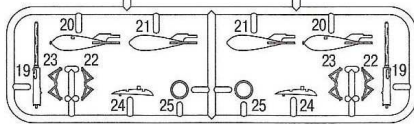
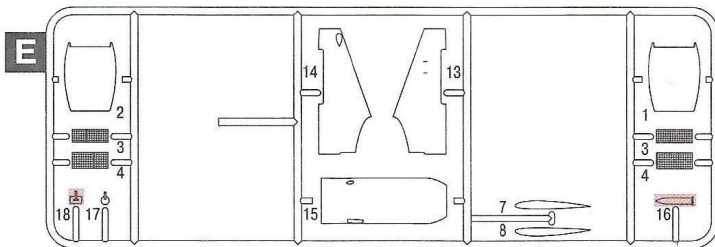
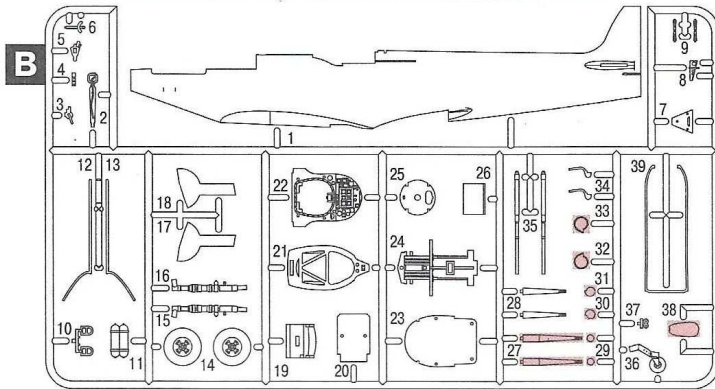
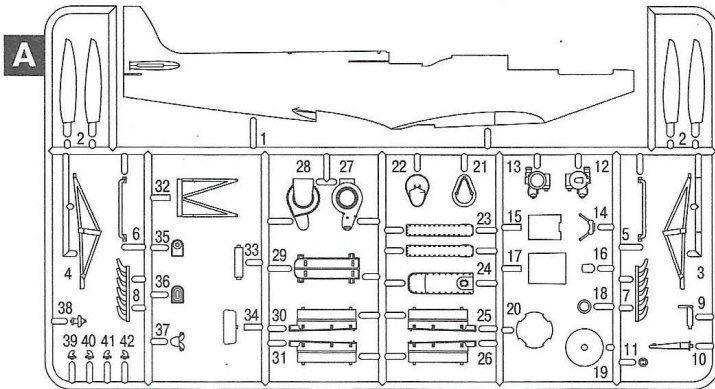

НЕ КЛЕИТЬ  
DO NOT CEMENT

СДЕЛАТЬ 2 ДЕТАЛИ  
MAKE 2 PCS

ПРОСВЕРЛИТЬ  
OPEN HOLE

ОТРЕЗАТЬ  
REMOVE

ПРОИЗВОЛЬНЫЙ ВЫБОР  
OPTIONAL

ПРИ СБОРКЕ НЕ  
ИСПОЛЬЗУЕТСЯ  
PARTS NOT FOR USE

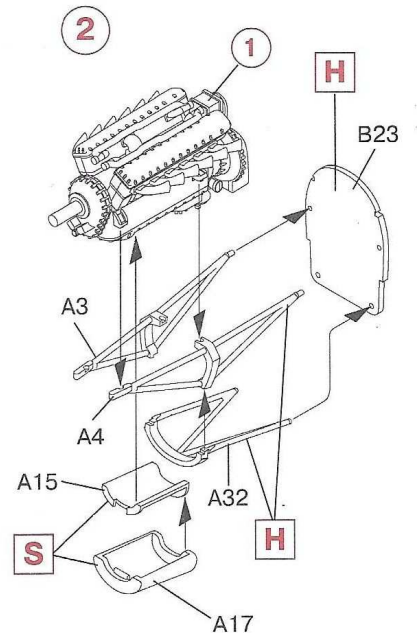
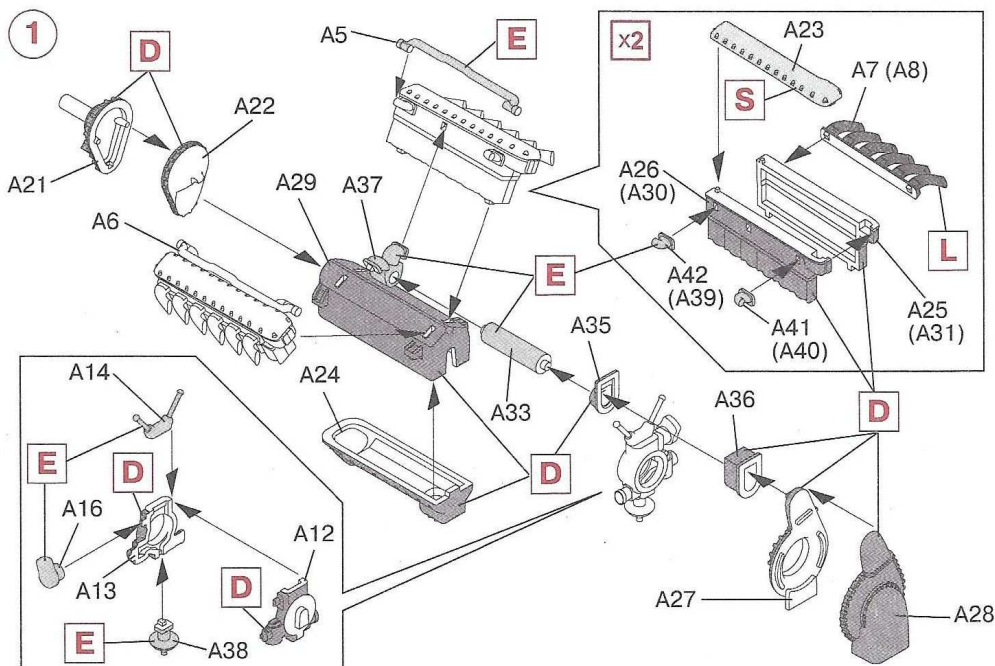

3 ?

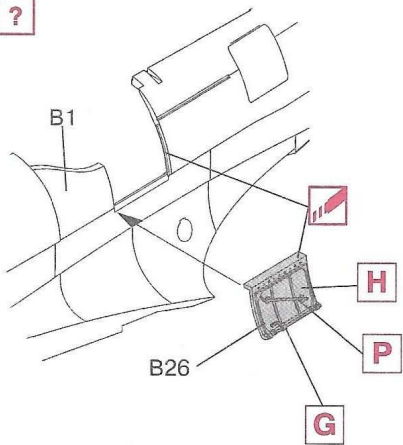

4

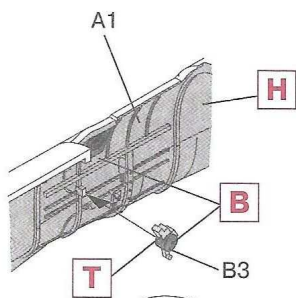

5

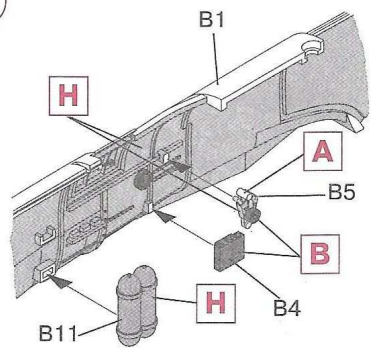

6

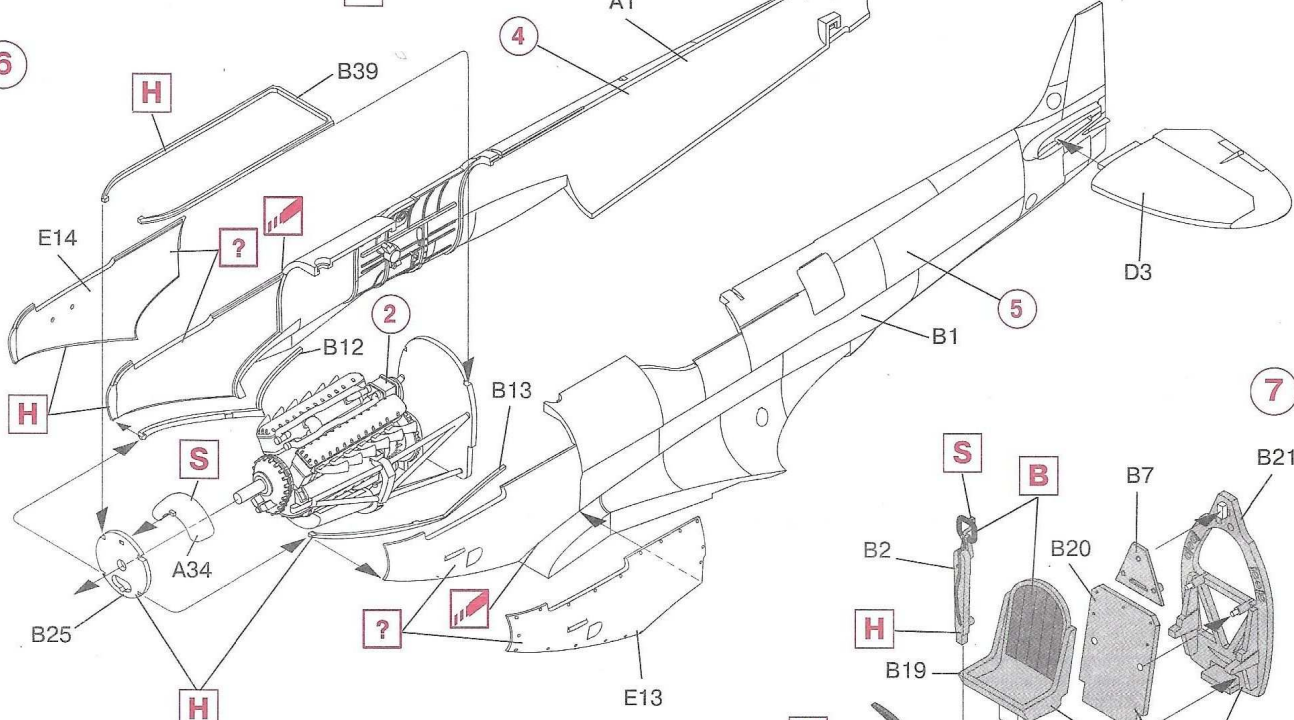

7

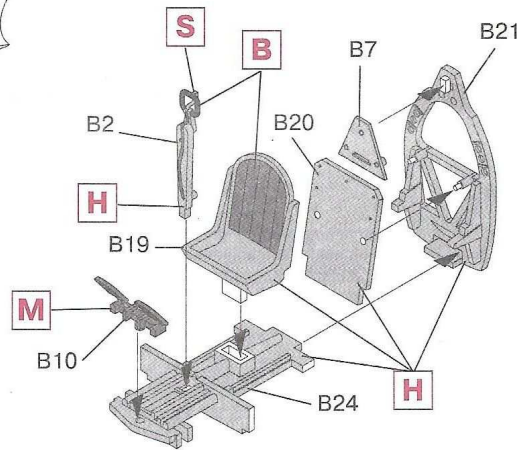

8

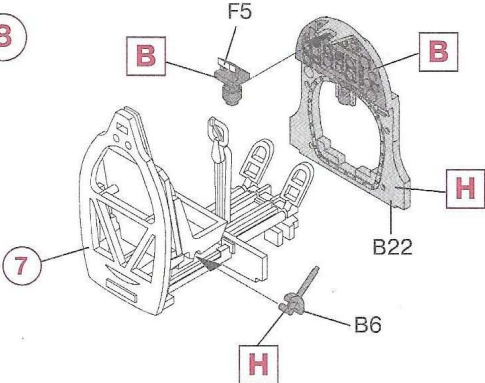

9

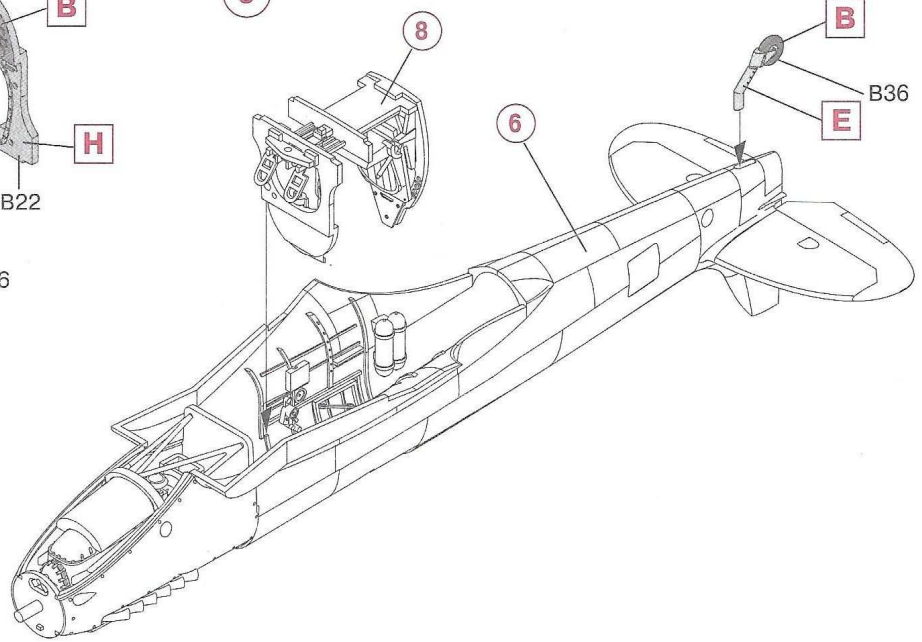

10

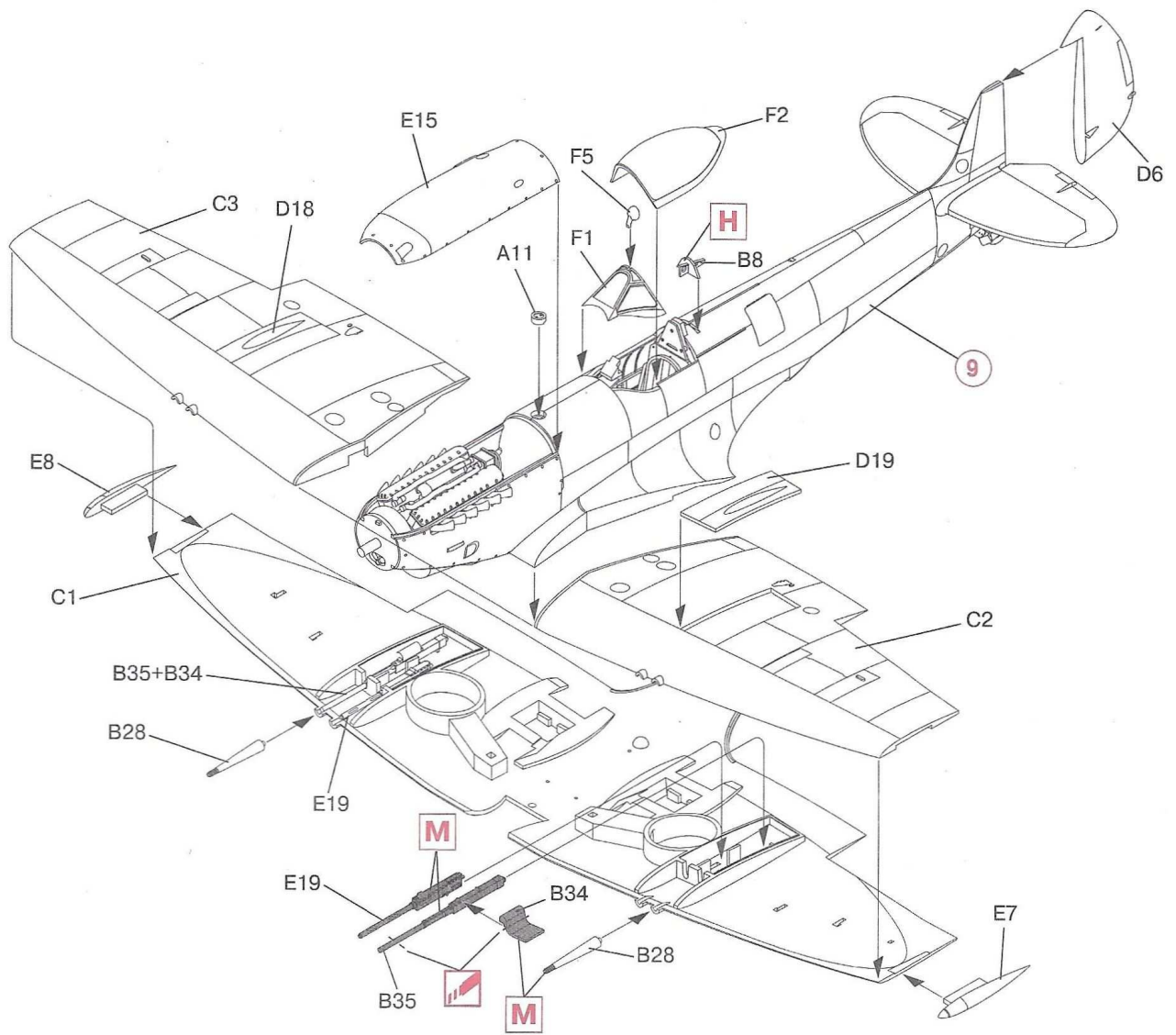

11 x2

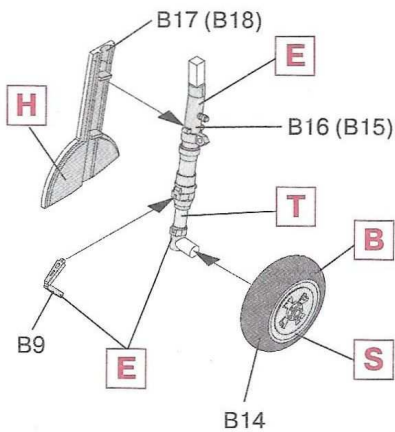

12 x2

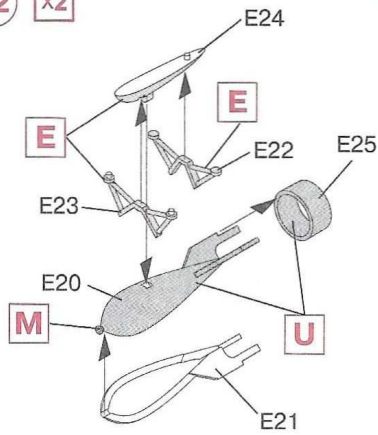

13

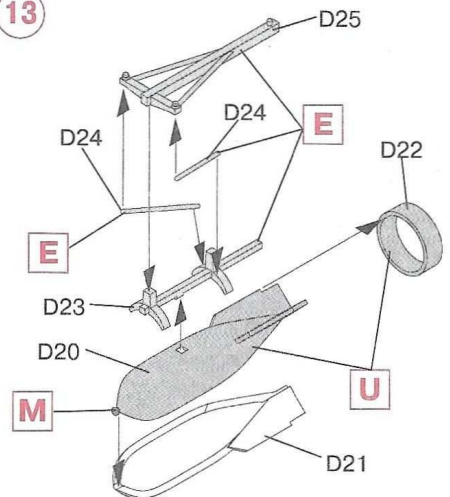

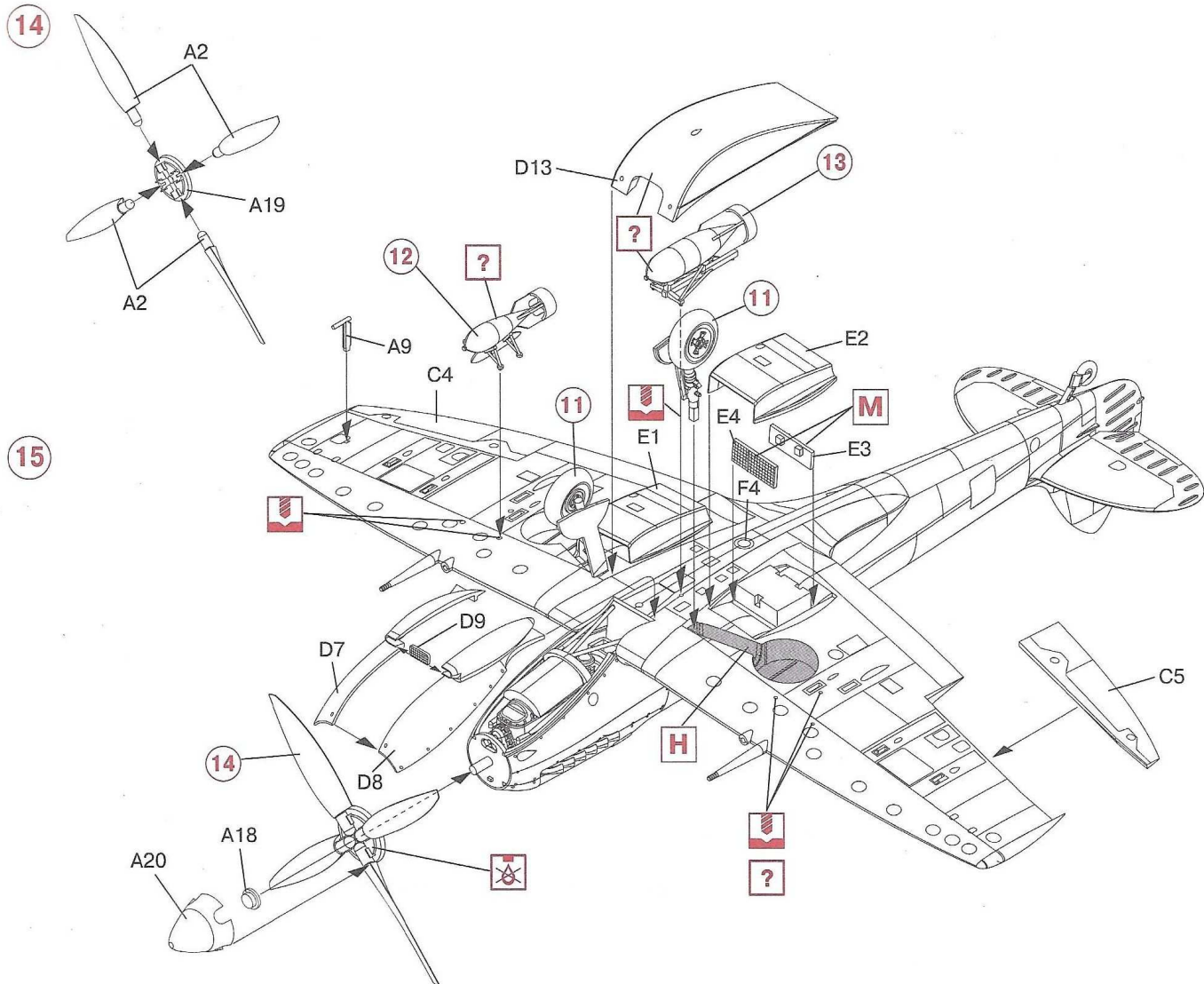

	Humbrol				Humbrol		
<b>A</b>	34	Matt White	Белый, матовый	<b>L</b>	113	Matt Rust	Ржавчина
<b>B</b>	33	Matt Black	Черный, матовый	<b>M</b>	27004	Gunmetal	Стальной серый
<b>C</b>	116	Matt Dark Green	Темно-зеленый, матовый	<b>N</b>	87%-34 16%-25	Azure Blue	Голубой
<b>D</b>	106	Matt Ocean Grey	Серо-голубой, матовый	<b>P</b>	100	Matt Red Brown	Красно-коричневый, матовый
<b>E</b>	165	Medium Sea Grey	Серый, матовый	<b>Q</b>	157	Matt Azure Blue	Темно-голубой, матовый
<b>F</b>	90	Matt Beige Green	Серо-зеленый, матовый	<b>R</b>	62	Matt Leather	Кожа, матовая
<b>G</b>	154	Insignia Yellow	Желтый, матовый	<b>S</b>	27001	Matt Aluminium	Алюминий, матовый
<b>H</b>	78	Matt Cockpit Green	Светло-зеленый, матовый	<b>T</b>	27003	Polished Steel	Полированная сталь
<b>J</b>	29	Matt Dark Earth	Темно-коричневый, матовый	<b>U</b>	159	Khaki Drab	Хаки, матовый
<b>K</b>	93	Matt Desert Yellow	Светло-коричневый, матовый	<b>V</b>	85	Satin Coal Black	Черный, полуматовый

### ВНИМАНИЕ!

Работать с клеем и красками в проветриваемом помещении и не допускать открытого огня.

Для сборки модели рекомендуется применять полистирольный клей ПС или его зарубежные аналоги.

Отделяя детали от литников, используйте модельный нож для зачистки.

### Метод нанесения аппликаций

Чистым ножом или ножницами аккуратно вырежьте необходимую аппликацию.

Вырезанную аппликацию погрузите в теплую воду на 20 секунд.

Приложив аппликацию к необходимому месту, аккуратно удалите подложку.

Марлевым тампоном удалите пузырьки воздуха и слегка прижмите аппликацию.

После высыхания аппликаций влажным тампоном удалите остатки клея вокруг них.

### CAUTION!

When you use glue or paint, do not use near open flame, and use in well ventilated room.

Glue and paint are not included.

When you take parts off from the runner frame, use a modeling scissors and trim excess plastic with a cutter or a file.

### Correct Method for Applying Decals

Clean model surface with wet cloth.

Cut each design out of decal sheet and dip them in warm water for 20 seconds.

Check with finger tip if design is loose on base paper. If so, place it on proper position on model and slide off base paper leaving design on model.

Move design to exact position with wet finger tip, and push out excess water and air bubbles under decal with soft cotton cloth.

When decals get dry, wipe off with wet cloth excess glue left around decals.

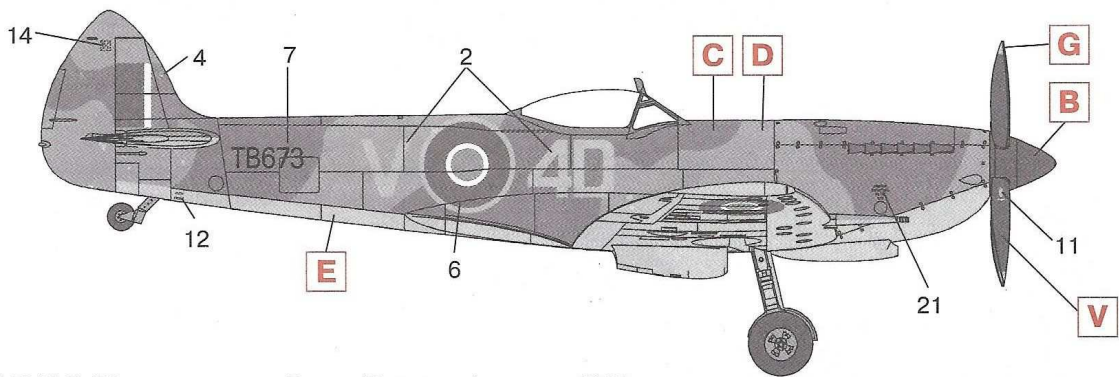

“Спитфайр” LF.XVI E, 74 эскадрилья, г. Дропе (Германия), апрель 1945 г.  
Spitfire LF.XVI E, 74 Sqn., Drope (Germany), April 1945

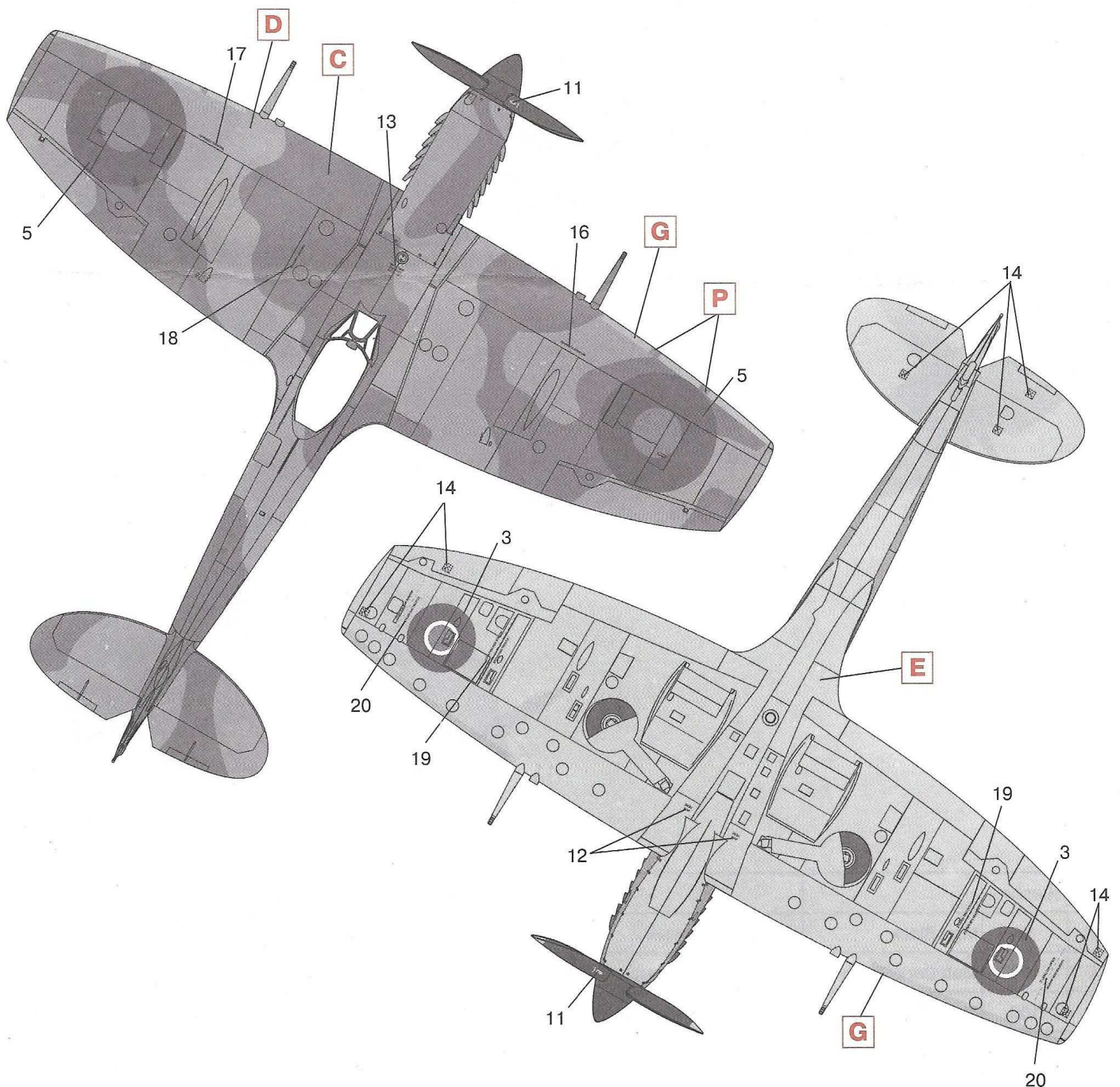

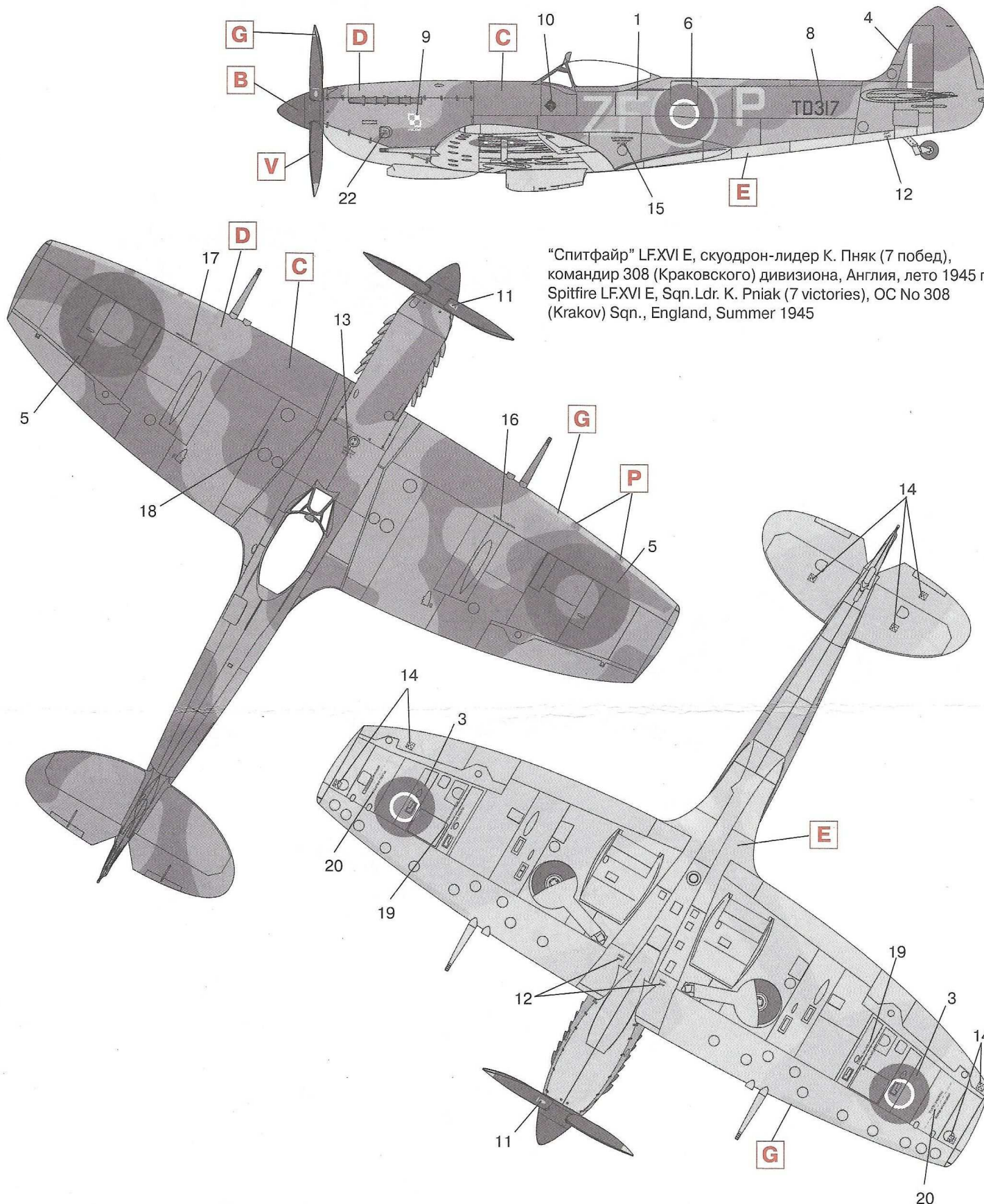

“Спитфайр” LF.XVI E, skuodрон-лидер К. Пняк (7 побед), командир 308 (Краковского) дивизиона, Англия, лето 1945 г.  
 Spitfire LF.XVI E, Sqn.Ldr. K. Pniak (7 victories), OC No 308 (Krakov) Sqn., England, Summer 1945

	Humbrol			Humbrol		
<b>B</b>	33	Matt Black	Черный, матовый	<b>E</b>	165	Medium Sea Grey Серый, матовый
<b>C</b>	116	Matt Dark Green	Темно-зеленый, матовый	<b>G</b>	154	Insignia Yellow Желтый, матовый
<b>D</b>	106	Matt Ocean Grey	Серо-голубой, матовый	<b>P</b>	100	Matt Red Brown Красно-коричневый, матовый

# Spitfire LF.XVI E

1:48

Z F P 4 D V

1

2

Z F P 4 D V



9

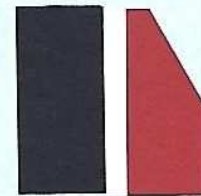
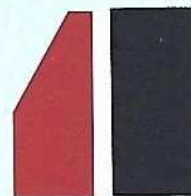

4

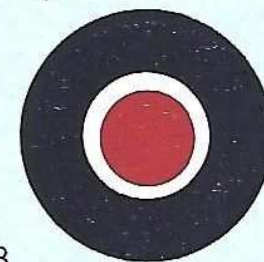

3

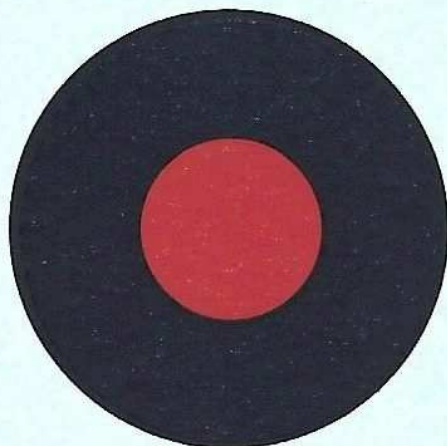

5

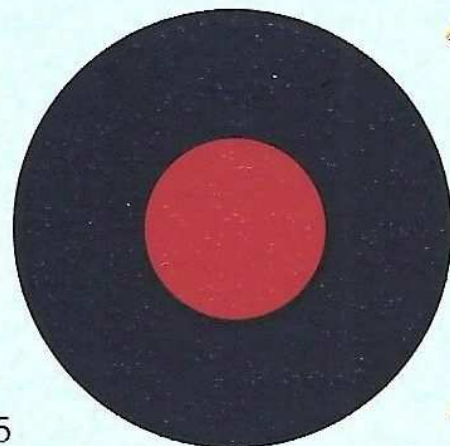

11

11



6



14

12

TB673

7

TB673

TD317

8

TD317

13



ELECTRICAL AND RADIO SOCKET 12 VOLTS

15

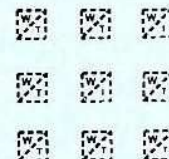

16

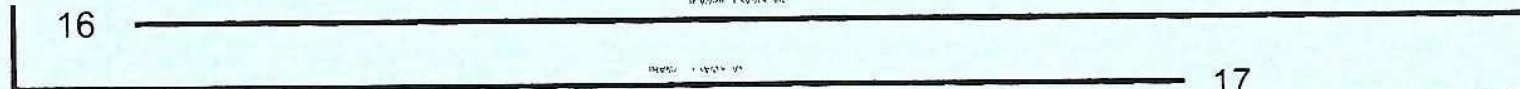

17

19

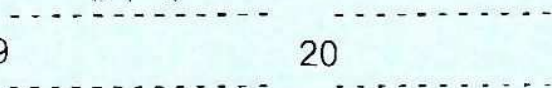

20

ENGINE STARTING PLUG

21

22

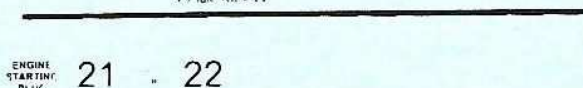

18

