

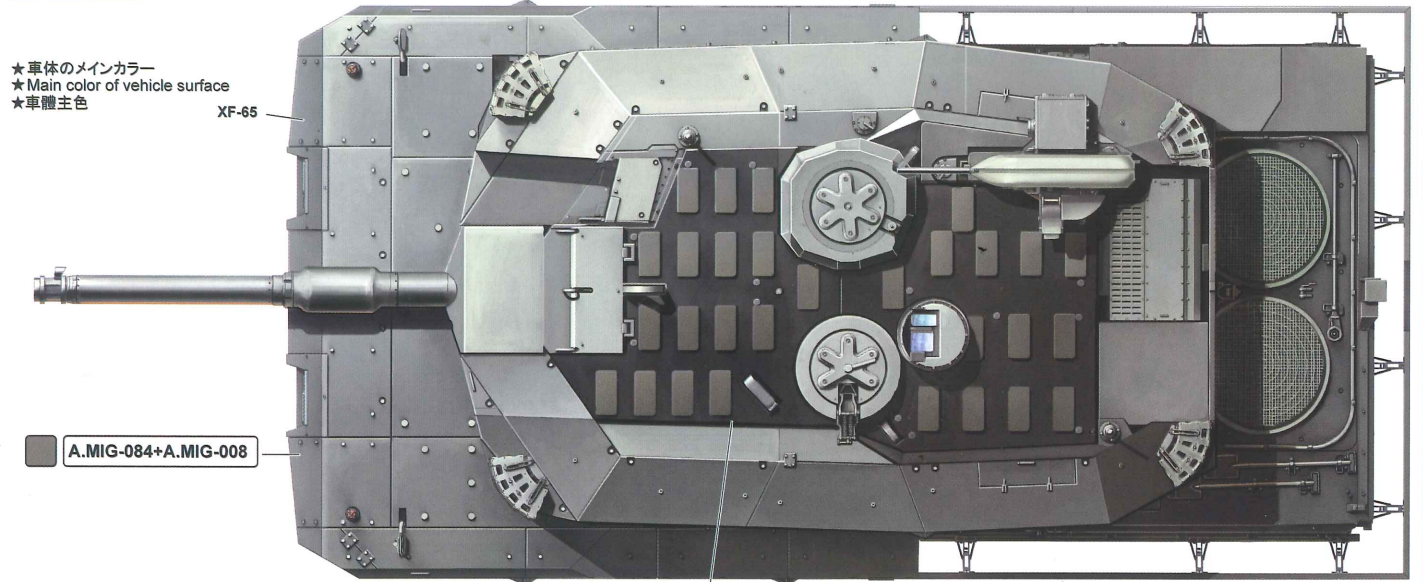

★スペイン製のMIGモデル専用塗料はお薦めです。
★The model particularly recommend to use
MIG exclusive model painting from Spain.
★模型推薦使用來自西班牙的MIG專用模型漆

- A.MIG-217
- A.MIG-217 GIm 02 Grau
XF-65 Field Gray
- A.MIG-032 Satin Black
XF-1 Flat Black
- A.MIG-049 Red
XF-7 Flat Red
- A.MIG-045 Gun Metal
X-10 Gun Metal
- A.MIG-033 Rubber & Tires
XF-1 Flat Black
- A.MIG-035 Dark Tracks
XF-56 Metallic Gray

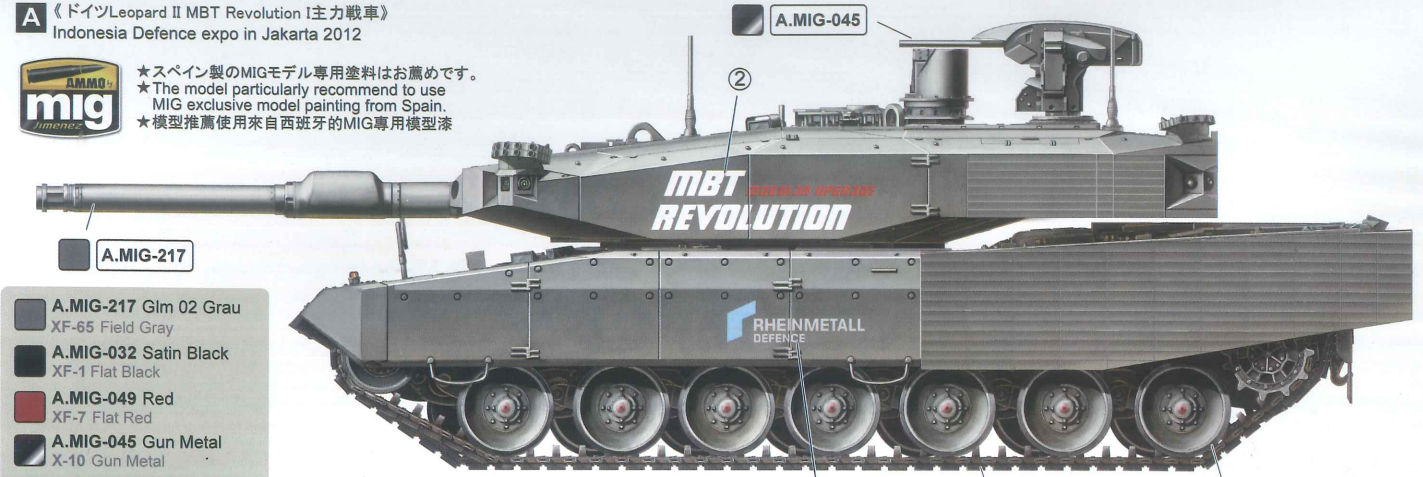

★車体のメインカラー
★Main color of vehicle surface
★車體主色

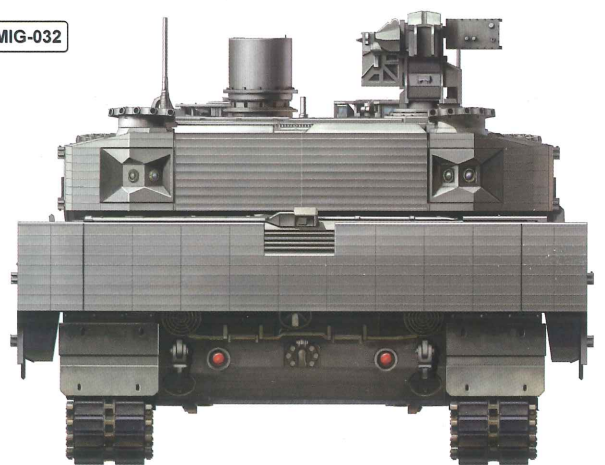
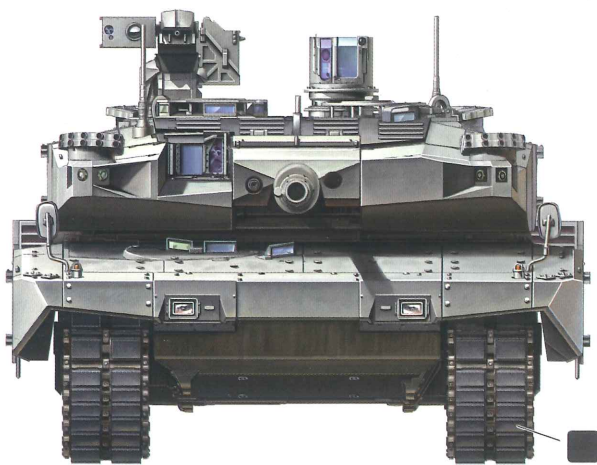

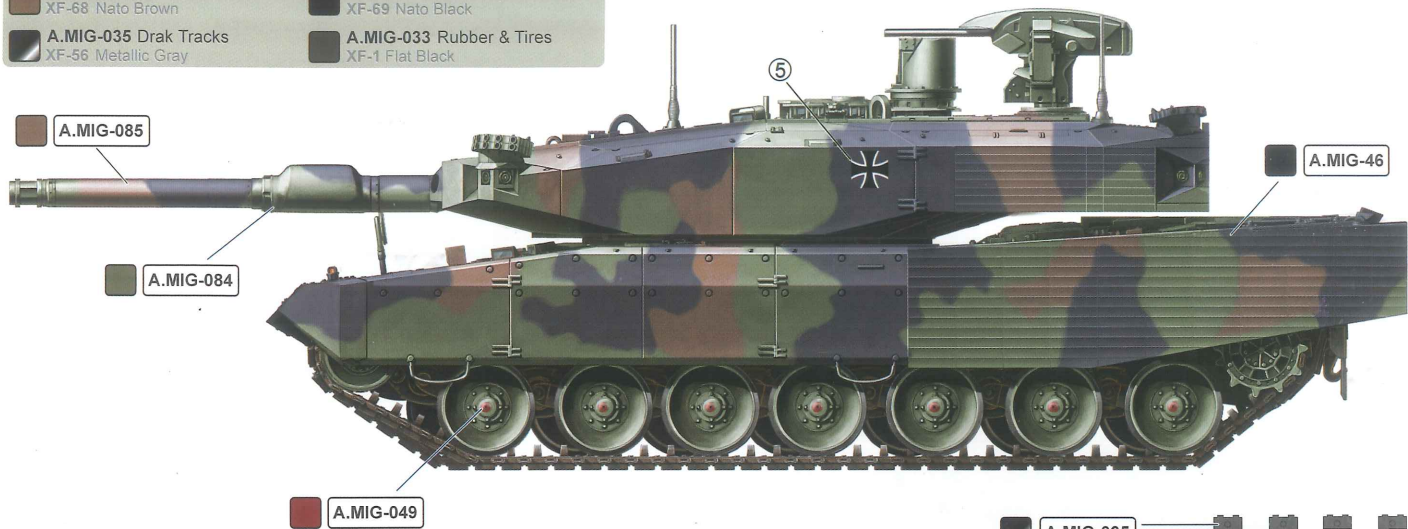

B 《ドイツLeopard II MBT Revolution I主力戦車》
German Army Hypothetical Painting 1

- | | |
|--|---|
|  A.MIG-084 Nato Green
XF-67 Nato Green |  A.MIG-049 Red
XF-7 Flat Red |
|  A.MIG-085 Nato Brown
XF-68 Nato Brown |  A.MIG-46 Matt Black
XF-69 Nato Black |
|  A.MIG-035 Drak Tracks
XF-56 Metallic Gray |  A.MIG-033 Rubber & Tires
XF-1 Flat Black |





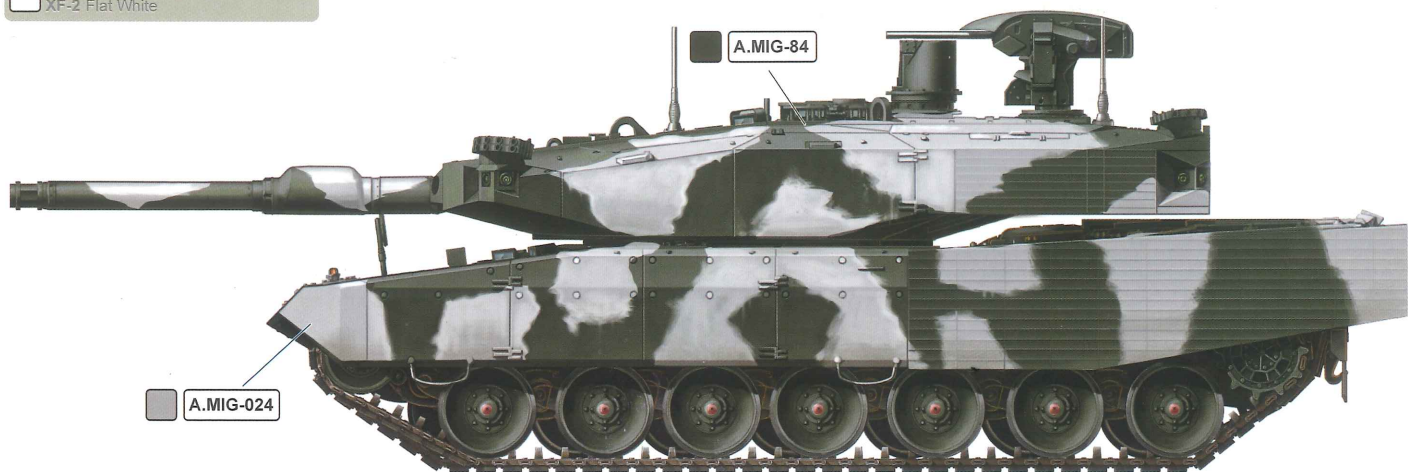

C 《ドイツLeopard II MBT Revolution I主力戦車》
German Army Hypothetical Painting 2

- | |
|--|
|  A.MIG-084 Nato Green
XF-27 Black Green |
|  A.MIG-024 Washable White Camo
XF-2 Flat White |



D 《ドイツLeopard II MBT Revolution I主力戦車》
German Army Hypothetical Painting 3

- | | |
|---|---|
|  A.MIG-061 Warm Sand-Yellow
XF-60 Dark Yellow |  A.MIG-039 Light Rust
XF-68+x6 Rato Grown +Orange |
|  A.MIG-032 Satin Black
XF-1 Flat Black |  A.MIG-0217 Rlm 02 Grau
XF-62 Olive Drab |

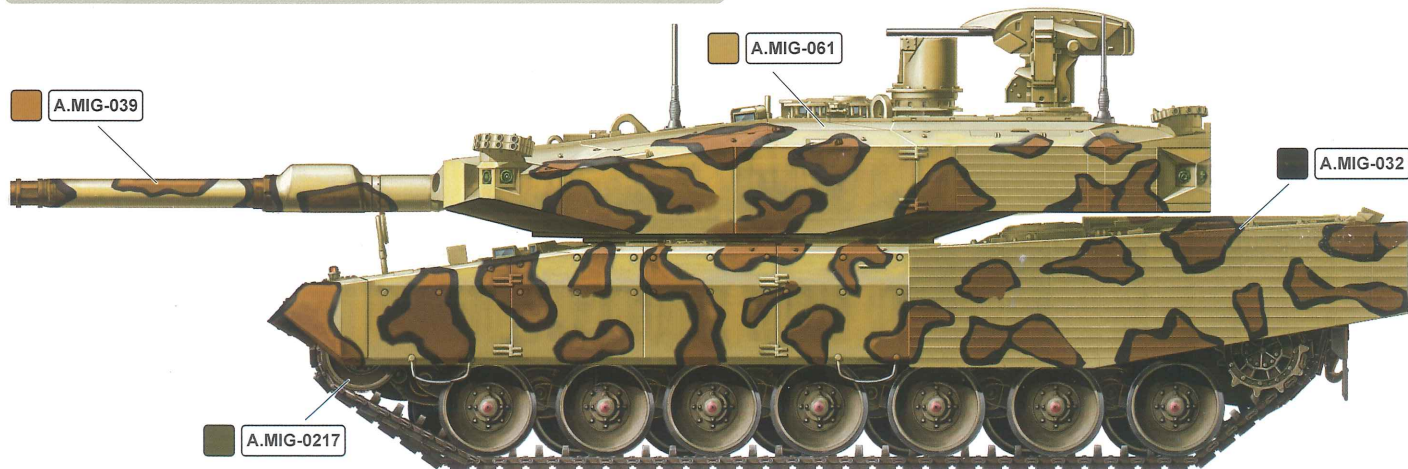

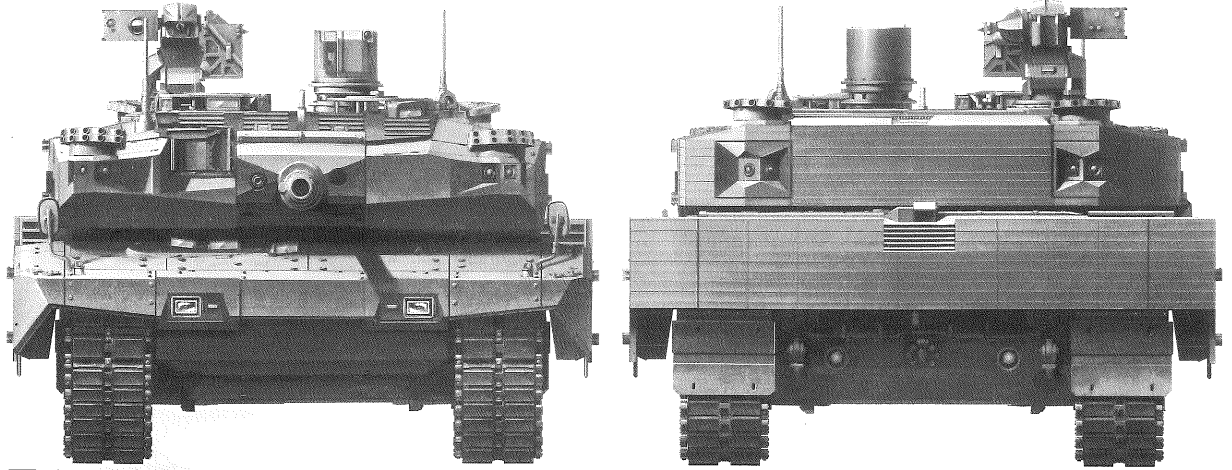

LEOPARD II REVOLUTION I GERMAN MAIN BATTLE TANK

レオパルト2 MBTレボリューションは、ラインメタル社が開発したレオパルト2A4戦車のベースで、モジュールアップグレードパッケージを装着された新型MBTで、2010年に発表され、レオパルト2A4戦車の改良型と呼ばれた。レオパルト2A4戦車はレオパルト2MBTシリーズの最も普及されたもので、今でも複数の国に多量に利用されている。そのため、バージョンアップが求められていた。MBTレボリューションは市街戦や低強度紛争に対応できる。気を付けなければならないのは、早期のレオパルト2は冷戦時代に広い平原で行われた高強度の戦車戦に対応するために開発されたものである。レオパルト2MBTレボリューションは「AMAP」(先進的モジュール装甲防御)と呼ばれる新しいナノセラミック材料、チタンや合金鋼を封入した複合装甲パッケージを装着しており、全体の防御能力を向上させた。この装甲は幅広い脅威に対応できる高レベルの防御能力を提供できる。レオパルト2MBTレボリューションは重さが旧来のレオパルト2A4(56.6T)より重く、60Tに達し、レオパルト2A4の120mm/L44滑腔砲。レオパルト2MBTレボリューションには遠隔操作式の武装ステーションを装備しており、12.7mmのM2 機関銃を搭載している。乗員：車長、砲手、装填手と運転手の4名乗り。

The MBT Revolution is a modular upgrade package to the Leopard 2A4 main battle tanks. It was developed by Rheinmetall. This MBT was first revealed in 2010. It is also referred as Leopard 2A4 Evolution. The Leopard 2A4 was the most widespread version of the Leopard 2. It is still used by a number of countries in large numbers. So the market for upgrades remains substantial. The Revolution main battle tank is better suited for urban warfare and low-intensity conflicts. It is worth noting that original Leopard 2 tanks were developed during the Cold War and were intended for high intensity conflicts based on tank battles in open terrain. The tank has improved overall protection. It is fitted with new Advanced Modular Armor Protection (AMAP) composite armor package. It uses new nano-ceramics materials and modern titanium and steel alloys. This armor provides higher level of protection against wide range of threats. The Revolution MBT is only slightly heavier than its predecessor. It weights 60 t, comparing with 56.6 t of the original Leopard 2A4. The Revolution MBT retains a fully-stabilized 120-mm/L44 smoothbore gun of the Leopard 2A4. The Revolution MBT is also fitted with a remotely controlled weapon station, armed with a 12.7-mm machine gun. Vehicle has a crew of four, including commander, gunner, loader and driver.

《データ》 全長: 10.0m 全幅: 3.75m
全高: 3.0m 乗員数: 4名 重量: 60t
最大パワー: 1200kw 最高速度: 72km/h
《モデルサイズ》 全長: 290mm
幅: 118mm 高: 93mm

《DATA》 Full length: 10.0m Width: 3.75m
Height: 3.0m Crew: 4 Weight: 60t
Maximum power: 1200kw
Maximum speed: 72km/h
《Model Dimension》 Full length: 290mm
Width: 118mm Height: 93mm

《諸元》 全長: 10.0米 全寛: 3.75米
全高: 3.0米 乗員: 4人 全重: 60噸
最高輸出功率: 1200千瓦 最大速度: 72km/h
《模型尺寸》 全長: 290mm 車寛: 118mm
車高: 93mm

記号の説明 / Icon Explanations

切り取ります
Remove

デカール
Water sticker

穴埋め(パッチ)
Fill in (patch)

瞬間接着剤
Super glue

どちらが選びます
Optional

塗装します
Painting

曲げます
Bend

注意
Attention

2個作ります
Produce 2 pieces

接着しません
No cement

●《用意する工具》

● Tools recommended



ナイフ
Modeling knife



ピンバイス(1.0mm、1.5mm)
Pin vise

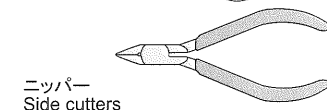
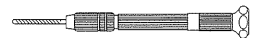

ヤスリ
File



ピンセット
Tweezers



はさみ
Scissor

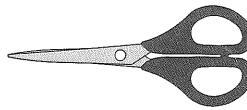

瞬間接着剤
Instant cement



塗装指示のマークです / Paints required

X-1 ●ブラック / Black
X-27 ●クリアレッド / Clear Red
XF-7 ●クリアブルー / Flat Red
XF-1 ●フラットブラック / Flat Black

X-10 ●ガンメタル / Gun Metal
XF-57 ●バフ / Buff
XF-49 ●カーキ / Khaki
XF-58 ●オリーブグリーン / Olive Green

X-11 ●オリーブグリーン / Chrome Solver
XF-2 ●フラットホワイト / Flat White
XF-56 ●メタリックグレイ / Metallic Gray
XF-65 ●フィールドグレイ / Field Gray

作る前にお読みください

- ご購入後は速やかに製品内容をご確認ください。
- この製品は組み立てモデルです。あらかじめ本説明書の全行程に目を通し、各行程ごとにイラストを参考にして、部品の接着位置を事前に確認しながら組み立て作業を進めてください。
- 本製品には接着剤・塗料は付属しておりません。プラスチックモデル専用の接着剤と塗料を別途買い求めください。金属部品の接着にはゼリー状瞬間接着剤を用いてください。
- 組み立てには模型用ニッパー、カッターナイフの他、ピンセット、ピンバイス(ドリル刃0.8、1.0mm)をご用意ください。小さなパーツの取り付けはピンセットを使い慎重に作業してください。
- 各部の塗装はタミヤカラーの番号を数字で、続けて色名を表示しています。

This is an unassembled model kit. Read carefully and fully understand the instructions before commencing assembly. Check the glue position before gluing parts with the illustration. Glue and paint are not included in kit. Also need side cutters, modeling knife, tweezers, and pin vise with 0.8mm, 1.0mm bits. Please use tweezers for the installation of small parts and glue it carefully. The metal gun barrels are needed to wash kitchen detergent before installation. X or XF numbers in illustration refer to "Tamiya Paint color" paint color numbers.

注意

1. 本製品は玩具ではありません。対象年齢15歳以上の組み立てモデルです。作る前にこの組立説明書をよくお読みください。
2. 部品を取り出した後のビニール袋は、子供が頭から被ったり飲み込むと窒息の恐れがあります。開封後は破り捨ててください。
3. 部品はきれいに切り取り、切り取った後の不要部分や切り取りクズは「プラスチックごみ」として、お住まいの地域のルールに従い処分してください。
4. 尖っている部品があります。使用目的以外には絶対に使わないでください。小さいお子様の手の届く所に放置しないでください。
5. 特に小さいお子様のいる家庭では部品や部品切り取り後の不要部、ビニール袋等を誤って飲み込まない様に注意してください。小さなお子さまが刺している。もしくは出入りする環境での作業や放置はおやめください。
6. 部品組み立ての際、ニッパー・ナイフ・ヤスリ等を不用意に取り扱うと刃先で怪我をする恐れがありますのでご注意ください。
7. 接着剤、塗料を使用する場合は、下記に注意してください。
 - 中毒の恐れがあるので閉めきった室内では使用しない。
 - 引火の恐れがあるので火の近くで使用しない。
 - 接着剤・塗料は目や口に入れない。誤って入れたときすぐに大量の水で洗い流し医師に相談すること。
8. 工具・接着剤・塗料等を使用する前には、それぞれの説明書に記載された注意事項をよく読み、正しく使用してください。

CAUTION

- MAKE SURE TO READ INSTRUCTIONS LISTED RIGHT BEFORE ASSEMBLING. THIS IS NOT A TOY! This kit is suitable for age 10 to adult. Adult supervisor should also read instructions when assembled by children aged 14 or younger.
1. This is an unassembly kit. Read the instructions before assembling.
 2. Tear up and throw away the plastic bags containing kit parts as children may be suffocated by swallowing or wearing over head.
 3. Cut the parts off properly and throw waste parts into dustbox at once.
 4. Do not play with the parts for any other purpose, as some parts may be too sharp. More caution and care needed for families with infants.
 5. Keep all parts out of reach of small children. Children must not be allowed to put any parts in their mouths, or pull plastic bags over their heads.
 6. When assembling the kit, tools including knives are used. Extra care should be taken to avoid personal injury.
 7. Be cautions as follows when using adhesives and/or paints: do not use in closed room to avoid poisoning/toxic, do not use near fire to avoid flammability, mistakenly put into, wash out promptly with full water and consult a doctor.
 8. Read and follow the instruction supplied with tooling, glue&colors, if used.

パーツ図 Parts

部のパーツは使用しません。
Parts not for use.

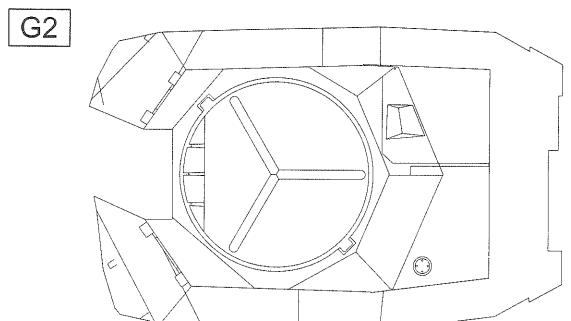
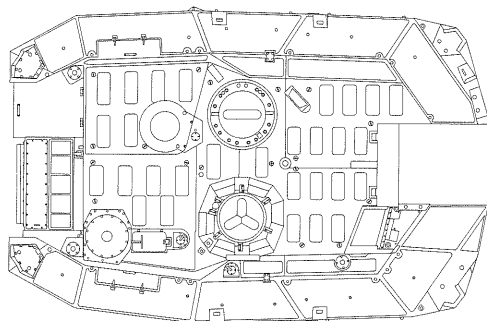
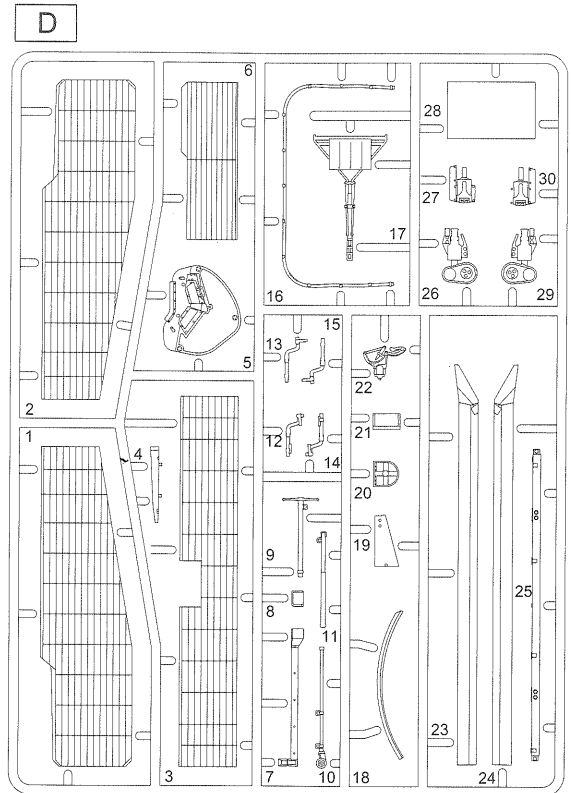
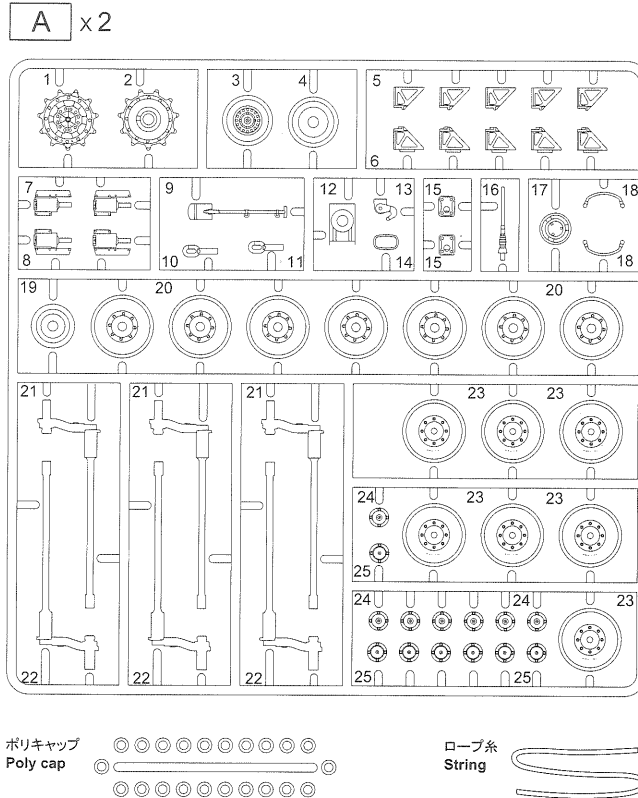

C

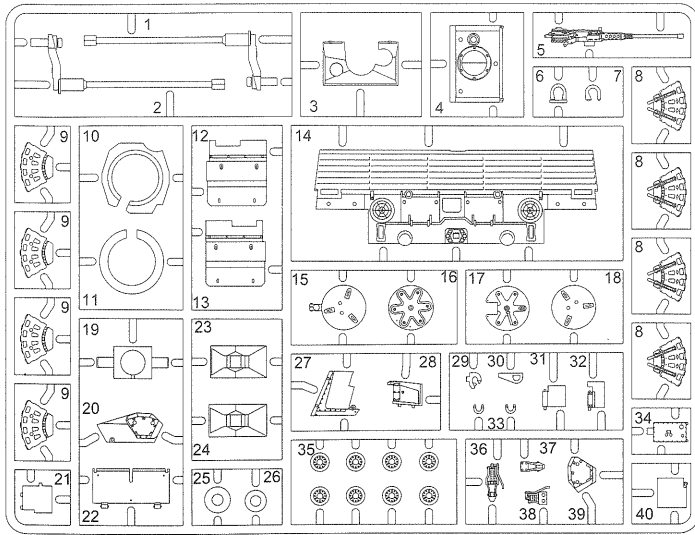

L

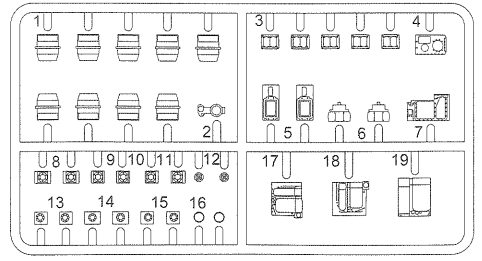

デカール
Decal

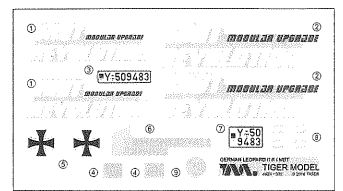

E

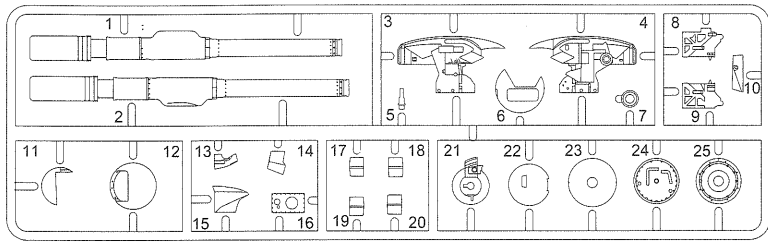

PA エッチング
Photo-etched Parts

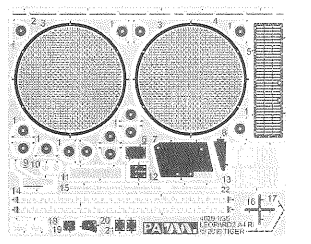

H

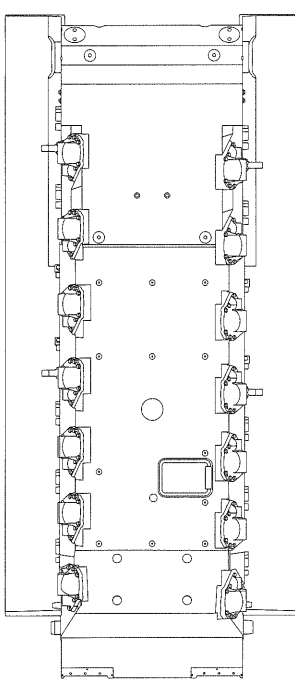

J

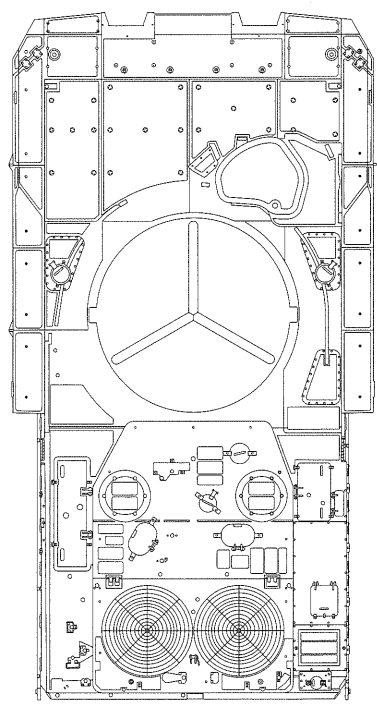

B x6

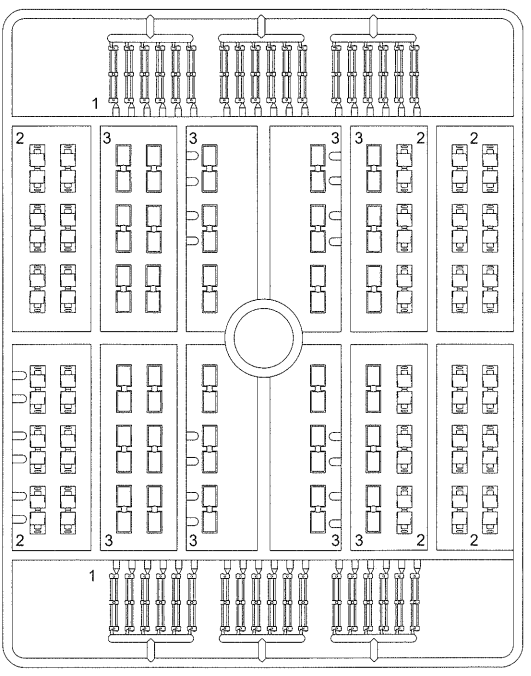

1 ホイールの取り付け
Attaching wheels
輪組組装

★2個作ります。
★Make 2.
★制作两组。 **X2**

★14個作ります。
★Make 14.
★制作十四組。 **X14**

A4 ポリキャップ Poly cap 膠套

A2 ポリキャップ Poly cap 膠套

A20 ポリキャップ Poly cap 膠套

2 シャーシ部品の取り付け
Attaching chassis parts
底盤部件組装

A19 反対側も同じ
Identical opposite
對側相同

A8 (反対側のA7)
Opposite A7
對側 A7

A15 反対側も同じ
Identical opposite
對側相同

D26(反対側のD29)
Opposite D29
對側 D29

D30(反対側のD27)
Opposite D27
對側 D27

指示の部分は接着しません。
Don't apply glue at the indicated part.
此標所指示部分不塗膠水。

3 シャーシ部品の取り付け
Attaching chassis parts
底盤部件組装

★指示の部分には瞬間接着剤を用いてください。
★Apply the super glue at the indicated part.
★此標所指示部分需使用瞬間膠。

H

C2 (反対側の C1)
Opposite C1
對側 C1

PA1 反対側も同じ
Identical opposite
對側相同

A21(反対側のA22)
Opposite A21
對側 A21

4 ホイールの取り付け
Attaching wheels
輪組組装

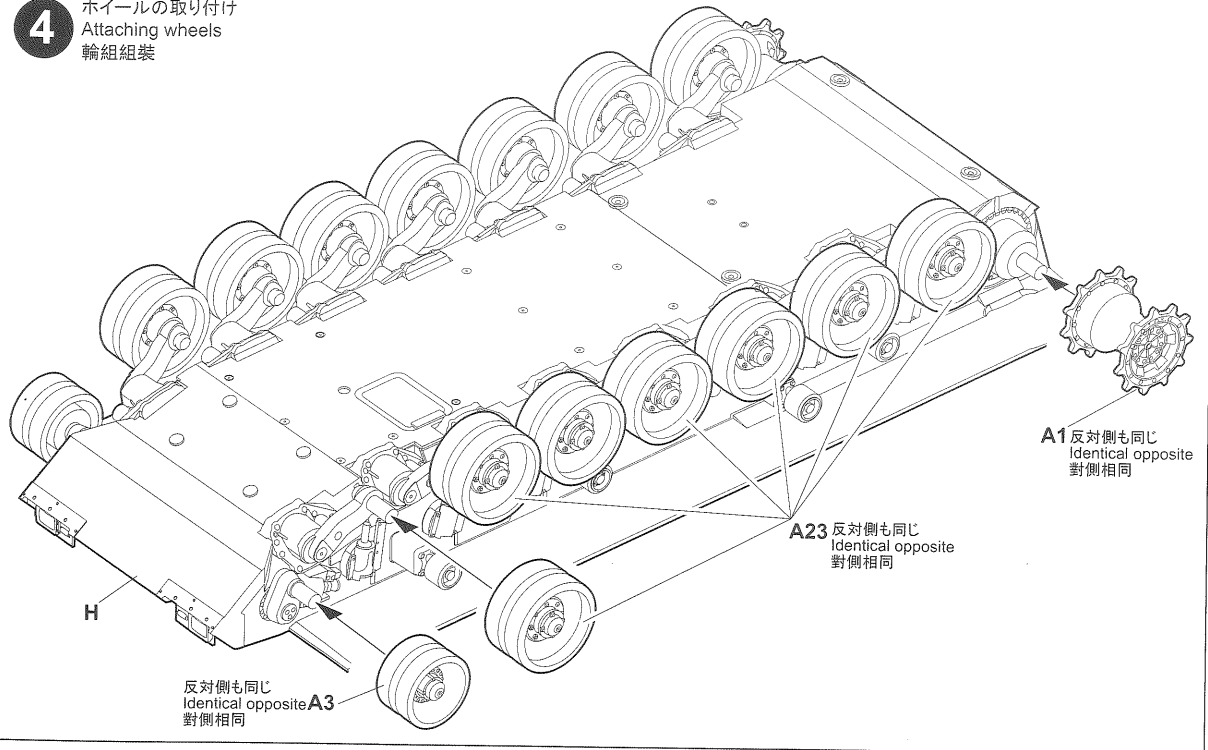

5 キャタピラの組み立て
Tracks assembly
履帯組装

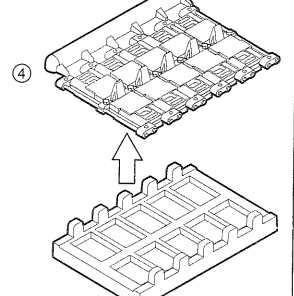
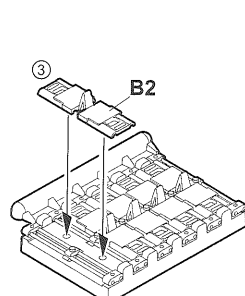
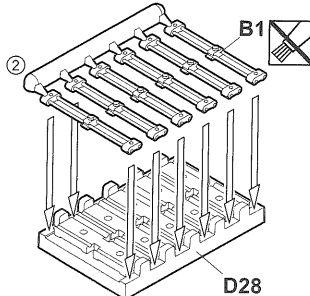
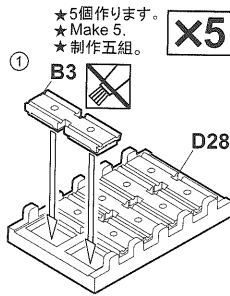
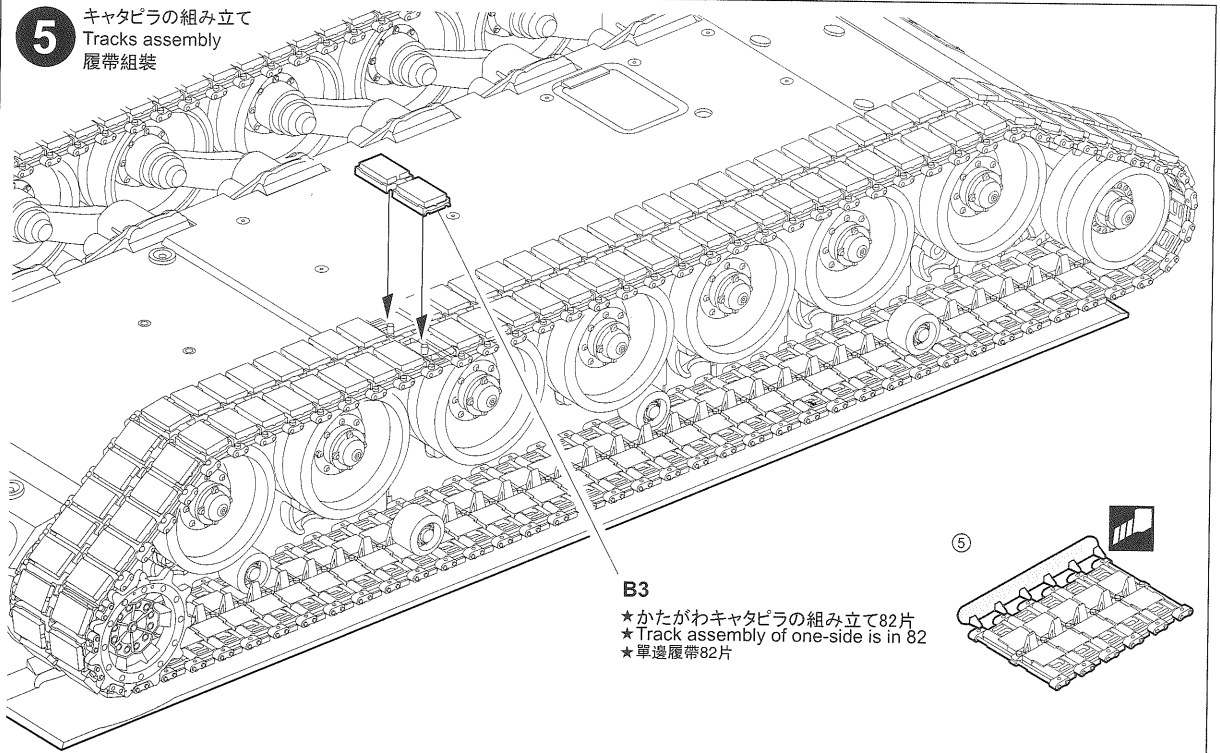

7 車体の取り付け
Attaching hull
車體部分組合

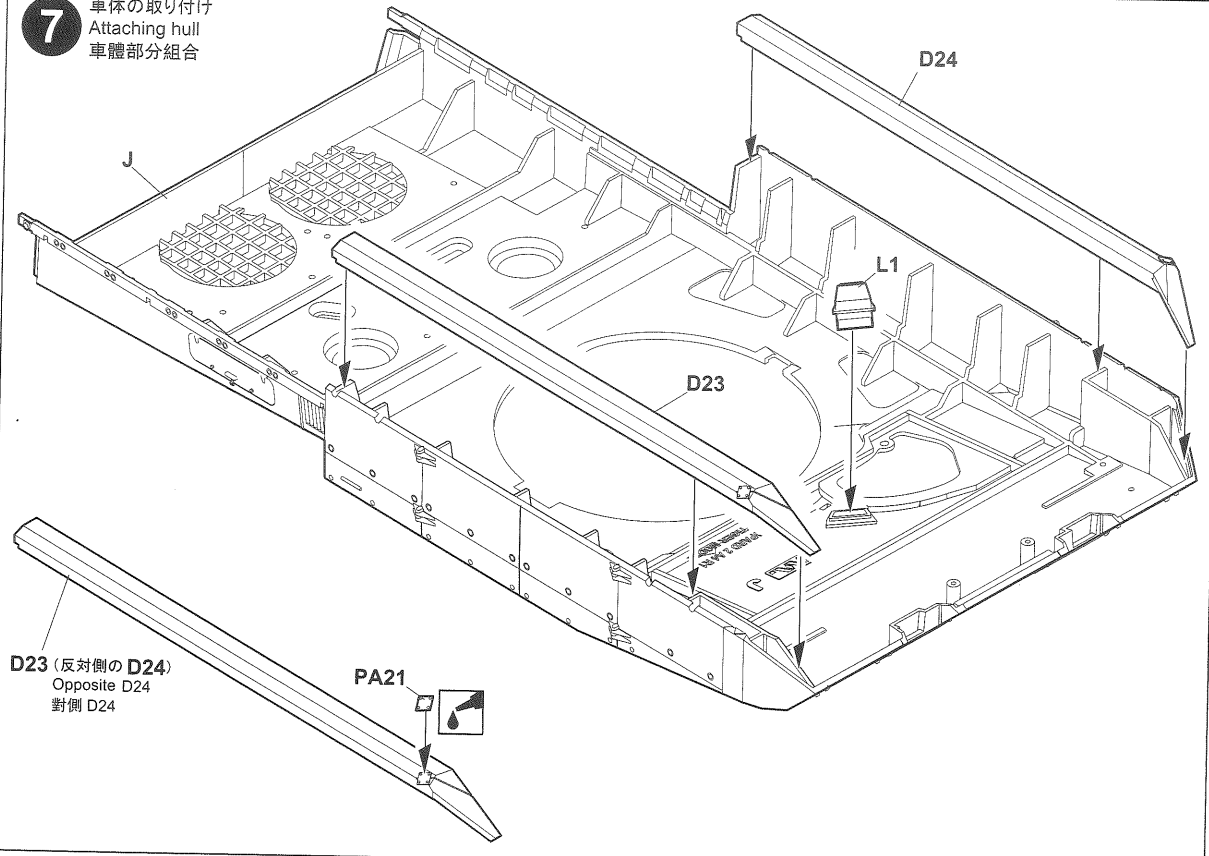

8 車体の取り付け
Attaching hull
車體部分組合

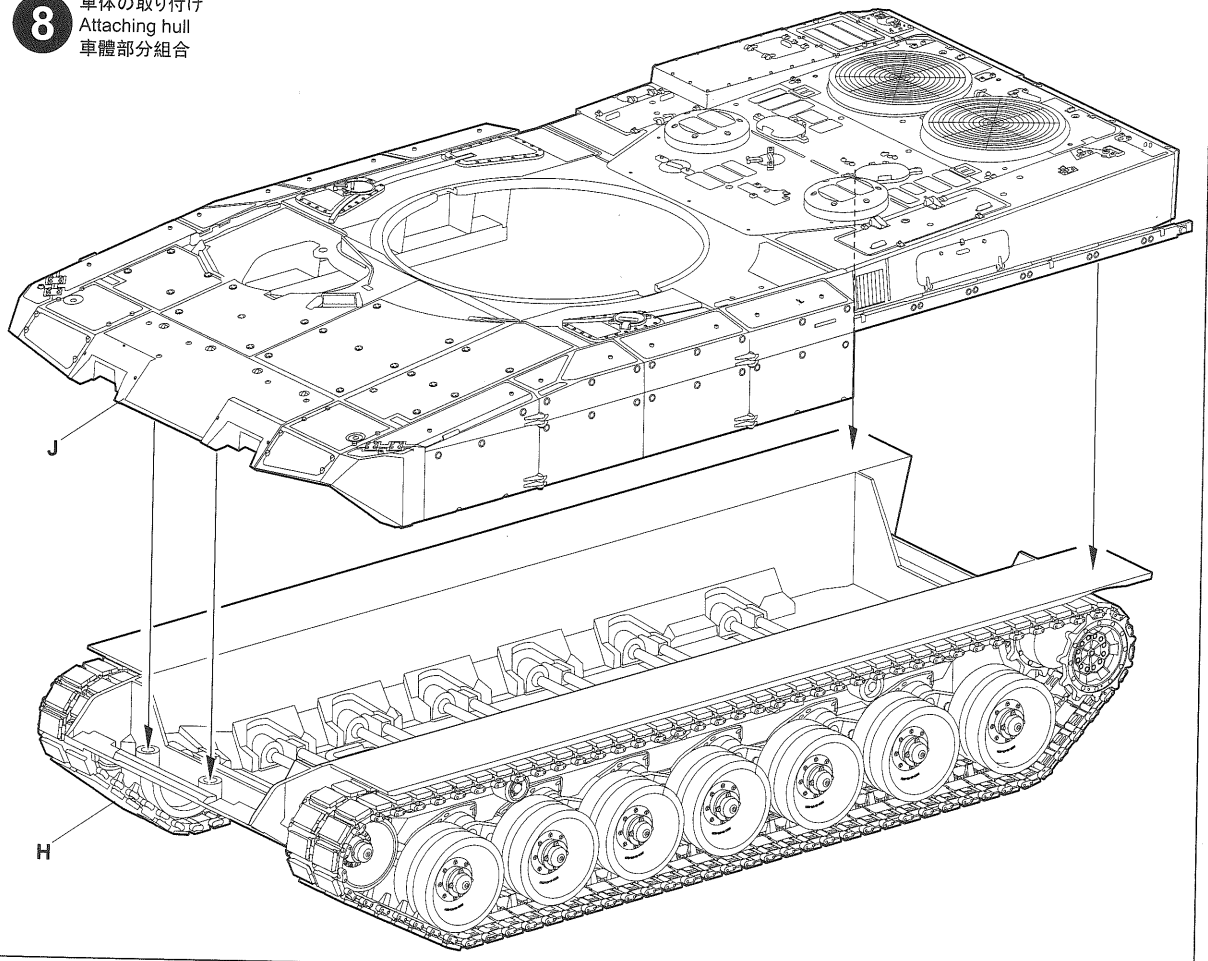

9 運転手用ハッチの取り付け
Assembly of cockpit door
駕駛員艙門組裝

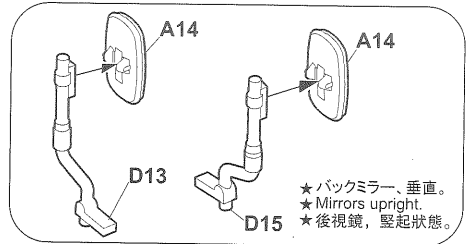
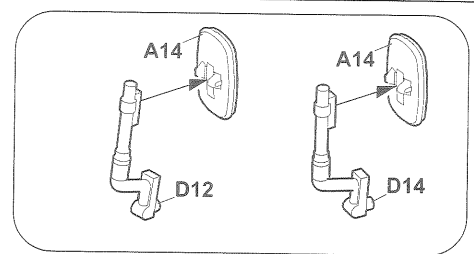
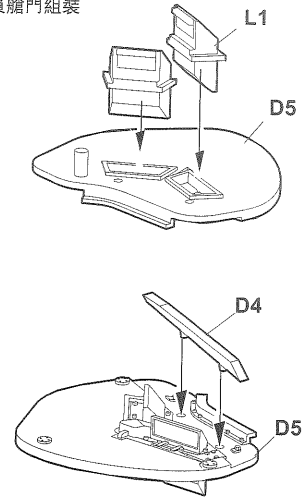

★バックミラー、垂直。
★Mirrors upright.
★後視鏡，豎起狀態。

10 車体の取り付け
Attaching hull
車體部分組合

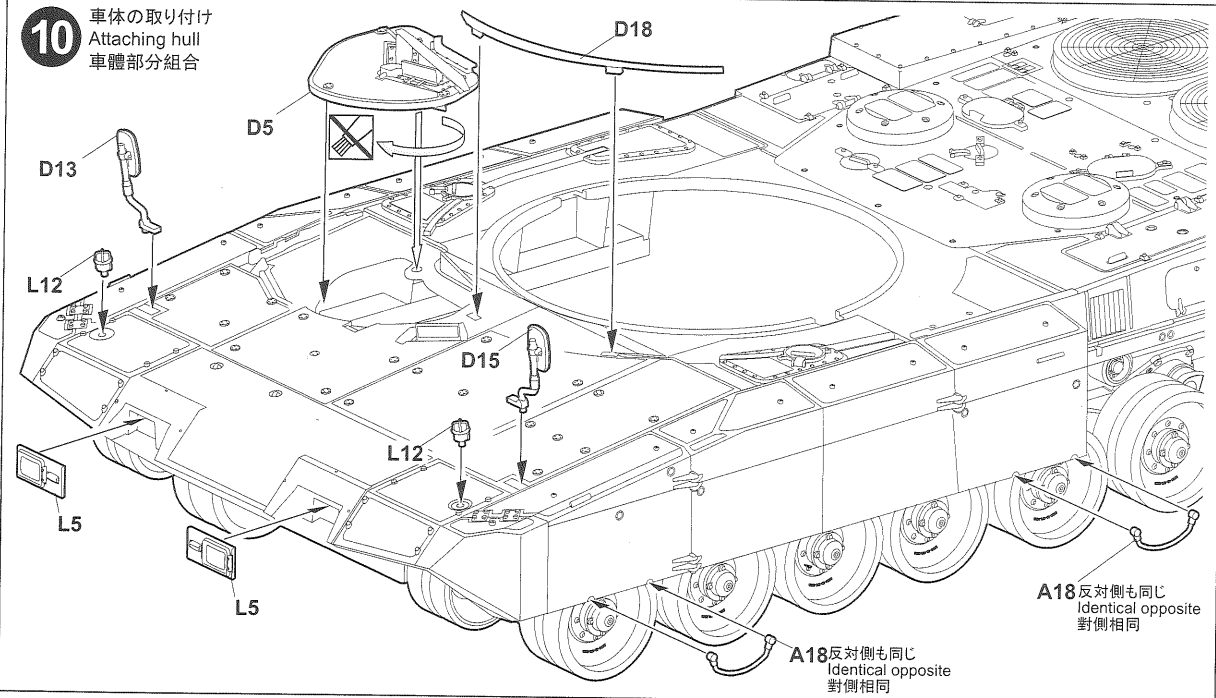

A18 反対側も同じ
Identical opposite
對側相同

A18 反対側も同じ
Identical opposite
對側相同

11 車体の取り付け
Attaching hull
車體部分組合

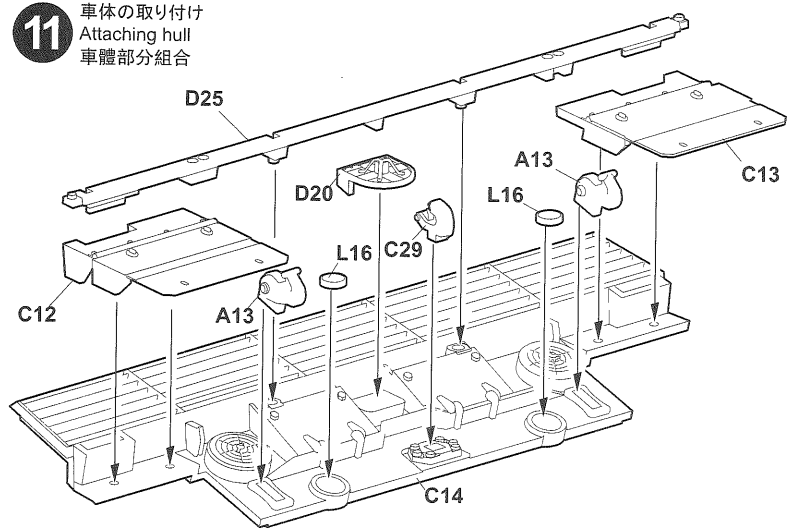

ここを曲げてください
Bend here
此處折彎

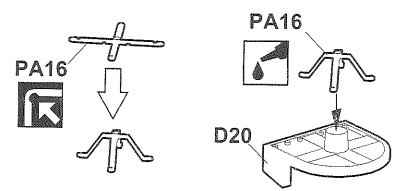

12 車体テール部品の取り付け
Attaching rear parts
車體尾部部组件裝

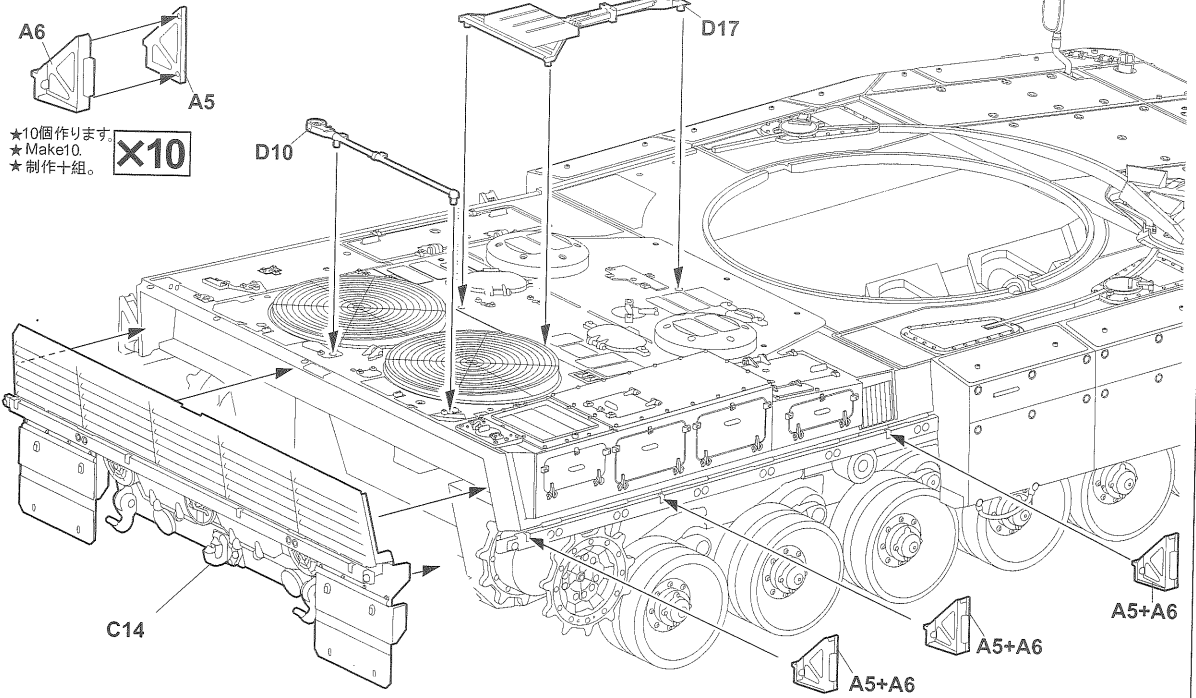

13 車体テール部品の取り付け
Attaching rear parts
車體尾部部组件裝

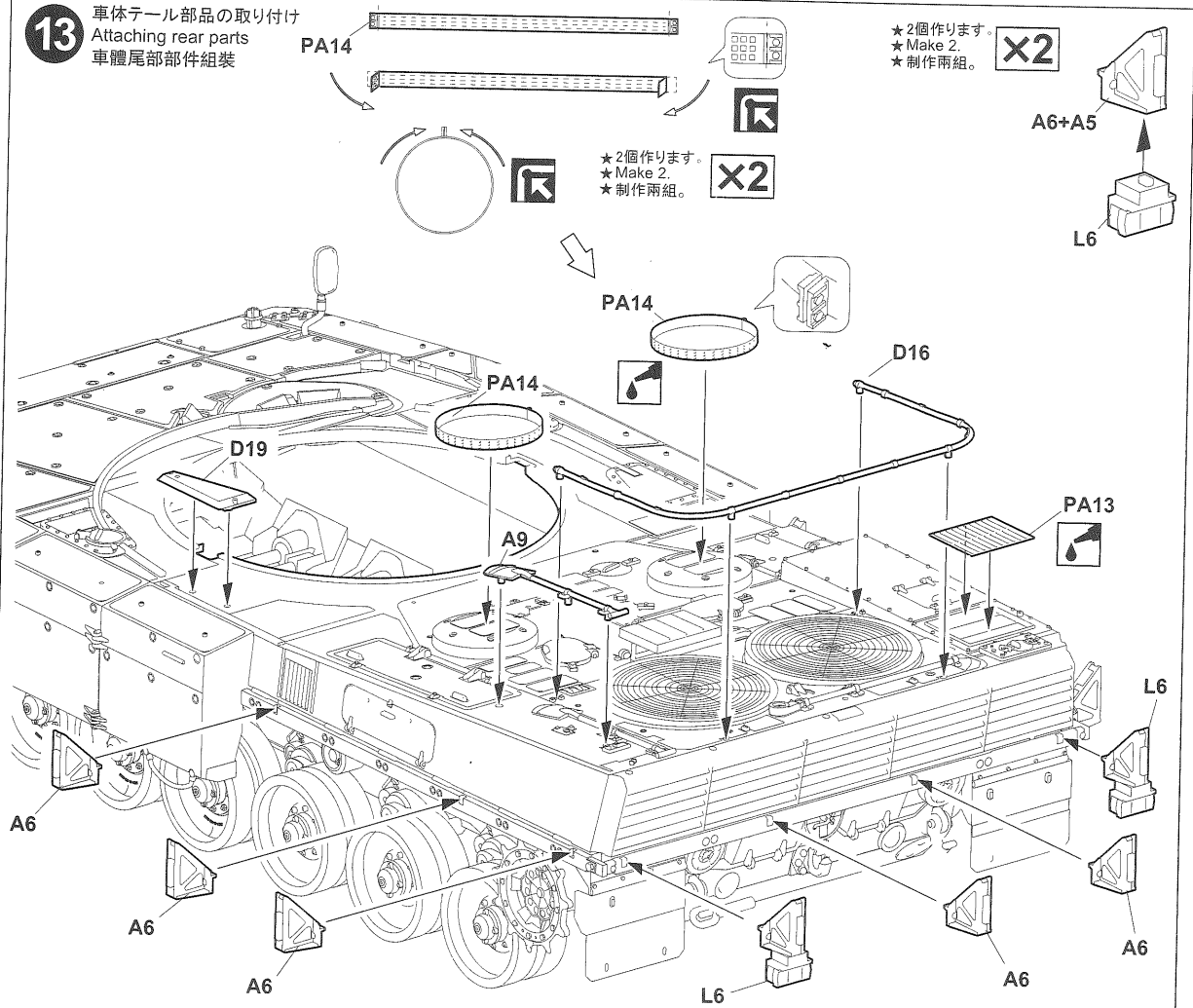

14 車体テール部品の取り付け
Attaching rear parts
車體尾部部件組裝

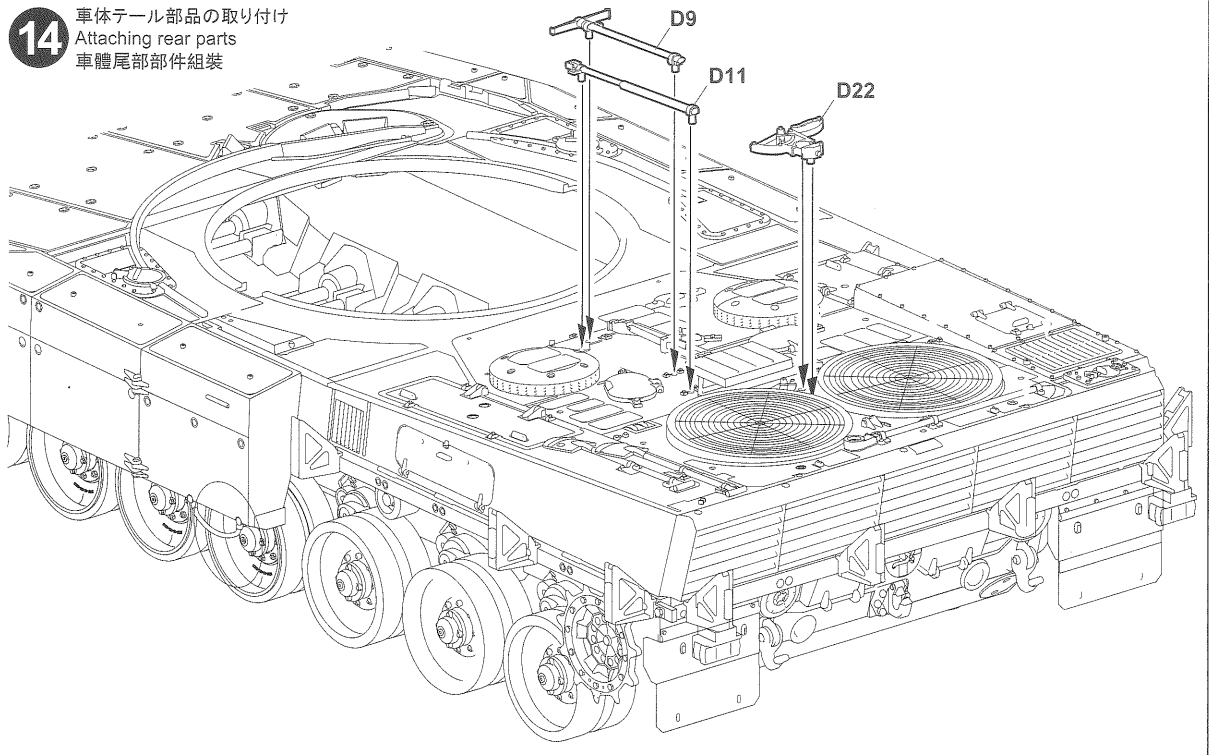

15 車体テール部品の取り付け
Attaching rear parts
車體尾部部件組裝

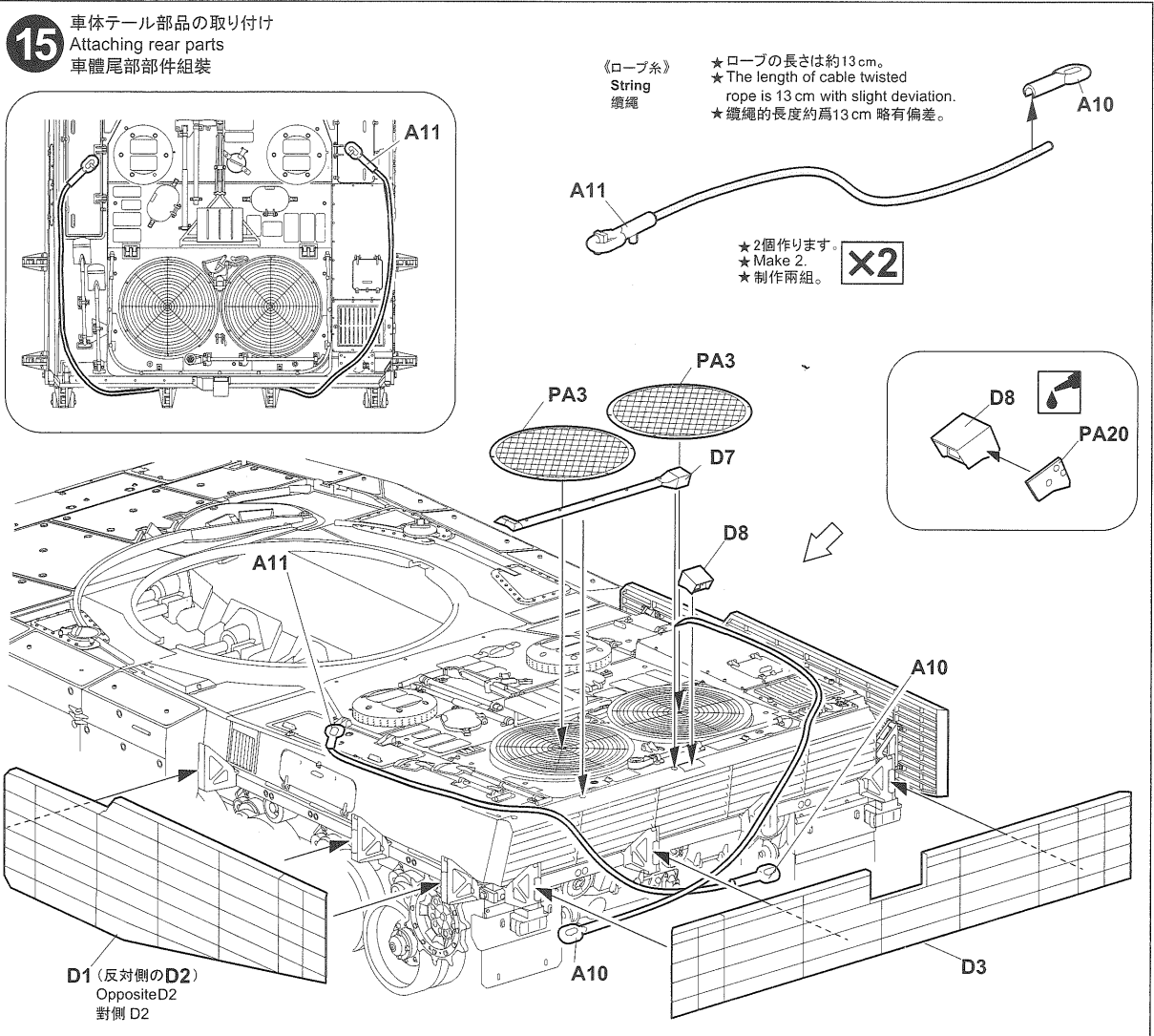

16 主砲と砲盾の組み立て
 Assembly of main artillery and gun shield
 主砲及砲盾組裝

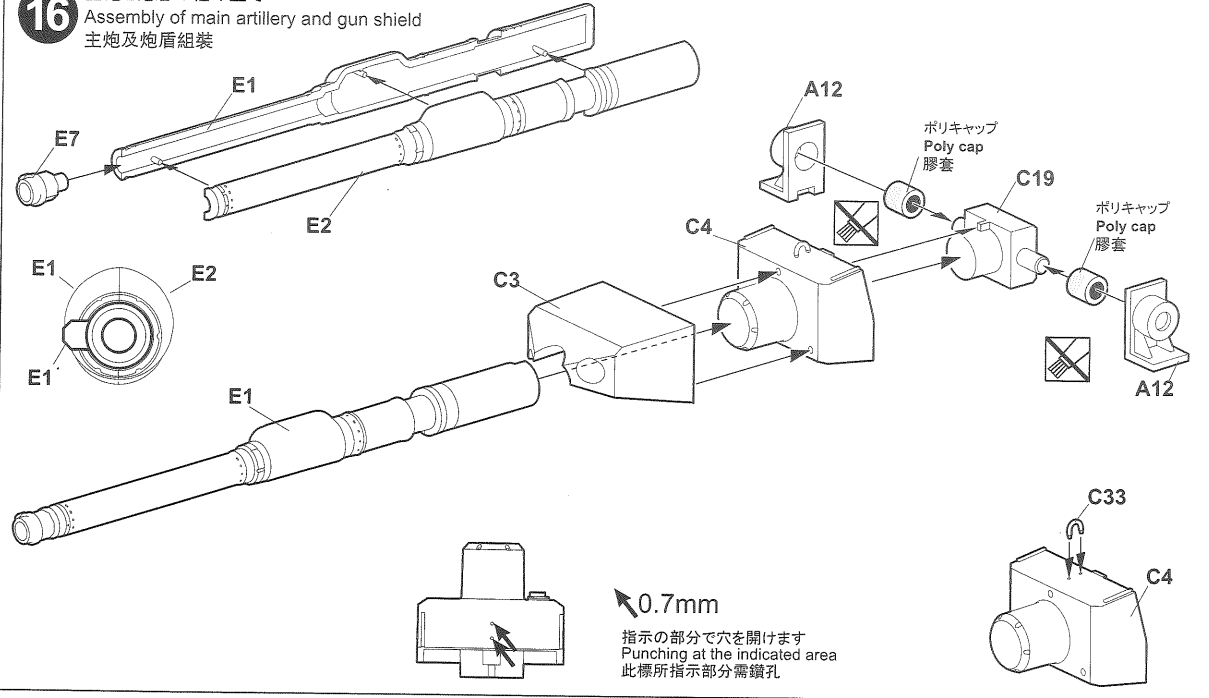

17 砲塔部品の取り付け
 Attaching turret parts
 砲塔零件組裝

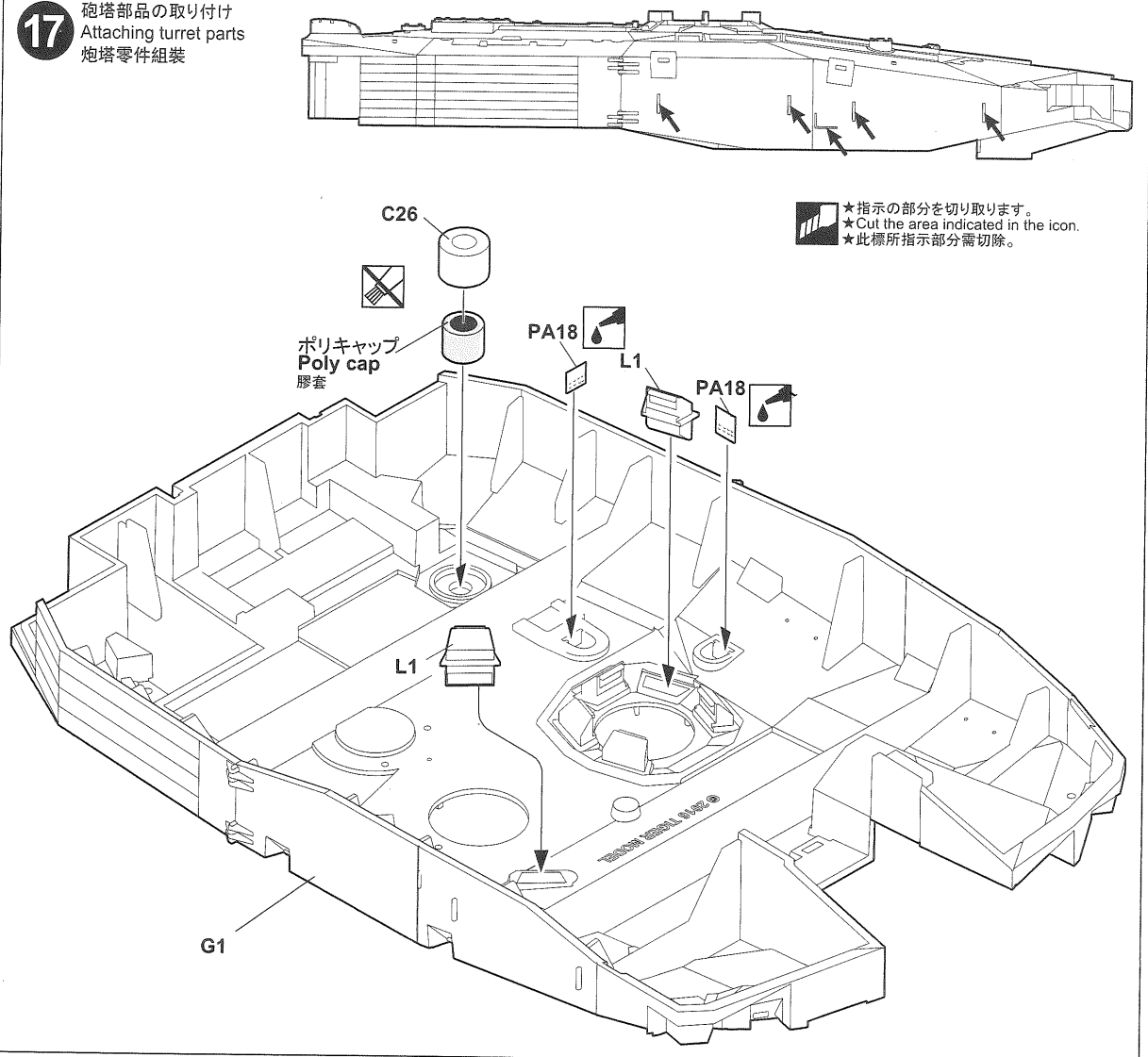

18

砲塔主体構造の組み立て
 Assembly of main turret
 砲塔主体結構組裝

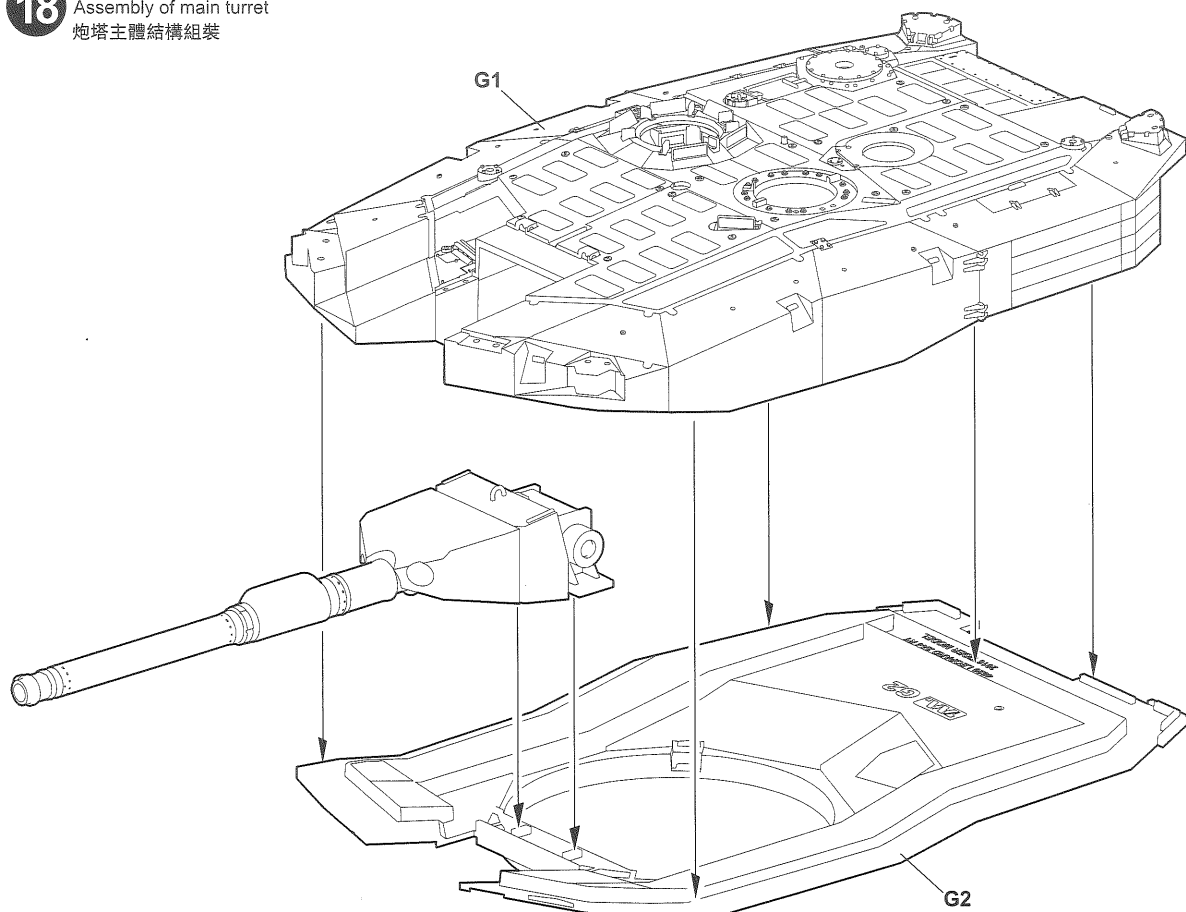

19

砲塔部品の取り付け
 Attaching turret parts
 砲塔零件組裝

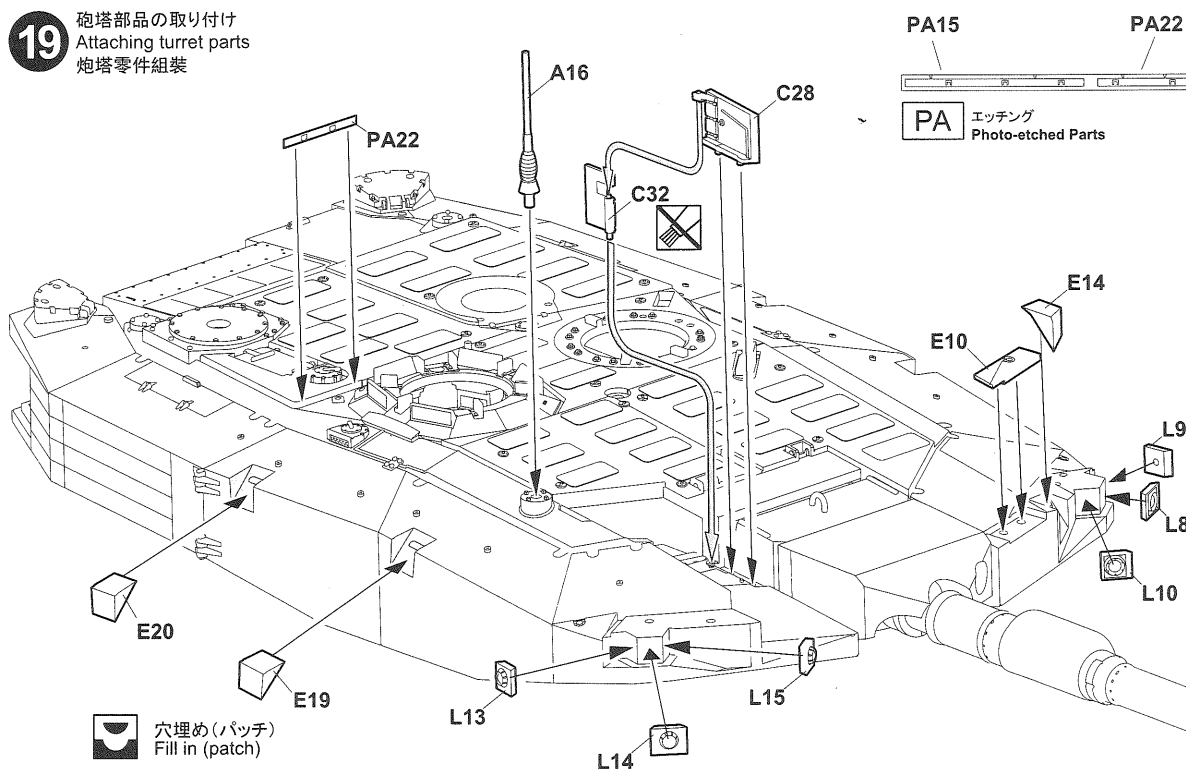

20

砲塔部品の取り付け
Attaching turret parts
砲塔零件組裝

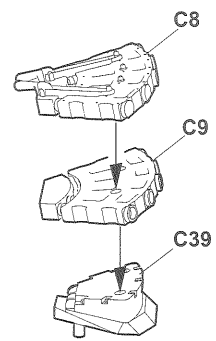
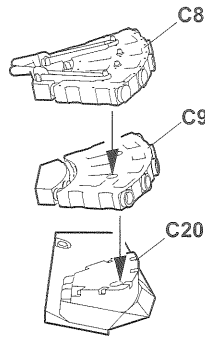
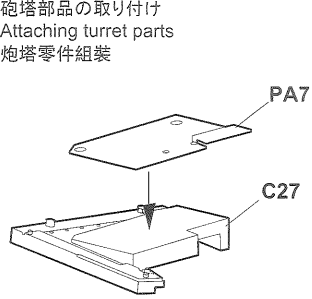

21

砲塔部品の取り付け
Attaching turret parts
砲塔零件組裝

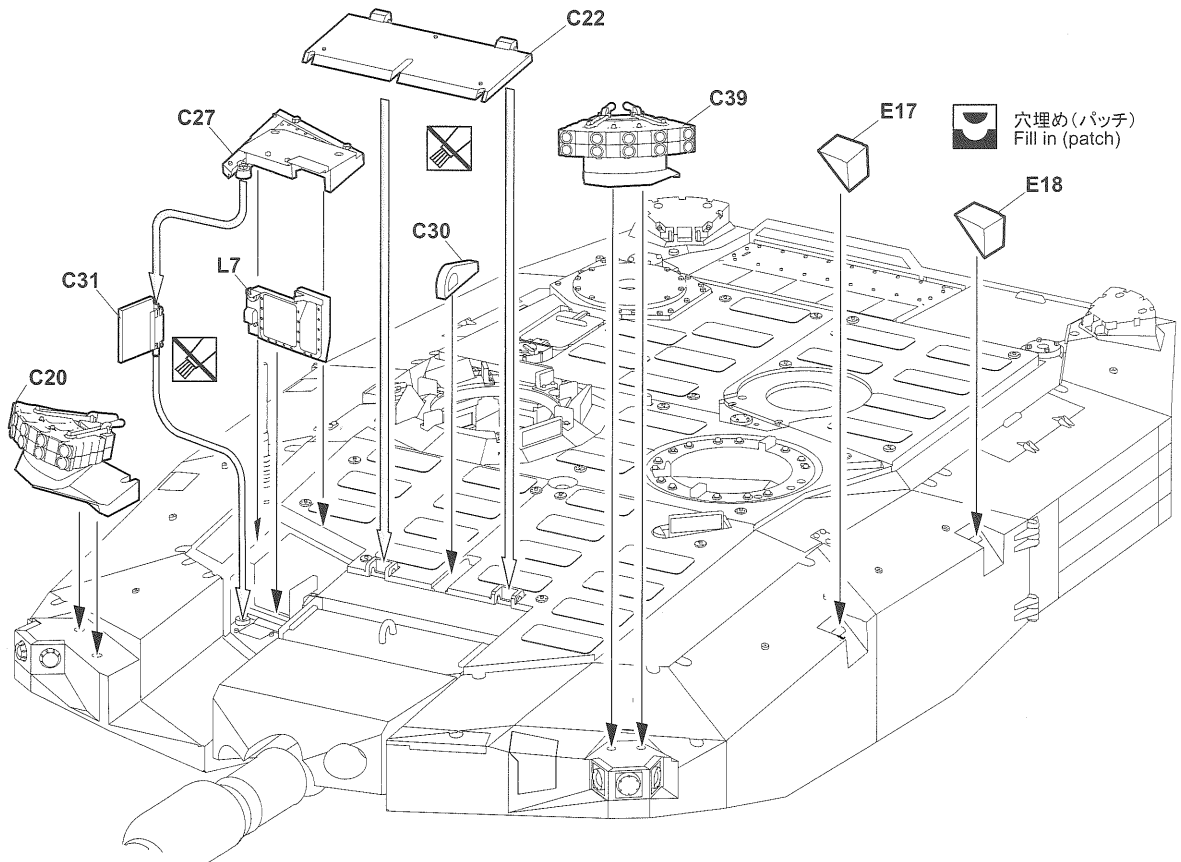

22

砲塔部品の取り付け
Attaching turret parts
砲塔零件組裝

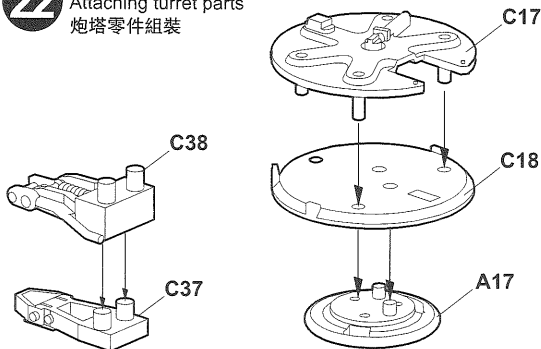

閉状態 / Closed status

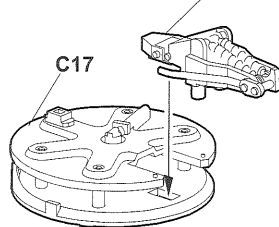

開状態 / Open status

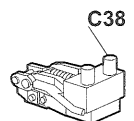

23 砲塔部品の取り付け
Attaching turret parts
砲塔零件組裝

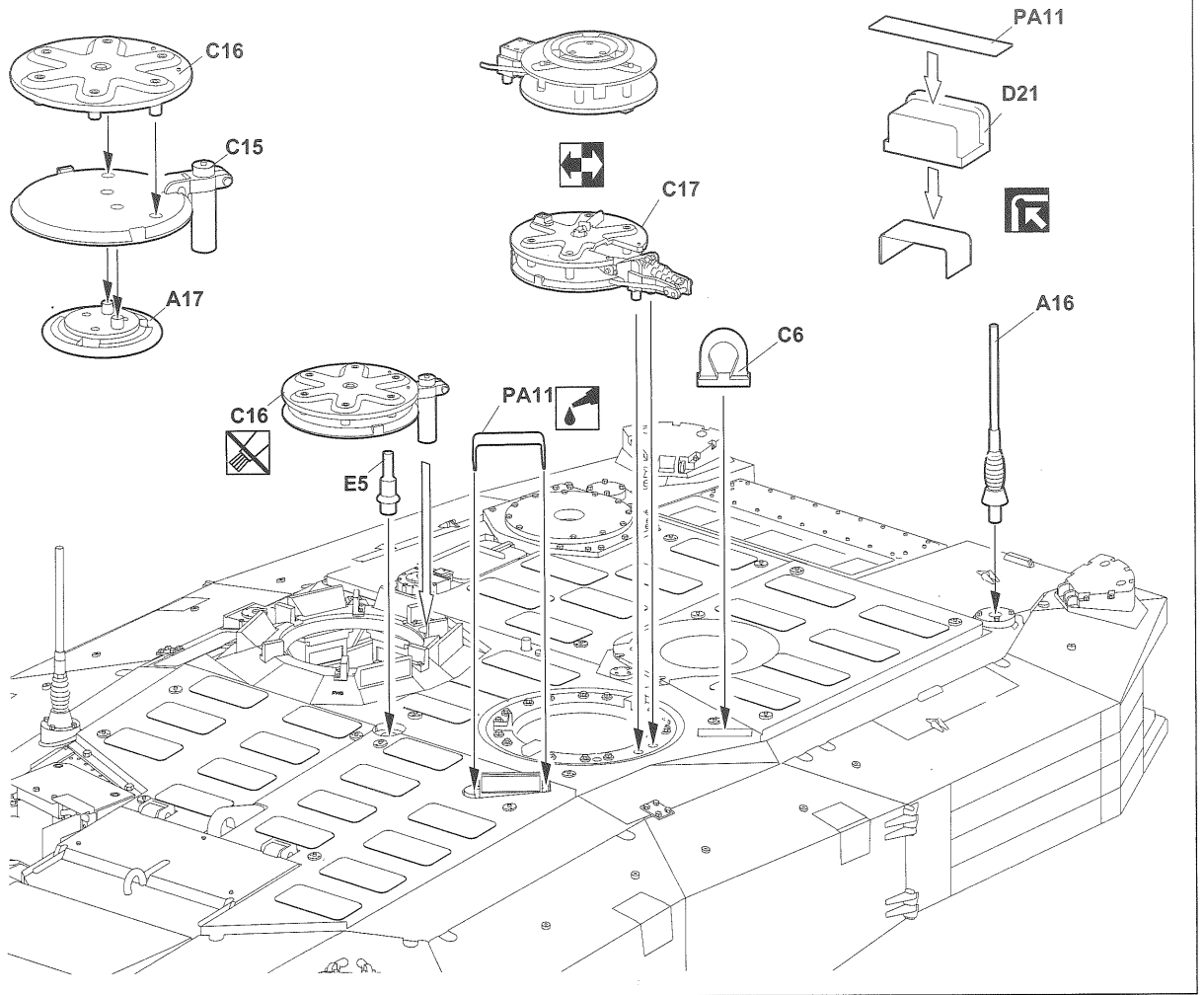

24 砲塔部品の取り付け
Attaching turret parts
砲塔零件組裝

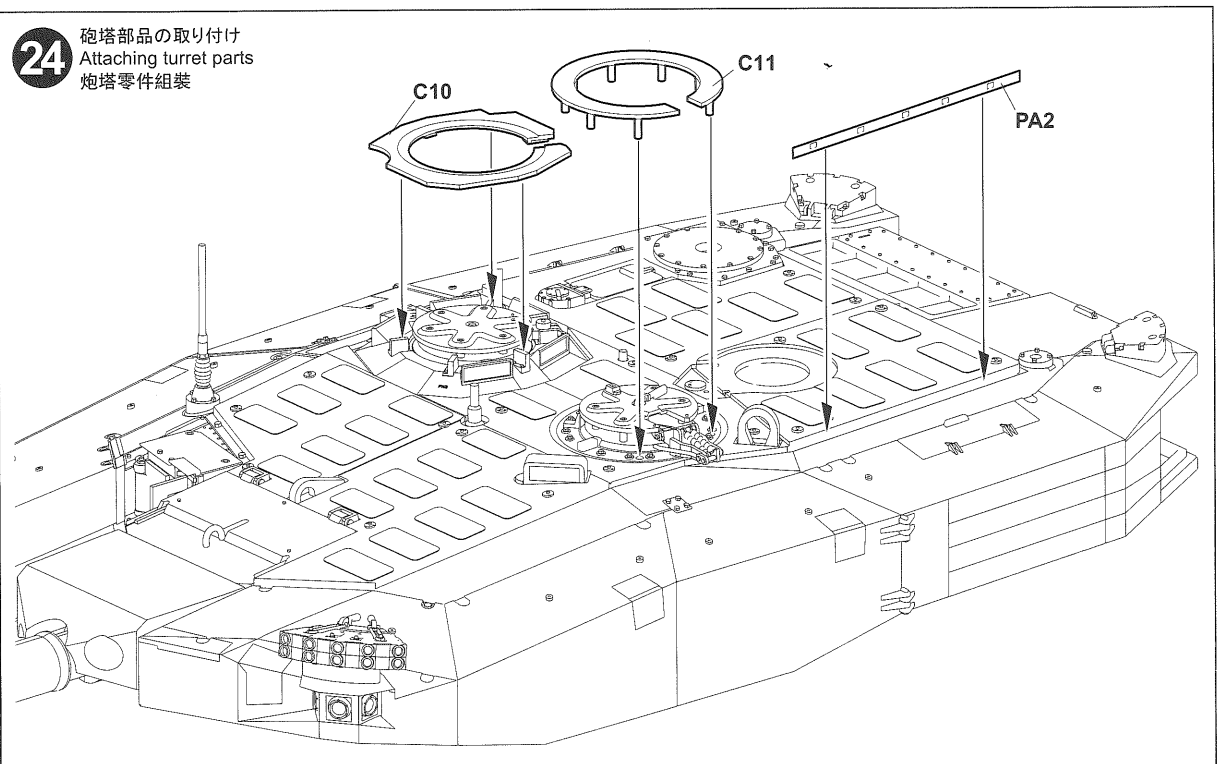

25

砲塔部品の取り付け
Attaching turret parts
砲塔零件組裝

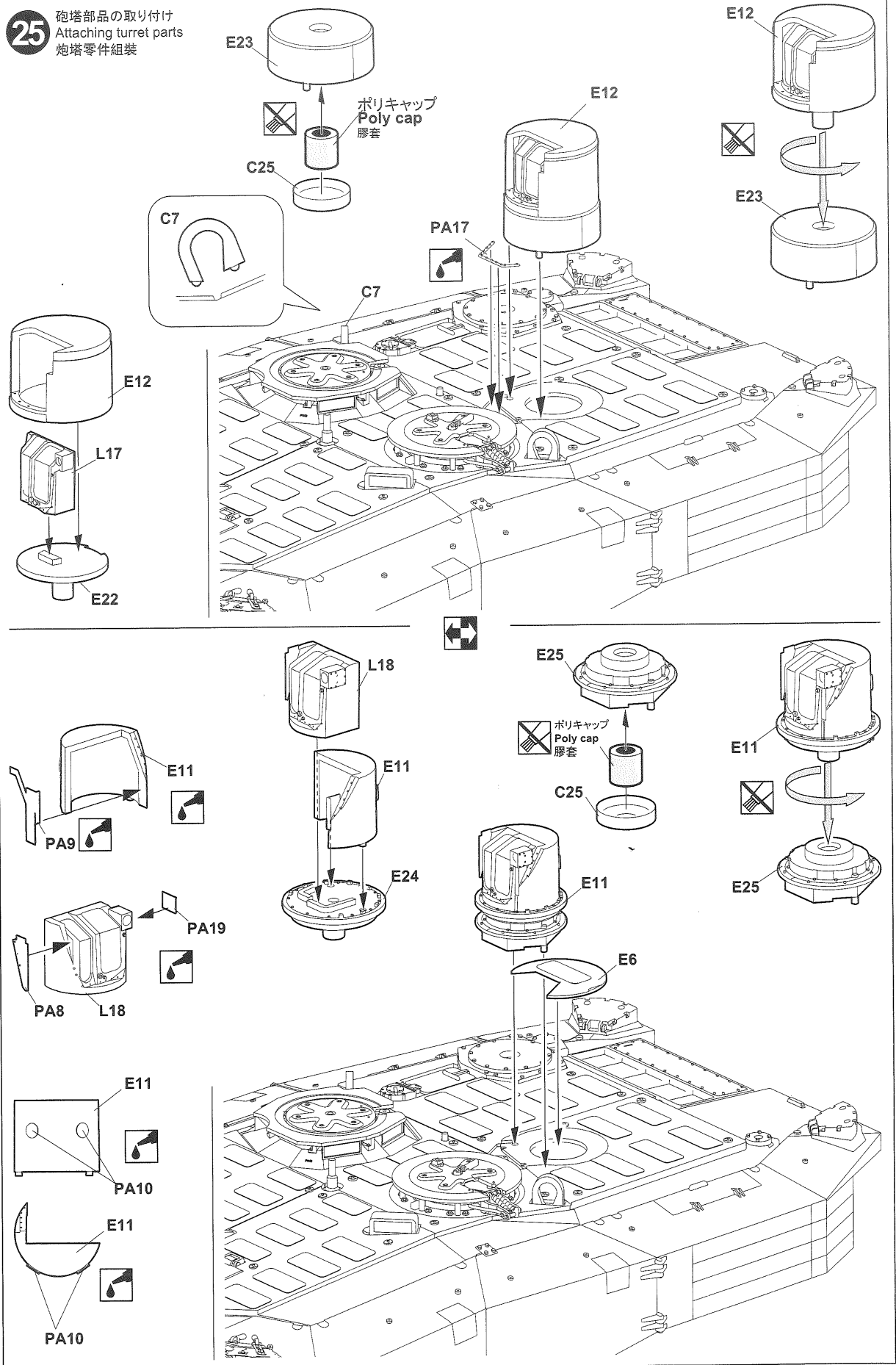

26

砲塔部品の取り付け
Attaching turret parts
砲塔零件組裝

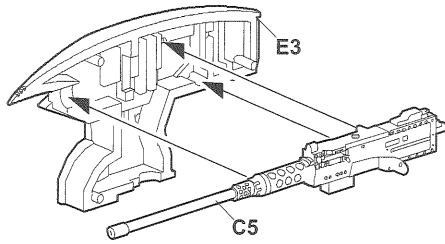
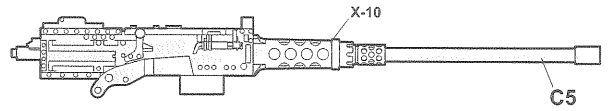

★ 塗装指示のマークです
★ Apply the color at the indicated part.
★ 此標所指示部分需上色

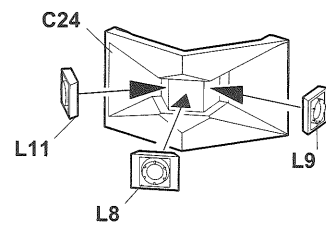
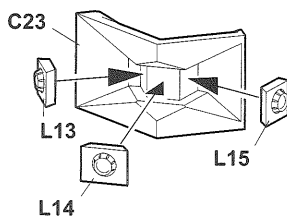
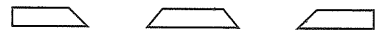
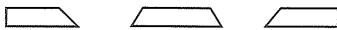
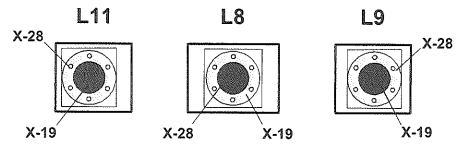
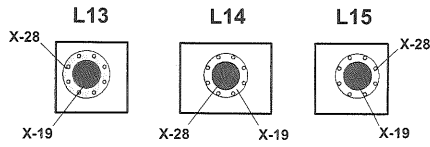
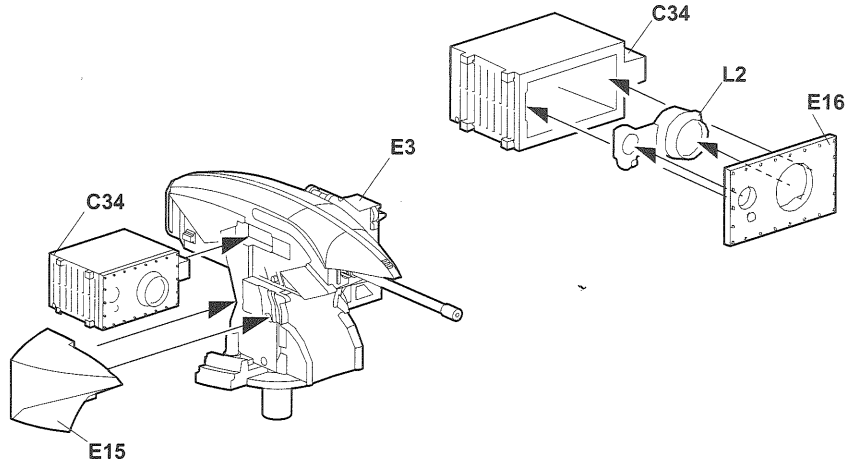
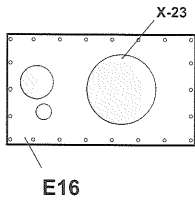
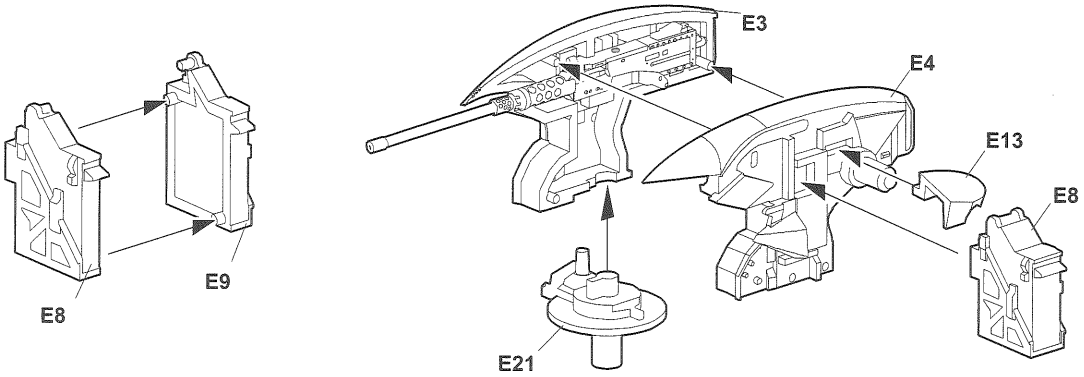

27 砲塔部品の取り付け
Attaching turret parts
砲塔零件組裝

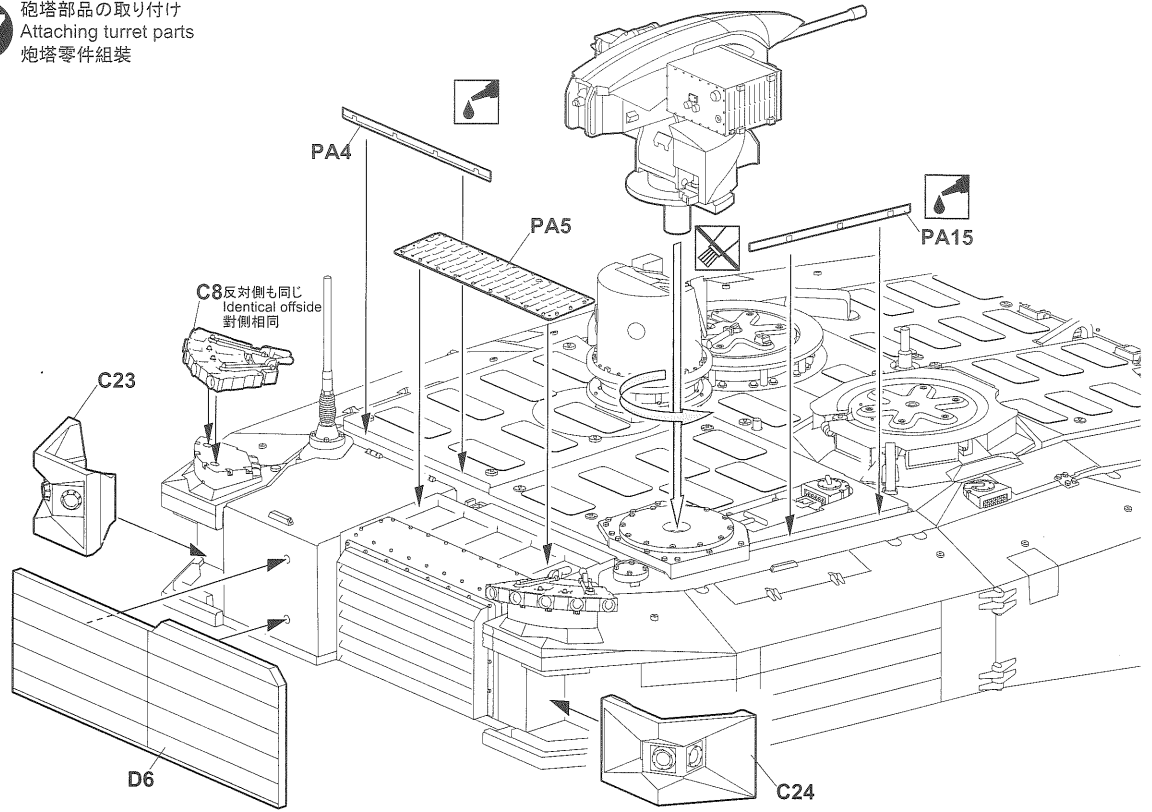

28 砲塔の取り付け
Turret attaching
砲塔組合

