

PLASTIC MODEL KITS
LIMITED EDITION
CAT.NO.72117

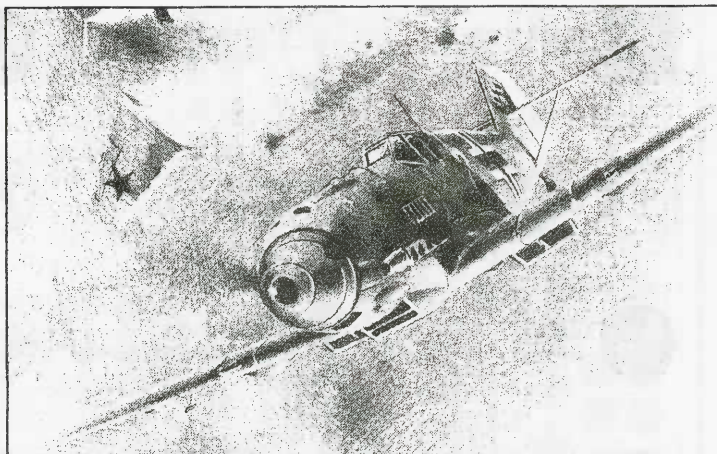

SPAN : 138 mm
LENGTH : 122 mm
PARTS : 45 pieces
SCALE:1/72



Initially Bf 109E-1 appeared in the fighting units of Luftwaffe in February 1939. The aircraft differed from its predecessor Bf 109D by a more powerful engine DB601A-1, 1050 h.p., three-bladed airscrew, enforced armament and better flying performances. After the transitional modification Bf 109E2 that was produced in the quantity of only 25 pcs, the firm developed new modification for mass production - Bf 109E3 with DB601A engine powered 1175 h.p. and 20-mm gun that shot across the screw shaft. In total 1868 aircraft of E3 modification were built. During summer and autumn of 1940 the modification Bf 109E4 was being produced. This modification had improved guns MG FF/M. In 1939 80 pcs of Bf 109E were sold to Switzerland, and 40 pcs - to Spain. During 1940, 40 pcs of these fighters were supplied to Hungary, 73 pcs - to Yugoslavia, 19 pcs - to Bulgaria, 69 pcs - to Romania, 18 pcs - to Slovakia, 5 pcs - to the USSR and 2 pcs - to Japan.

Technical and tactical specifications of Bf-109E :

Length	8,760 m	Max. start weight	2610 kg	Ceiling	11000 m
Span	9,900 m	Maximum speed	560 kph		



Первые Bf 109E-1 появились в истребительных частях Люфтваффе в феврале 1939 года. Самолет отличался от своего предшественника Bf 109D более мощным двигателем DB601A-1 мощностью 1050 л.с., трехлопастным винтом, усиленным вооружением и лучшими летными характеристиками. После переходного варианта Bf 109E2, выпущенного в количестве всего 25 шт., фирмой был разработан новый серийный вариант Bf 109E3 с двигателем DB601A мощностью 1175 л.с. и 20-мм пушкой, стрелявшей через вал винта. Всего было выпущено 1868 штук самолетов модификации E3. Летом и осенью 1940 года выпускался вариант Bf 109E4 с улучшенными пушками MG FF/M. В 1939 году 80 шт. Bf 109E были проданы в Швейцарию, 40 шт. - в Испанию. В течение 1940 года было поставлено 40 истребителей в Венгрию, 73 - в Югославию, 69 - в Румынию, 18 - в Словакию, 5 штук - в СССР и 2 - в Японию.

Тактико-технические характеристики самолета Bf-109E :

Длина	8,760 м	Макс. взлетный вес	2610 кг	Потолок	11000 м
Размах	9,900 м	Макс. скорость	560 км/ч		

The model is executed on technology short run
and is intended only for experienced modelers

Word-wide distributor for AMODEL kits :

IBG, Warszawa, Poland

Fax:(4822)842-56-29 ; E-Mail:ibgsc@ibg.com.pl

Модель выполнена по технологии short run

и предназначена только для опытных моделистов

Дистрибьютор моделей AMODEL :

IBG, Варшава, Польша

Факс:(4822) 842-56-29 ; E-Mail:ibgsc@ibg.com.pl

- | | | |
|--|--|---|
| 1
STAGES OF ASSEMBLY
ЭТАПЫ СБОРКИ | 1
NUMBER PARTS
НОМЕР ДЕТАЛИ | A
TO PAINT
ОКРАСИТЬ |
| 1
APPLY DECALS
НАНЕСТИ ДЕКАЛЬ |
GLUE
КЛЕИТЬ |
DON'T GLUE
НЕ КЛЕИТЬ |
| A/B
VERSION
ВАРИАНТ |
MAKE A HOLE
ВЫПОЛНИТЬ ОТВЕРСТИЕ |
DETACH WITH KNIFE
ОТДЕЛИТЬ НОЖОМ |
|
SHAPE WITH HOT KNIFE
ФОРМОВАТЬ ГОРЯЧИМ
НОЖОМ | 2x
QUANTITY OF
OPERATIONS (PARTS)
КОЛИЧЕСТВО
ОПЕРАЦИЙ (ДЕТАЛЕЙ) | ?
OPTIONAL
НА ВЫБОР |

- | | | | |
|---|---|---|---|
| A
HUMBROL 32
DARK GREY (RLM 74)
ТЕМНО СЕРЫЙ | B
HUMBROL 145
MEDIUM GREY (RLM 75)
СРЕДНЕ-СЕРЫЙ | C
HUMBROL 175
HELLGRAU 76 (RLM 76)
СВЕТЛО СЕРЫЙ | D
HUMBROL 154
YELLOW (RLM 04)
ЖЕЛТЫЙ |
| E
HUMBROL 31
SLATE GREY (RLM 02)
СЕРО-ЗЕЛЕНый | F
HUMBROL 33
BLACK (RLM 22)
ЧЕРНЫЙ | G
HUMBROL 64
LIGHT GREY (RLM 63)
СВЕТЛО СЕРЫЙ | H
HUMBROL 65
LIGHT BLUE (RLM 65)
СВЕТЛО-ГОЛУБОЙ |
| J
HUMBROL 91
BLACK GREEN (RLM 70)
ЧЕРНО-ЗЕЛЕНый | K
HUMBROL 30
DARK GREEN (RLM 71)
ТЕМНО ЗЕЛЕНый | L
HUMBROL 34
WHITE (RLM 21)
БЕЛый | M
HUMBROL 113
RUST
РЖАВЧИНА |

DECALS FOR SEVEN VERSIONS OF COLOURING
ДЕКАЛЬ ДЛЯ СЕМИ ВАРИАНТОВ ОКРАСКИ

45 DETAILS FOR ASSEMBLY OF ONE MODEL
45 ДЕТАЛЕЙ ДЛЯ СБОРКИ ОДНОЙ МОДЕЛИ

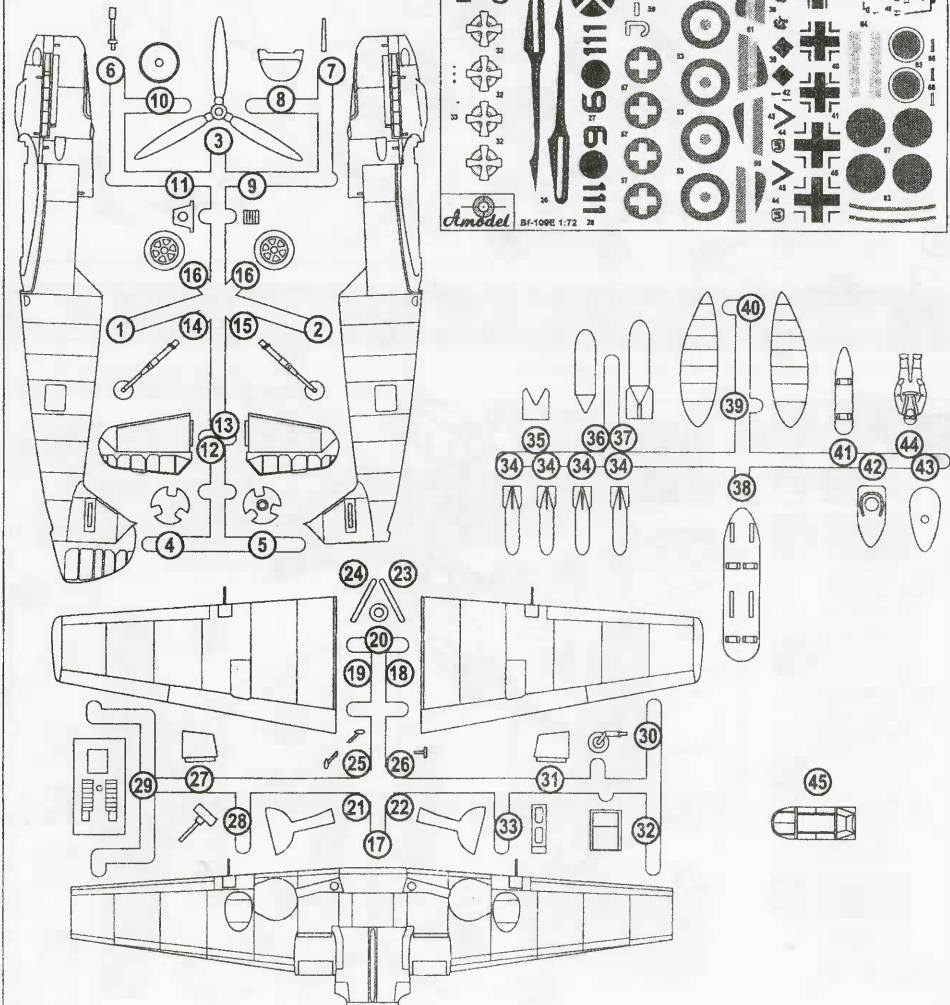
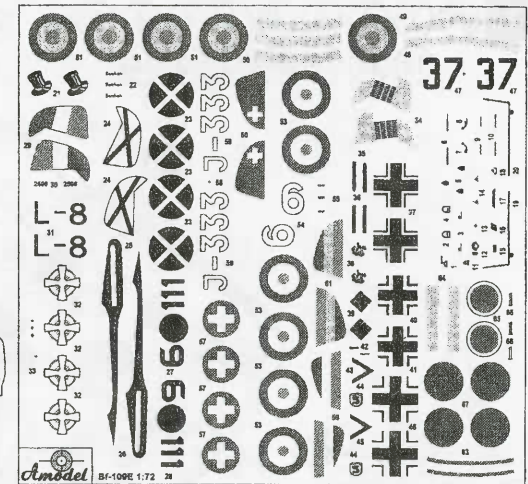

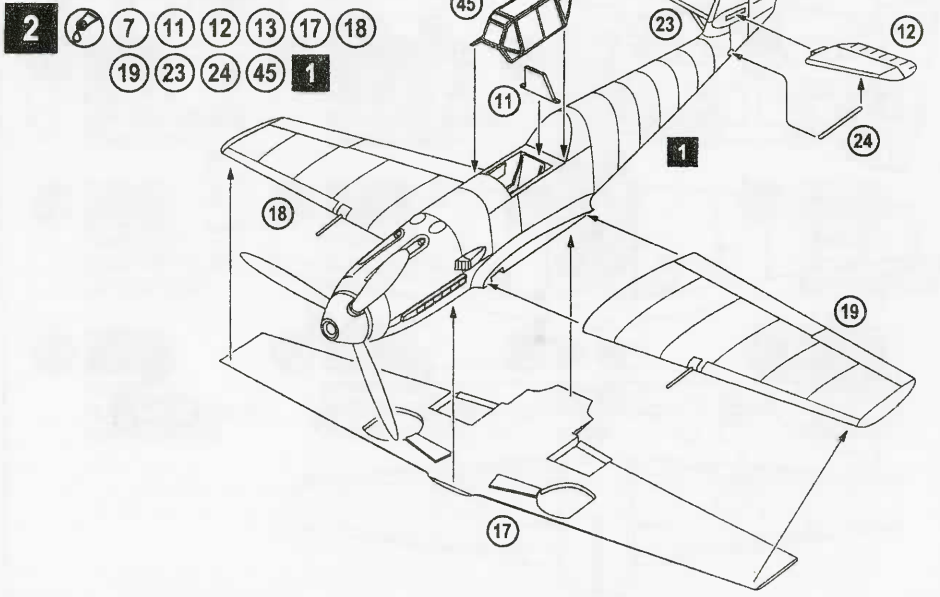
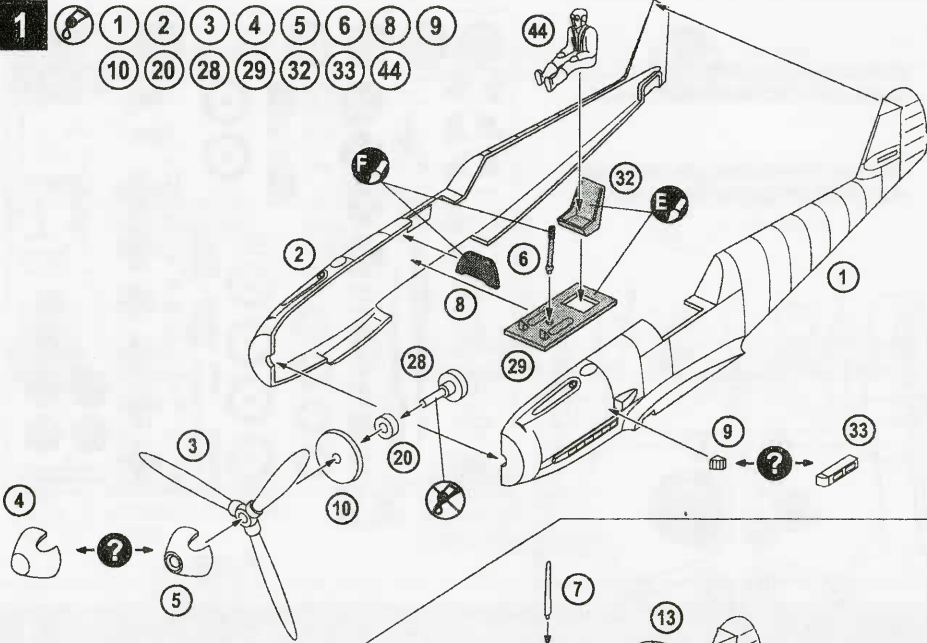

- 3** 14 15 2x 16 21
22 2x 25 26 27
30 31 4x 34 35
36 37 38 39 40
41 42 43 2

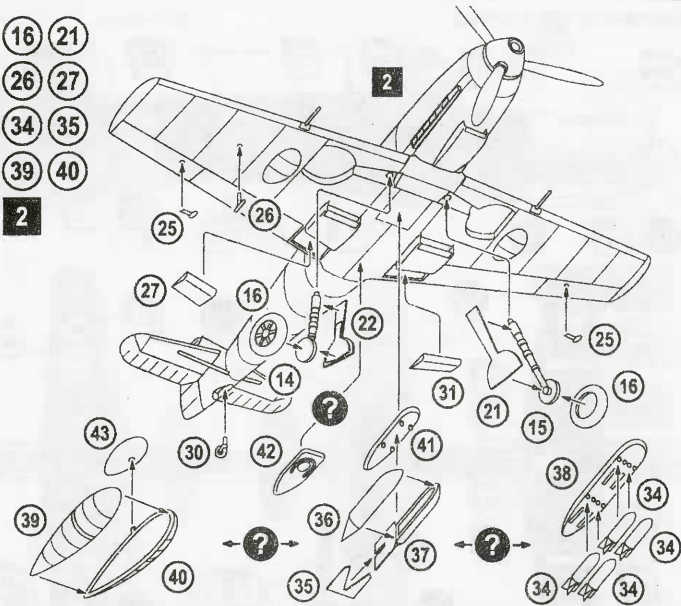

Messerschmitt Bf 109E-4/N, pilot Adolf Galland, 1940-41

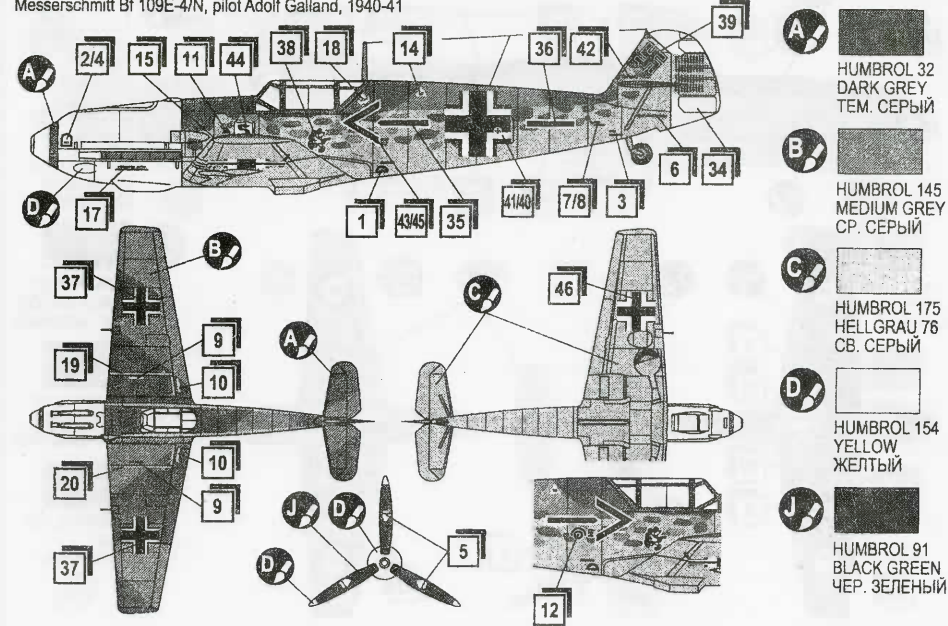

Messerschmitt Bf 109E-3, Romania

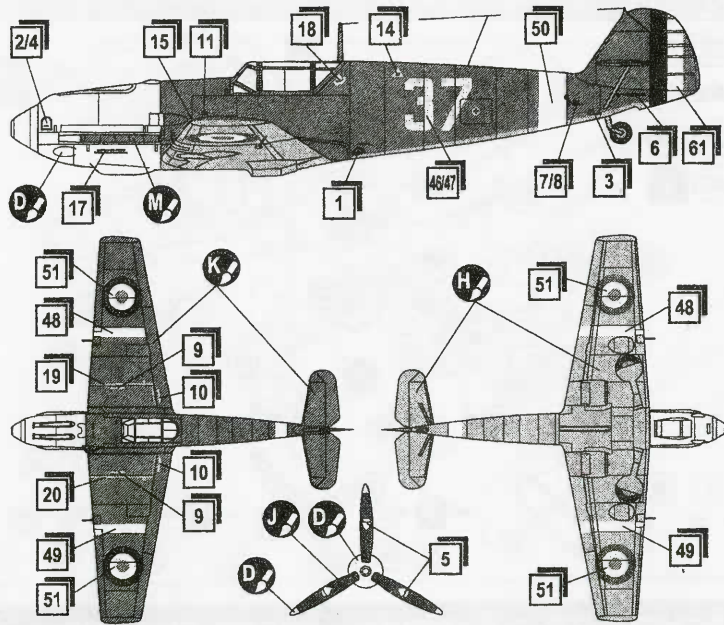

- D** HUMBROL 154
YELLOW
ЖЕЛТЫЙ
- H** HUMBROL 65
LIGHT BLUE
СВ. ГОЛУБОЙ
- J** HUMBROL 91
BLACK GREEN
ЧЕР. ЗЕЛЕНЬИЙ
- K** HUMBROL 30
DARK GREEN
ТЕМ. ЗЕЛЕНЬИЙ
- M** HUMBROL 113
RUST
РЖАВЧИНА

Messerschmitt Bf 109E-3, Switzerland, 21 Fl. K., summer 1939

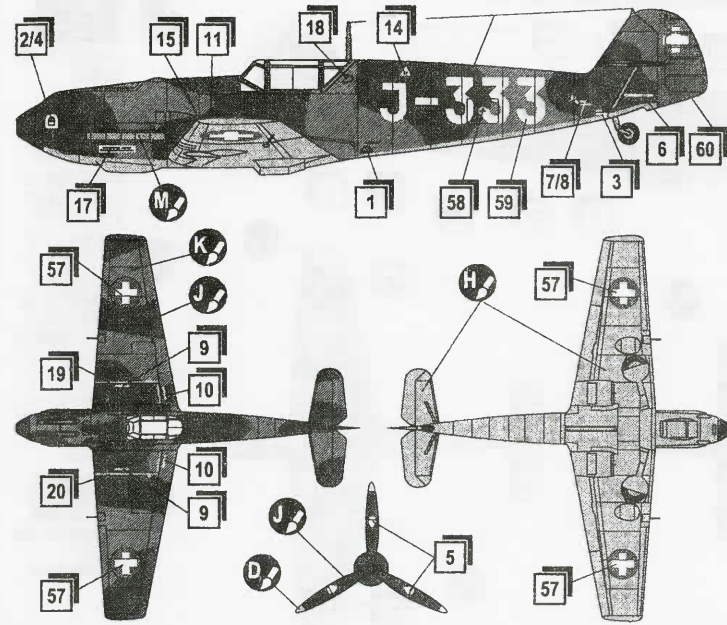

- D** HUMBROL 154
YELLOW
ЖЕЛТЫЙ
- H** HUMBROL 65
LIGHT BLUE
СВ. ГОЛУБОЙ
- J** HUMBROL 91
BLACK GREEN
ЧЕР. ЗЕЛЕНЬИЙ
- K** HUMBROL 30
DARK GREEN
ТЕМ. ЗЕЛЕНЬИЙ
- M** HUMBROL 113
RUST
РЖАВЧИНА

Messerschmitt Bf 109E-3, France, november 1939

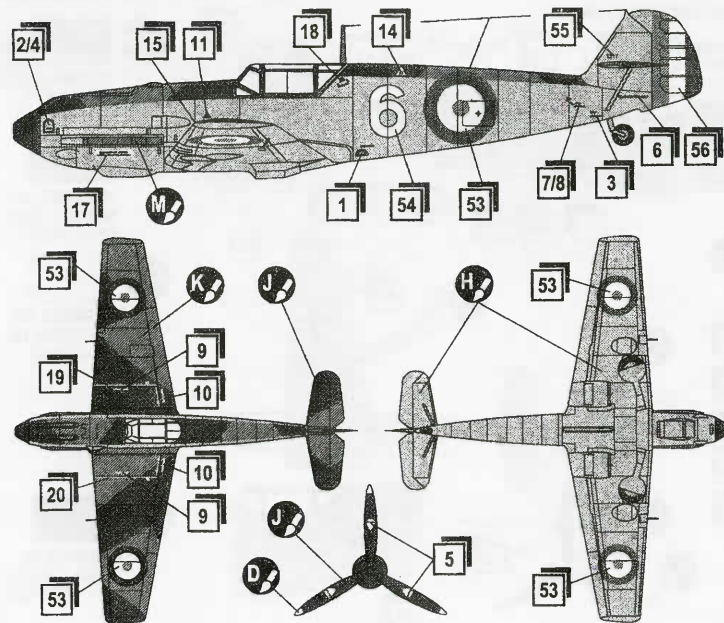

- D** HUMBROL 154
YELLOW
ЖЕЛТЫЙ
- H** HUMBROL 65
LIGHT BLUE
СВ. ГОЛУБОЙ
- J** HUMBROL 91
BLACK GREEN
ЧЕР. ЗЕЛЕНЬИЙ
- K** HUMBROL 30
DARK GREEN
ТЕМ. ЗЕЛЕНЬИЙ
- M** HUMBROL 113
RUST
РЖАВЧИНА

Messerschmitt Bf 109E-3, Yugoslavia, winter 1939-40

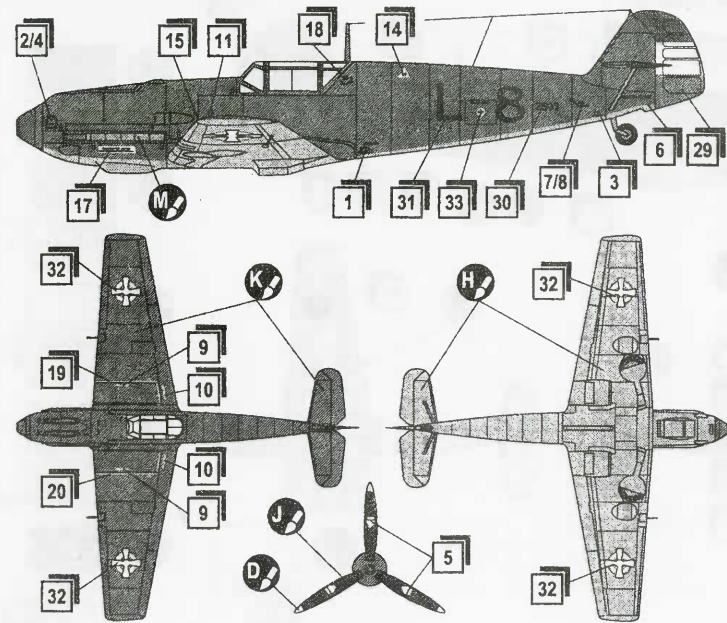

- D** HUMBROL 154
YELLOW
ЖЕЛТЫЙ
- H** HUMBROL 65
LIGHT BLUE
СВ. ГОЛУБОЙ
- J** HUMBROL 91
BLACK GREEN
ЧЕР. ЗЕЛЕНЬИЙ
- K** HUMBROL 30
DARK GREEN
ТЕМ. ЗЕЛЕНЬИЙ
- M** HUMBROL 113
RUST
РЖАВЧИНА



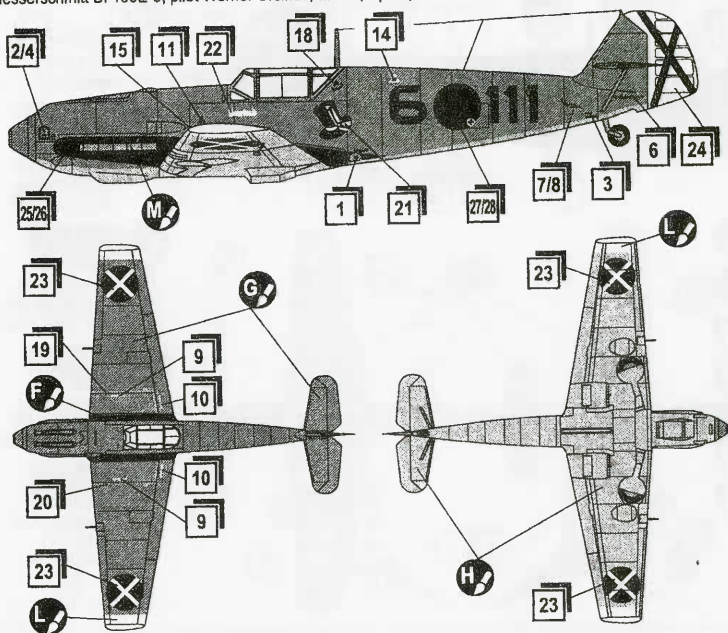



Messerschmitt Bf 109E-3, pilot Werner Ursinus, 2.J/88, Spain, 1939

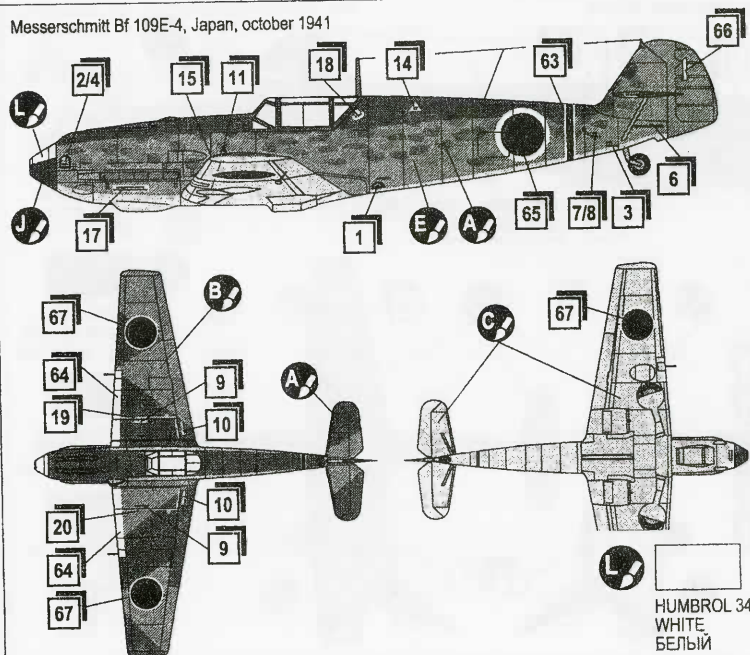

- F**  HUMBROL 33
BLACK
ЧЕРНЫЙ
- G**  HUMBROL 64
LIGHT GREY
СВ. СЕРЫЙ
- H**  HUMBROL 65
LIGHT BLUE
СВ. ГОЛУБОЙ
- L**  HUMBROL 34
WHITE,
БЕЛЫЙ
- M**  HUMBROL 113
RUST
РЖАВЧИНА

Messerschmitt Bf 109E-4, Japan, October 1941



- A**  HUMBROL 32
DARK GREY,
ТЕМ. СЕРЫЙ
- B**  HUMBROL 145
MEDIUM GREY
СР. СЕРЫЙ
- C**  HUMBROL 175
HELLGRAU 76
СВ. СЕРЫЙ
- E**  HUMBROL 31
SLATE GREY
СЕРО-ЗЕЛЕНЫЙ
- J**  HUMBROL 91
BLACK GREEN,
ЧЕР. ЗЕЛЕНЫЙ
- L**  HUMBROL 34
WHITE,
БЕЛЫЙ