



C18S

Американский пассажирский самолет

Одним из самых удачных и знаменитых самолетов в истории мировой авиации был Beech Model 18, прозванный Twin Beech. Он был разработан как легкий двухмоторный 6-8 местный пассажирский самолет. Первый полет состоялся в январе 1937 г.

Со вступлением США во Вторую мировую войну ВВС армии стали испытывать потребность в легком военно-транспортном самолете.

В 1943 году фирме Beechcraft был выдан заказ на производство 1522 самолетов усовершенствованной модели C18S.

Некоторые из них использовались после войны в качестве гражданских пассажирских самолетов.

Тактико-технические характеристики C18S

Экипаж, чел.	2+5
Длина, м	10,41
Размах крыла, м	14,53
Взлетный вес, кг	3400
Двигатели	2 x Pratt&Whitney R-985-AN-1, 2 x 450 л. с.
Максимальная скорость, км/ч	360
Потолок, м	7930
Дальность, км	1900

ВНИМАНИЕ!

Перед сборкой внимательно прочитать руководство по монтажу. Каждая деталь пронумерована. Соблюдать последовательность монтажа. Необходимые рабочие инструменты: нож и напильник для зачистки деталей; резиновая лента, клейкая лента и зажимы для сушки белья для прижимания склеиваемых деталей. Детали из пластика очистить в растворе мягкого моющего средства и высушить на воздухе для того, чтобы краска и переводные картинки лучше прилипали. Перед приклеиванием проверить, подходят ли детали; клей наносить экономно. Хром и краску удалить с поверхностей склеивания. Небольшие детали покрасить перед тем, как они будут удалены из рамок. Краску необходимо хорошо просушить, только после этого продолжать сборку. Каждую соответствующую переводную картинку отдельно вырезать и примерно на 20 секунд окунуть в теплую воду. На обозначенном месте картинку отделить от бумаги и прижать промокательной бумагой.

C18S

American Passenger Aircraft

One of the most successful and famous aircraft in the world aviation history was the Beech Model 18 nicknamed Twin Beech. It was designed as light twin-engine 6-8-seat light passenger aircraft. The maiden flight was in January 1937.

With the entry of the US into World War II Army Air Force began to feel the need in a light military transport plane.

In 1943, the company Beechcraft was issued an order for the production of 1522 improved C18S model aircraft.

Some of these aircraft were used after WWII as civil passenger planes.

Tactical and Technical Specifications of C18S

Crew, men	2+5
Length, m	10,41
Wingspan, m	14,53
Start Weight, kg	3400
Engines	2 x Pratt&Whitney R-985-AN-1, 2 x 450 hp
Max. Speed, km/h	360
Service Ceiling, m	7930
Range, km	1900

CAUTION!

Read the instructions thoroughly prior to assembly. Each component is numbered. Adhere to specified sequence of assembly. Tools required: knife and file for removal of components from frame; rubber bond, adhesive tape and clothes pegs for clamping components together after applying adhesive. Clean plastic components in a mild detergent solution and allow to air-dry so that paint and transfers adhere better. Prior to applying adhesive, check to see whether the components fit together; apply adhesive sparingly. Remove chrome and paint from the contact surfaces. Paint small components before removing them from the frame. Allow paint to dry well, and only then continue to assemble. Cut out each transfer individually and immerse in warm water for approx. 20 seconds. Slide transfer off paper and into designated position, then press on with blotting paper.

ИСПОЛЗУЕМЫЕ КРАСКИ / USED COLORS:

	Revell	Tamiya		
A	142	XF62	Оливковый, матовый	Olive Drab
B	302	X18	Черный, полуматовый	Semigloss Black
C	148	XF5	Зеленый, матовый	Flat Green
D	139	XF61	Темно-зеленый, мат.	Dark Green
E	184	XF64	Коричневый, матовый	Leather Brown
F	178	XF24	Темно-серый, матовый	Dark Grey
G	155	XF4	Желто-зеленый, полумат.	Yellow Green

	Revell	Tamiya		
H	199	XF16	Алюминий	Aluminium
J	191	X11	Полированная сталь	Steel
K	183	XF64	Ржавчина	Rust
L	115	XF3	Желтый, матовый	Flat Yellow
M	104	X2	Белый, глянцевый	Gloss White
N	130	X6	Оранжевый, глянцевый	Gloss Orange
P	151	X3	Темно-синий, матовый	Dark Blue

01 СТАДИЯ СБОРКИ
ASSEMBLY STEP

✂ ОТРЕЗАТЬ
CUT OFF

***** СДЕЛАТЬ САМОМУ
SCRATCH BUILD

x2 СДЕЛАТЬ ДВЕ ДЕТАЛИ
MAKE 2 PCS

03 СБОРОЧНАЯ ЕДИНИЦА
ASSEMBLY UNIT

A ИСПОЛЗУЕМАЯ КРАСКА
USED COLOR

? ПРОИЗВОЛЬНЫЙ ВЫБОР
OPTIONAL

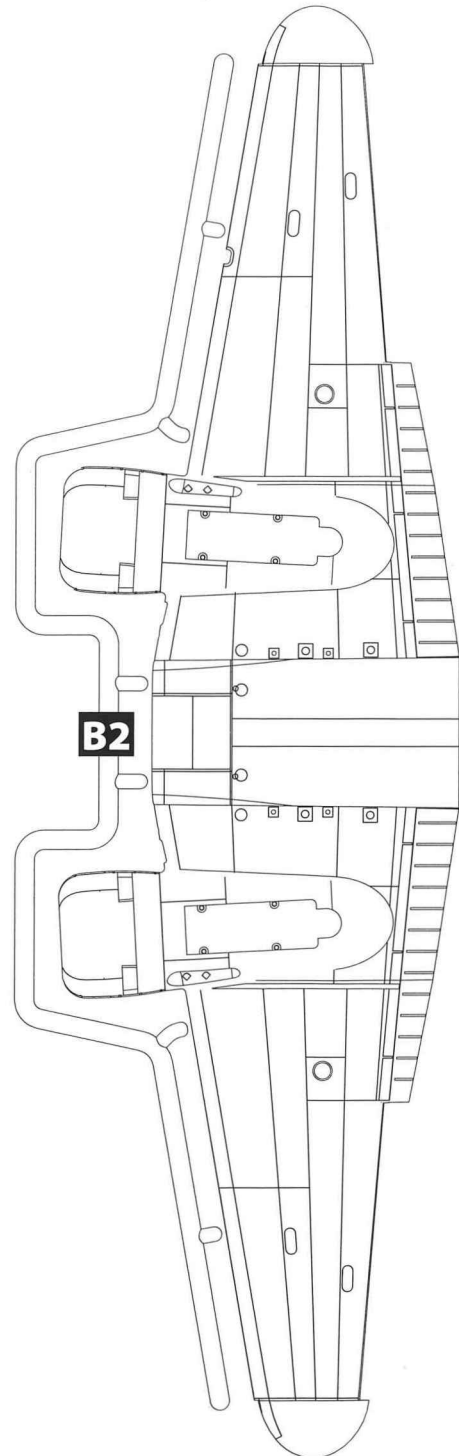
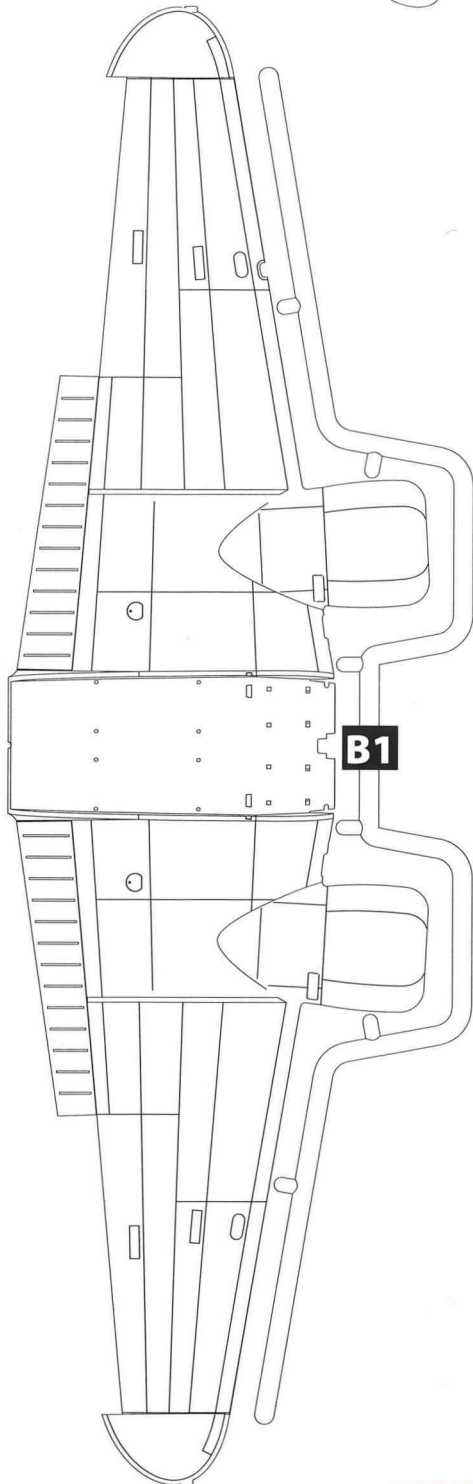
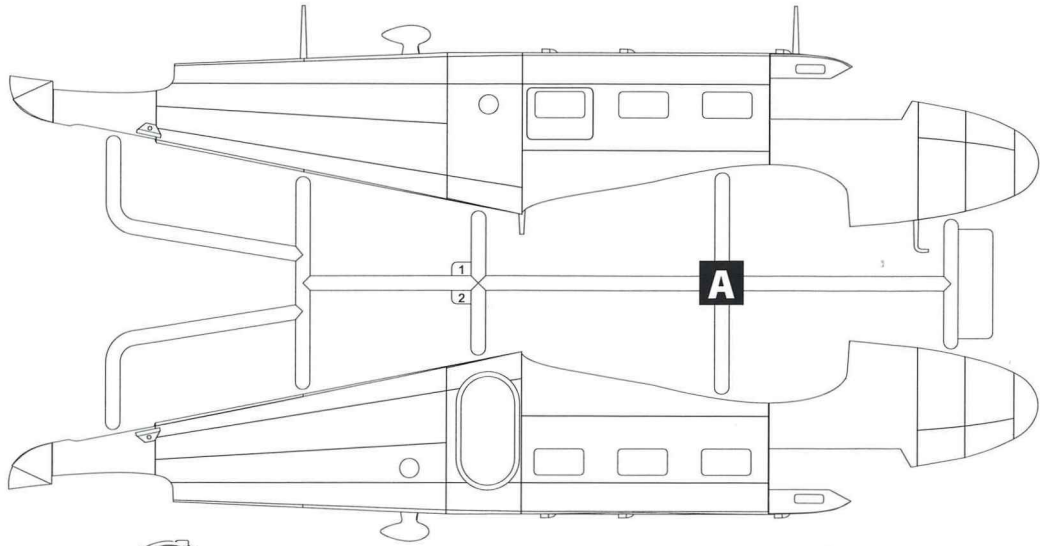

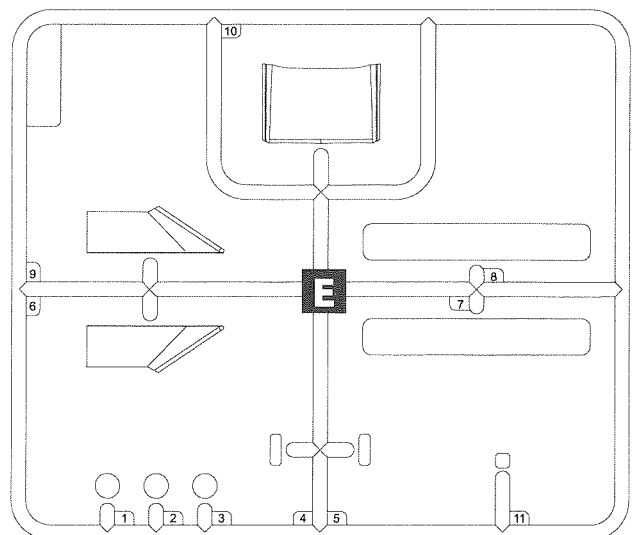
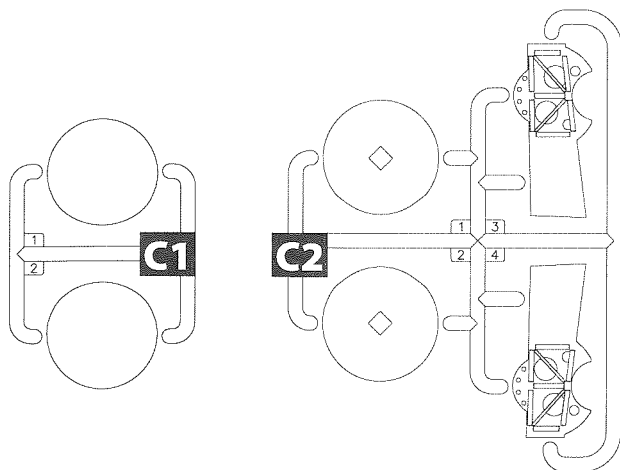
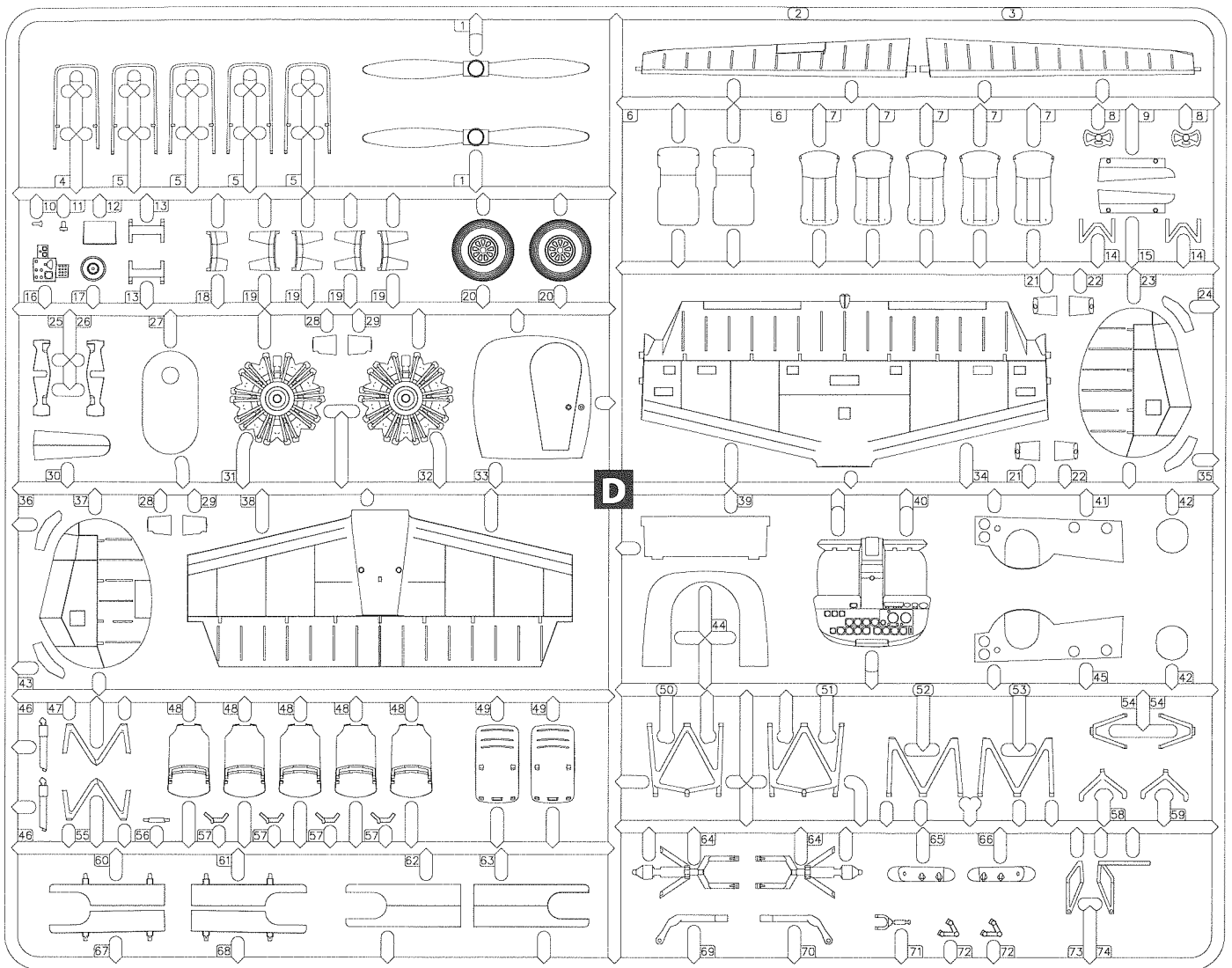

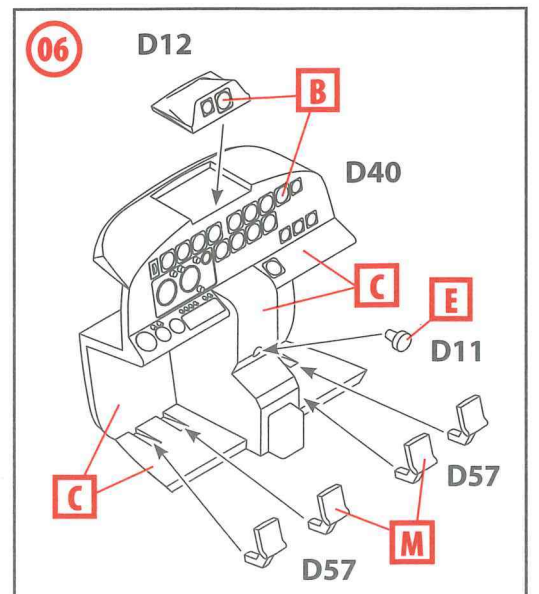
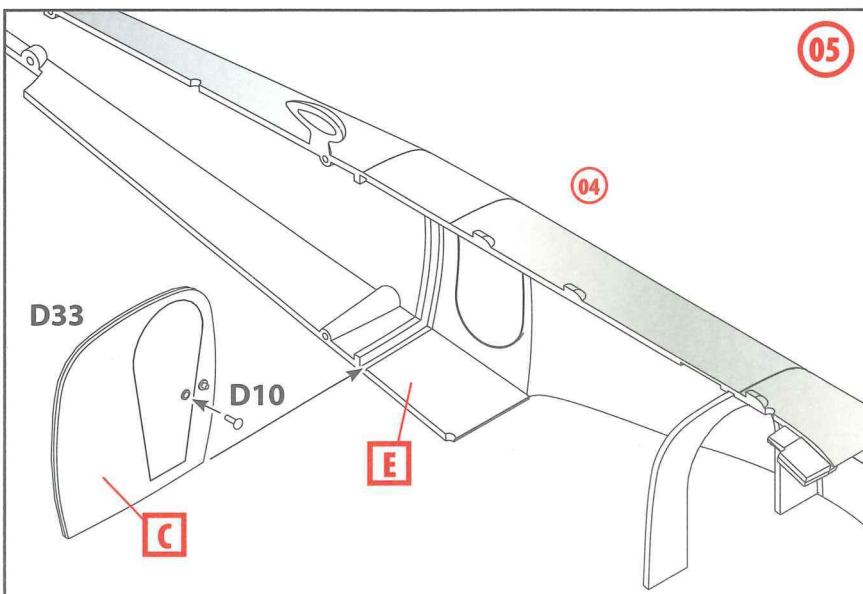
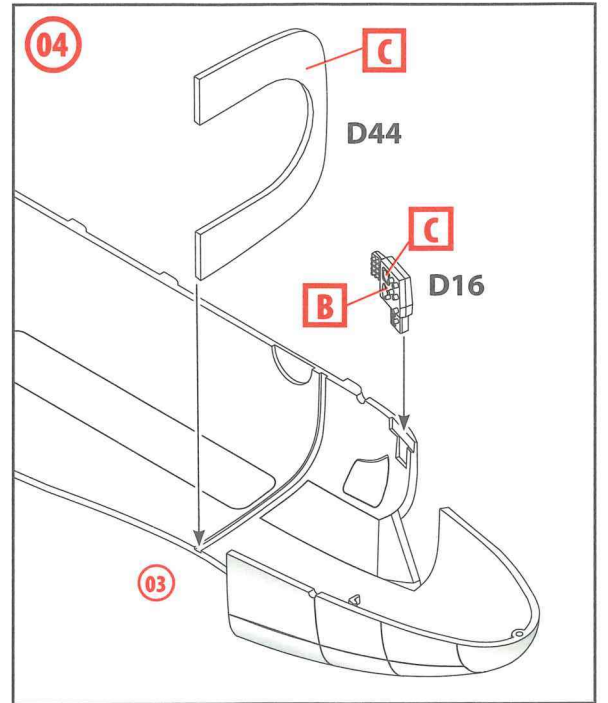
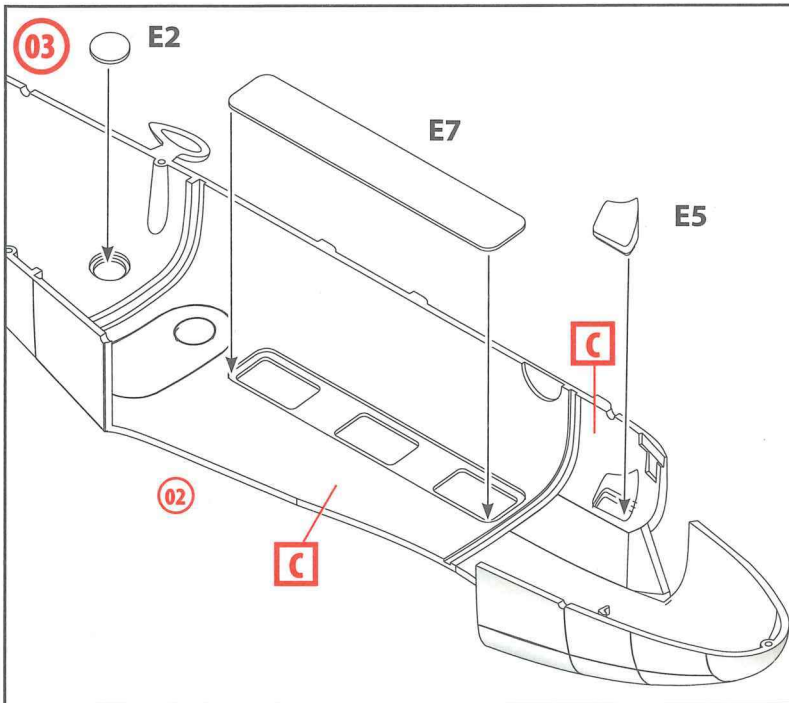
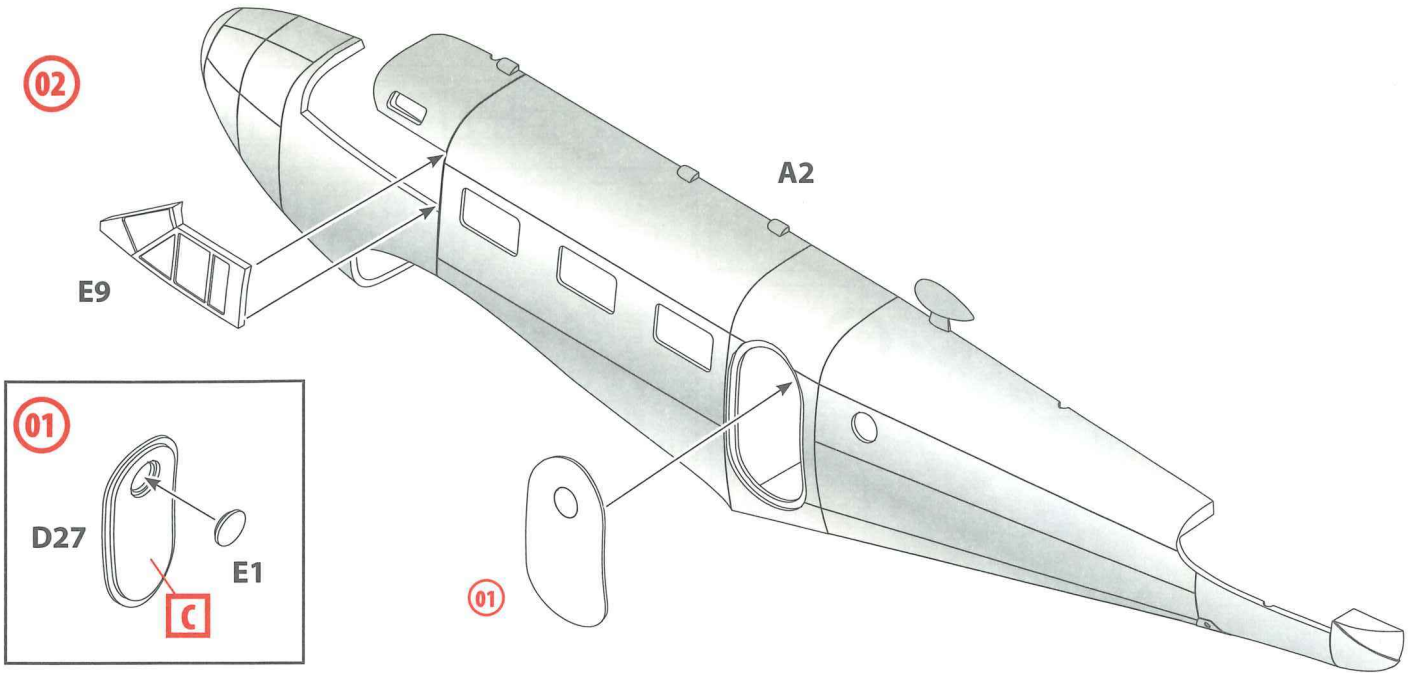

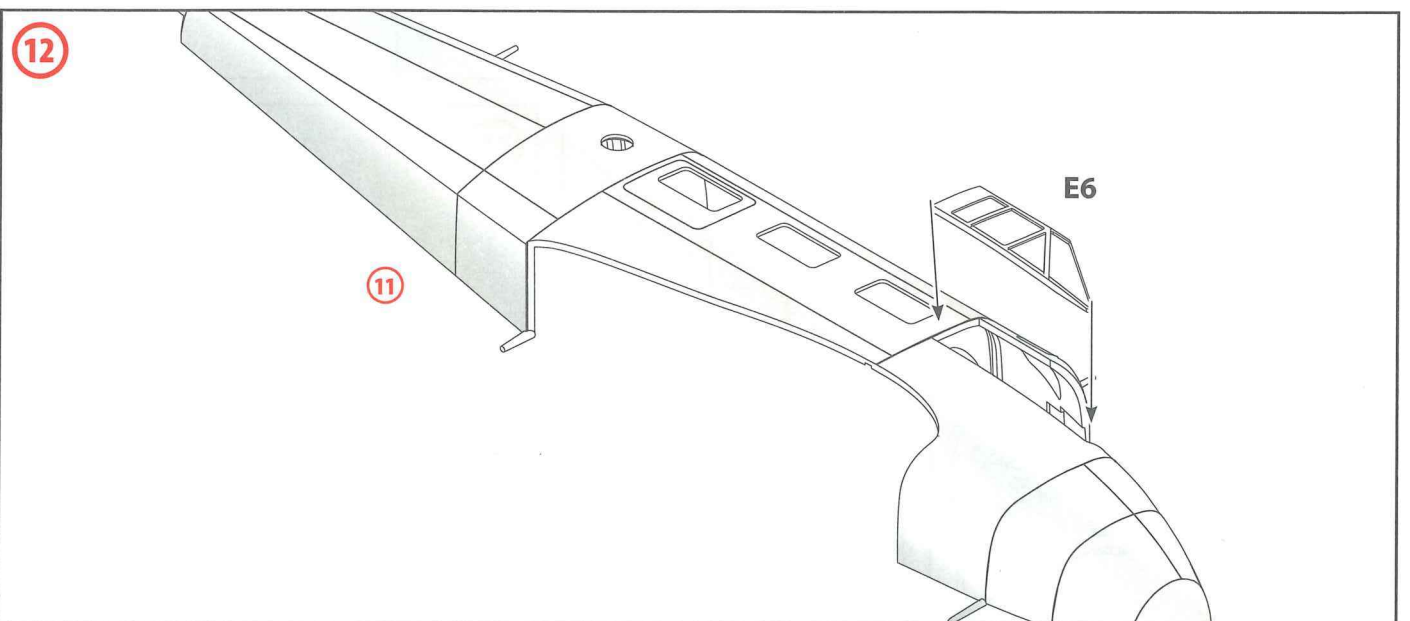
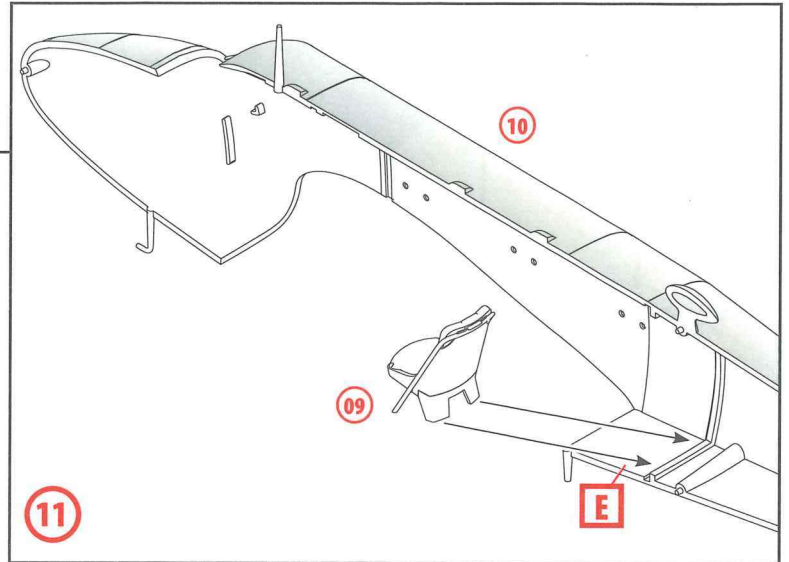
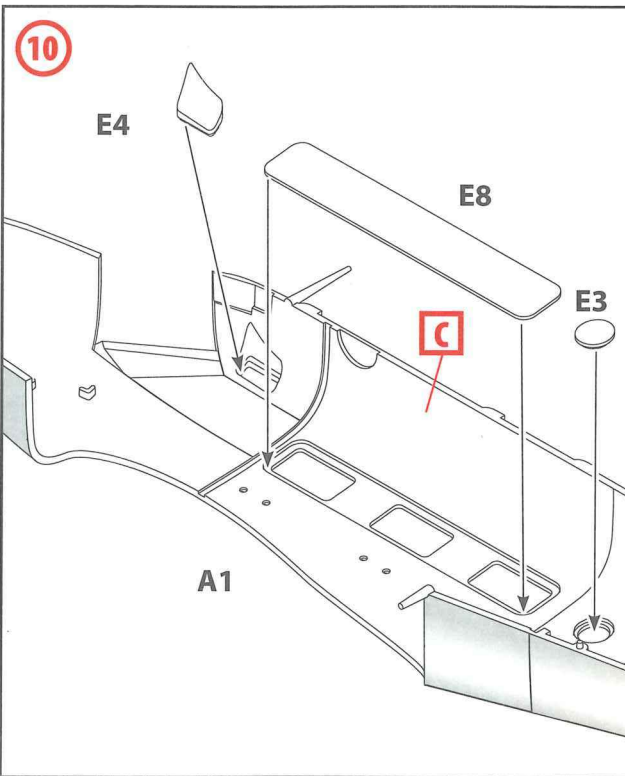
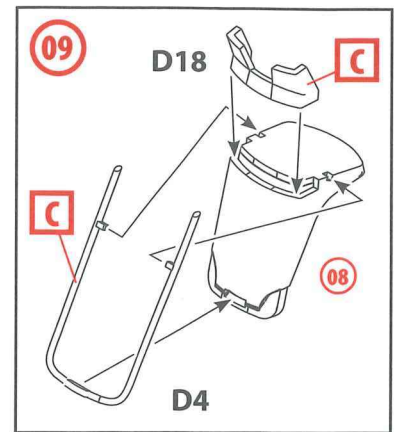
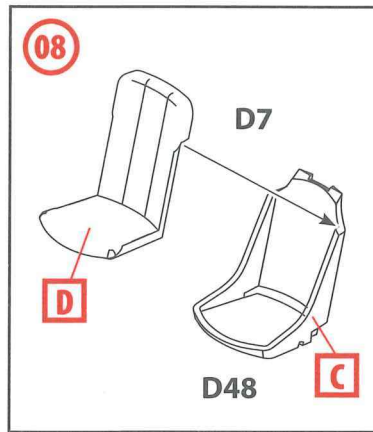
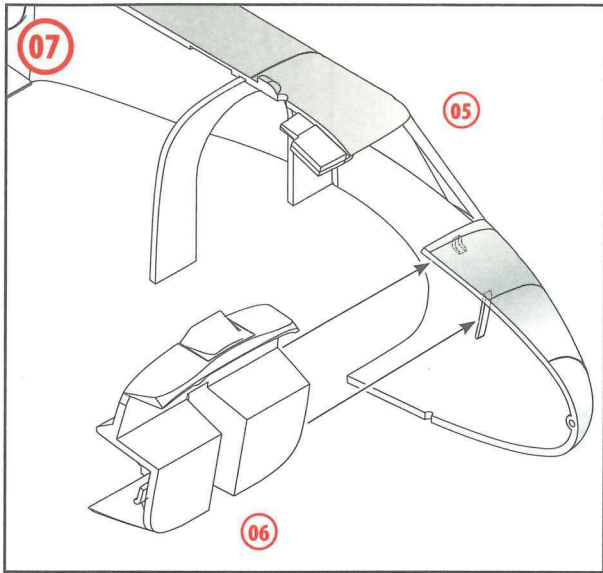

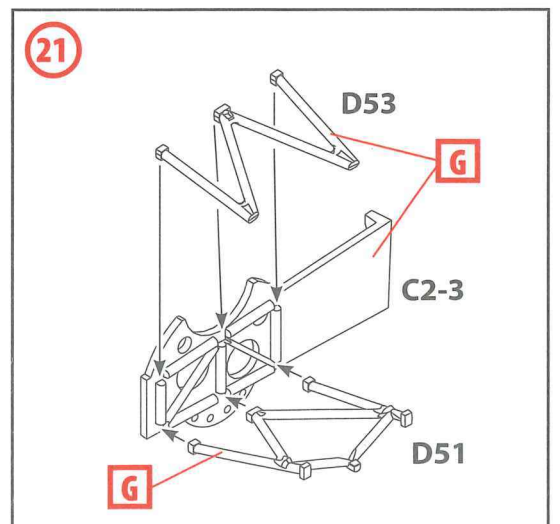
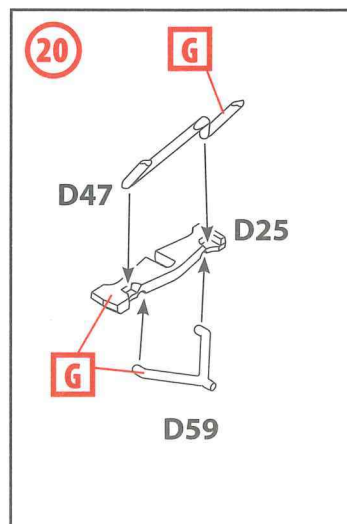
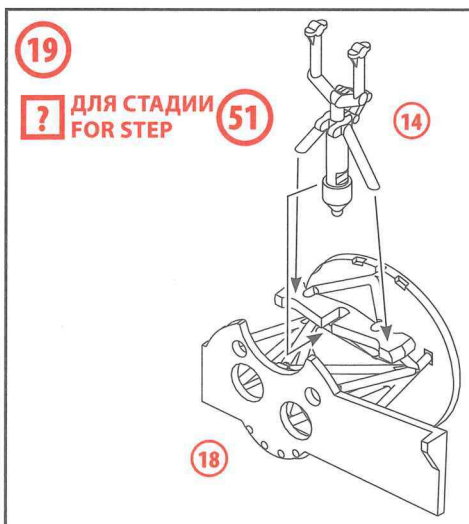
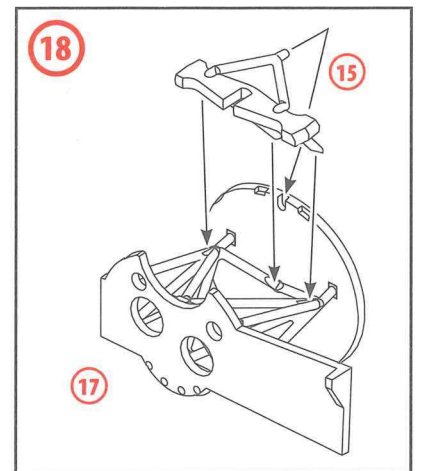
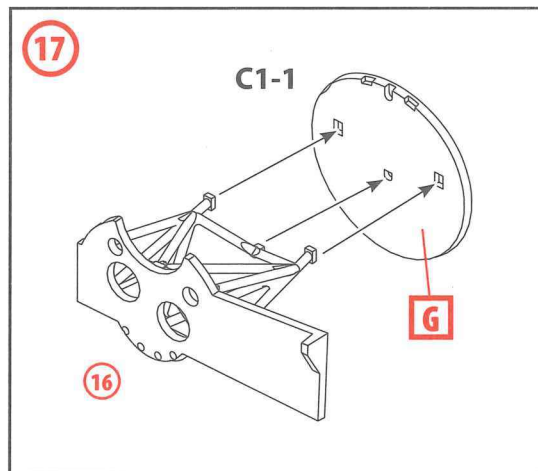
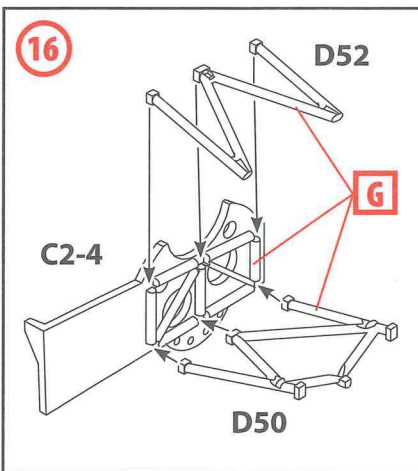
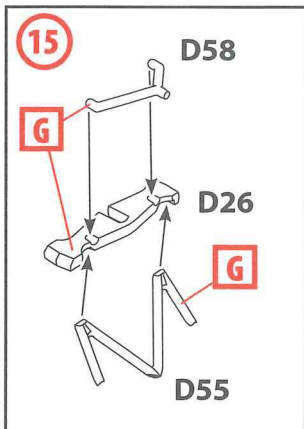
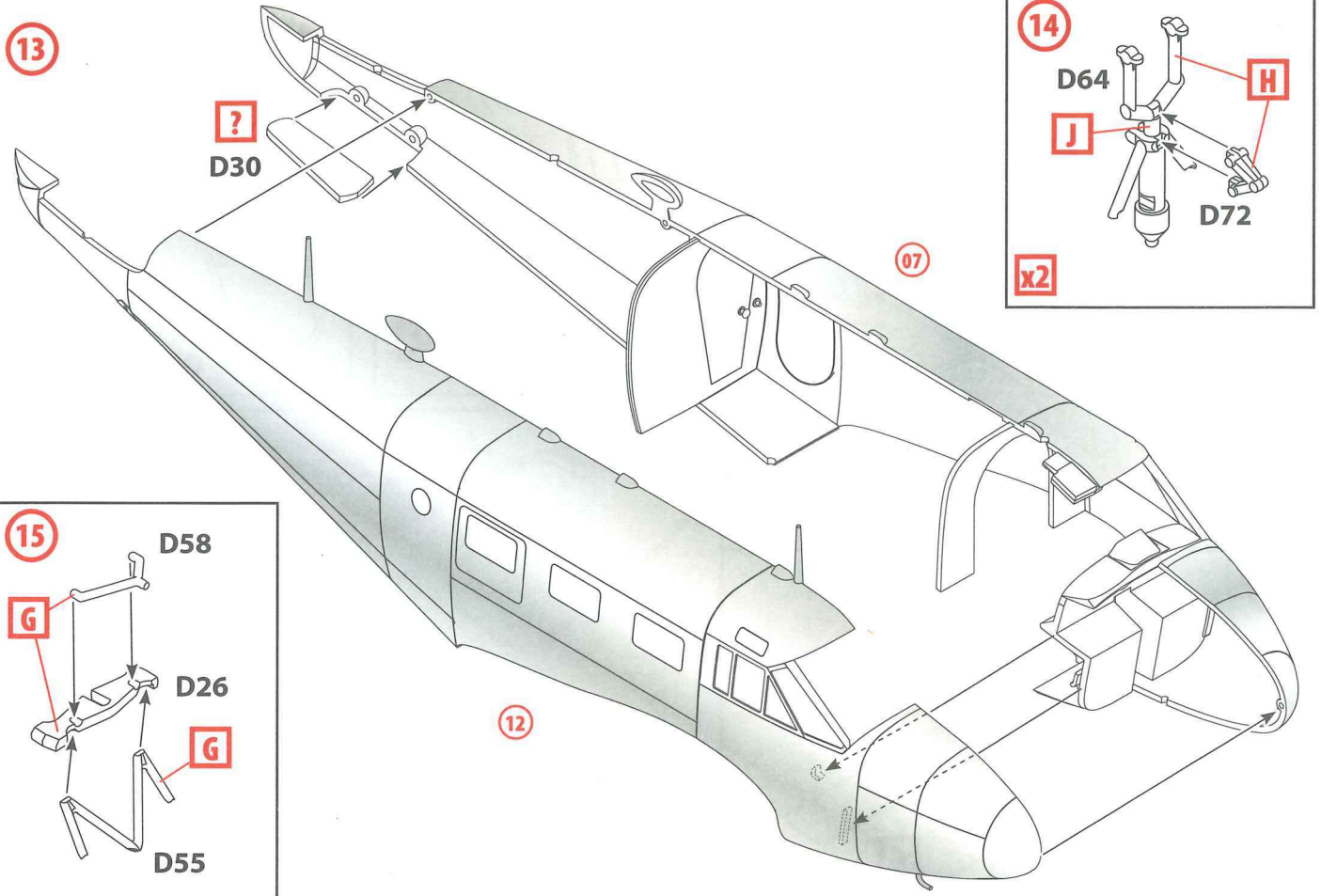

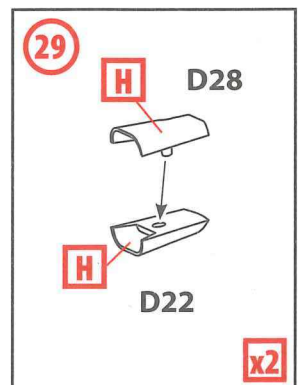
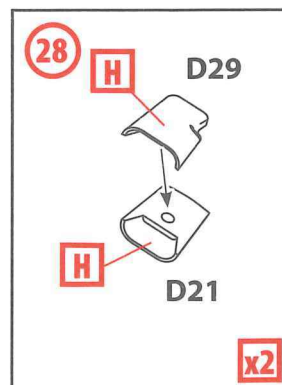
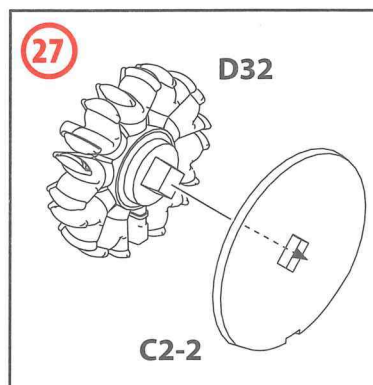
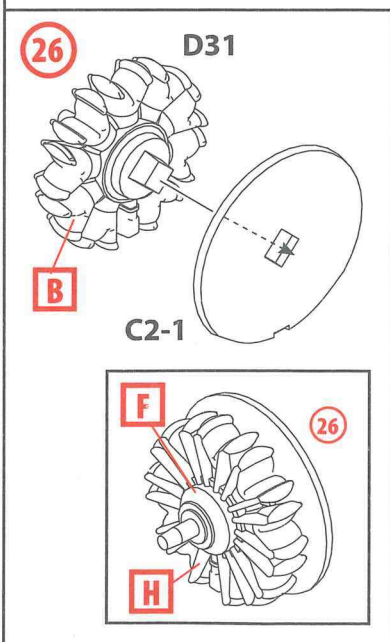
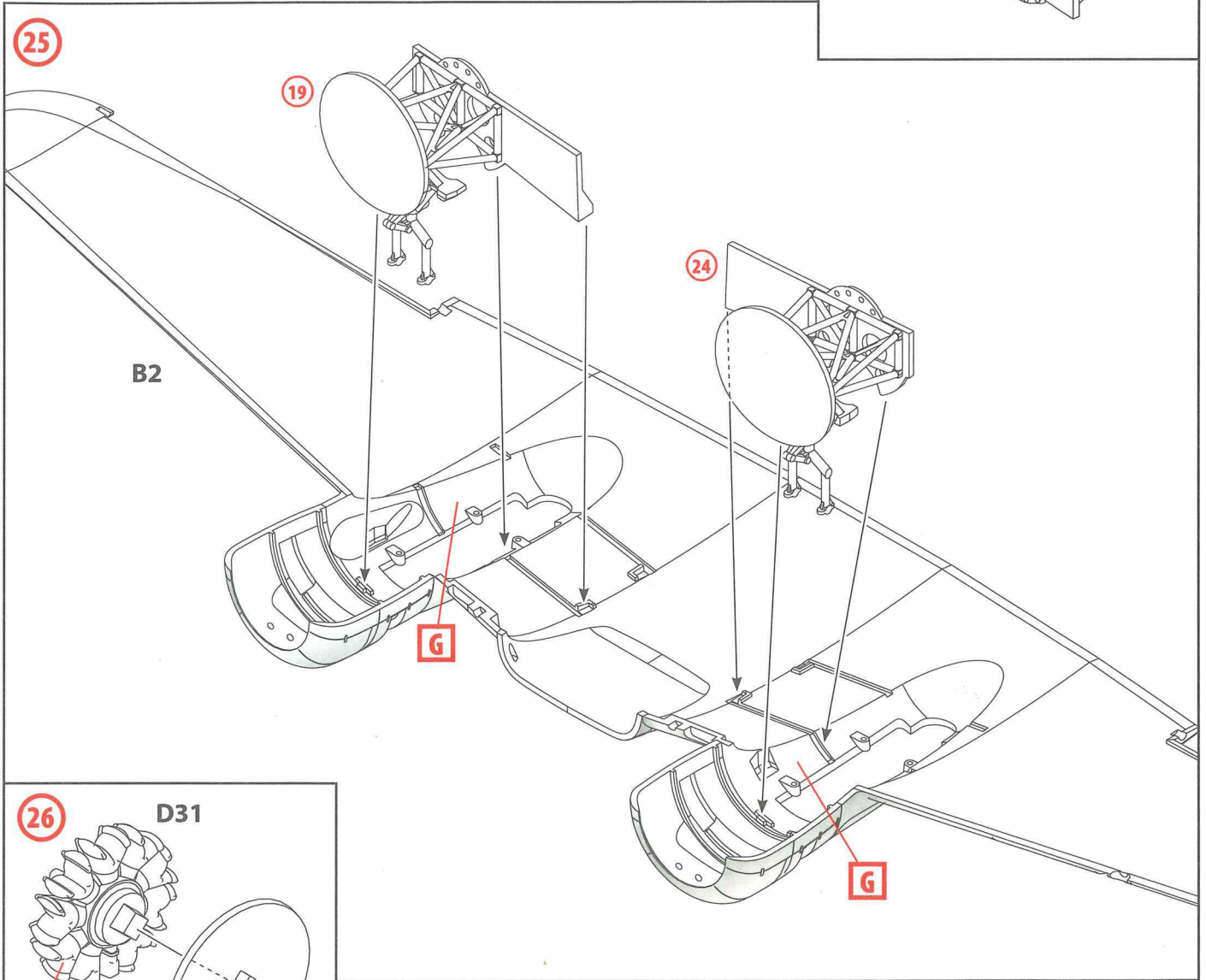
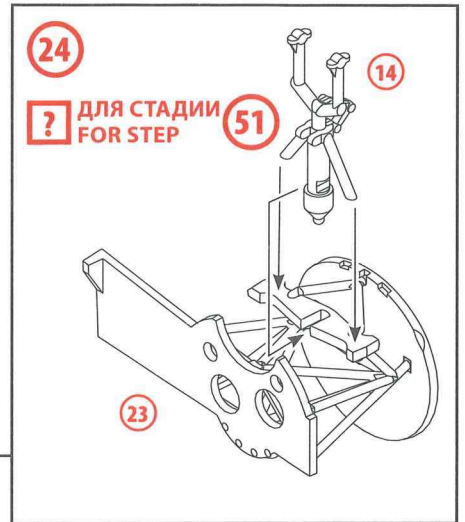
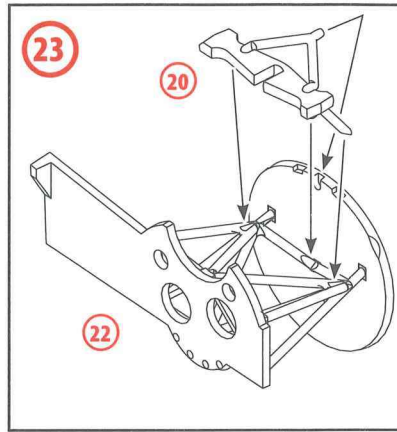
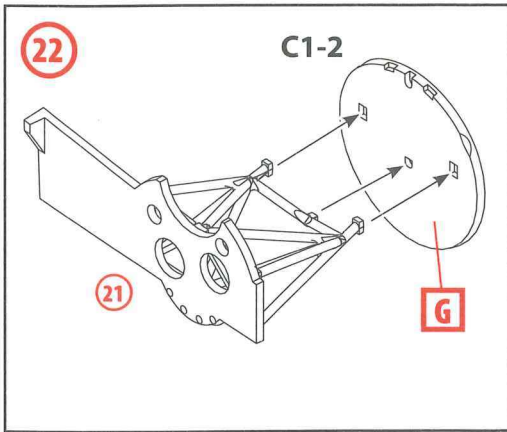

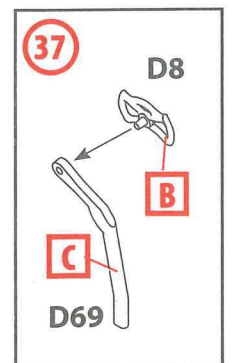
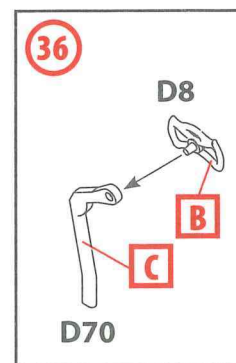
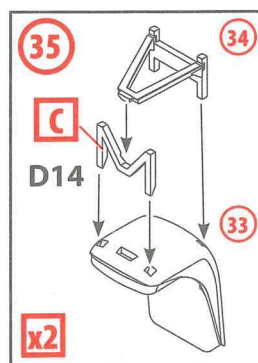
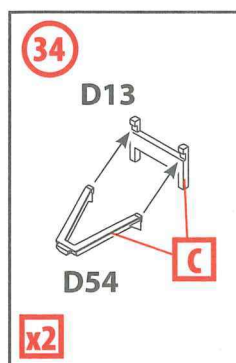
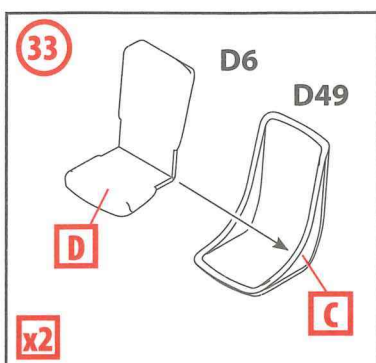
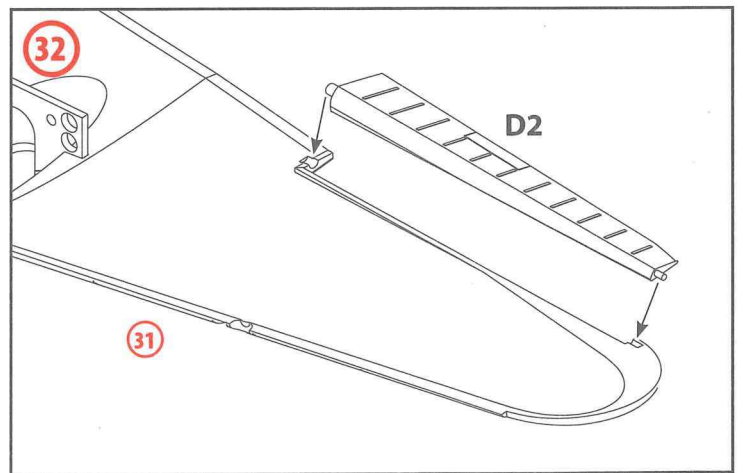
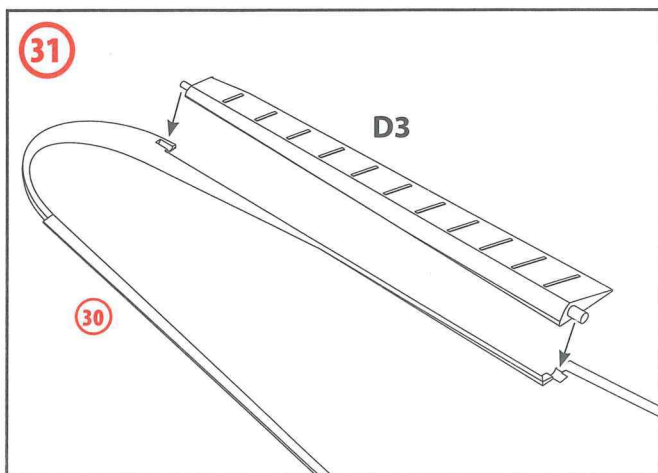
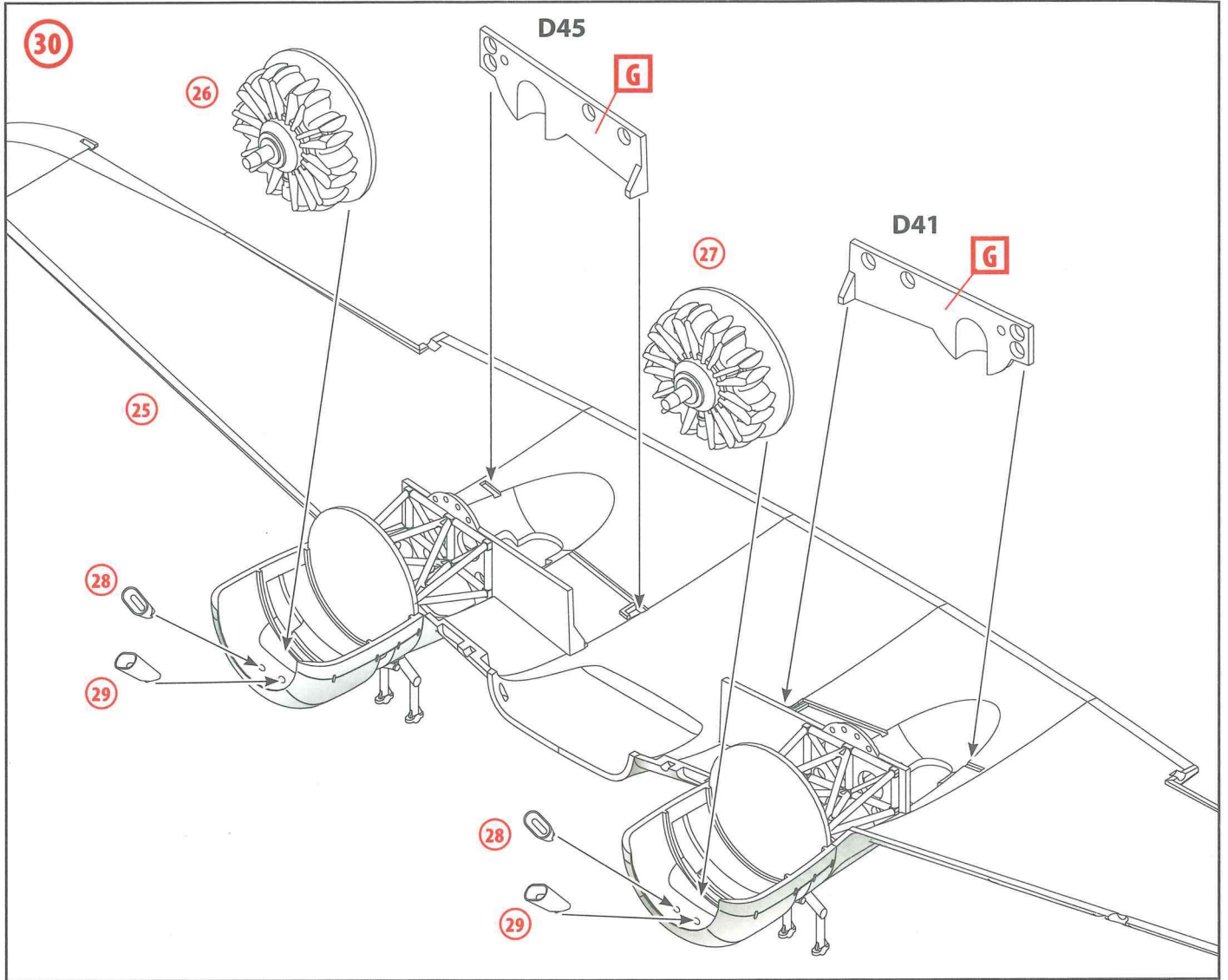

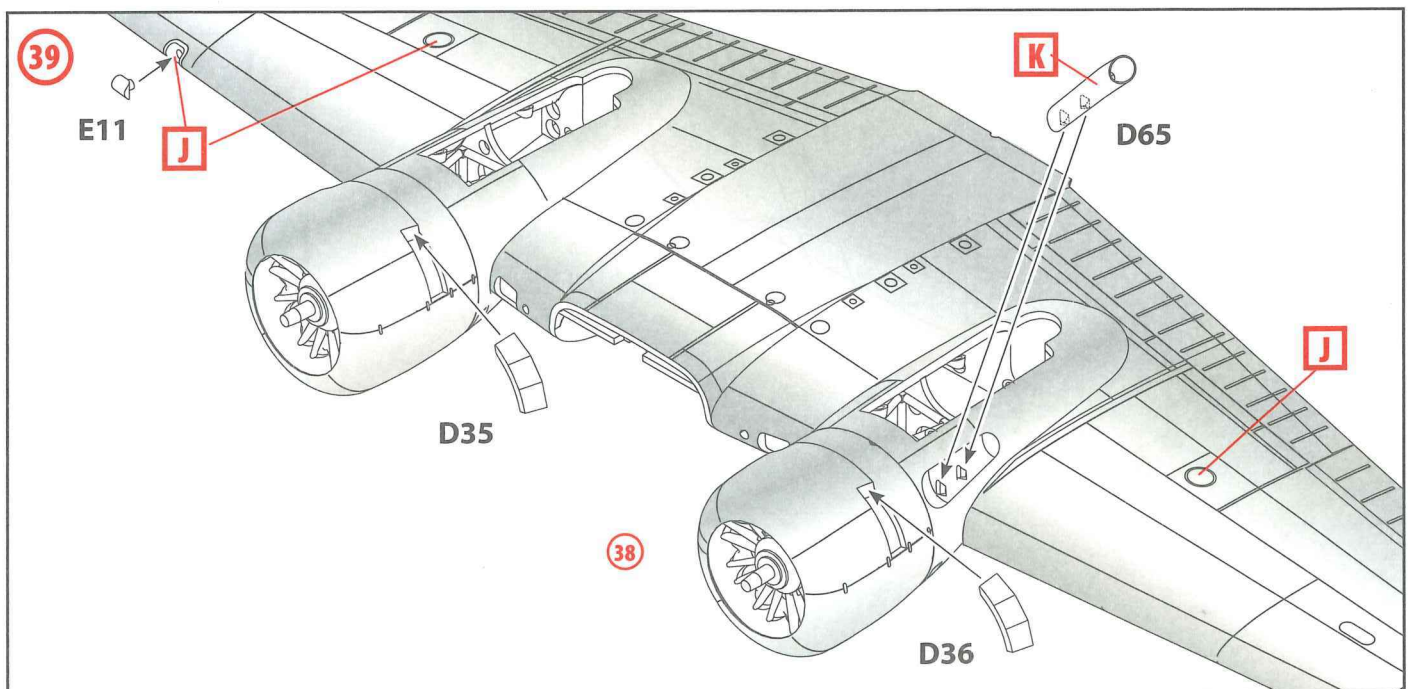
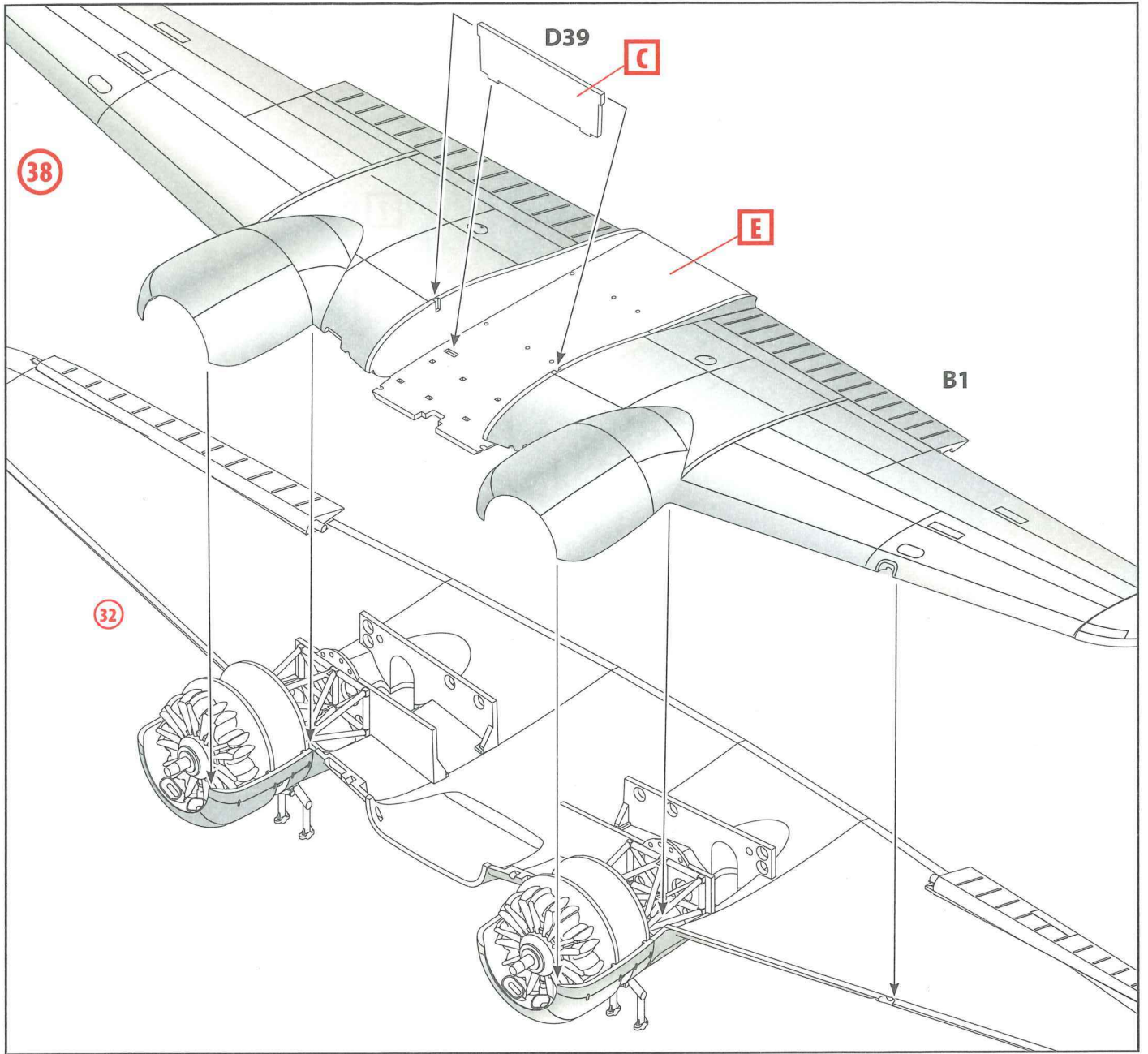

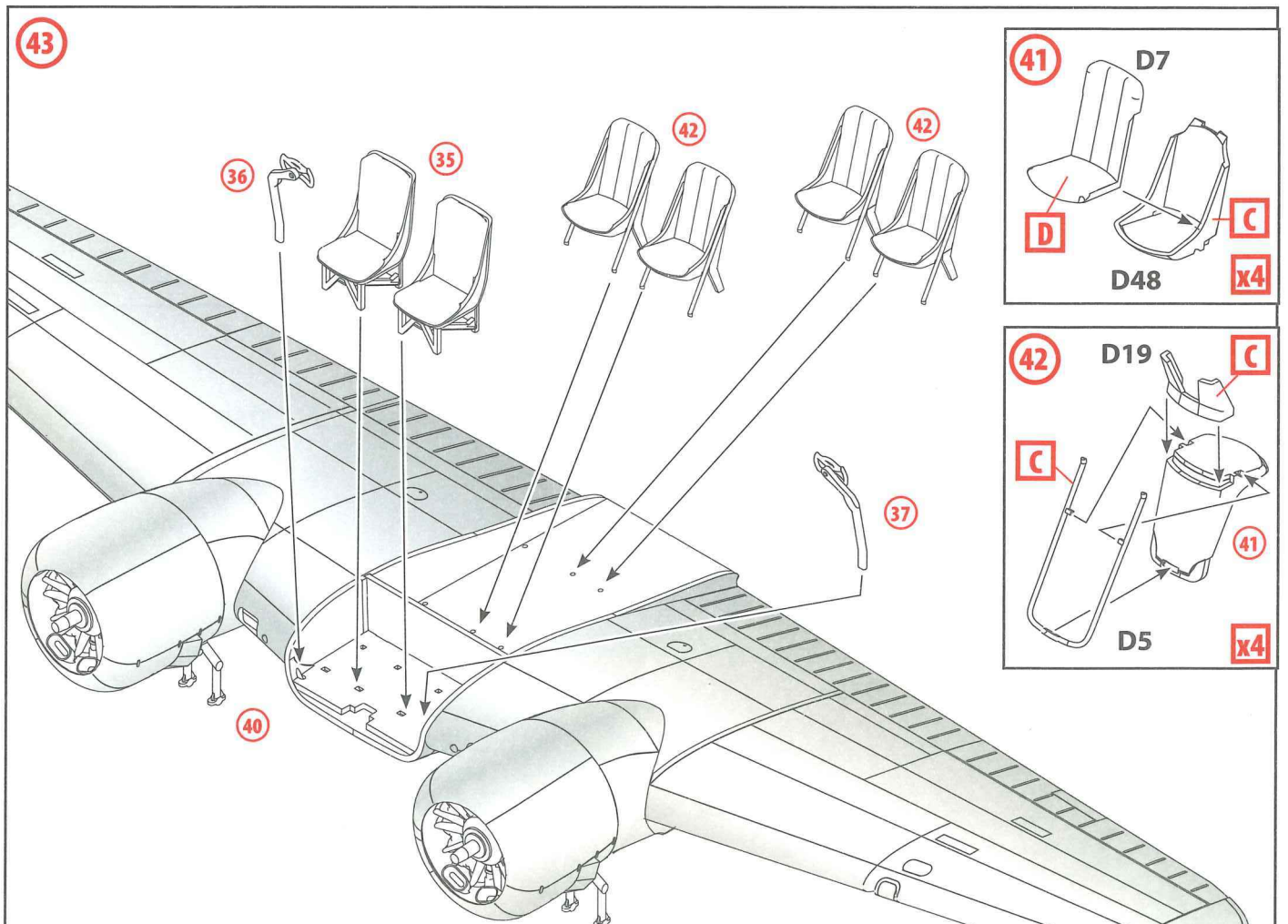
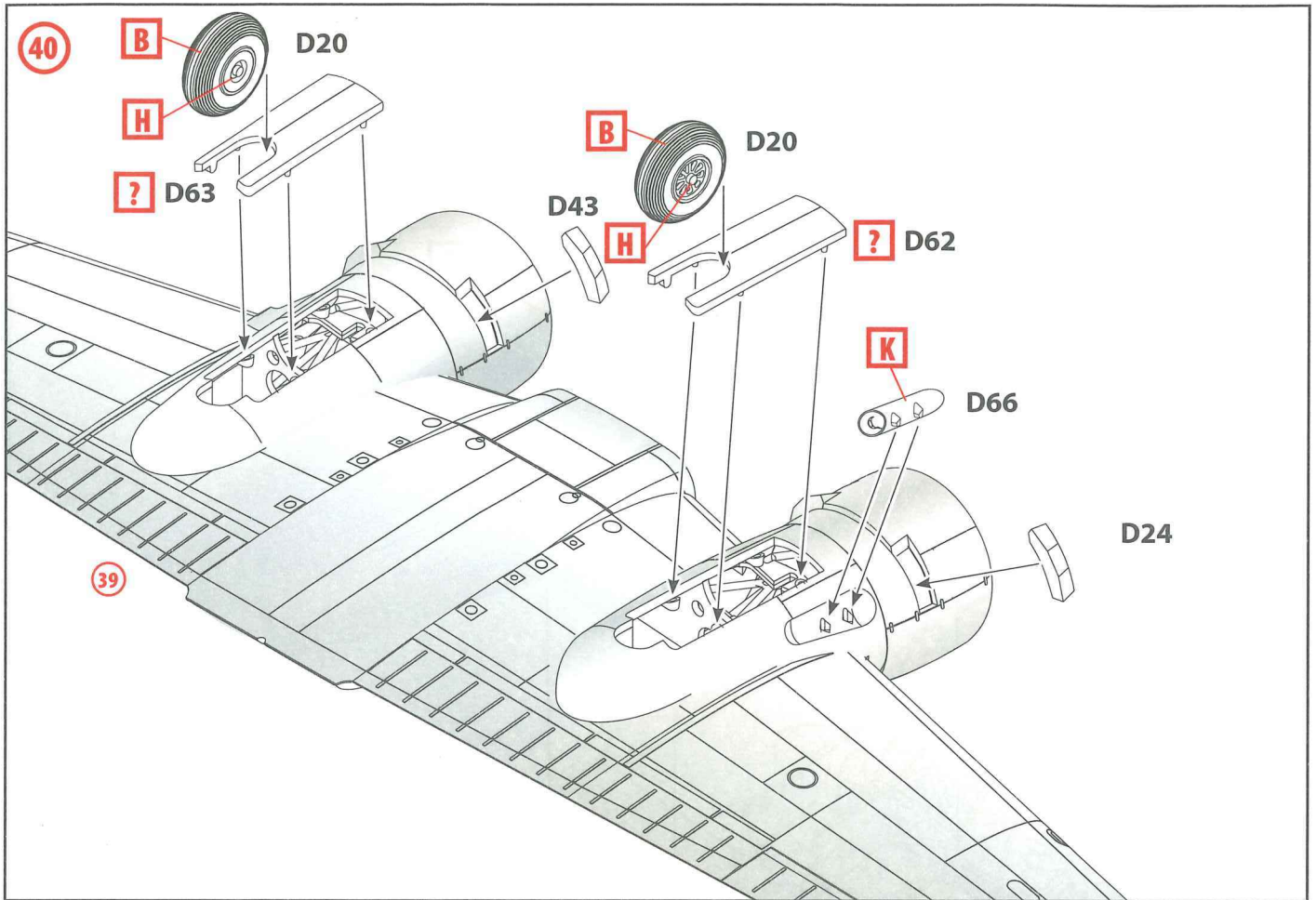

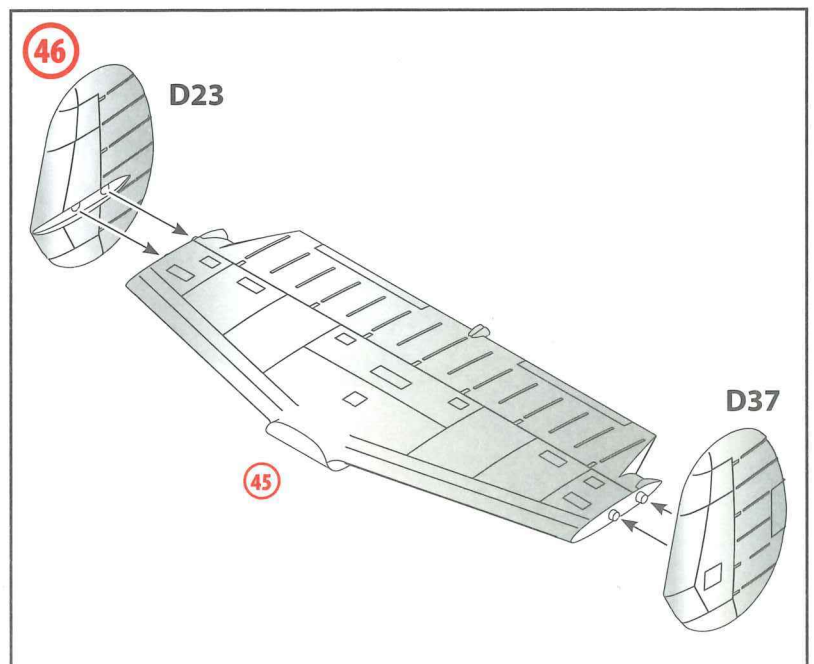
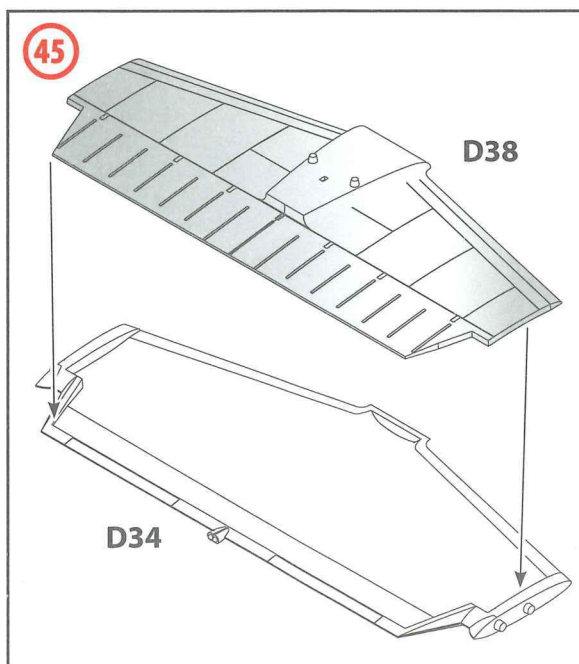
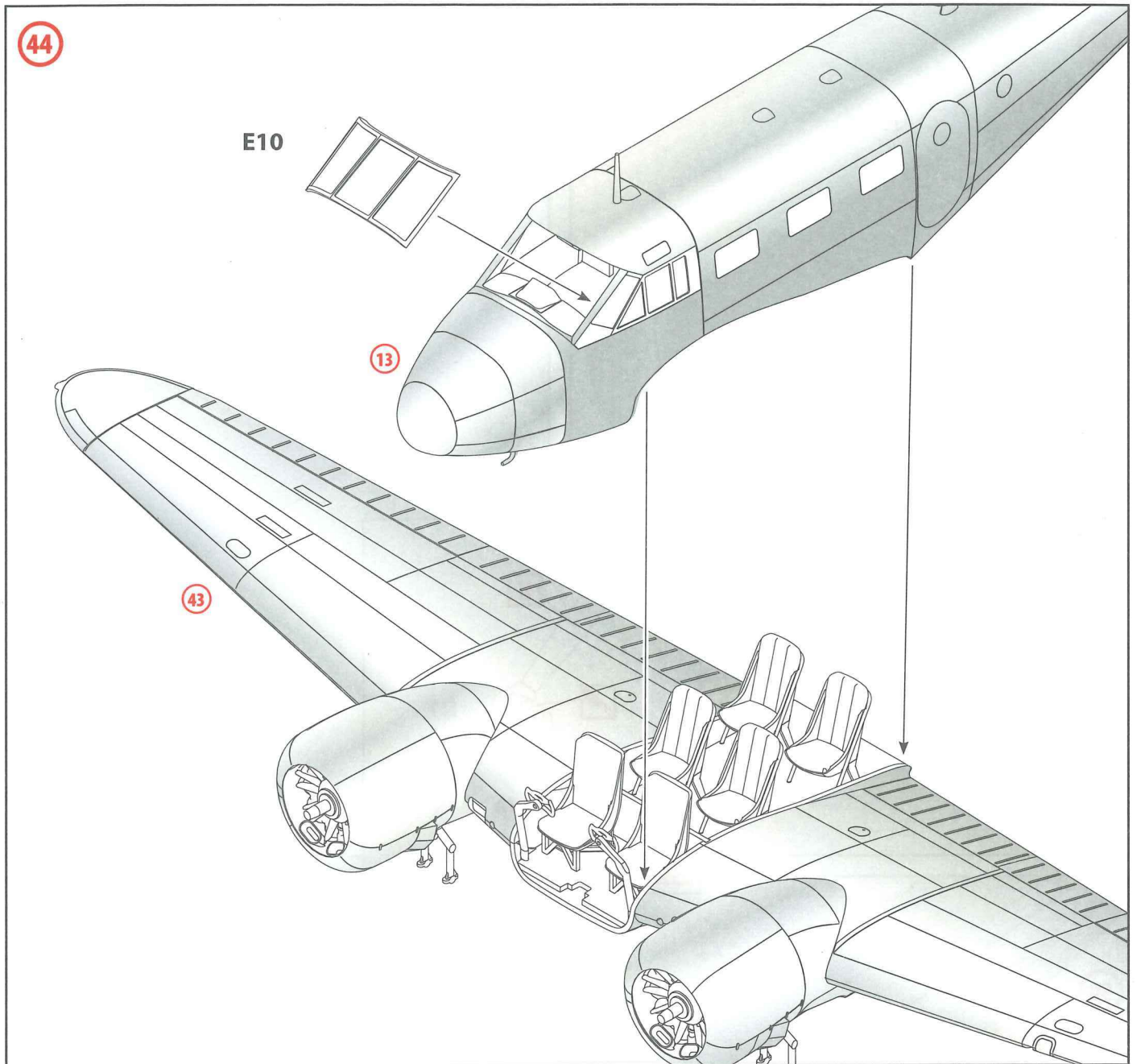

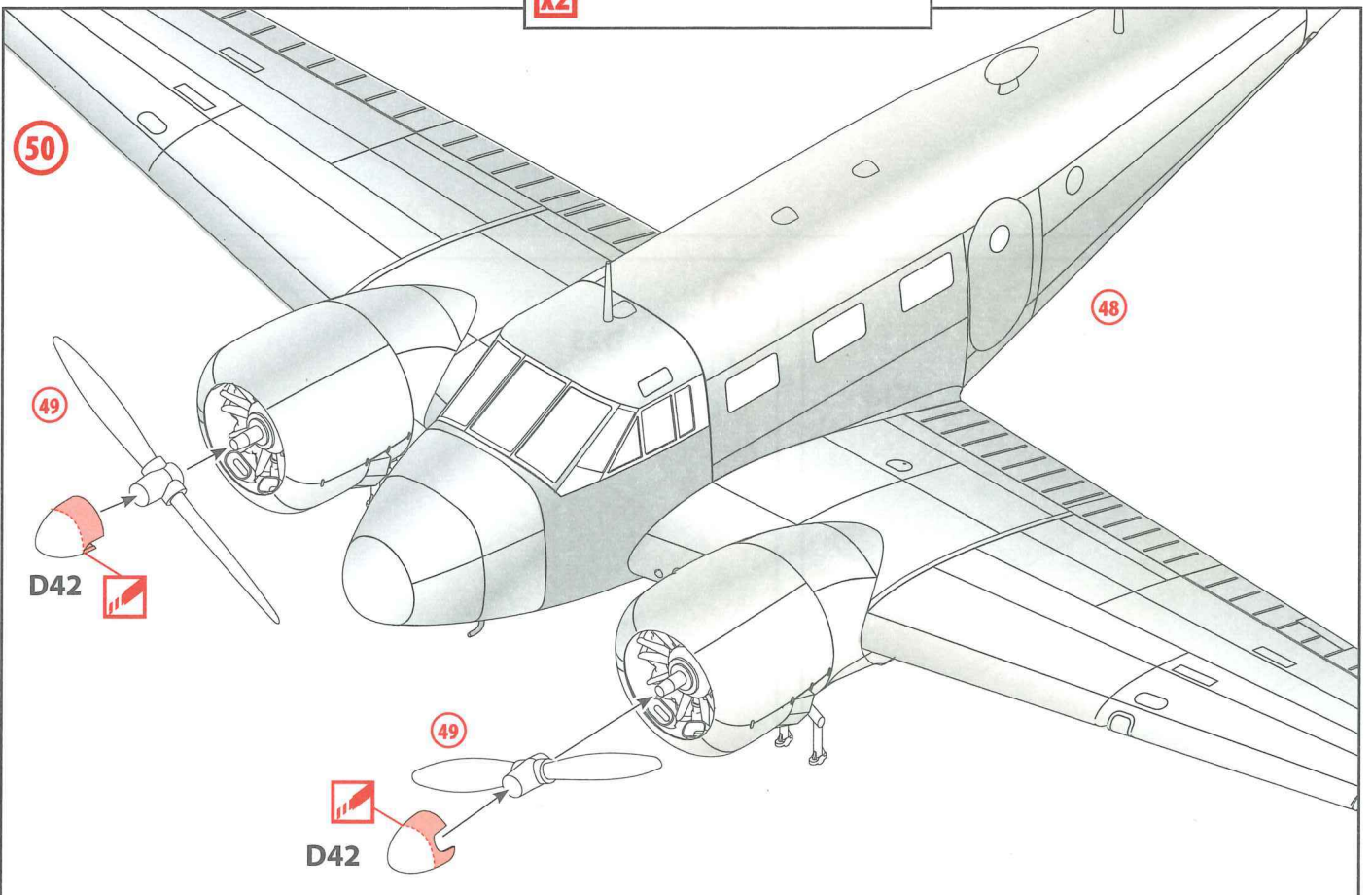
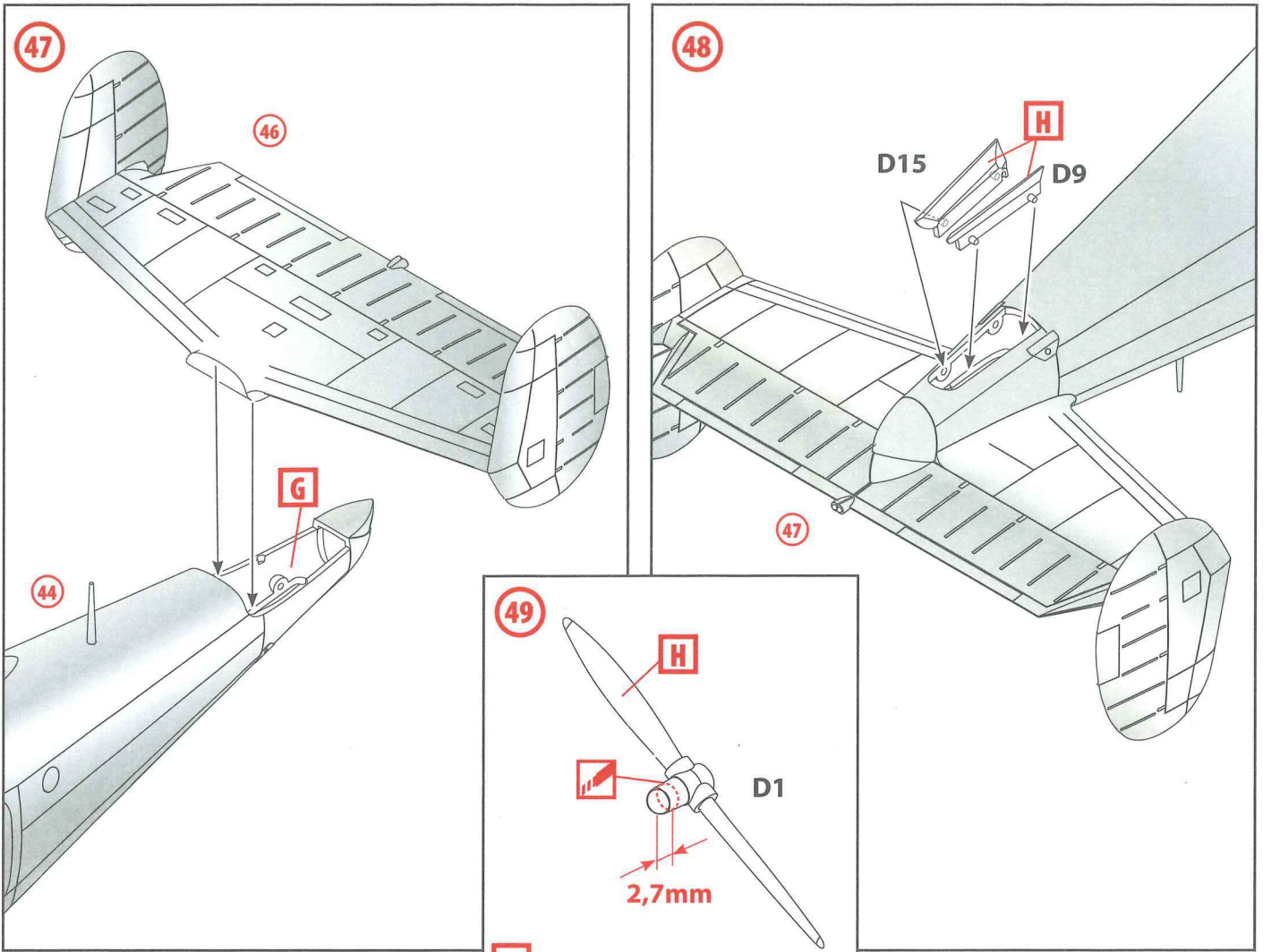

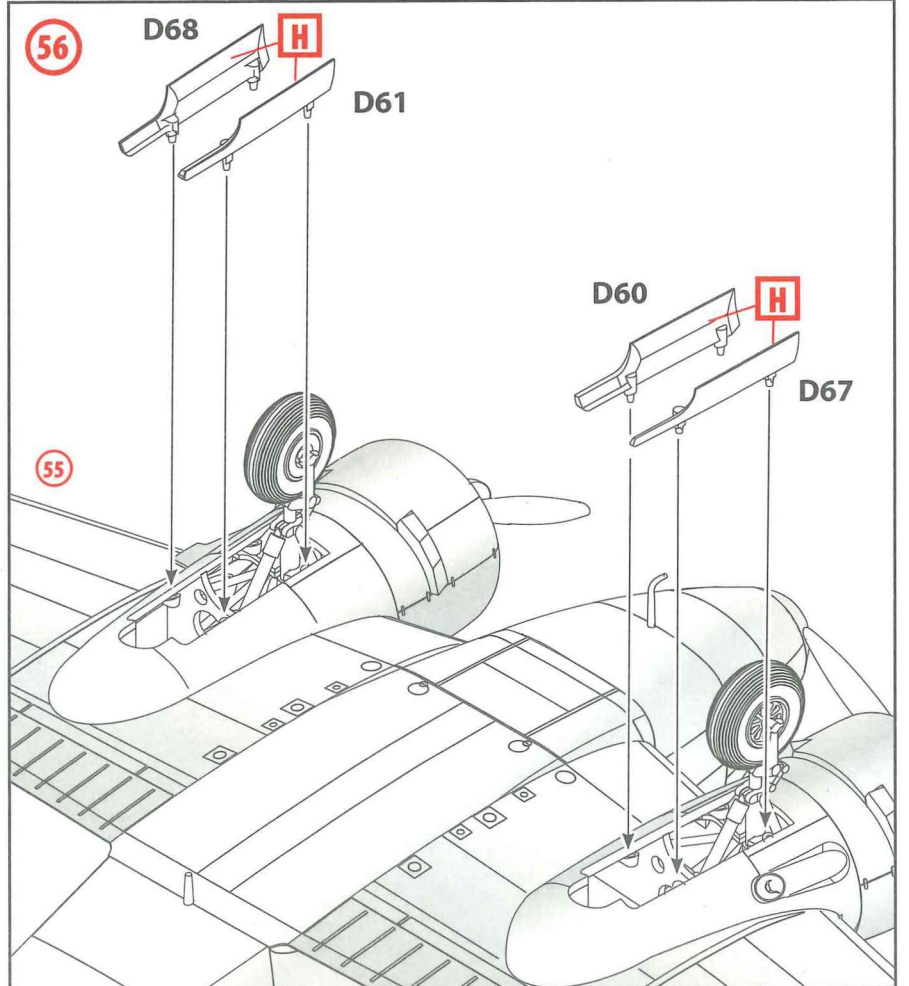
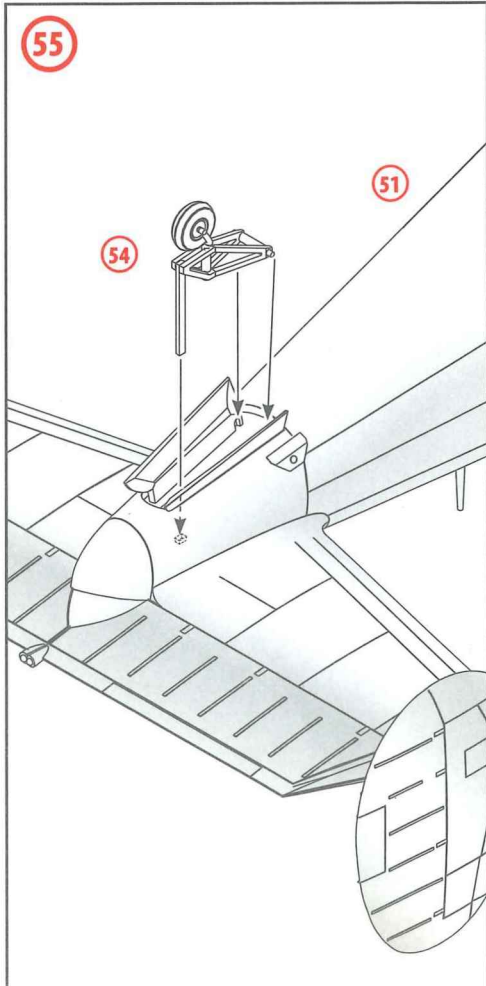
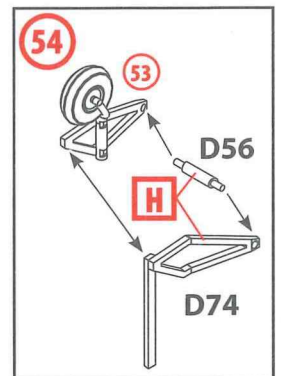
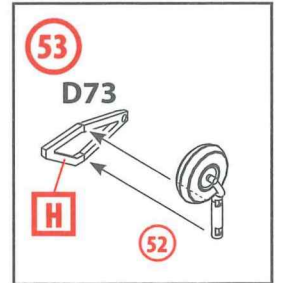
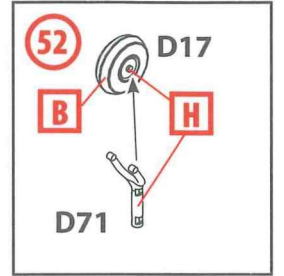
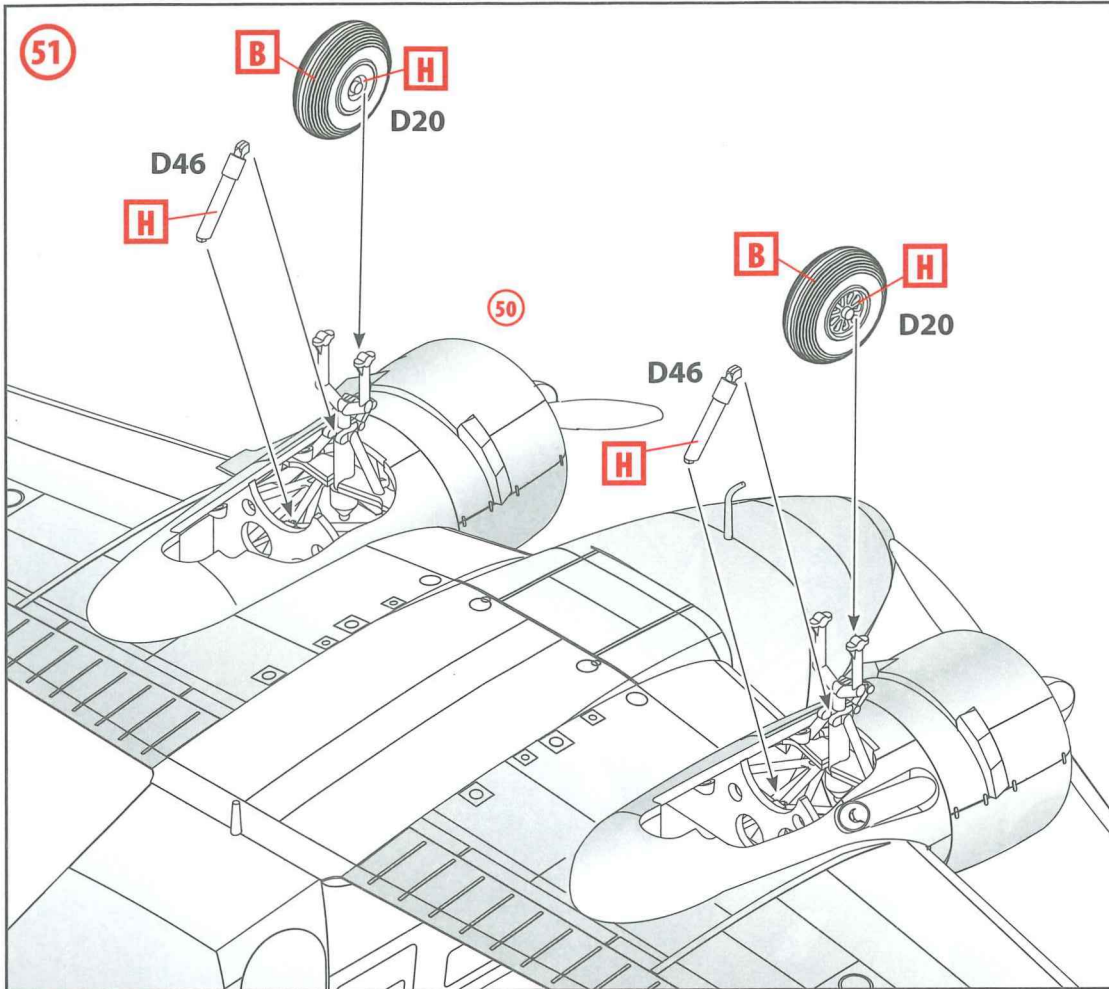

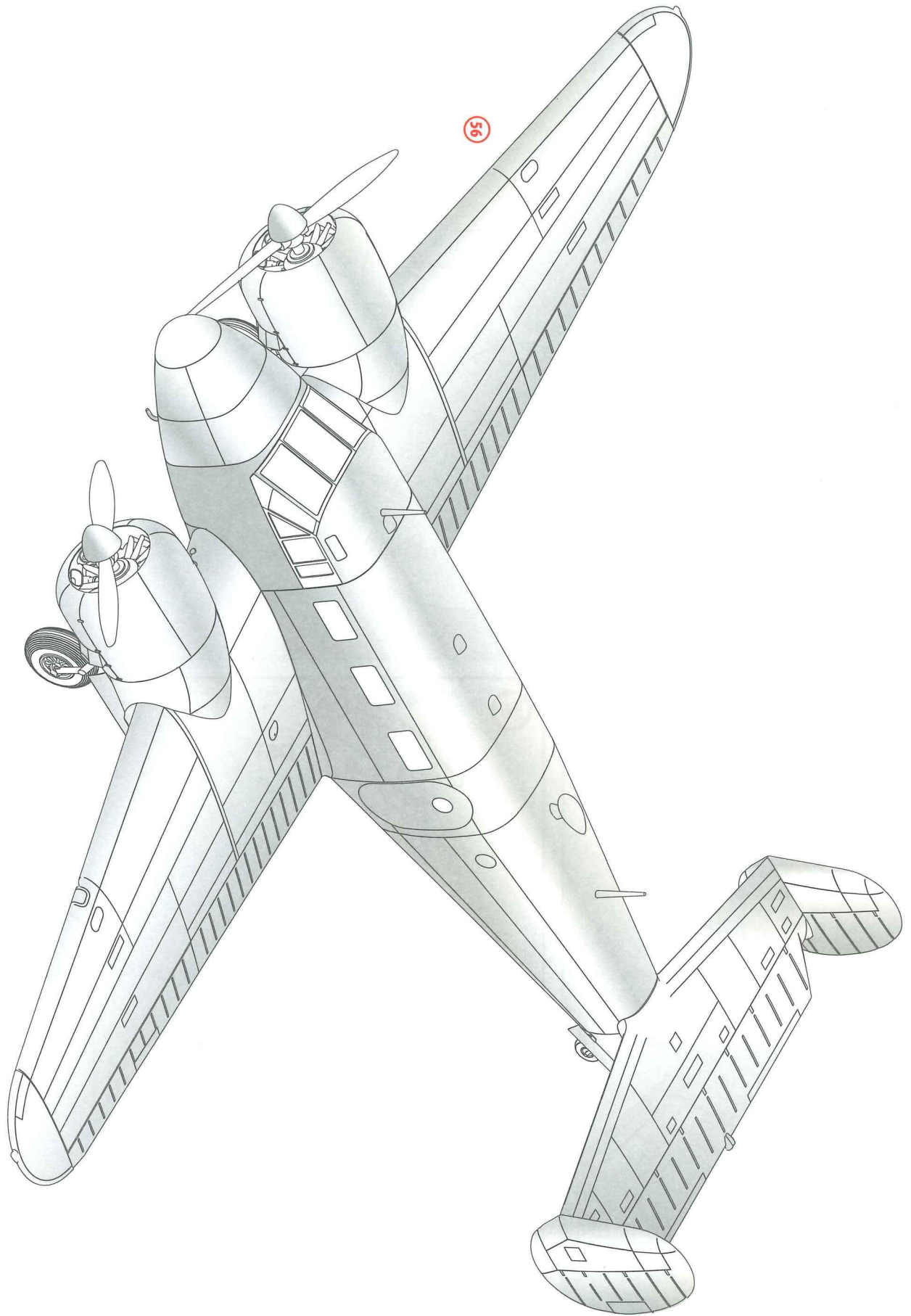

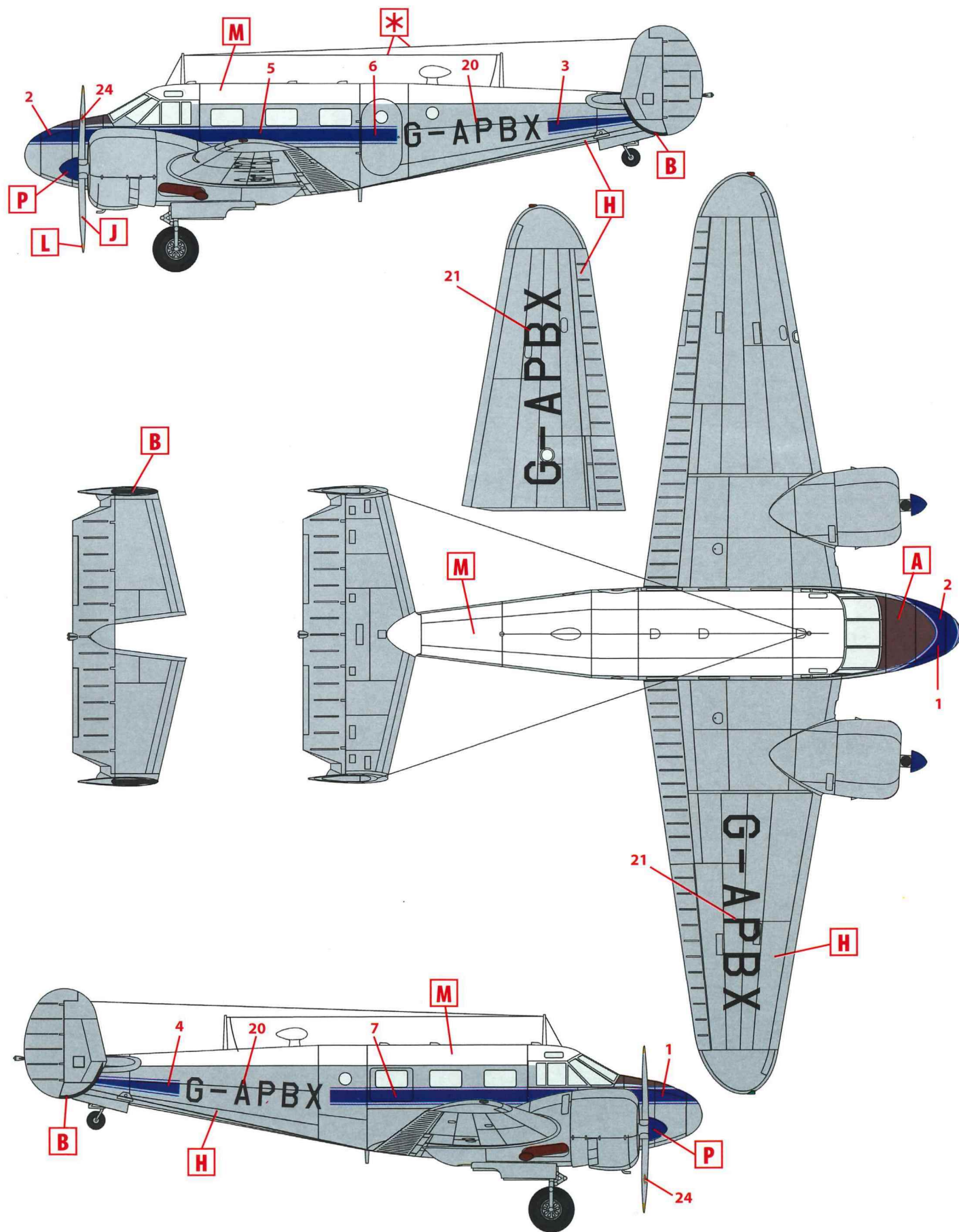

1. C18S, авиакомпания "Falcon Airways", Биггин Хилл, 1959 г.
 C18S, Falcon Airways, Biggin Hill, 1959

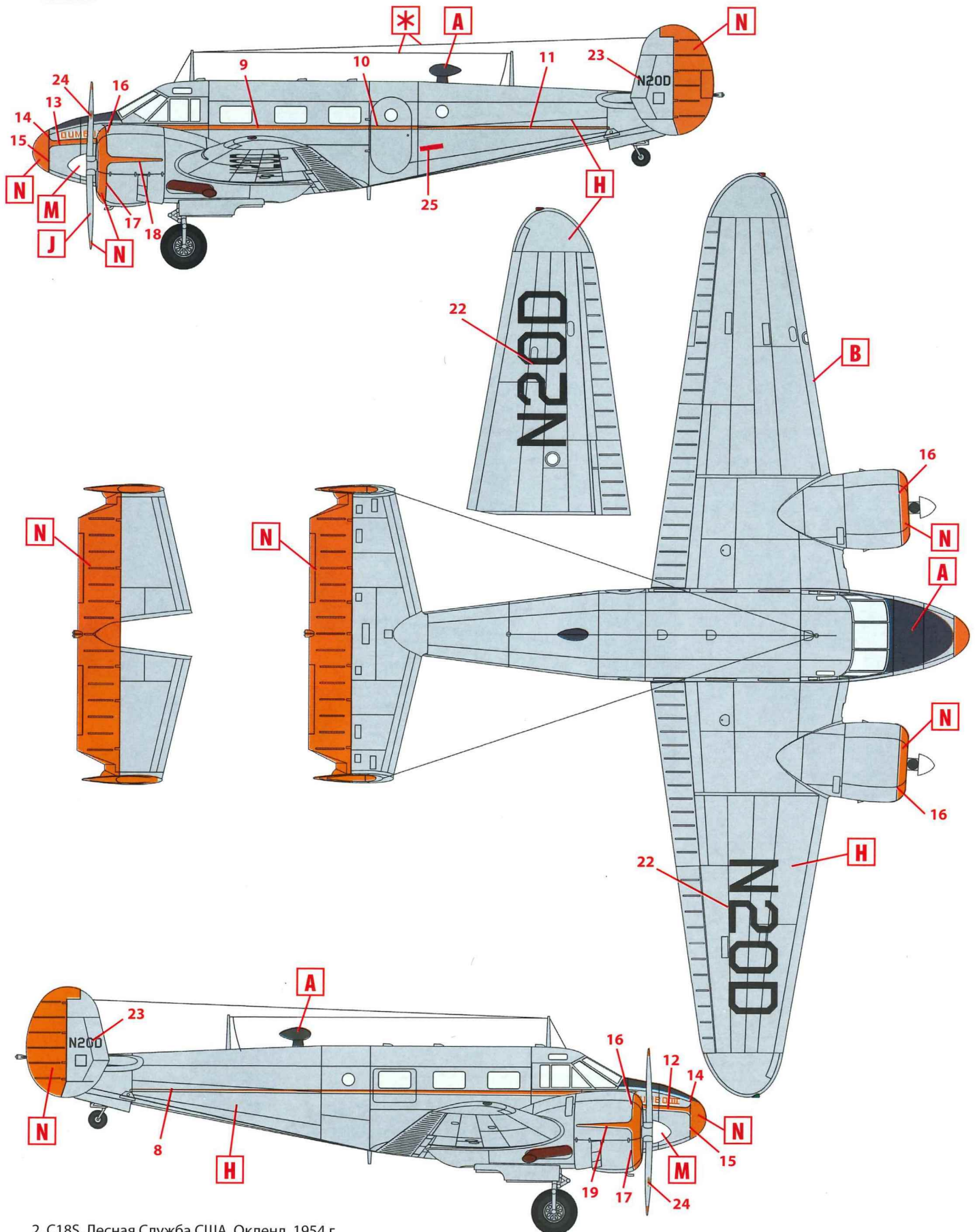

2. C185, Лесная Служба США, Окленд, 1954 г.
C185, United States Forest Service, Oakland, 1954

ООО ICM Холдинг
ул. Бориспольская 9, строение 64,
02099, Киев, Украина
Тел./факс: +38(044) 369 54 12
E-mail: export@icm.com.ua



www.icm.com.ua

ICM Holding
Borispolskaya, 9, build. 64,
02099, Kiev, Ukraine
Tel./Fax: +38(044) 369 54 12
E-mail: export@icm.com.ua

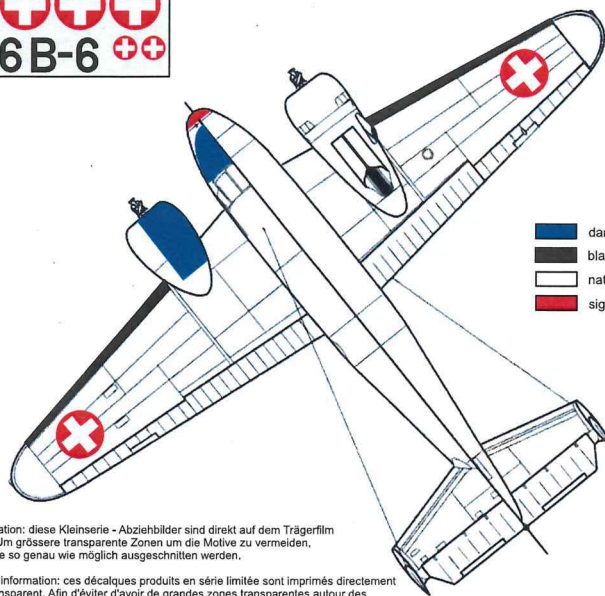
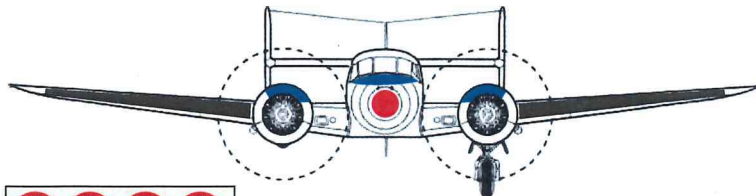

- dark blue
- black
- natural metal
- signal red

Zur Information: diese Kleinserie - Abziehbilder sind direkt auf dem Trägerfilm gedruckt. Um grössere transparente Zonen um die Motive zu vermeiden, sollen diese so genau wie möglich ausgeschnitten werden.

Pour votre information: ces décalques produits en série limitée sont imprimés directement sur film transparent. Afin d'éviter d'avoir de grandes zones transparentes autour des motifs, il est recommandé de découper ceux-ci au plus près.

For your information: these limited series decals are printed directly on transparent decal foil. In order to avoid having large transparent zones around the motives, please cut them out as closely to the print as possible.

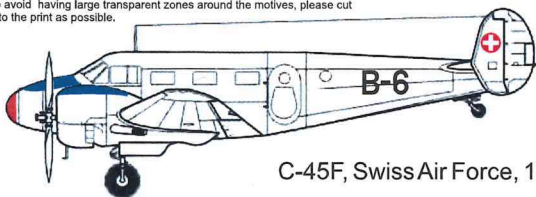

C-45F, Swiss Air Force, 1950