



Model News  
Pšenčíkova 684  
140 00 Praha 4  
Czech Republic

## Supermarine Spitfire Mk.XII

Scale: 1/72

MN 72004



Spitfire Mk.XII (Supermarine Type 366) byl první Spitfire s motorem Griffon zařazený k operačním jednotkám. V podstatě se jednalo o urychlenou adaptaci existujícího prototypu a dokončení 100 kusů draků letounu jako odpověď na požadavek operačních jednotek na výrobu rychlého stíhacího letounu pro přízemní operace.

Hlavním znakem prototypu Mk.IV byl nový motor Griffon IIB. V roce 1942 byl vývoj dokončen a typ byl označen jako Mk.XX. Od září 1942 po další úpravě prototyp již létal s novým typovým označením jako Spitfire Mk.XII. Standardem se stalo zkrácené křídlo s rovně useknutými konci. Typ byl především určen k obraně proti útokům Luftwaffe na britské pobřežní cíle ve stylu „Hit and Run“.

Sériové letouny Mk.XII byly modifikace z typů Mk.VC, Mk.IX a Mk.VIII, první letouny ze stokosové série měly pevné ostruhové kolo z typu Mk.IX, další letouny měly zatahovací ostruhu z typu Mk.VIII. Většina letounů měla zvětšenou zahrocenou směrovku z typu Mk.VIII. Motor s kompresorem Griffon III poháněl čtyřlístou vrtuli Rotol, která se otáčela po směru hodinových ručiček při čelním pohledu. Křídlo mělo výzbroj typu „C“ zamýšlené jako univerzální pro typ Mk.V, s kanony montovanými blíže k trupu. Vnější kanony nebyly montovány, čtyři kulometry Browning ráže 0,303 in. doplňovaly pevnou výzbroj. Stíhací letouny Spitfire Mk.XII používaly v boji pouze dvě squadrony v protivzdušné obraně Velké Británie. První byla 41. Squadrona, která první exempláře obdržela v únoru 1943, následována v červnu 1943 91. Squadronou. Největší bojové úspěchy se Spitfire Mk.XII byly zaznamenány v červnu až srpnu 1944 v boji s německými letounovými střelami VI. V září 1944 byly letouny staženy z první linie a v roce 1946 byly prohlášeny za zastaralé.

### Technické údaje

Rozpětí	9,93 m
Délka	9,70 m
Maxim. rychlost ve výšce 5486 m	639 km/hod
Dolet	529 km
Operační dostup	8690 m

The Mk.XII (Supermarine Type 366) was the first Spitfire to enter service with a Griffon engine. It was a hurried adaption of an existing prototype, and the completion of 100 airframes, already on production, to a similar standard, resulting from an operational requirement for a high speed low-altitude fighter. A Griffon IIB engine had been the feature of the Mk.IV prototype, which was, by 1942, up to Mk.XX standard.

Fitted with clipped wings, it met requirement for the Mk.XII which was intended primarily to combat Luftwaffe „Hit and Run“ raids on British coastal targets.

Production Mk.XIIs were modified from Mk.VC, Mk.VIII and IX contracts, the first examples of the 100 machines built having the fixed tailwheel of the Mk.IX, the balance the retractable unit of the Mk.VIII. All had the broad chord rudder of the Mk.VIII. The supercharged Griffon III engine drove a four-blade Rotol propeller which rotated clockwise when seen head-on. Wing armament was of the „C“ type intended for the Mk.V as a „universal“ fit, but with the cannon mounted in the inboard positions, the outers remaining empty. Four 0,303 in Brownings completed the Mk.XII's fixed armament.

The Mk.XII formed the main equipment of Nos. 41 and 91 Squadrons, being delivered to units in February and June 1943. It was restricted to home use only and was declared obsolete in February 1946.

### Technical specification:

Span	9,93 m (32 ft. 7 in)
Length	9,70 m (31 ft. 10 in)
Maximum speed at 5486 m	639 km/h
Range	529 km
Service ceiling	8690 m

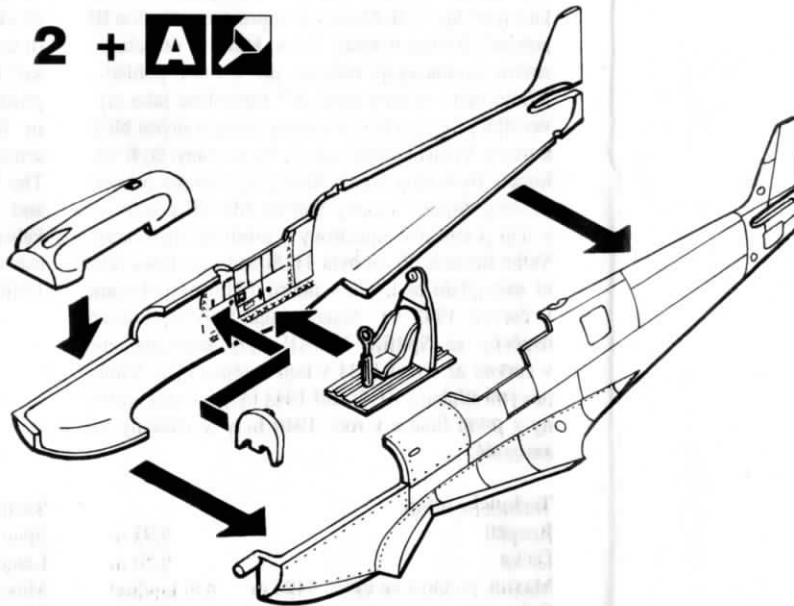
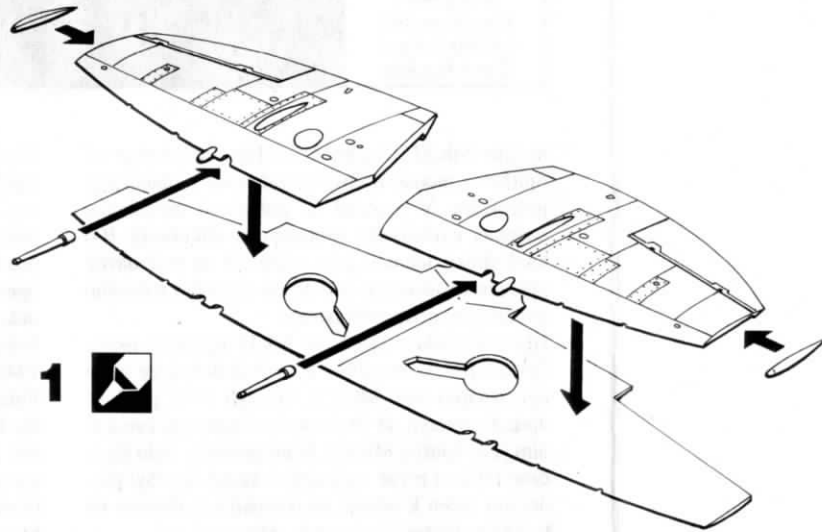
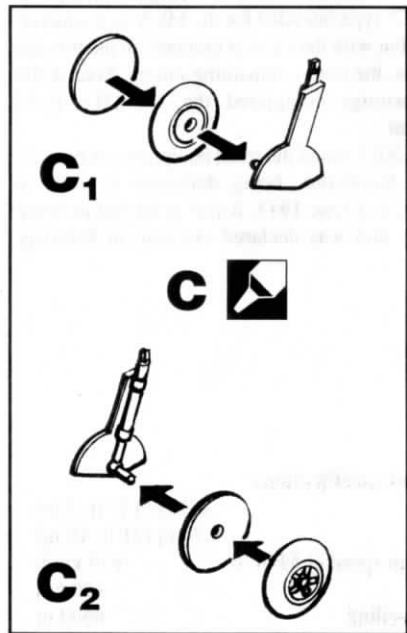
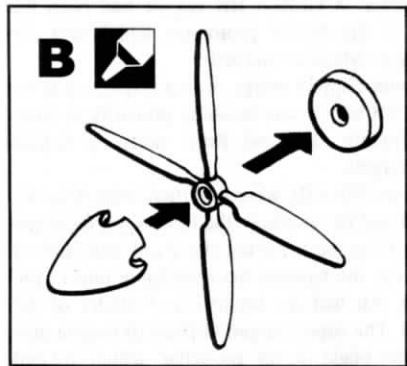
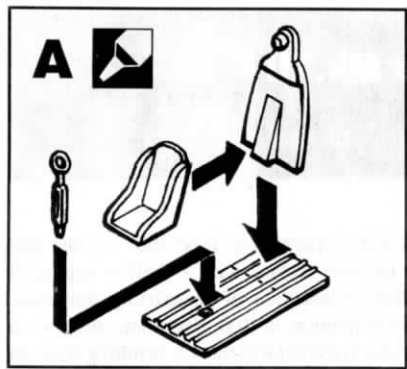

**3 + 1 + 2** 

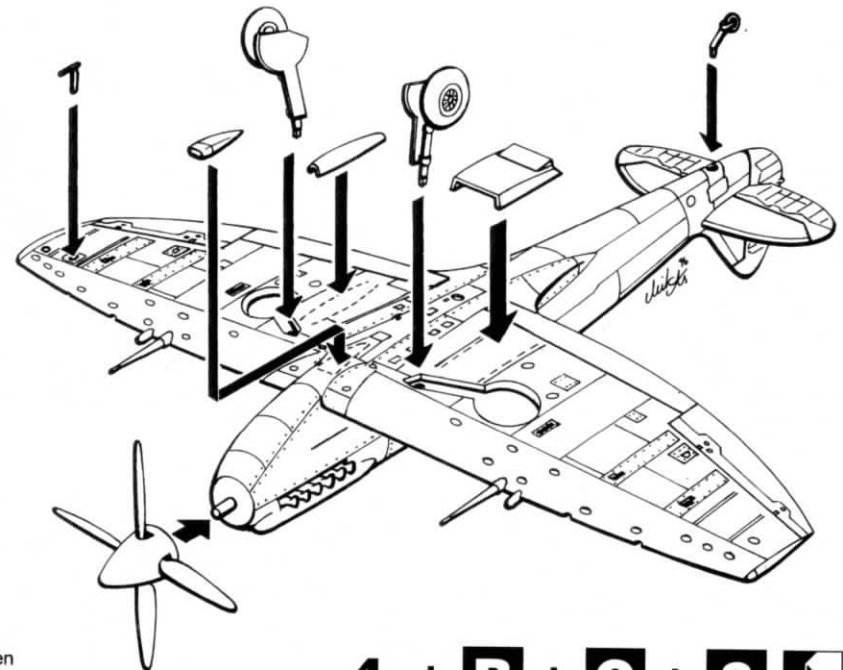
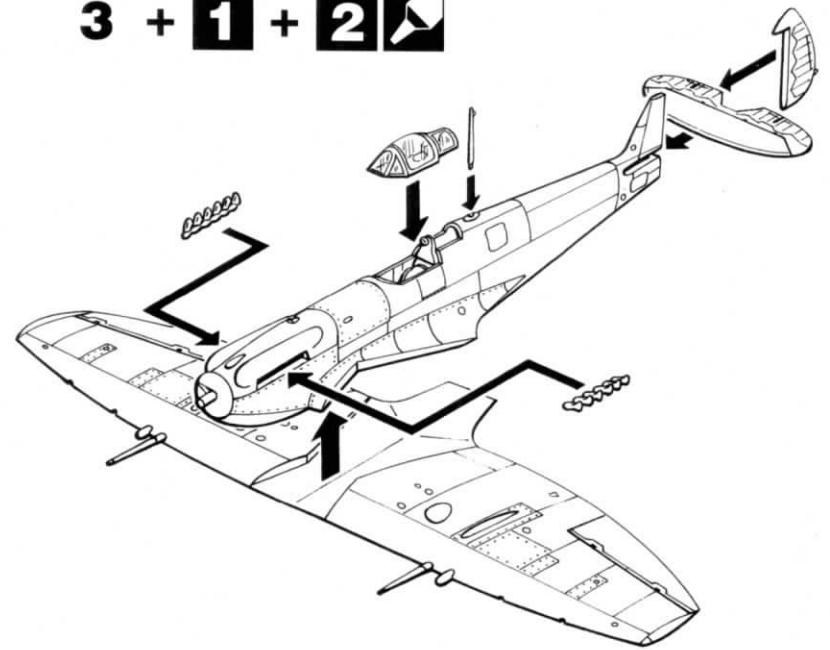

 Lepidlo na polystyren  
Polystyrene cement

**4 + B + C + 3** 

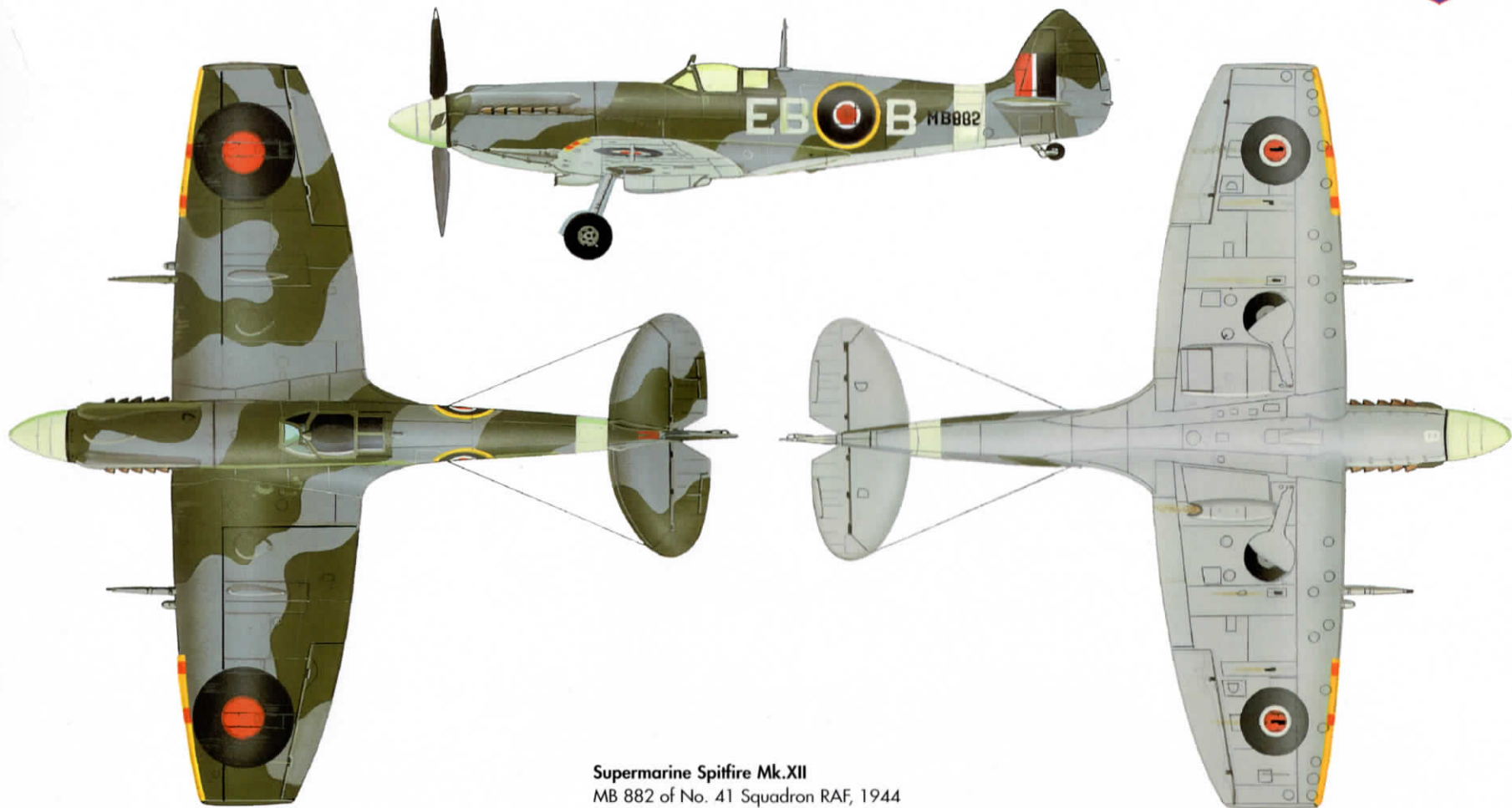

**Supermarine Spitfire Mk.XII**

MB 882 of No. 41 Squadron RAF, 1944

MB 882 41. Squadrona RAF, 1944

 Dark Green/Tmavá zelená  
Humbrol No. 30

 Ocean Grey/Oceánská šedá  
Humbrol No. 106

 Sky Type S/Nebeská modrá typ S  
Humbrol No. 90

 Medium Sea Grey/Mořská šedá střední  
Humbrol No. 64



①



②



⑤



⑥



⑤



⑤



⑤



⑤



④



MB 882 ⑦ MB 882

SUPERMARINE SPITFIRE Mk.XII

Printed by *mpd*

