

CAT.NO.BX72011 PLASTIC MODEL KITS / LIMITED EDITION

SCALE:1/72

UA Bf-109C-3 - серійна модифікація відомого винищувача часів Другої Світової війни. Збудований на Баварському авіаційному заводі (BFW) під керівництвом Віллі Мессершмітта. Me-109V-1 здійснив перший політ 28.V.1935. До серійного виробництва Bf-109C-3 потрапив весною 1938-го року. Знаходився на озброєнні Німеччини.

Технічні характеристики: Цілковито-металевий моноплан; Двигун - Jumo 210Ga 477 кВт (640 к.с.); Озброєння - 2 x MG 17 cal. 7,92, 2 x MG-FF cal. 20 мм; Максимальна швидкість - 465 км/г / 4000 м; Практична стеля - 9000 м; Дальність польоту - 450 км; Розмах крил - 9,90 м; Довжина - 8,70 м; Висота - 2,45 м.

GB Bf-109C-3 was the production modification of the famous WWII fighter. It was constructed by Willy Messerschmitt at the Bayerische Flugzeugwerke AG in Augsburg. First flight of Me-109V-1 took place in 28.V.1935. Bf-109C-3 went into production in spring of 1938. The airplane was used in the Luftwaffe.

Performances: All-metal monoplane; Engine - Jumo 210Ga 477 kW (640 h.p.); Armament - 2 x MG 17 cal. 7,92, 2 x MG-FF cal. 20 mm; Speed - 465 kph / 4000 m; Service ceiling - 9000 m; Range - 450 km; Wingspan - 9,90 m; Length - 8,70 m; Height - 2,45 m.

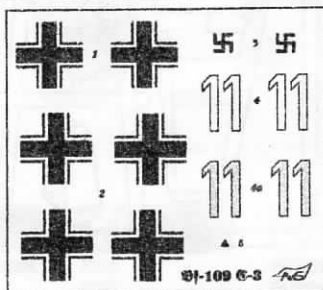

ДЕКАЛИ ДЛЯ ОДНОГО ВАРІАНТА
(ОДИН ВАРІАНТ ЛЮФТВАФФЕ)

DECALS FOR ONE VERSION
(ONE VERSION LUFTWAFFE)

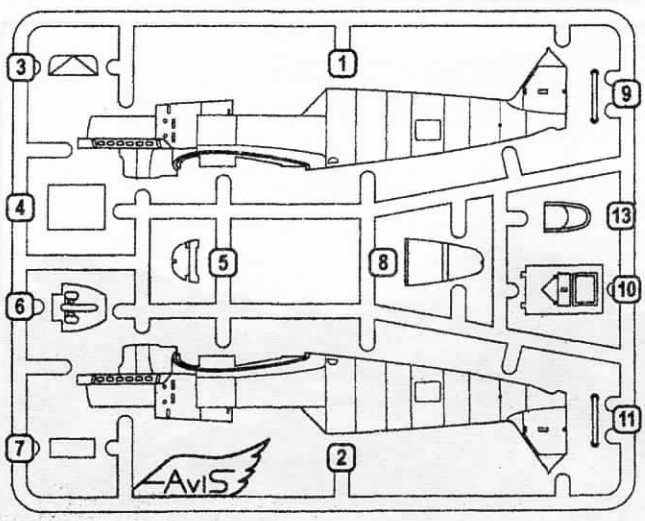

 ДЕТАЛІ НЕ
 ВИКОРИСТОВУЮТЬСЯ
 PARTS NOT USED

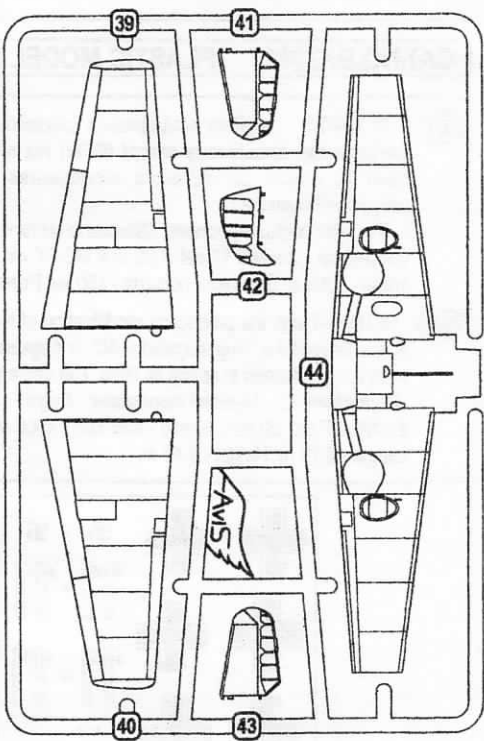
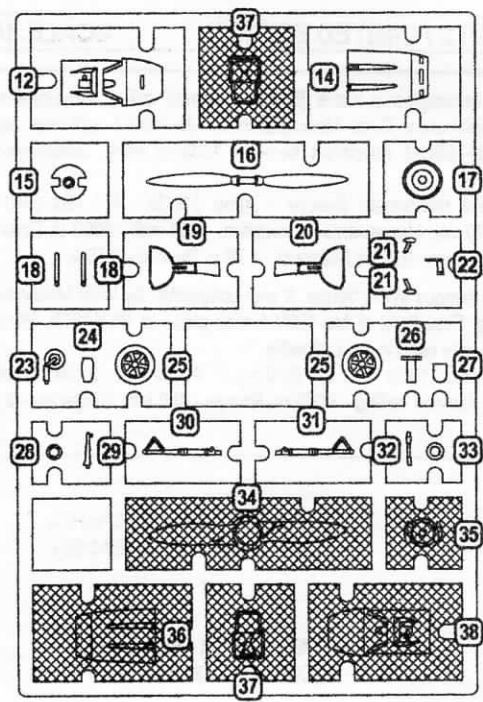
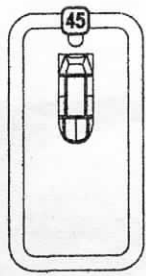

- | | | | | | |
|--|-----------------|----------------------------------|----------------------------|--|----------------------------------|
| 1
1
1 | 1
1 | КЛЕЇТИ
GLUE | НЕ КЛЕЇТИ
DON'T
GLUE | ВІГOTOBИТИ
ДЕТАЛЬ
TO MAKE A DETAIL | ЗІГНУТИ
TO BEND |
| 2X
2X | A8
A8 | ?
НА ВИБІР
OPTIONAL | 1
1 | УСУНУТИ НОЖЕМ
DETACH WITH
KNIFE | ВІКОНАТИ
ОТВІР
MAKE A HOLE |
| ЕТАПИ СКЛАДАННЯ
STAGES OF
ASSEMBLY | | НОМЕР ДЕТАЛІ
NUMBER
PARTS | | КІЛЬКІСТЬ
ОПЕРАЦІЙ(ДЕТАЛЕЙ)
QUANTITY OF
OPERATIONS(PARTS) | |

1 10 13 32



2 1 2 3 4 5 6 8 12 1

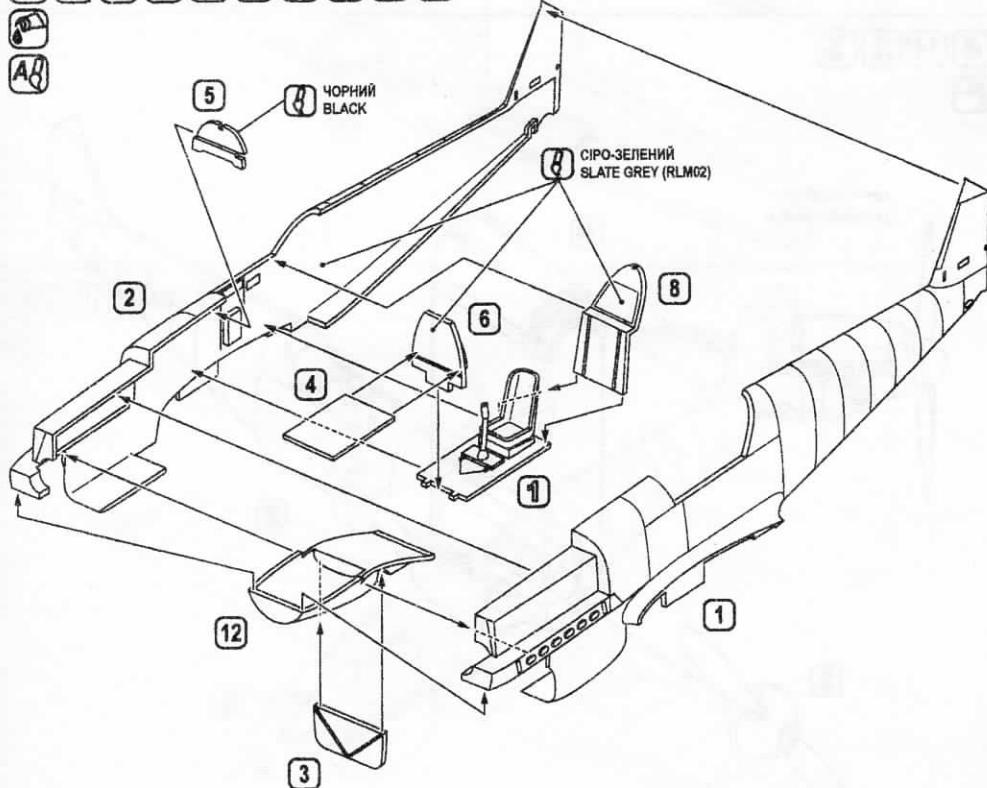

3 15 16 17 26 28 33

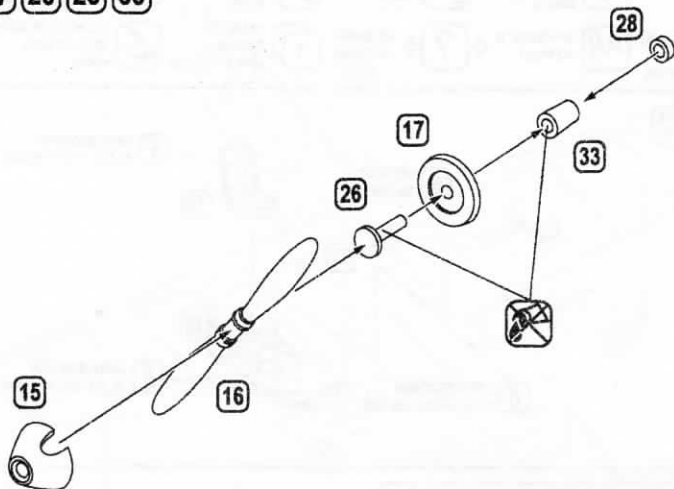

4 14 2 3



гвинт Hamilton
propeller Hamilton

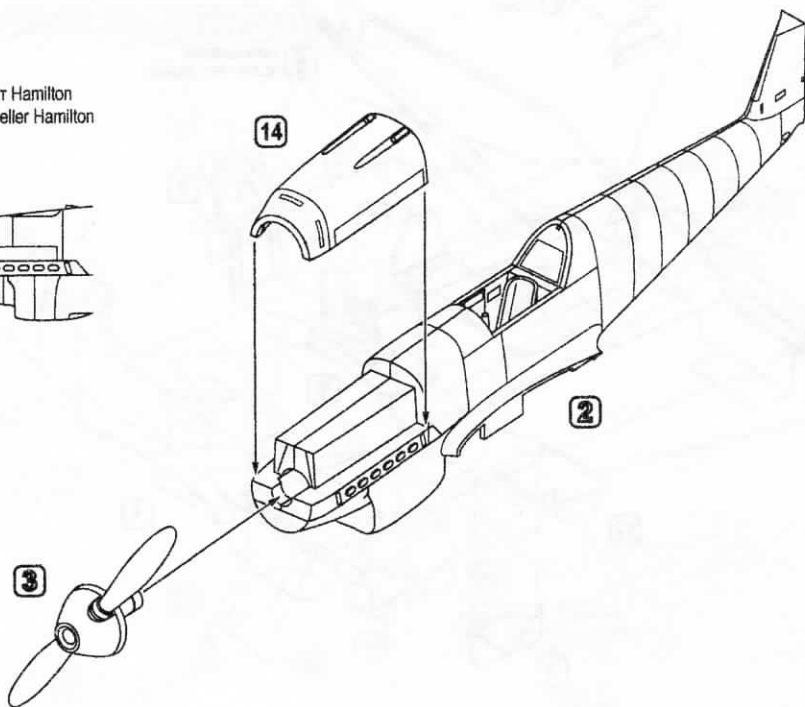
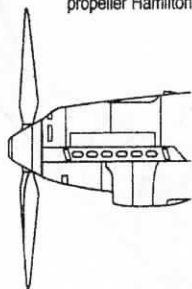

5 9 11 39 40 41 42 43 44 4

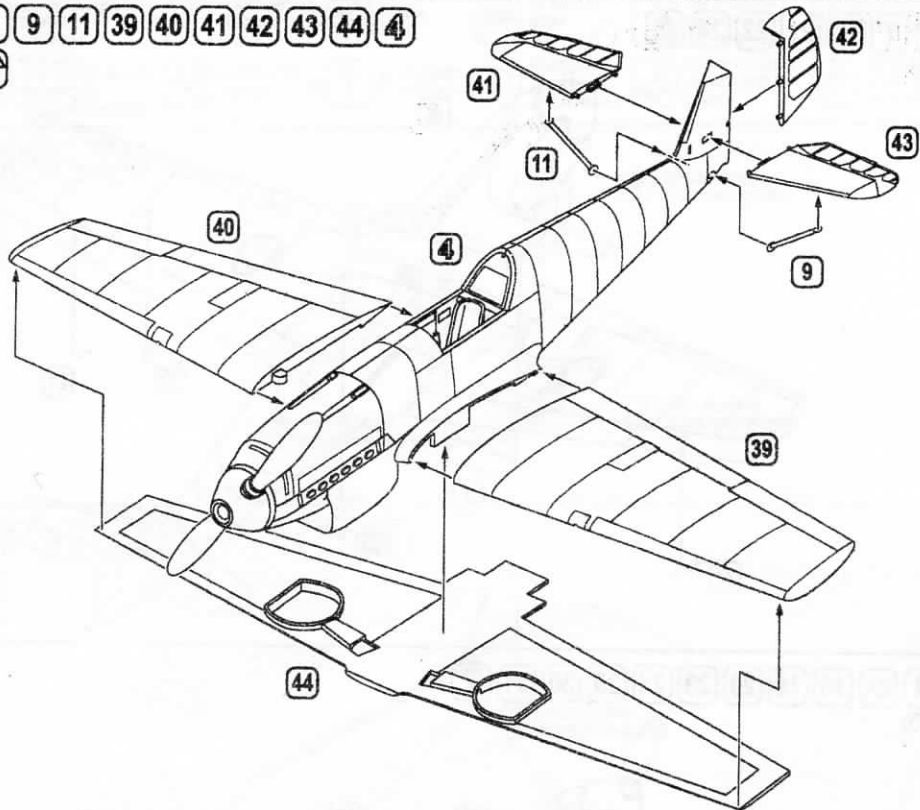

6 27 29 45 5

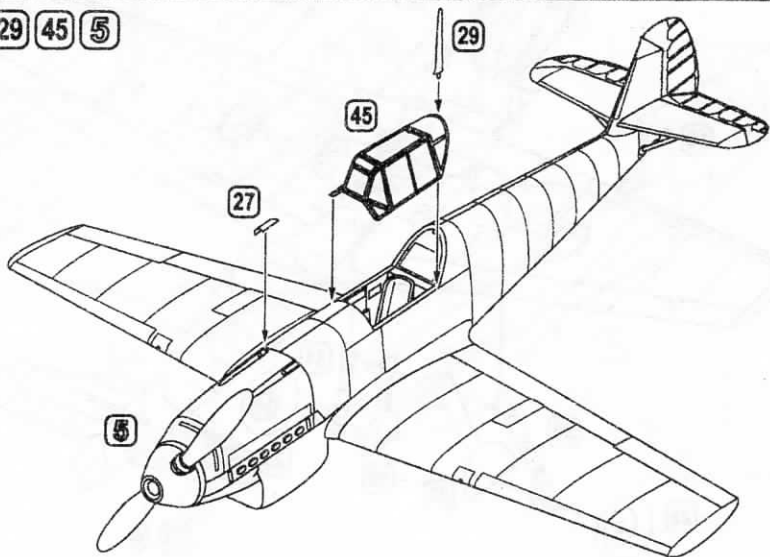

7 7 2X 21 22 24 6

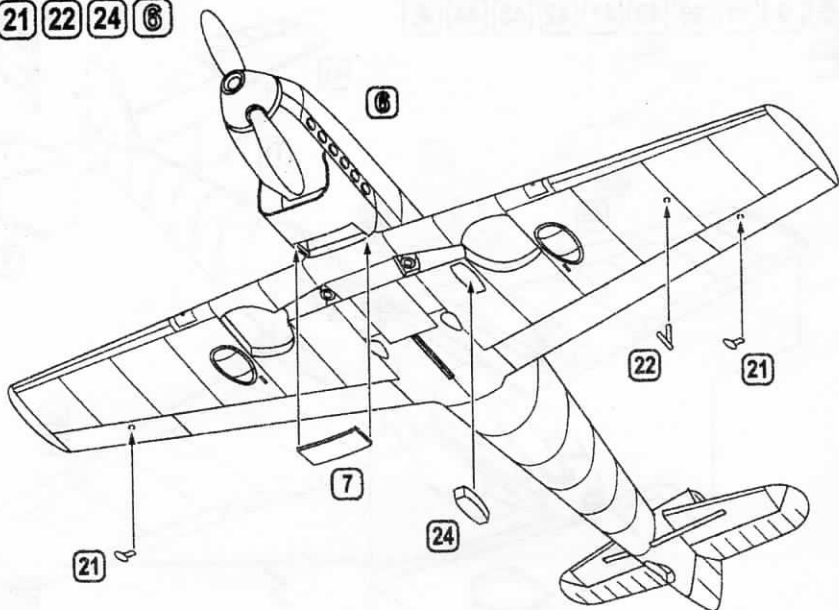

8 2X 18 19 20 23 2X 25 30 31 7

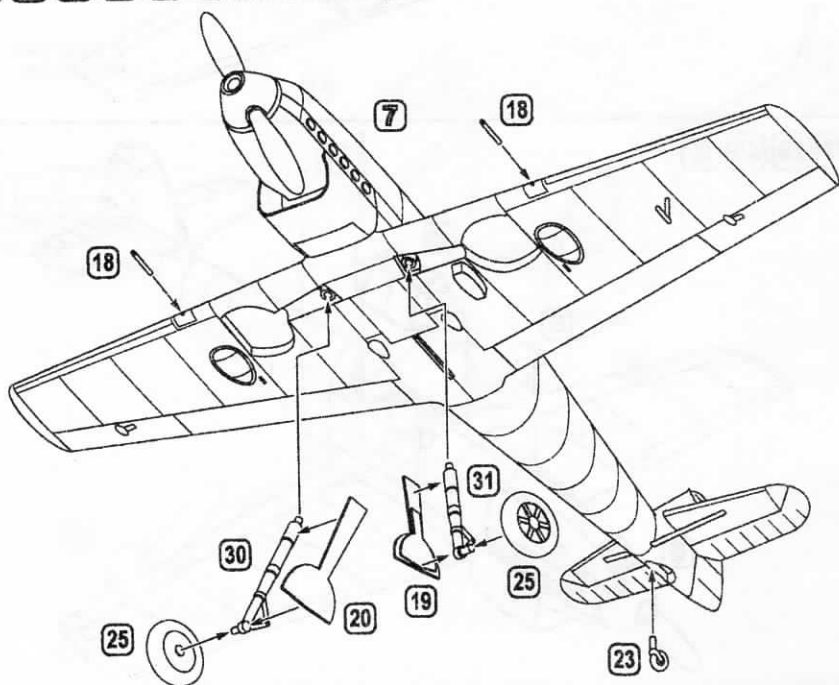

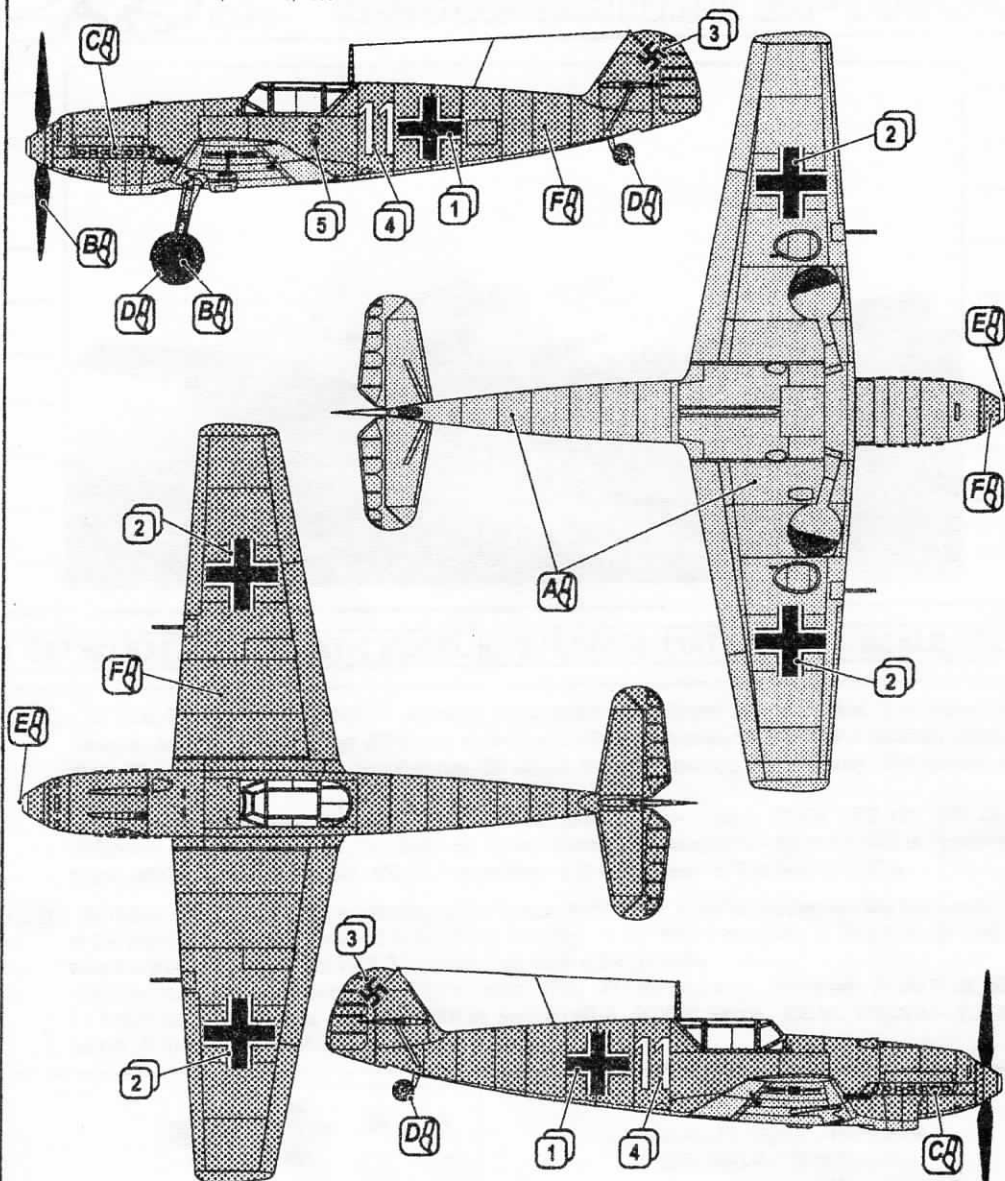

B МАТОВИЙ ЧОРНИЙ
MATT BLACK

C ІРЖА
RUST

D РЕЗИНА
RUBBER

E БІЛИЙ
WHITE

A СВІТЛО ГОЛУБИЙ
LIGHT BLUE (RLM65)

F ТЕМНО ЗЕЛЕНИЙ
DARK GREEN (RLM71)



Electrograph

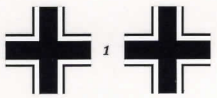

Bj-109 C-3

