

CAT.NO.BX72007 PLASTIC MODEL KITS / LIMITED EDITION

SCALE:1/72

**UA** Bf-109A - перша серійна модифікація відомого винищувача часів Другої Світової війни. Збудований на Баварському авіаційному заводі (BFW) під керівництвом Віллі Мессершмітта. Me-109V-1 здійснив перший політ 28.V.1935. До серійного виробництва потрапив у 1936 р. Збудовано 20(22) Bf-109A, більшість з яких у 1937 р. було відправлено до Іспанії.

Технічні характеристики: Цілковито-металевий моноплан; Двигун - Jumo 210B(D) 477 кВт (640 к.с.); озброєння - 2 x MG 17 cal. 7,92; Максимальна швидкість - 465 км/г / 4000 м; Практична стеля - 9000 м; Дальність польоту - 450 км; Розмах крил - 9,90 м; Довжина - 8,70 м; Висота - 2,45 м; Максимальна вага - 2170 кг.

**GB** Bf-109A was the first serial modification of the famous WWII fighter. It was constructed by Willy Messerschmitt at the Bayerische Flugzeugwerke AG in Augsburg. First flight of Me-109V-1 took place in 28.V.1935. Went into production in 1936. Produced 20(22) exemplars of Bf-109A. Most of them were sent to Spain in 1937.

Performances: All-metal monoplane; Engine - Jumo 210B(D) 477 kW (640 h.p.); Armament - 2 x MG 17 cal. 7,92; Speed - 465 kph / 4000 m; Service ceiling - 9000 m; Range - 450 km; Wingspan - 9,90 m; Length - 8,70 m (Schwarz); Height - 2,45 m; Gross weight - 2170 kg.

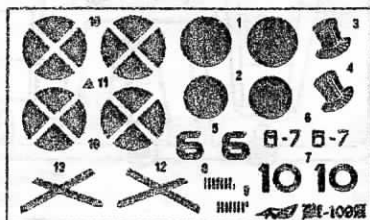

ДЕКАЛИ ДЛЯ ДВОХ ВАРІАНТІВ  
(ДВА ВАРІАНТИ "ЛЕГИОН КОНДОР")

DECALS FOR TWO VERSIONS  
(TWO VERSIONS LEGION CONDOR)

Special thanks to M.Shlyuyev

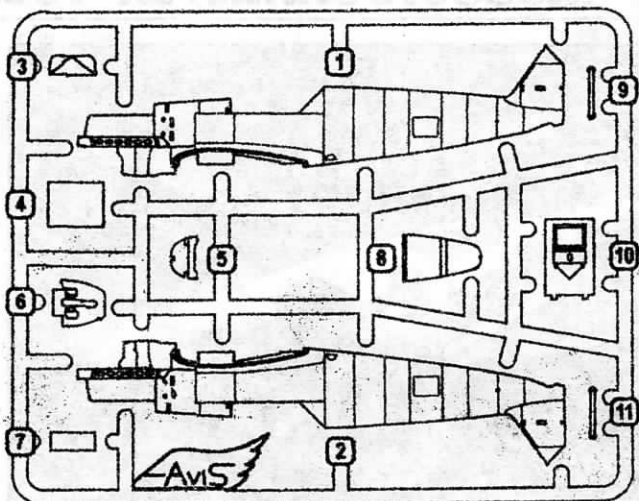

  
 ДЕТАЛІ НЕ  
 ВИКОРИСТОВУЮТЬСЯ  
 PARTS NOT USED

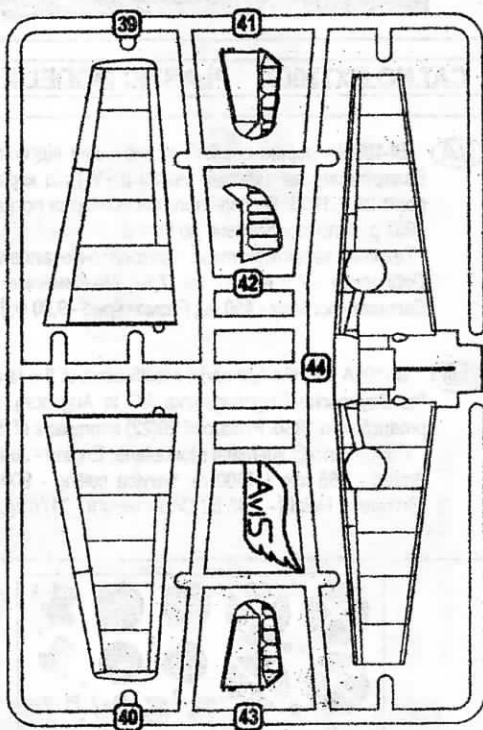
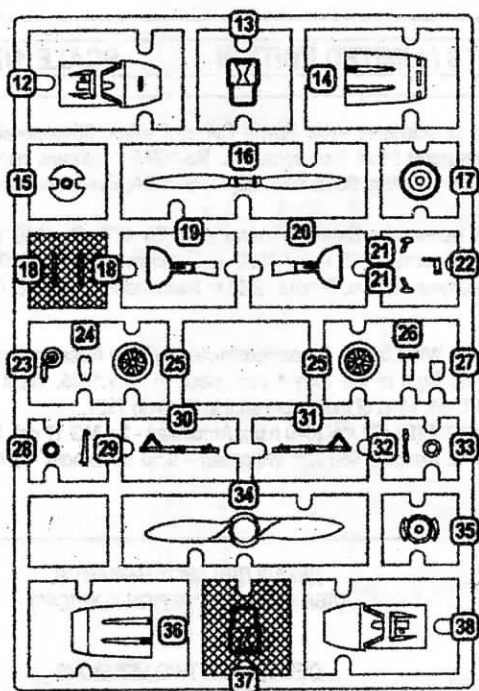
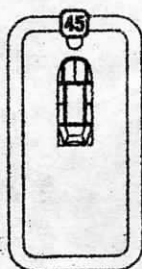

- |  |  |                               |  |  |                                  |
|--|--|-------------------------------|--|--|----------------------------------|
| <b>1</b> ЕТАПИ СКЛАДАННЯ<br>STAGES OF<br>ASSEMBLY                            | <b>1</b> НОМЕР ДЕТАЛІ<br>NUMBER<br>PARTS | КЛЕЇТИ<br>GLUE                | НЕ КЛЕЇТИ<br>DON'T<br>GLUE                 | ВІГOTOBITИ<br>ДЕТАЛЬ<br>TO MAKE A DETAIL | ЗІГНУТИ<br>TO BEND               |
| <b>2X</b> КІЛЬКІСТЬ<br>ОПЕРАЦІЙ(ДЕТАЛЕЙ)<br>QUANTITY OF<br>OPERATIONS(PARTS) | <b>A4</b> ФАРБУВАТИ<br>TO PAINT          | <b>?</b> НА ВИБІР<br>OPTIONAL | <b>1</b> НАНЕСТИ<br>ДЕКАЛЬ<br>APPLY DECALS | УСУНУТИ НОЖЕМ<br>DETACH WITH<br>KNIFE    | ВІКОНАТИ<br>ОТВІР<br>MAKE A HOLE |

**1 10 13 37**



**2 1 2 3 4 5 6 8 12 38 1**

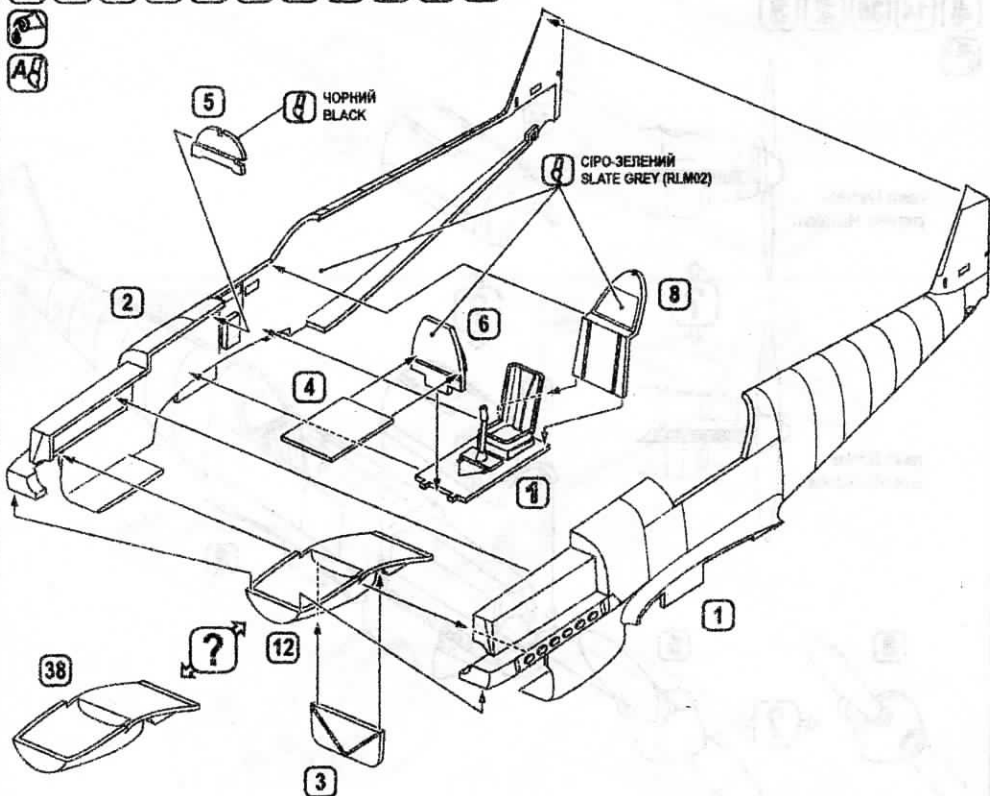

3 15 16 17 26 28 33 34 35

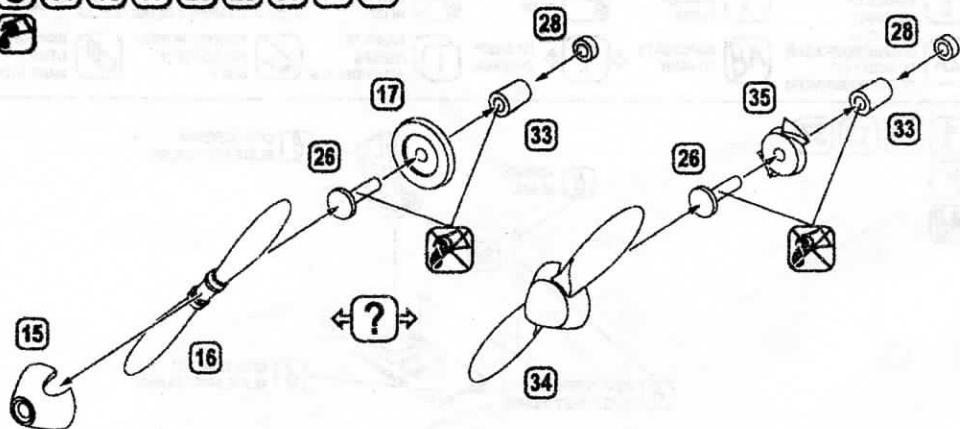

4 14 36 2 3



гвинт Hamilton  
propeller Hamilton

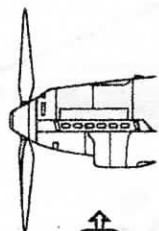

гвинт Schwarz  
propeller Schwarz

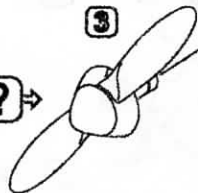
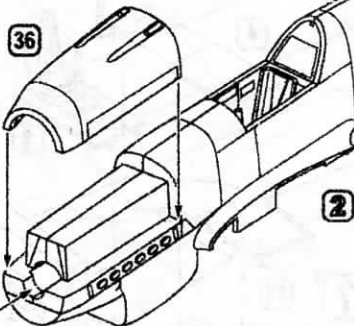
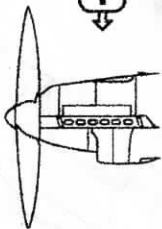

5 9 11 39 40 41 42 43 44 4

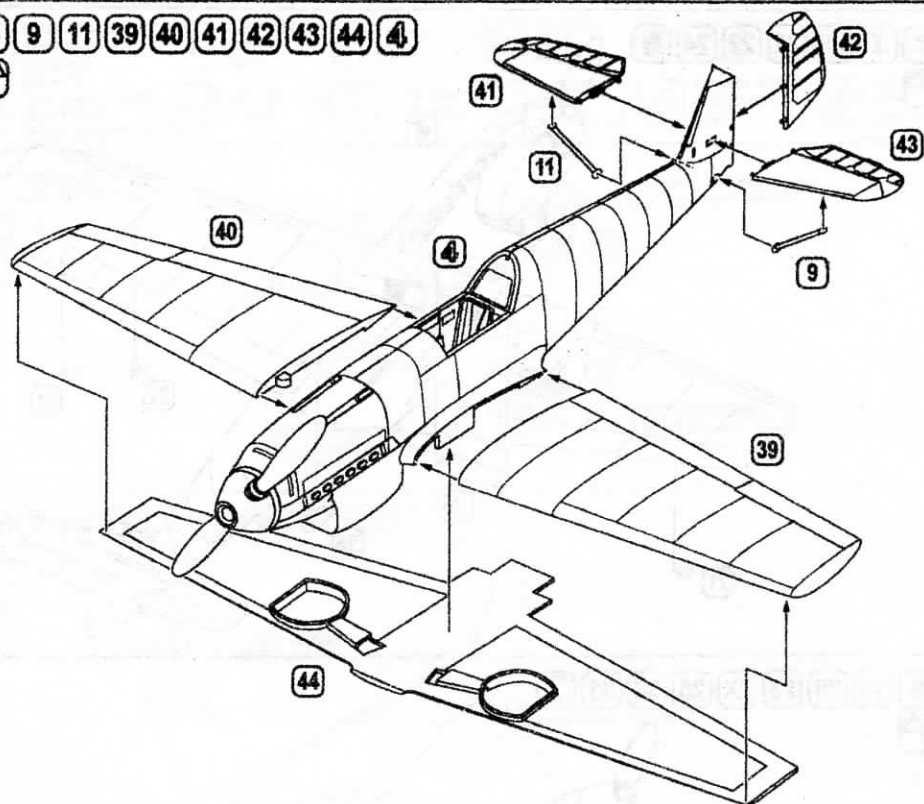

6 27 29 45 5

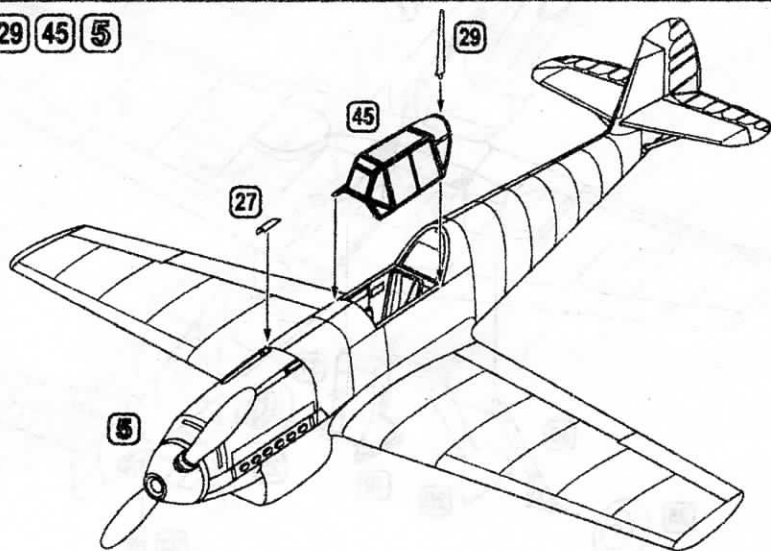

7 7 2X 21 22 24 6

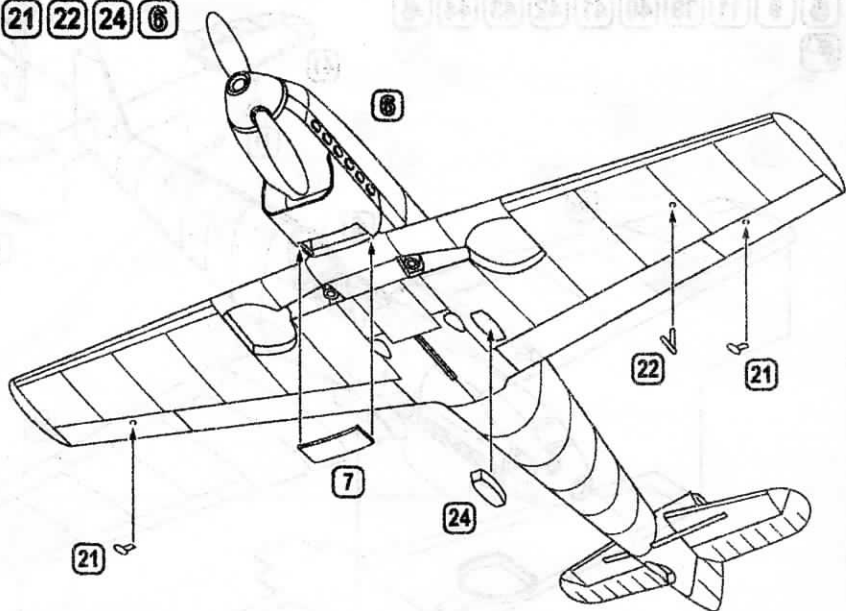

8 19 20 23 2X 25 30 31 7

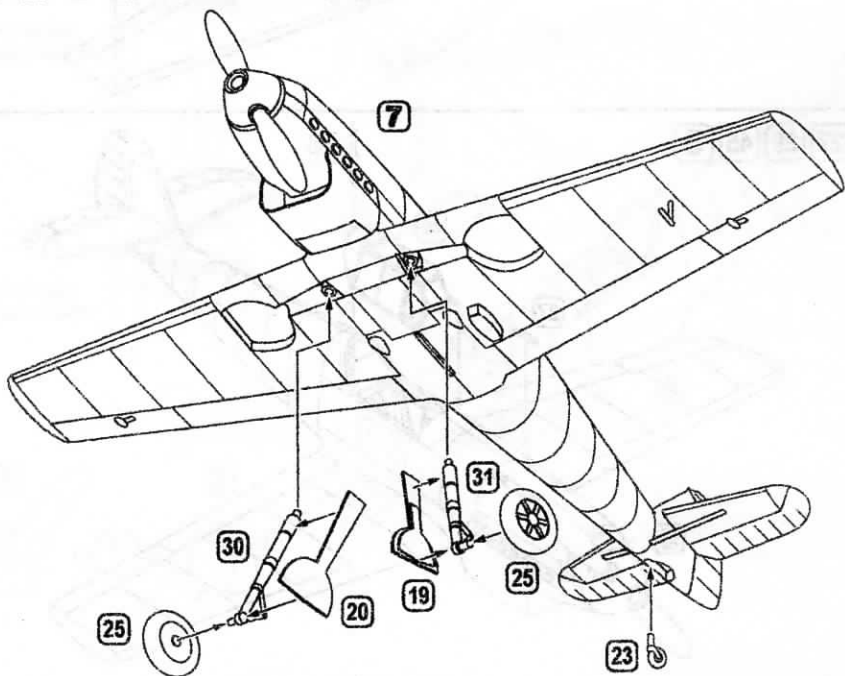

1. Messerschmitt BF-109A flown by Fw. Norbert Fiegel, Lt. Rolf Pingel and Oblt. Werner Molders, Legion Condor, Spain, 1937

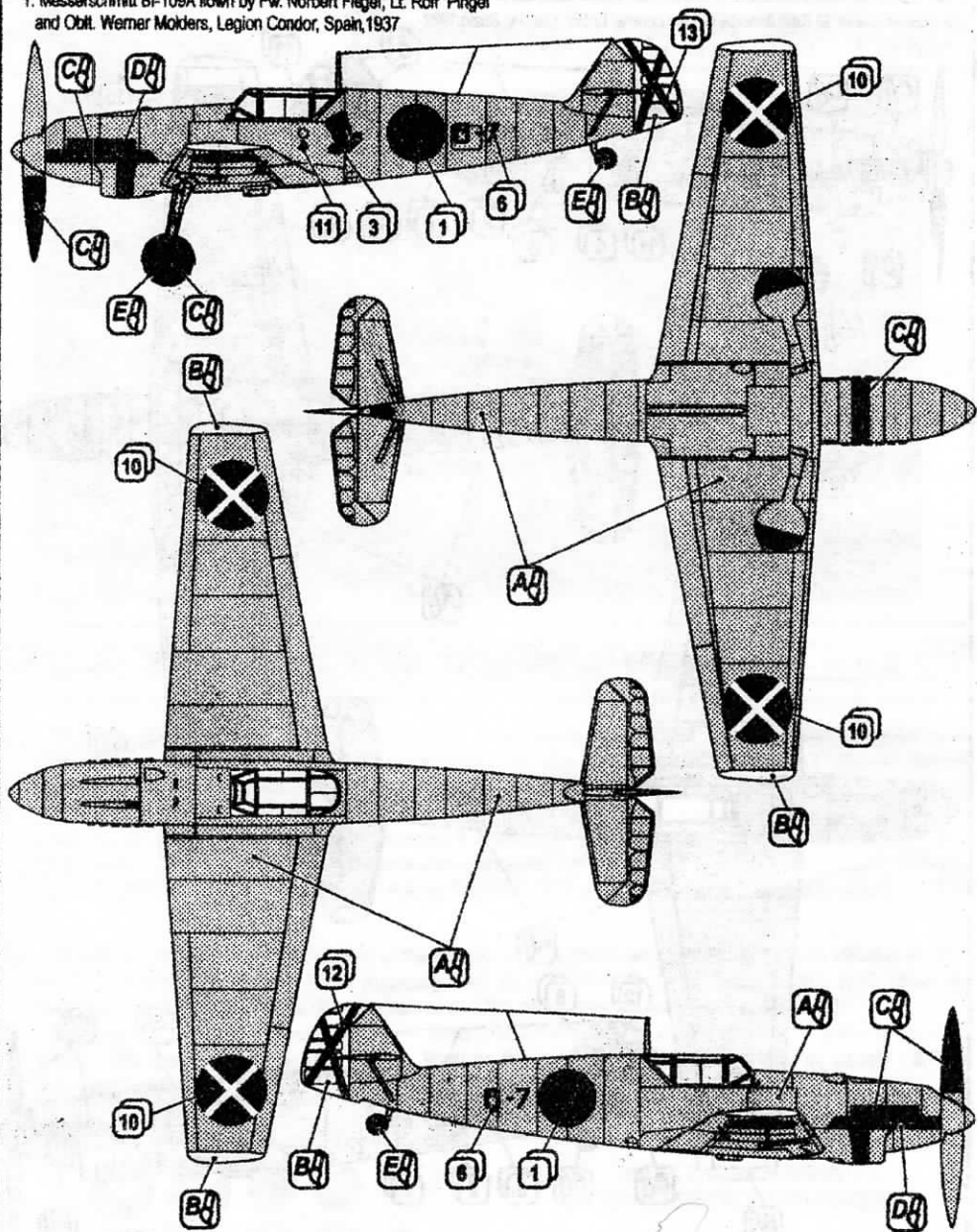

	GRAY				
<b>A</b>		<b>B</b>		<b>C</b>	
СРІБЛЯСТИЙ SILVER RLM02		БІЛИЙ WHITE		МАТОВИЙ ЧОРНИЙ MATT BLACK	<b>D</b>
				<b>E</b>	
					ІРЖА RUST
				<b>S</b>	
					РЕЗИНА RUBBER



2. Messerschmitt Bf-109A flown by Guntar Lutzow, Legion Condor, Spain, 1937

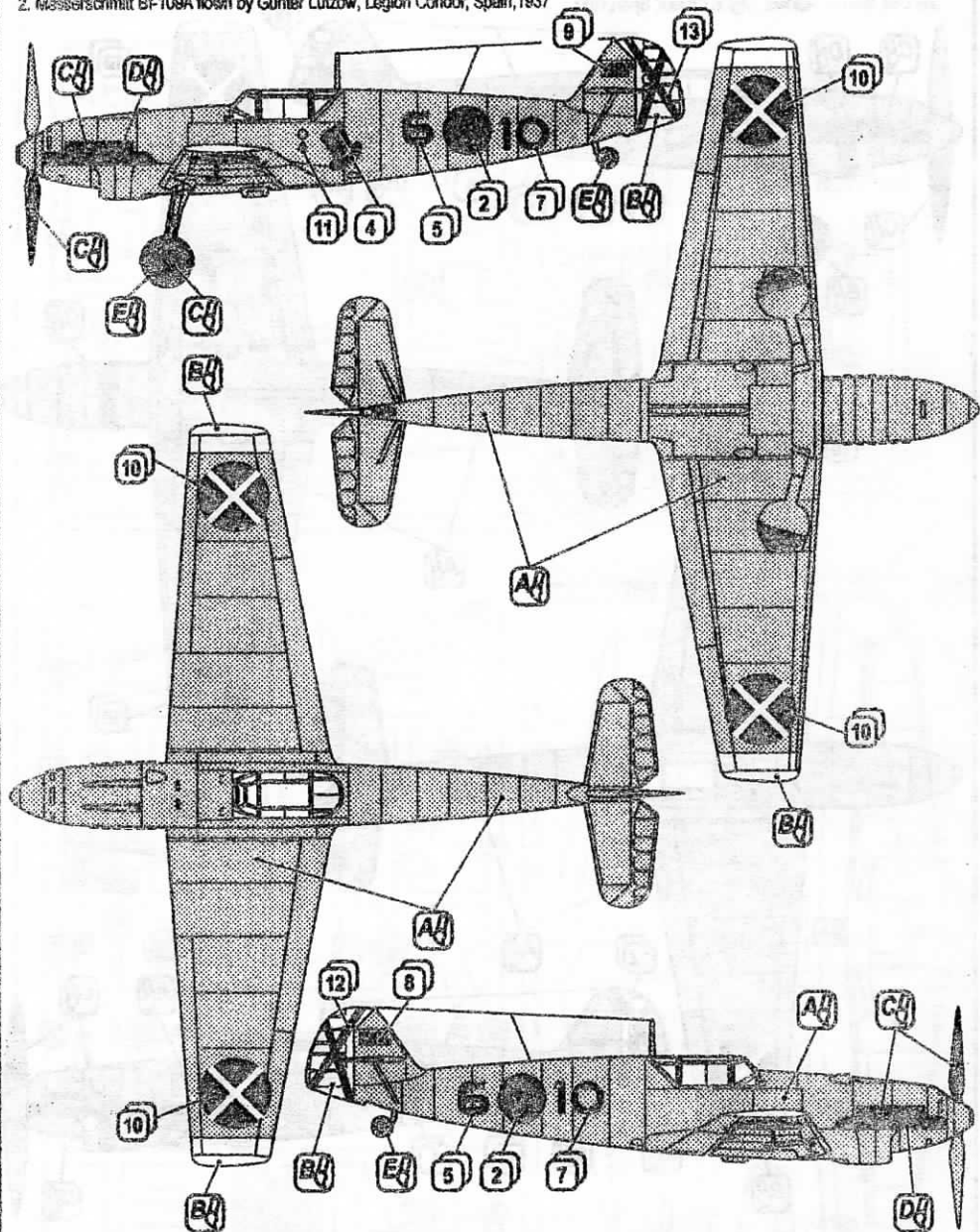

A4	GRAY	B4	WHITE	C4	МАТОВЫЙ ЧОРНИЙ MATT BLACK	D4	ІРЖА RUST	E4	РЕЗИНА RUBBER
СПІСЯСТІЙ SILVER RLM02									



