

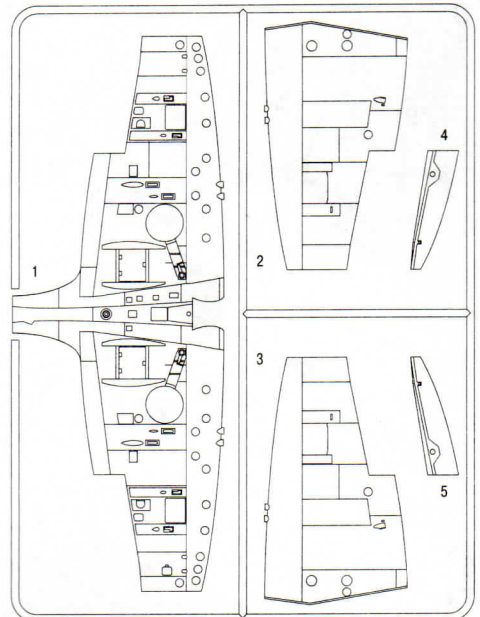

# Spitfire Mk.IX WWII British fighter

1:48



**C**

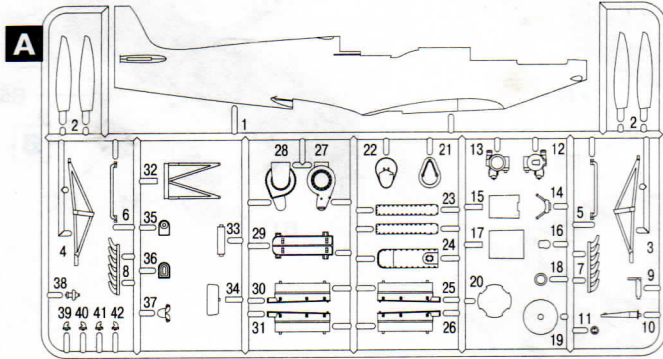

**A**

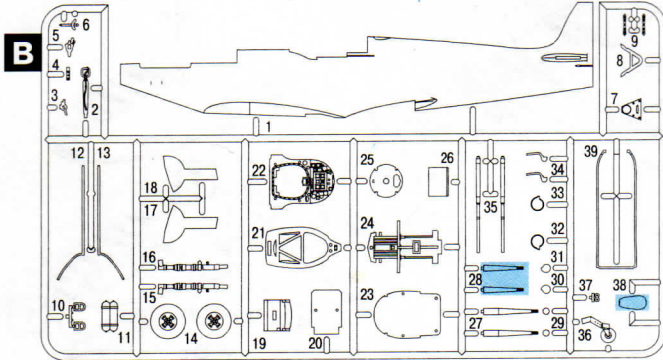

**B**

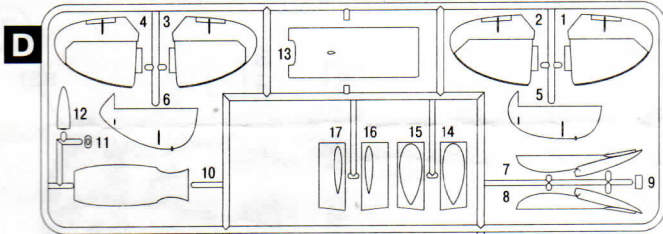

**D**

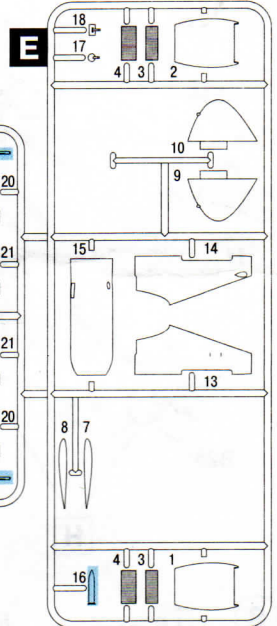
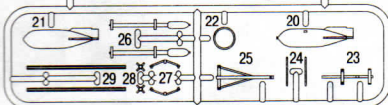

**E**

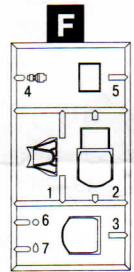

**F**

DO NOT CEMENT  
НЕ КЛЕЇТИ

OPEN HOLE  
ПРОСВЕРДЛИТИ

OPTIONAL  
ДОВІЛЬНИЙ ВИБІР

MAKE 2 PCS  
ЗРОБИТИ 2 ДЕТАЛІ

REMOVE  
ВИДАЛИТИ

PARTS NOT FOR USE  
ПРИ СКЛАДАННІ НЕ ВИКОРИСТОВУЮТЬСЯ

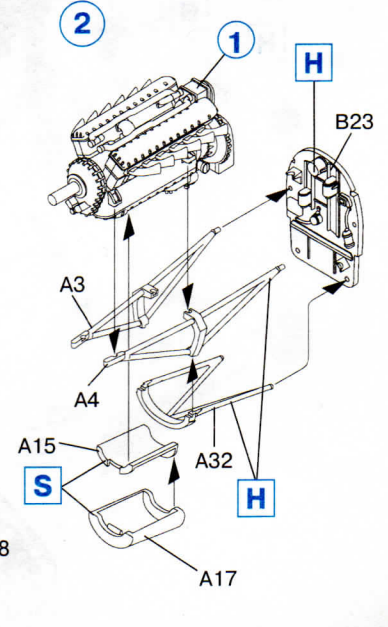
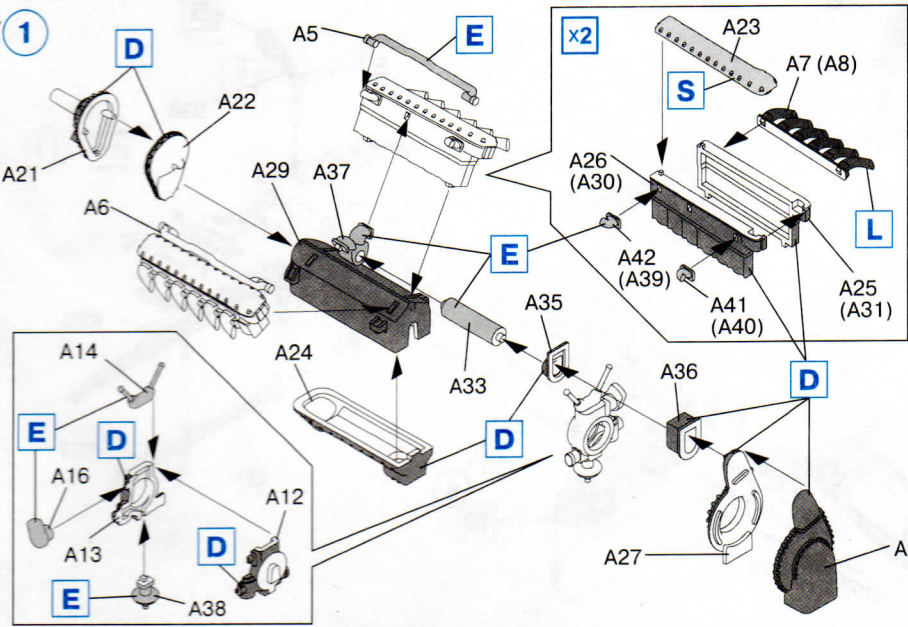

3

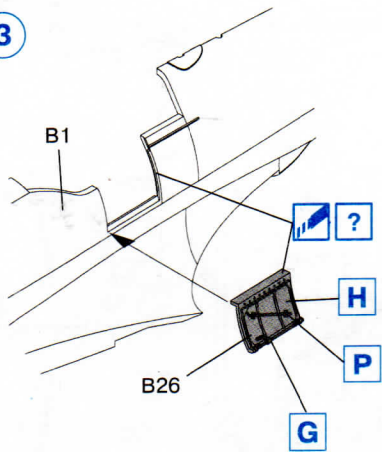

4

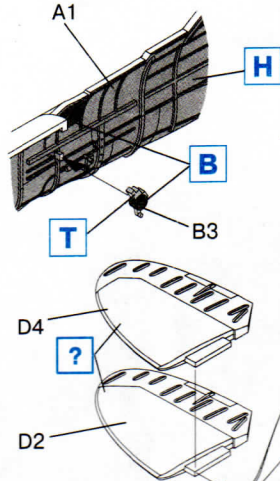

5

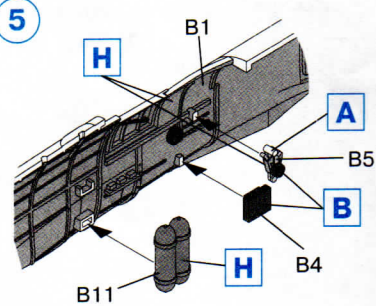

6

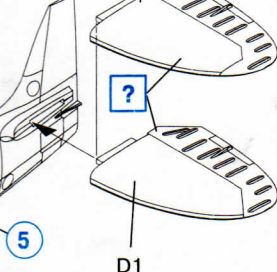
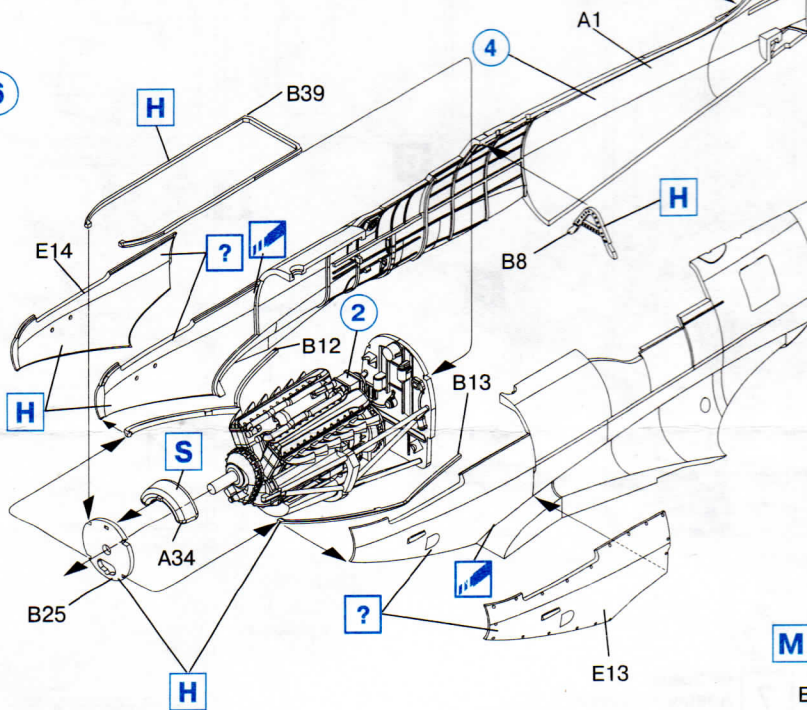

7

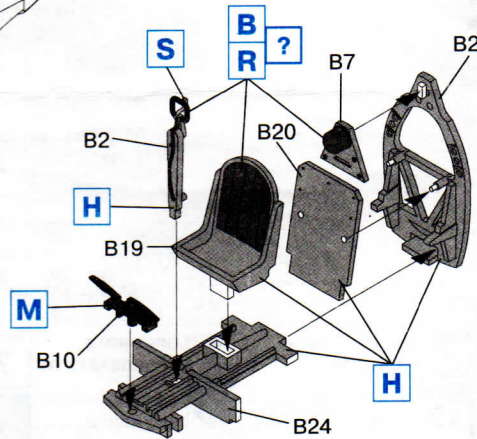

8

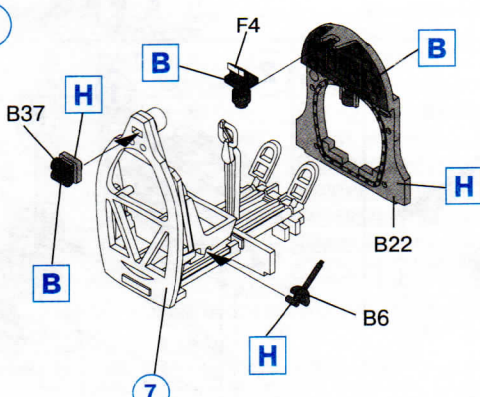

9

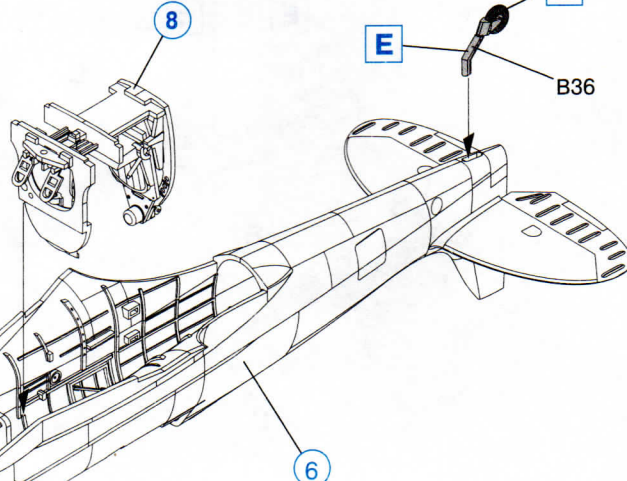

10

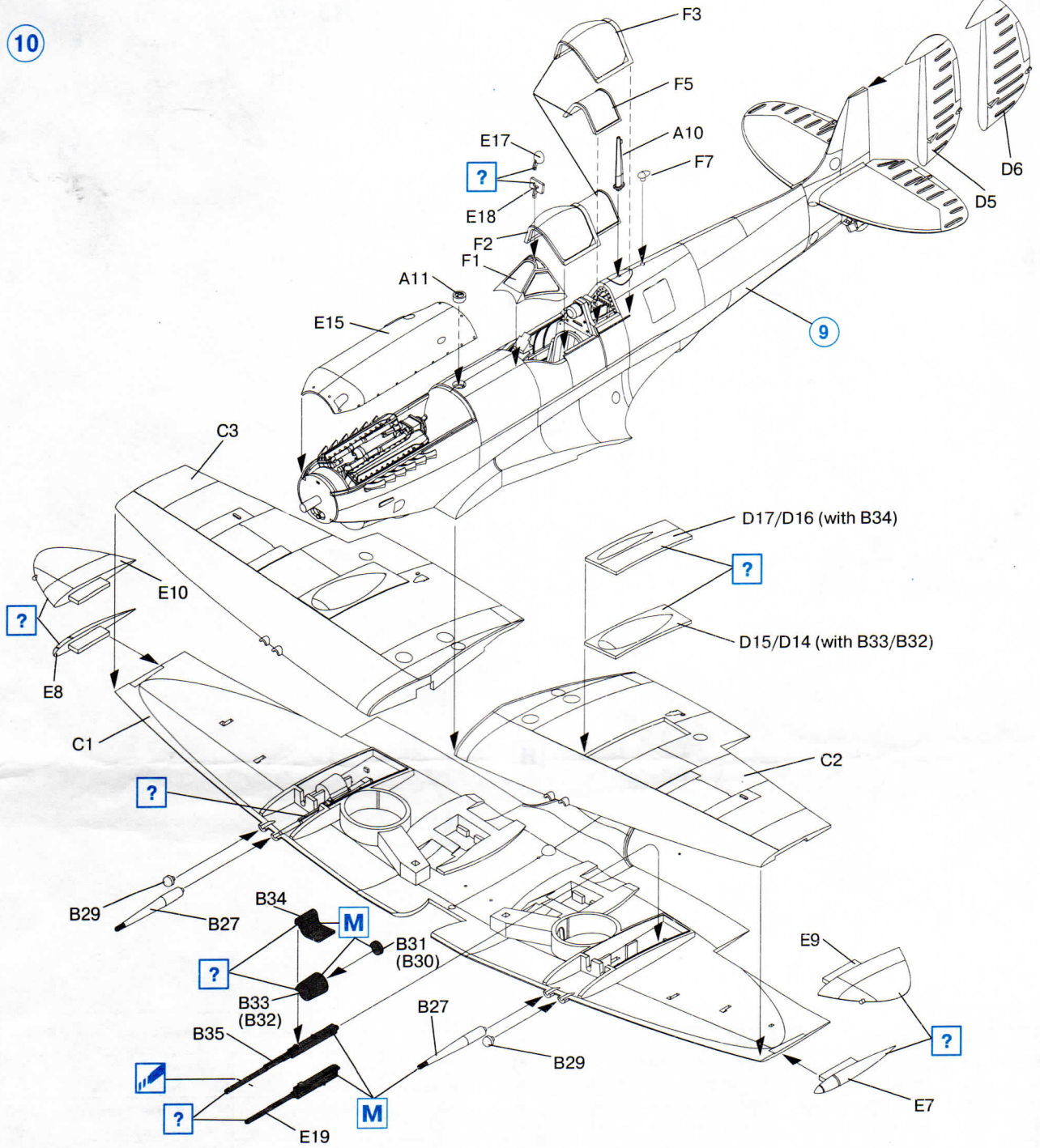

11 x2

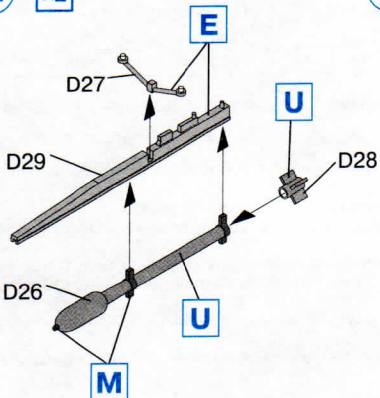

12

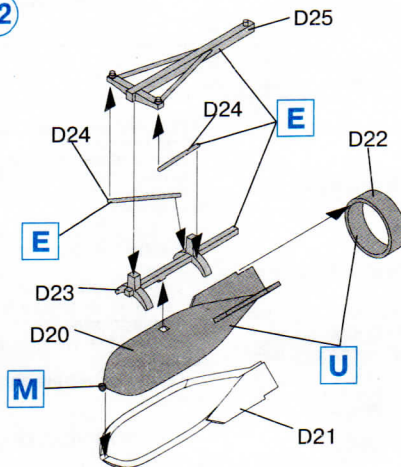

13 x2

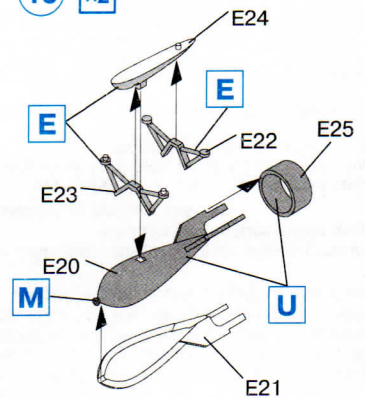

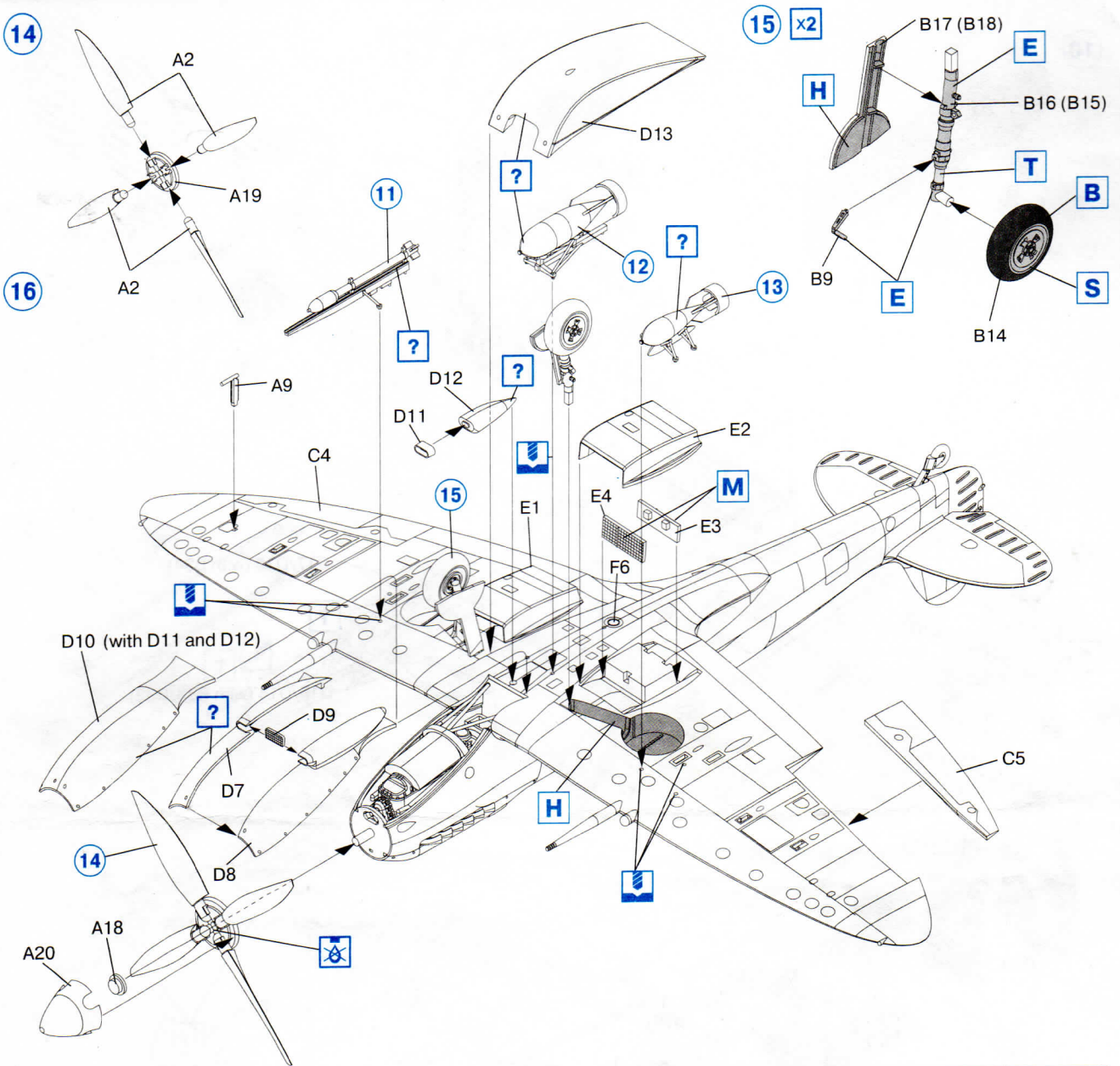

	Humbrol			Humbrol			
<b>A</b>	34	Matt White	Білий, матовий	<b>L</b>	113	Matt Rust	Іржа
<b>B</b>	33	Matt Black	Чорний, матовий	<b>M</b>	27004	Gunmetal	Сталевий сірий
<b>C</b>	116	Matt Dark Green	Темно-зелений, матовий	<b>N</b>	87%-34 16%-25	Azure Blue	Блакитний
<b>D</b>	106	Matt Ocean Grey	Сіро-блакитний, матовий	<b>P</b>	100	Matt Red Brown	Червоно-коричневий, матовий
<b>E</b>	165	Medium Sea Grey	Сірий, матовий	<b>Q</b>	157	Matt Azure Blue	Темно-блакитний, матовий
<b>F</b>	90	Matt Beige Green	Сіро-зелений, матовий	<b>R</b>	62	Matt Leather	Шкіра, матова
<b>G</b>	154	Insignia Yellow	Жовтий, матовий	<b>S</b>	27001	Matt Aluminium	Алюмінієвий, матовий
<b>H</b>	78	Matt Cockpit Green	Світло-зелений, матовий	<b>T</b>	27003	Polished Steel	Полірована сталь
<b>J</b>	29	Matt Dark Earth	Темно-коричневий, матовий	<b>U</b>	159	Khaki Drab	Хакі, матовий
<b>K</b>	93	Matt Desert Yellow	Світло-коричневий, матовий	<b>V</b>	85	Satin Coal Black	Чорний, полуматовий

#### CAUTION!

When you use glue or paint, do not use near open flame, and use in well ventilated room.

Glue and paint are not included.

When you take parts off from the runner frame, use a modeling scissors and trim excess plastic with a cutter or a file.

#### Correct Method for Applying Decals

Clean model surface with wet cloth.

Cut each design out of decal sheet and dip them in warm water for 20 seconds.

Check with finger tip if design is loose on base paper. If so, place it on proper position on model and slide off base paper leaving design on model.

Move design to exact position with wet finger tip, and push out excess water and air bubbles under decal with soft cotton cloth.

When decals get dry, wipe off with wet cloth excess glue left around decals.

#### УВАГА!

Працювати з клеєм і фарбами в провітрюванім приміщенні і не допускати відкритого вогню.

Для складання моделі рекомендується застосовувати полістирольний клей ПС чи його закордонні аналоги.

Відокремлюючи деталі від літників, використовуйте модельний ніж для зачищення.

#### Метод нанесення аплікацій

Необхідну Вам аплікацію акуратно виріжте ножицями або чистим ножем.

Вирізану аплікацію змочить теплою водою. Почекайте 20 секунд.

Приклавши аплікацію до необхідного Вам місця, повільно виймайте паперову підкладку.

Марлевым тампоном усуньте залишки повітря і трохи притисніть аплікацію.

Після висихання аплікацій вологим тампоном усуньте залишки клею навколо них.

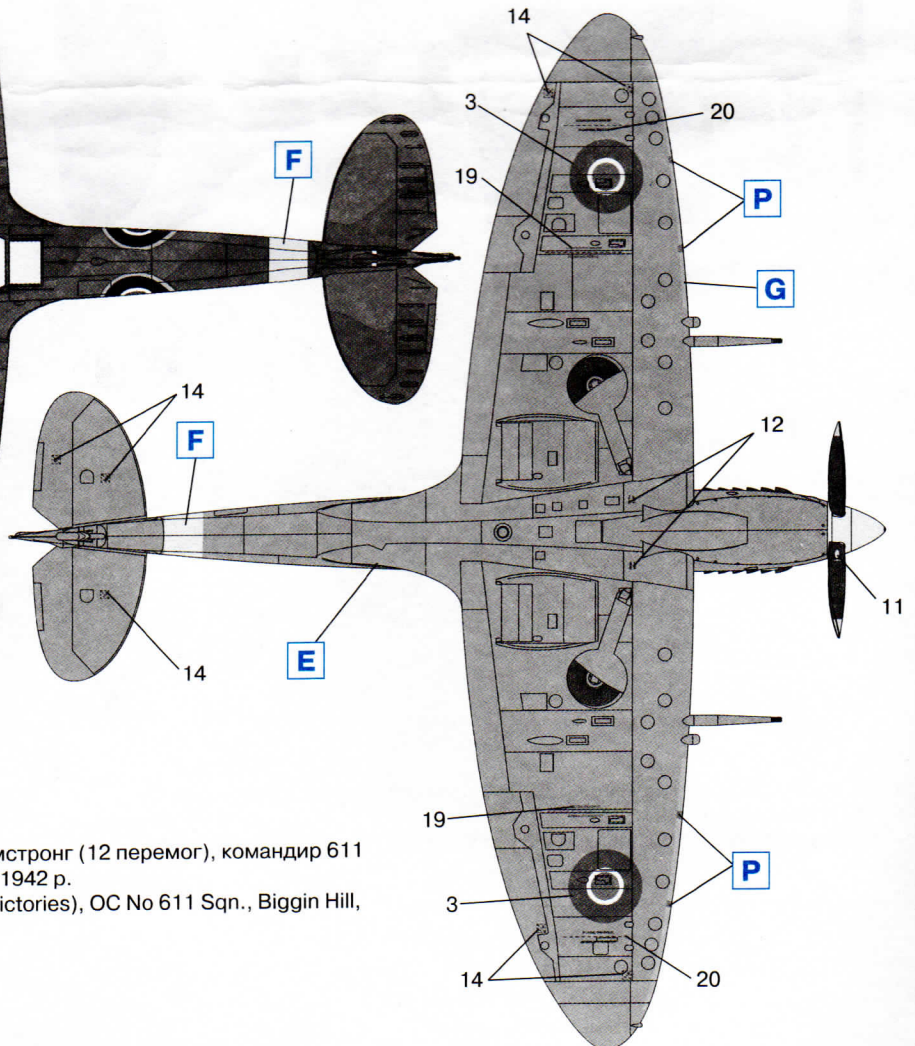
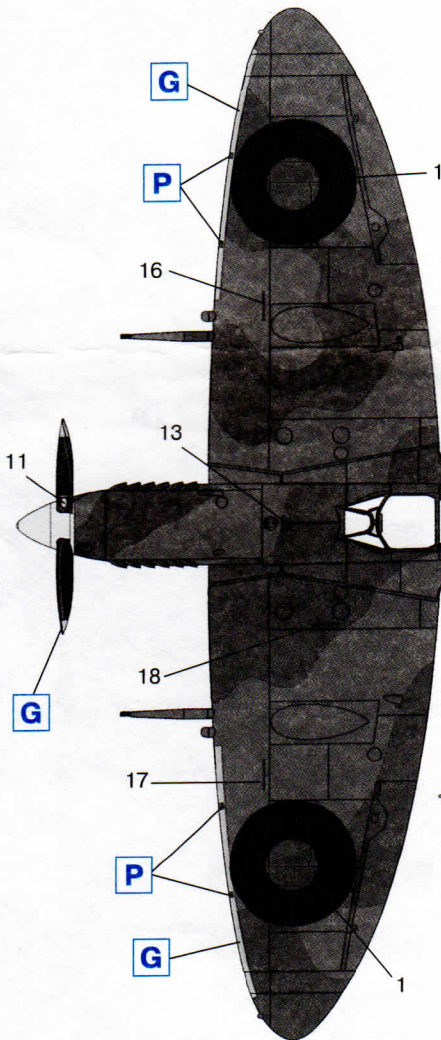
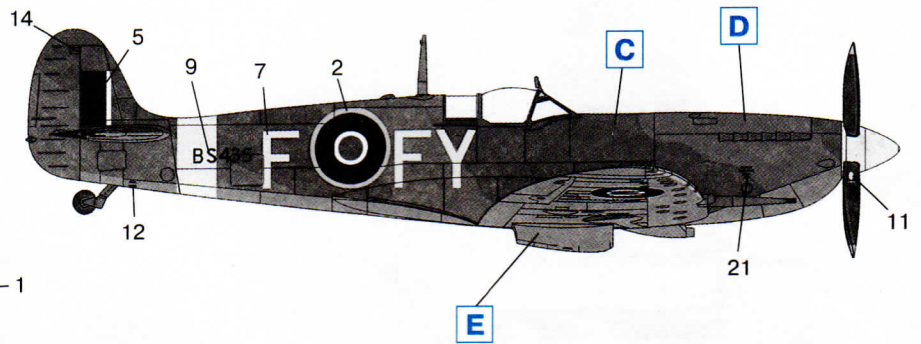
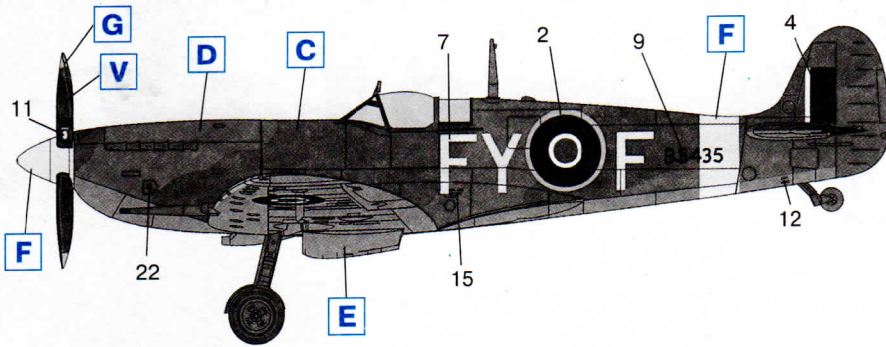

1. "Спітфайр" HF.IX, скуадрон-лідер Х.Армстронг (12 перемог), командир 611 ескадрілі, Бігін Хіл (Англія), 14 лютого 1942 р.  
 Spitfire HF.IX, Sqn.Ldr. H.Armstrong (12 victories), OC No 611 Sqn., Biggin Hill, Febreary 1942.

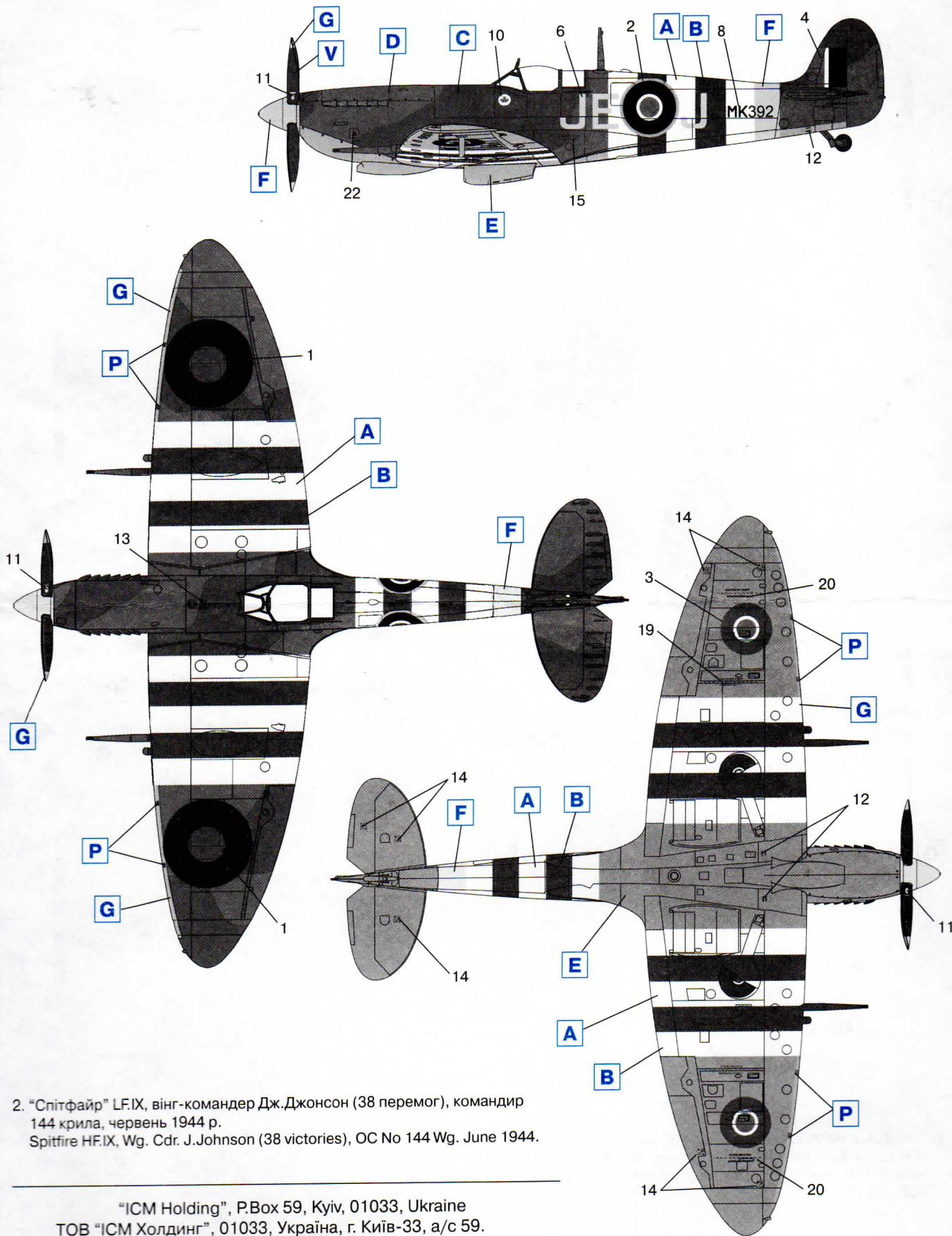

2. "Спітфайр" LF.IX, вінг-командер Дж.Джонсон (38 перемог), командир 144 крила, червень 1944 р.  
 Spitfire HF.IX, Wg. Cdr. J.Johnson (38 victories), OC No 144 Wg. June 1944.

"ICM Holding", P.Box 59, Kyiv, 01033, Ukraine  
 ТОВ "ІСМ Холдинг", 01033, Україна, г. Київ-33, а/с 59.  
 Tel./fax (3 8 044) 220-97-61  
 e-mail:icm@i.com.ua