



F6F-5 HELLCAT `PACIFIC ACES`

07313 | 48 F6F-5 ヘルキャット “パシフィック エース”

F6Fヘルキャットは艦上戦闘機の名門グラマン社が、F4Fワイルドキャットの後継機として送り出した戦闘機でF4Uコルセアと並ぶ、第2次大戦後半のアメリカ海軍の主力機です。1941年6月30日、XF6F-1の試作命令が出され、1942年6月、XF6F-3が初飛行しました。しかしこの機体は馬力が不足気味で性能的に満足できるものでなかったため、ただちにエンジンを強力なP&WR-2800ダブルワスプに換装しました。量産機の引き渡しは1942年11月から開始され、1943年1月には早くも最初のF6F部隊VF-9が編成され、零戦打倒のトップバッターとして空母エセックス上で訓練が開始されました。F6F-3は1943年までに2,545機引き渡され、252機は貸与協定に基づいて、英国に貸与され、1943年7月から英国艦隊機動部隊に配属されました。12月には実戦に参加し、その一部はインド洋方面で対日作戦に従事しました。F6F-5はF6F-3後期生産型と同じR-2800-10Wエンジンを搭載していますが、エンジンカウリング、風防、エルロン、尾部のまわりなどが若干、再設計された生産型です。また、可動風防後ろの後方視界用の窓もなくなりました。そのほか防弾装備が強化されています。

F6Fはエンジンの出力の割に機体が大きく、重量も重く、性能的には決して傑作機ではありませんでしたが、頑丈で、可動性が良く、また防弾装備がすぐれていて、被弾によく耐え損耗率がすくなかったことと、総生産数12,272機という量の多さと、さらに日本が零戦後継機の開発に手間どったことが幸いして、実力以上に華々しい戦歴を残しました。

《データ》 F6F-5 乗員：1名、全幅：13.06m、全長：10.23m、全高：4.9m、翼面積：31m²、エンジン：P&WR-2800-10W、離昇出力：2,100馬力、航続距離：1,750km、最大速度：594km/h（高度7,300m）、武装：12.7mm機銃×6または20mm機関砲×2+12.7mm機銃×4、爆弾450kg×2

The U.S. Navy procurement division, in June 1941, sent a request to the Grumman Aircraft Company for a replacement fighter for the F4F Wildcat then in active service with the U.S. Navy and Marine Corps. Grumman was famous for providing the U.S. Navy with robust and totally successful fighter aircraft for many years. The F6F was nicknamed Hellcat by Grumman, and due to the urgent needs of the war, was ordered into production even prior to its first test flight in June 1942. It was quite similar in appearance to the F4F, but was a much larger and totally new aircraft. Its design parameters were influenced to a great extent by the then superior Japanese A6M Zero fighters being encountered in the Pacific War area. The F6F Hellcat had excellent maneuverability and handling characteristics during all flight attitudes, and its heavy firepower made it the best Navy fighter aircraft used during the conflict. It finished world war II with a kill ratio of 19-1, a record that still stands in U.S. Navy history and was not in reach by any other fighter at the time. Its ability to take substantial combat damage and still return to its ship, saved countless

U.S. Naval aviators, and gave the Bethpage, New York Company the title "Grumman Iron Works". It was produced throughout the war, and included Night fighter and bomber versions.

《DATA》 F6F-5: Crew: one; Length: 10.23m; Wingspan: 13.06m; Height: 4.9m; Wing area: 31m²; Max speed: 594km/h @7,300m; Range: 1,750km; Engine: P&WR-2800-10 W; Horsepower: 2,100hp @ take off; Weapons: 12.7mm machine gun×6 or 20mm cannon×2 and 12.7mm machine gun×4; Bomb 450kg×2

★ デカールをはってください。
APPLY DECAL
HIEAR ABZIEHBILD
APPLIQUER DECALCOMANIE
APPLICARE DECALCOMANIE
PONER CALCOMANIA
貼上水印紙

U 穴をあけてください。
OPEN HOLE
ÖFFNEN
FAIRE UN TROU
FORO APERTO
HACER AGUJERO
鑽孔

M 切り取ってください。
REMOVE
ENTFERNEN
RETRIERE
SEPARARE
SEPARARE
CORTAR
切去

U 穴をうめてください。
FILL HOLE
SCHLIESSEN
BOUCHER LE TROU
FORO PIENO
EMPUJE EL AGUJERO
把孔填平

x2 2組つくってください。
2 SETS NEEDED
WIRD DOPPELT BENÖTIGT
DEUX SETS NECESSAIRES
NECESSARIE 2 SERIE
SE NECESITAN DOS PIEZAS
同様の制作二組

02 塗装図の番号です。
PAINTING SCHEME NUMBER
LACKIERSCHEMANUMMER
NUMÉROS DE LA LISTE DE PEINTURES
NUMERO DELLO SCHEMA DI VERNICIATURA
PINTAR ESQUEMA NUMERO
這是塗装圖的號碼

1

コックピットの組み立て Cockpit Assembly

★ デカールをはってください。
APPLY DECAL

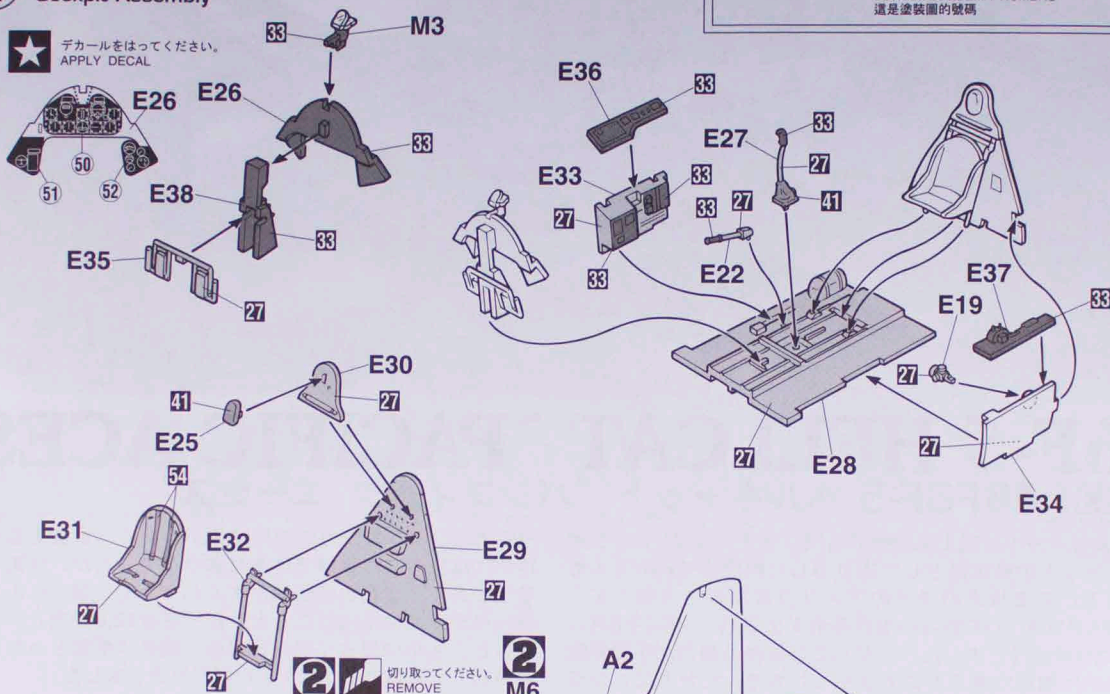

2

胴体の組み立て Fuselage Assembly

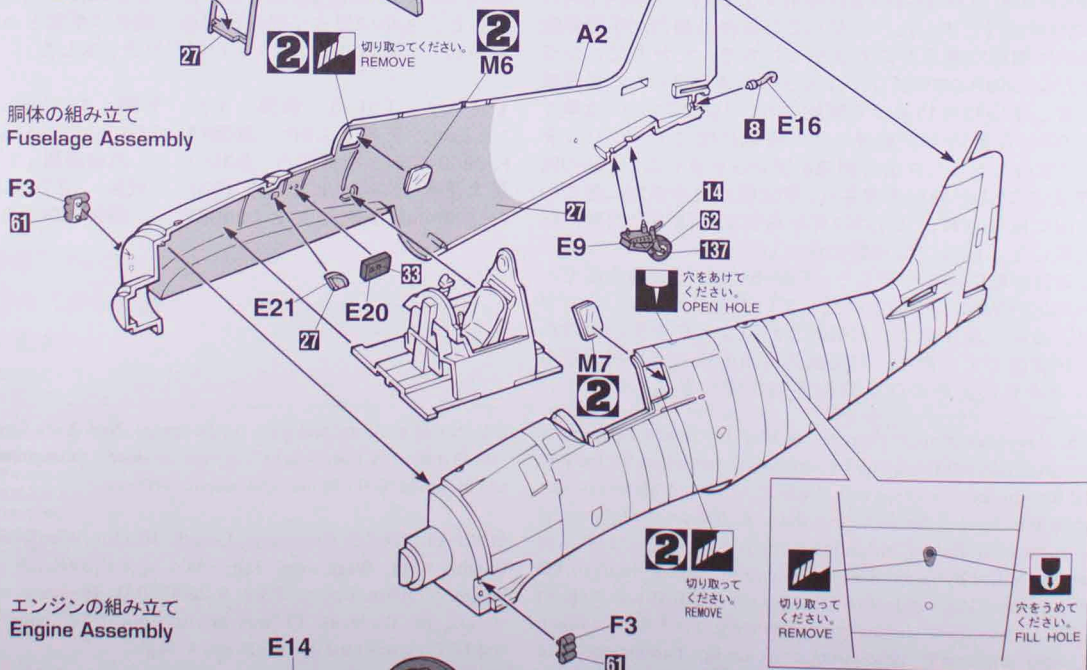

3

エンジンの組み立て Engine Assembly

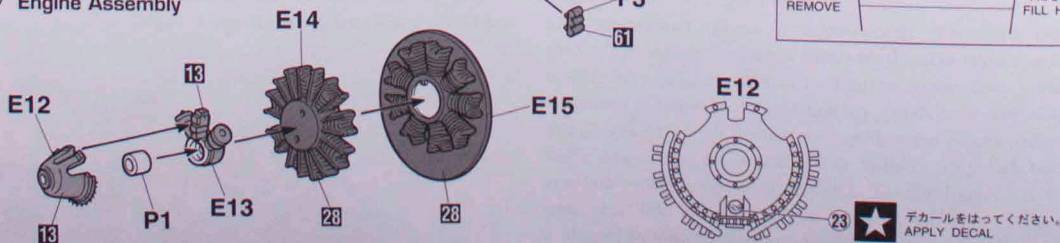

4 主翼の組み立て Main Wing Assembly

主翼左下面
Main Wing Left Lower

D7

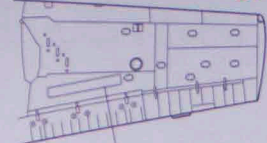

凹線を瞬間接着剤などで埋めて消してください。
Fill recessed panel lines with CA glue or putty
and plain the surface to erase them.

主翼右下面
Main Wing Right Lower

D7

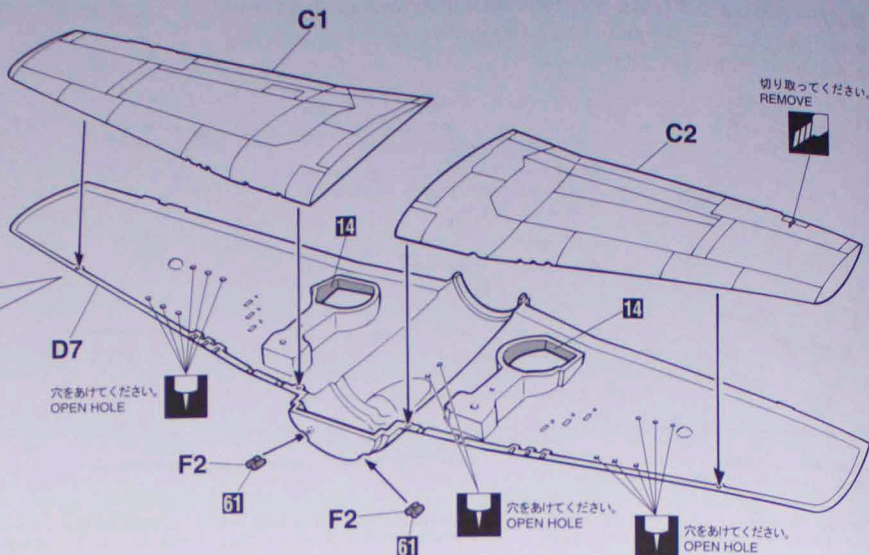
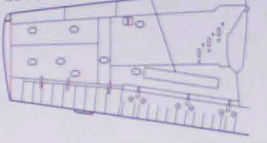

5 主翼と水平尾翼の取り付け Main Wing & Horizontal Stabilizer Installation

カウリング下面
Cowling Lower

B1



凹線を瞬間接着剤などで埋めて消してください。
Fill recessed panel lines with CA glue or putty
and plain the surface to erase them.

B1



この部分に凹線を入れてください。
Engrave panel lines.

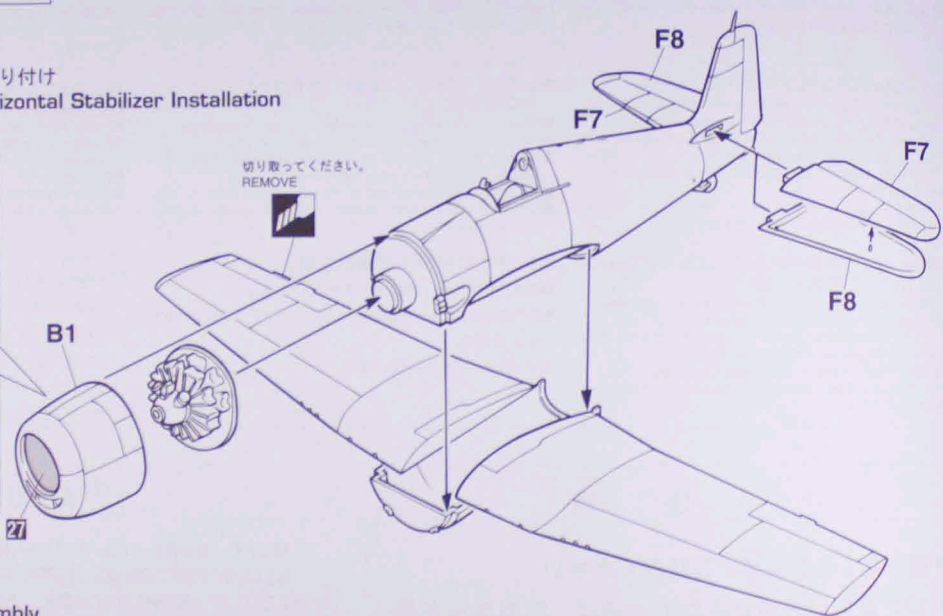

6 主脚の組み立て Main Gear Assembly

左側
LEFT

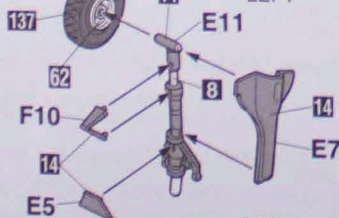

右側
RIGHT

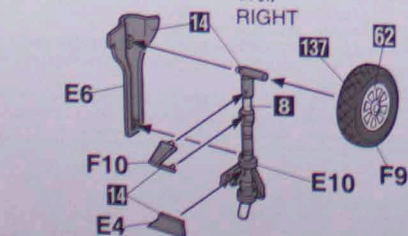

7 ロケットランチャーの組み立て Rocket Launcher Assembly

x6 6組つくってください。
6 SETS NEEDED

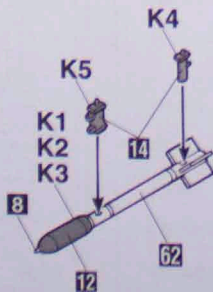

8 増槽の組み立て Auxiliary Fuel Tank Assembly

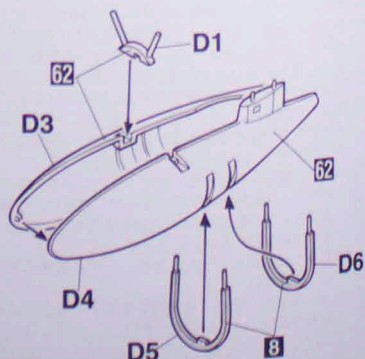

9 主脚の取り付け
Main Gear Installation

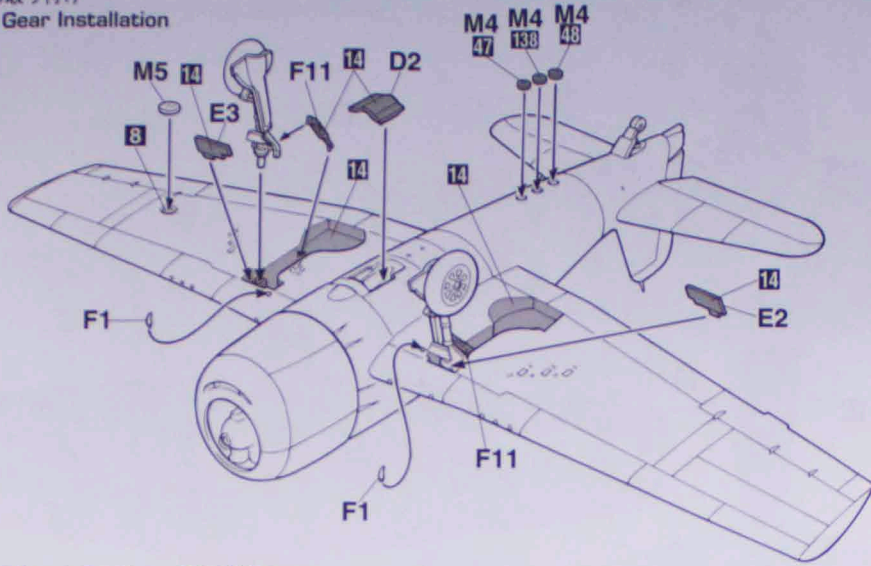

10 増槽とロケットランチャーの取り付け
Auxiliary Fuel Tank & Rocket Launcher Installation

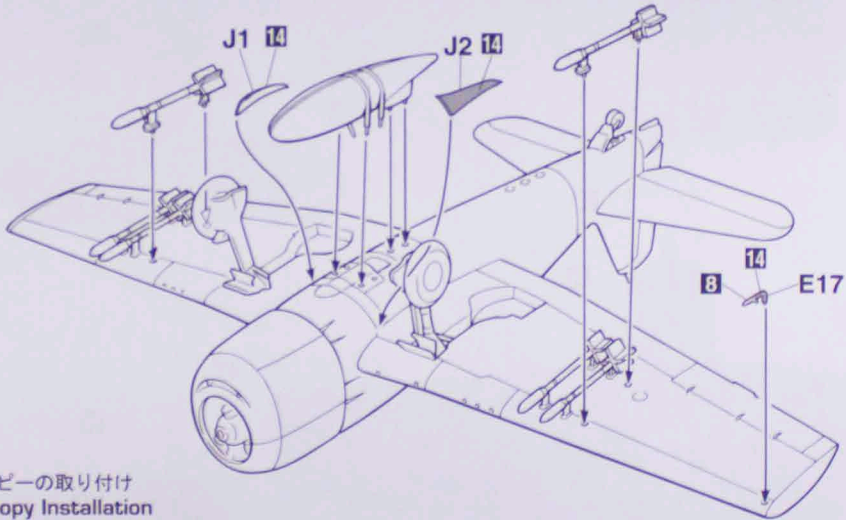

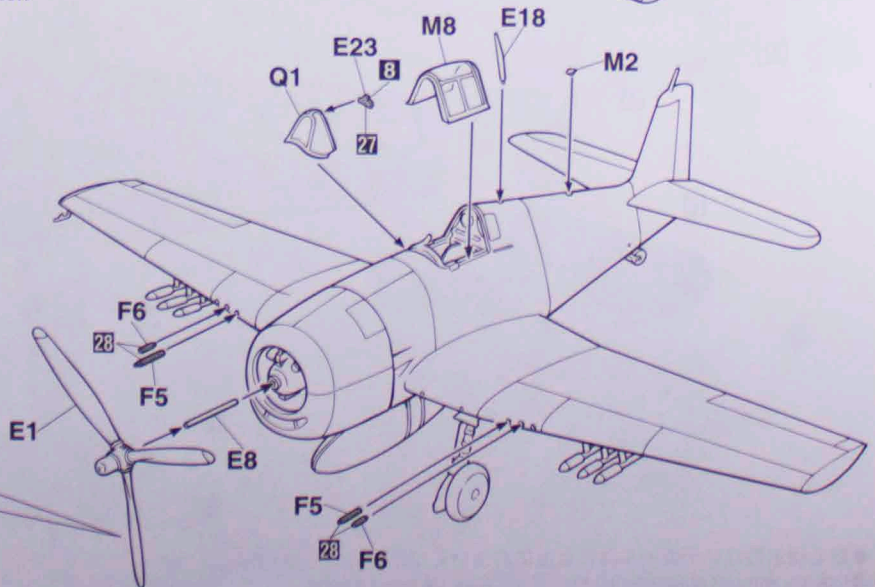

11 プロペラとキャノピーの取り付け
Propeller & Canopy Installation

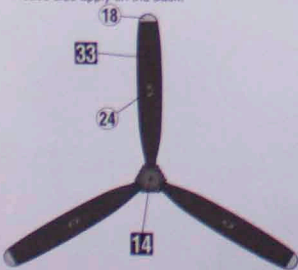

裏側にも貼ってください。
Please also apply on the back.

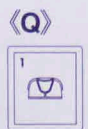
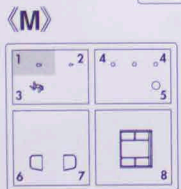
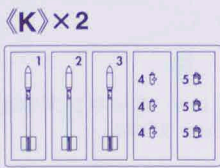
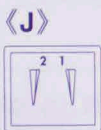
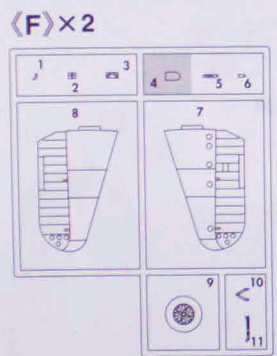
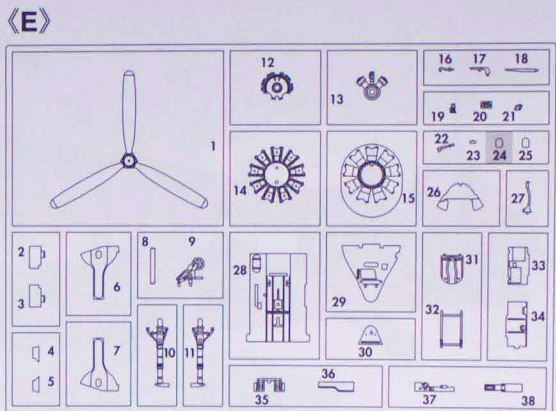
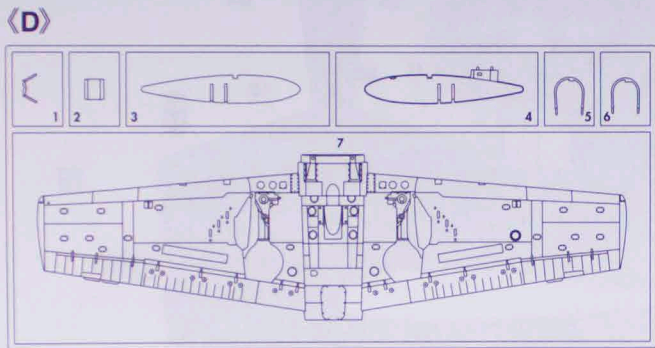
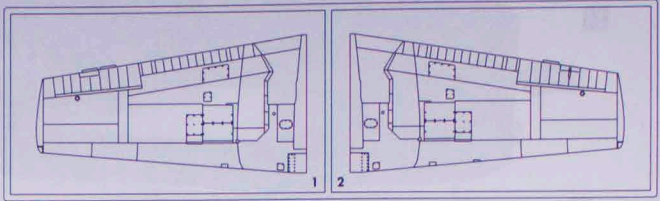
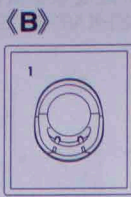
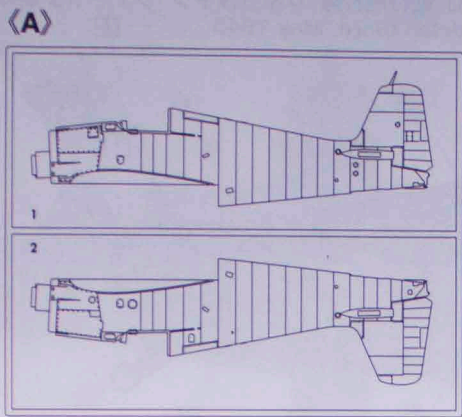



 の部品は使用しません。
 Parts not for use.
 Teile werden nicht verwendet.
 Pièces à ne pas utiliser.
 Parti non per uso.
 Partes para no usar.
 不需要使用的部件

For Japanese use only.
 ■部品請求をなさる方は、あなたの氏名、住所、郵便番号、電話番号を1字づつはつきり書いて、下のカードと共に申し込みたい。
 ※ハセガワは、ご本人の同意がある場合を除き、個人情報第3者に開示することはありません。
 ●「部品請求カード」1枚につき1キット分のパーツの請求を受けることができます。
 ●下記の価格は予告なく変更する場合がありますのでご了承ください。

— 部品請求カード —

073131:48 F6F-5 ヘルキッド "パシフィック エース"

部品を紛失したり、破損なされた方は、このカードの必要部品を○でかこみ代金を現金書留または郵便小為替で当社サービス係までお申しください。

A 部品.....800円	J 部品.....500円
B 部品.....600円	K 部品 (1枚分).....500円
C 部品.....700円	M 部品.....500円
D 部品.....800円	Q 部品.....500円
E 部品.....700円	P 部品 (ポリキャップ).....400円
F 部品 (1枚分).....600円	デカール.....1800円

1209 ART No. 07313

8	H 8	シルバー (銀)	SILVER
12	H 52	オリーブドラブ (1)	OLIVE DRAB (1)
13	H 53	ニュートラルグレー	NEUTRAL GRAY
14	H 54	ネイビーブルー	NAVY BLUE
27	H 58	機体内部色	INTERIOR GREEN
28	H 18	黒鉄色	STEEL
33	H 12	つや消しブラック	FLAT BLACK
41	H 47	レッドブラウン	RED BROWN
47	H 90	クリアレッド	CLEAR RED
48	H 91	クリアイエロー	CLEAR YELLOW
50	H 93	クリアブルー	CLEAR BLUE
54	H 80	カーキグリーン	KHAKI GREEN
61	H 76	焼鉄色	BURNT IRON
62	H 11	つや消しホワイト	FLAT WHITE
137	H 77	タイヤブラック	TIRE BLACK
138	H 94	クリアグリーン	CLEAR GREEN

このキットには接着剤は入っていないので別にお求めください。

塗料指定の **■** は GSI クレオス・Mr. カラー、**H** は水性ホビーカラーの番号です。
 H [] in painting indication is the number of GSI Creos Aqueous Hobby Color, while ■ is that of Mr. Color. Glue is not included in this kit.

H [] bei Bemalungshinweisen ist die Nummer der Aqueous - Hobby - Color von GSI Creos, während ■ den Ton der Farbserie Mr. Color anzeigt. Im Bausatz ist kein Klebstoff enthalten.

Sur le guide de peinture, H [] correspond au numéro de couleur GSI Creos AQUEOUS HOBBY COLOR, alors que ■ correspond à Mr. COLOR. La colle n'est pas fournie dans ce kit.

H [] nella indicazione della pittura è il numero della GSI Creos del colore ad acqua per Hobby, mentre ■ e quello di Mr. Color. La colla non è inclusa nella scatola di montaggio.

H [] en indicaciones de pintado. Este es el numero de GSI Creos Aqueous Hobby Color, mientras ■ es el de Mr. Color. El pegamento no esta incluido en el kit.

H [] 這個着色指示是代表 GSI Creos 出品水性模型漆的編號，而 ■ 則代表 GSI Creos 出品的樹脂系模型漆的編號，這份套件並沒有包含膠水。

Marking & Painting

① アメリカ海軍 USS エセックス搭載 第83戦闘飛行隊 レイトルトン ウォード少尉乗機
 U.S.NAVY USS ESSEX VF-83 Ens. Littleton Word. May 1945

マーキング及び塗装図
 Markierungen und Bemalung
 Decoration et Peinture
 Marchio & Pittura
 Decoracion y Pintura
 標貼及着色指示

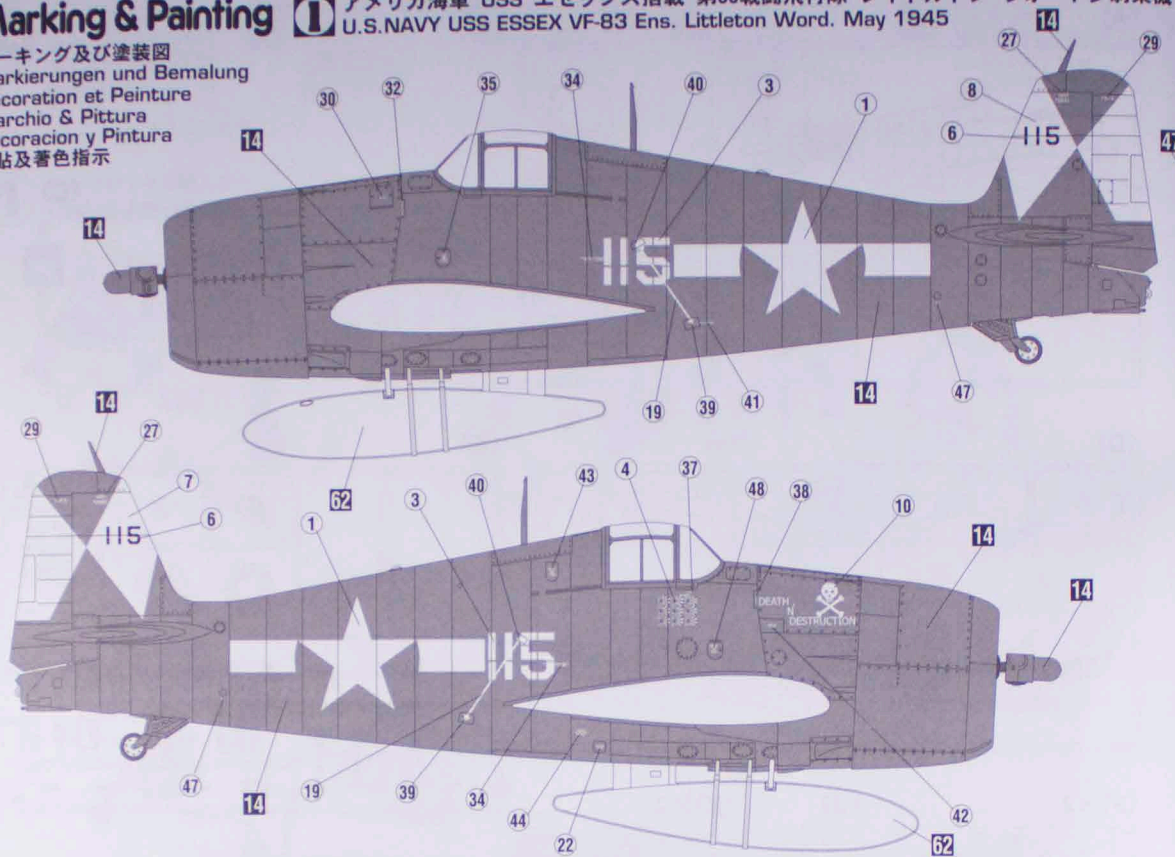

② アメリカ海軍 USS キャボット搭載 第31戦闘飛行隊 レイ ホーキンス中尉乗機 1944年9月
 U.S.NAVY USS CABOT VF-31 Lt. J.G. Ray Hawkins. Sep. 1944

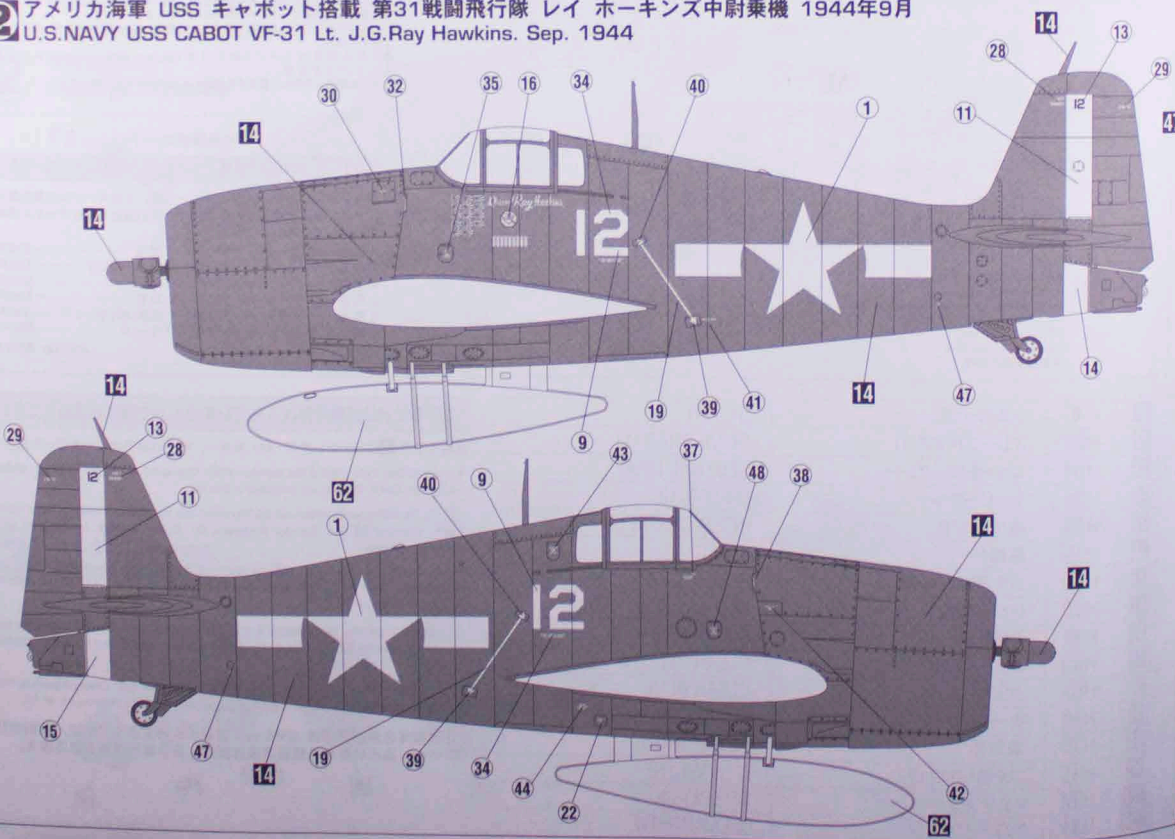

◆この塗装図は1/48スケールを、側面70%、上下面40%に縮小してあります。
 ◆This marking chart has been reduced by 70% in the side view and 40% in the top and bottom views from 1/48scale.

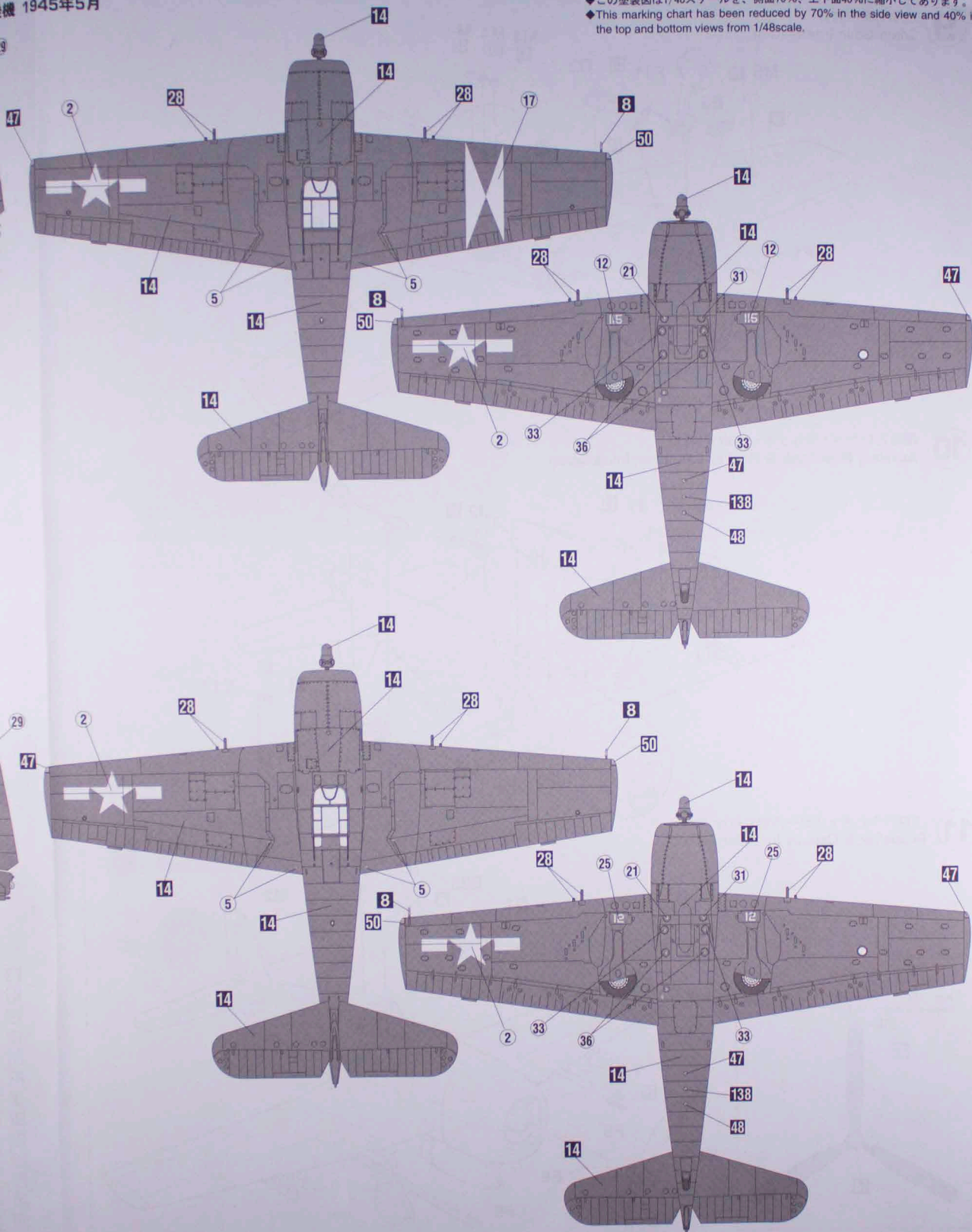

◆貼る指示のないデカールはご自由にお使いください。
 ◆Decals without placement instructions may be used freely.

■デカールのじょうずな貼り方 Correct Method for Applying Decals

- デカールを貼るところのほこりや汚れを、ぬらした布できれいにふきとってください。
- Clean model surface with wet cloth.

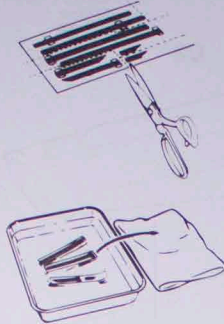

●貼りたいデカールを台紙ごとハサミで切りとり、1枚づつ水またはぬるま湯に台紙を下にして20秒くらい浮かべます。

●Cut each design out of decal sheet and dip them in warm water for 20 seconds.

●水から出したらタオルの上のせ、指先でデカールが動かか確かめた後、貼るところにおいて静かに台紙をずらします。

●Check with finger tip if design is loose on base paper. If so, place it on proper position on model and slide off base paper leaving design on model.

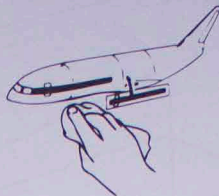

●指先に少し水をつけて正確な位置にデカールを動かした後で、やわらかく、よく水を吸う布でデカールを押し下して内側の水分や気泡を押し出します。

●Move design to exact position with wet finger tip, and push out excess water and air bubbles under decal with soft cotton cloth.

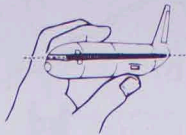

●デカールが完全に乾いたら少し水をつけた布で、デカールのまわりのノリをふきとります。

●When decals get dry, wipe off with wet cloth excess glue left around decals.

CAUTION: NOT SUITABLE FOR CHILDREN UNDER 3 YEARS. CONTAINS SMALL PARTS.

NICHT FÜR KINDER UNTER 36 MONATEN ENTHÄLT KLEINE TEILE.

ATTENTIE: NIET GESCHIKT VOOR KINDEREN TOT 4 JAAR. BEBAT KLEINE ONDERDELEN.

ATTENTION: CE PRODUIT NE CONVIENT PAS A UN ENFANT DE MOINS DE 36 MOIS. EN RAISON DES PIÈCES DE PETITE DIMENSION CONTENUES.

ATTENZIONE: PRODOTTO NON ADATTO AI BAMBINI DI ETÀ INFERIORE AI 36 MESI. CONTIENE PICCOLE PARTI.

ATENCIÓN: NO ES CONVENIENTE PARA NIÑOS MENORES DE 3 AÑOS. CONTIENE PIEZAS PEQUEÑAS.

ATENÇÃO: IMPRÓPRIO PARA CRIANÇAS COM MENOS DE 3 ANOS. CONTÉM PEÇAS PEQUENAS.

FORSIGTIG! IKKE EGNET TIL BØRN SOM ER MINDRE END 3 ÅR. INDEHOLDER SMÅ DELE.

ΠΡΟΣΧΗ: ΚΑΤΑΛΛΗΛΟ ΓΙΑ ΠΑΙΔΙΑ ΑΝΩ ΤΩΝ ΤΡΙΩΝ ΕΤΩΝ ΠΕΡΙΕΧΕΙ ΜΙΚΡΑ ΤΕΜΑΧΙΑ

■VOR DEM ZUSAMMENBAU ZU LESEN

- Bitte lesen Sie die Anleitung vor dem Zusammenbau sorgfältig durch.
- Verwenden Sie nur Kunststoffklebstoff und Kunststofflackfarben.
- Die geleerten Plastiktüten sollten zermissen und weggeworfen werden, um zu verhindern, daß Kleinkinder beim Spielen darin erstickten.
- Handhaben Sie Klebstoff und Lackfarben niemals in der Nähe von offenen Flammen.
- Mit Klebemittel sparsam umgehen und während des zusammenbaus für ausreichende ventilation sorgen.

■LIRE CECI AVANT D'EFFECTUER LE MONTAGE

- Etudier attentivement les instructions avant le montage.
- N'utiliser que de l'adhésif plastique et du vernis.
- Déchirer et jeter les sacs en plastiques vides pour éviter tout danger d'étouffement pour les enfants.
- Ne jamais utiliser d'adhésif ou du vernis près d'une flamme.
- Utiliser le ciment avec modération et bien ventiler la pièce pendant le montage.

■LEGGERE QUESTO PRIMA DEL MONTAGGIO

- Studiare attentamente le istruzioni prima del montaggio.
- Usare solo adesivo e vernici per plastica.
- Strappare e gettare le buste di plastica vuote per evitare il pericolo di soffocamento per bambini piccoli.
- Non usare mai l'adesivo o la vernice vicino ad una fiamma.
- Utilizzare sufficiente adesivo e ventilare bene la habitación durante la costruzione.

■ANTES DEL ENSAMBLAJE, LEA CUIDADAMENTE LO SIGUIENTE

- Antes del ensamblaje, estudie cuidadosamente las instrucciones.
- Emplee solamente cemento plástico y pinturas.
- Rompa y tire las bolsas de plástico a fin de evitar que los niños pequeños puedan sofocarse jugando con ellas.
- No emplee nunca cemento ni pintura cerca de llamas.
- Usare l'adesivo moderatamente e ventilare bene l'ambiente durante la costruzione.

■組件之前務請先看此說明。

- 請先看說明圖，把握全體的順序之後才進入組件。
- 強力膠和塗料請使用塑膠專用的。商品的空袋為了不讓孩子帶在頭上，請撕掉。
- 強力膠塗料不可在火火的附近使用。

"WARNING" FUNCTIONAL SHARP POINTS
 "WARNUNG" SCHARFE ECKEN UND KANTEN
 "Avertissement" Points essentiels de fonctionnement
 "ATTENZIONE" PARTI MOLTO ACUMINATE
 "AVISO" PUNTOS AGUDOS EN FUNCIONAMIENTO

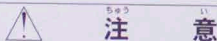

- *組み立てる前に必ずお読みください。
- *12才以下の方が組み立てる時は、保護者もお読みください。

1. 組み立てモデルです。作る前に組み立て説明書をお読みください。
2. 部品を取り出した後のビニール袋は、小さな子供が頭から被ったり、飲み込んだりすると窒息するおそれがありますので、破り捨ててください。
3. 部品はきれいに切り取り、切り取った後のクズはゴミ箱に捨ててください。
4. 部品はやむなくとがっている所がありますので使用目的以外は、絶対に遊ばないでください。特に小さいお子様のいる家庭では注意してください。
5. 小さな部品がありますので、誤って飲み込まないようにしてください。特に小さいお子様のいる家庭では注意してください。
6. 部品の組立の際、ニッパー、ナイフ、ヤスリ等を不用意に取り扱おうと、刃先等で怪我の恐れがあります。12才以下の方は、保護者の指導のもとに取り扱ってください。
7. 接着剤、塗料を使用する場合は、下記に注意してください。
 * 締め切った室内では使用しないでください。中毒の恐れがあります。
 * 火の近くでの使用は絶対に止めてください。引火の恐れがあります。接着剤、塗料は目や口に入れないでください。
 * 誤って目や口に入ったときは、すぐに大量の水で洗い流して、医師に相談してください。
8. 工具、接着剤、塗料、電池等を使用する場合は、その説明書の注意事項をよく読んで正しく使用してください。



- * MAKE SURE TO READ INSTRUCTIONS LISTED BELOW BEFORE ASSEMBLING.
- * ADULT SUPERVISOR SHOULD ALSO READ INSTRUCTIONS WHEN ASSEMBLED BY CHILDREN AGED 12 OR YOUNGER.

1. THIS BEING AN ASSEMBLY KIT. READ THE INSTRUCTIONS BEFORE ASSEMBLING.
2. TEAR UP AND THROW AWAY THE PLASTIC BAGS CONTAINING KIT PARTS AS CHILDREN MAY SUFFOCATE BY SWALLOWING OR WEARING OVER HEAD.
3. CUT THE PARTS OFF PROPERLY AND THROW THE WASTE PARTS INTO DUSTBOX AT ONCE.
4. DO NOT PLAY WITH THE PARTS FOR ANY OTHER PURPOSE AS SOME PARTS MAY BE TOO SHARP. MORE CAUTION AND CARE NEEDED FOR FAMILIES WITH INFANTS.
5. DO NOT SWALLOW ANY PARTS AND CUT-OFF CHIPS. KEEP AWAY FROM REACH OF CHILDREN.
6. WRONG OR CARELESS USAGE OF NIPPER, CUTTER, FILE ETC. MAY HURT THE ASSEMBLER.
7. BE CAUTIONS AS FOLLOWS WHEN USING ADHESIVES AND/OR PAINTS:
 * DO NOT USE IN CLOSED ROOM TO AVOID POISONING/TOXIC.
 * DO NOT USE NEAR FIRE TO AVOID FLAMMABILITY.
 * DO NOT PUT ANY ADHESIVES AND/OR PAINTS INTO MOUTH AND EYE IF MISTAKENLY PUT INTO, WASH OUT PROMPTLY WITH FULL WATER AND CONSULT A DOCTOR.
8. USE TOOLINGS, ADHESIVES, PAINTS, BATTERIES ETC. PROPERLY AFTER CAREFUL READING OF INSTRUCTIONS GIVEN IN EACH HANDLING MANUAL.



株式会社ハセガワ
 静岡県焼津市八幡3-1-2 〒425-8711 TEL (054) 628-8241
 HASEGAWA CORPORATION
 3-1-2 Yagusu, Yaizu, Shizuoka, 425-8711 Japan.