

ASM-N-2 Bat

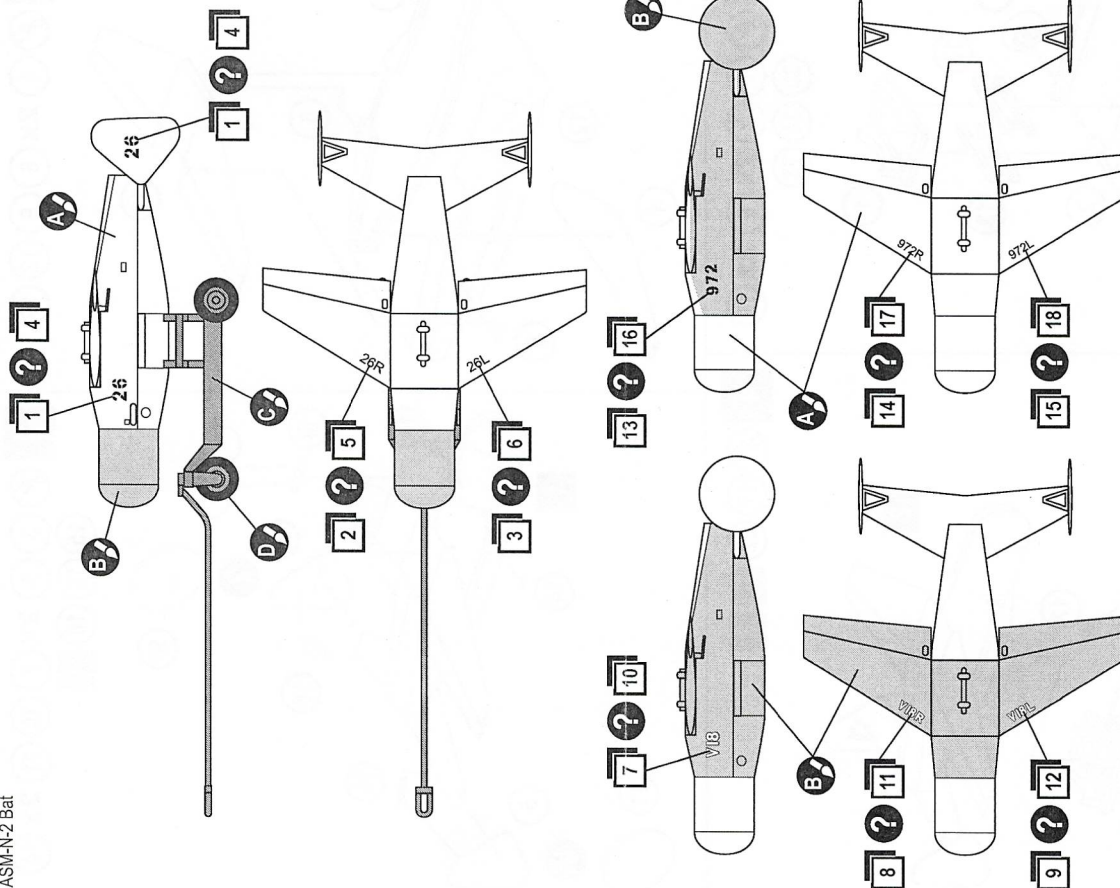

A HUMBROL 34
WHITE
БЕЛЫЙ

B HUMBROL 64
LIGHT GREY
СВЕТЛО СЕРЫЙ

C HUMBROL 145
MEDIUM GREY
СРЕДНЕ-СЕРЫЙ

D HUMBROL 182
RUBBER
РЕЗИНА

ASM-N-2 Bat

PLASTIC MODEL KITS
LIMITED EDITION
CAT.NO.NA72012

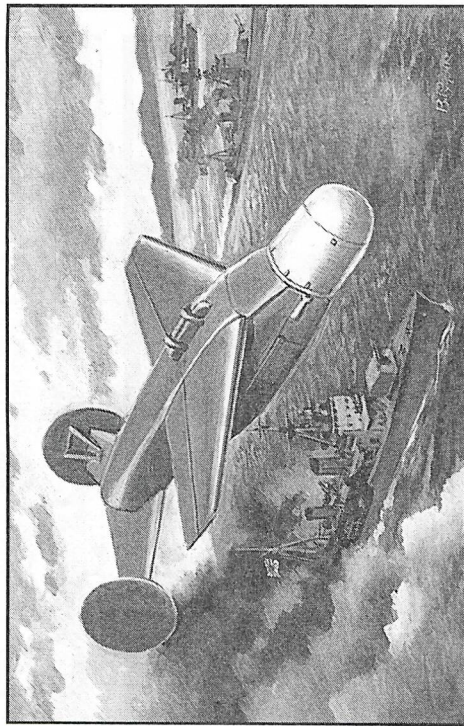

WIDTH : 42 mm
LENGTH : 51 mm
PARTS : 56 pieces
SCALE:1:72



The ASM-N-2 Bat was a United States Navy World War II radar-guided glide bomb which was used in combat beginning in April 1944. It was developed and overseen by a unit within the National Bureau of Standards (which unit later became a part of the Army Research Laboratory) with assistance from the Navy's Bureau of Ordnance, the Massachusetts Institute of Technology, and Bell Telephone Laboratories. It is considered the first American fully automated and operational guided missile. The Privateer was the primary launch platform for the Bat, but other aircraft were also modified to launch the weapon, including the Vought F4U Corsair, Curtiss SB2C Helldiver, and Grumman TBF Avenger. The primary post-World War II aircraft to carry the weapon was the P-2 Neptune.



ASM-N-2 «BAT» (летучая мышь) - американская самонаводящаяся противокорабельная планирующая бомба, применявшаяся ВМФ США во Второй мировой войне в 1944 году на Тихоокеанском театре военных действий. Первое в истории полностью самонаводящееся оружие, реализующее принцип «выстрелил-и-забыл». Осталась на вооружении ВМФ США до середины 1950-х. Consolidated PB4U-2 Privateer был основным самолетом для запуска Bat, но другие самолеты также были модифицированы для запуска этого оружия, включая Vought F4U Corsair, Curtiss SB2C Helldiver и Grumman TBF Avenger. Первым самолетом после Второй мировой войны, на котором было установлено это оружие, был P-2 Neptune.

The model is executed on technology short run and is intended only for experienced modelers
World-wide distributor for AMODEL kits:
IBG, Warsaw, Poland
Fax: (4822) 842-56-29;
E-Mail: ibgsc@ibg.com.pl

Модель выполнена по технологии short run и предназначена только для опытных моделеров
Дистрибьютор моделей AMODEL:
IBG, Варшава, Польша
Факс: (4822) 842-56-29;
E-Mail: ibgsc@ibg.com.pl

USED SYMBOLS / ИСПОЛЬЗУЕМЫЕ СИМВОЛЫ

- STAGES OF ASSEMBLY / ЭТАПЫ СБОРКИ
- NUMBER PARTS / НОМЕР ДЕТАЛЕЙ
- TO PAINT / ОКРАСИТЬ
- APPLY DECALS / НАНЕСТИ ДЕКАЛЬ
- DON'T GLUE / НЕ КЛЕИТЬ
- DETACH WITH KNIFE / ОТДЕЛИТЬ НОЖОМ
- QUANTITY OF OPERATIONS (PARTS) / КОЛИЧЕСТВО ОПЕРАЦИЙ (ДЕТАЛЕЙ)
- GLUE / КЛЕИТЬ
- OPTIONAL / НА ВЫБОР

USED PAINTS / ИСПОЛЬЗУЕМЫЕ КРАСКИ

- HUMBRÖL 34 / WHITE / БЕЛЫЙ
- HUMBRÖL 64 / LIGHT GREY / СВЕТЛО СЕРЫЙ
- HUMBRÖL 145 / MEDIUM GREY / СРЕДНЕ-СЕРЫЙ
- HUMBRÖL 182 / RUBBER / РЕЗИНА

COMPLETE SET / КОМПЛЕКТНОСТЬ

25	25	25	25	25	V10	V10	V10	972	972	972
26	26	26	26	26	V10	V10	V10	972L	13	13
26	26	26	26	26	V10	V10	V10	972R	14	15
26	26	26	26	26	V10	V10	V10	971	10	10
1	26R	26L	25L	7	VBR	VBR	VBR	971	971	971
2	3	5	6	8	9	11	12	97R	16	17
3	5	6	8	9	11	12	97R	16	17	18

56 DETAILS FOR ASSEMBLY
56 ДЕТАЛЕЙ ДЛЯ СБОРКИ

ASM-N-2 BAT

2x

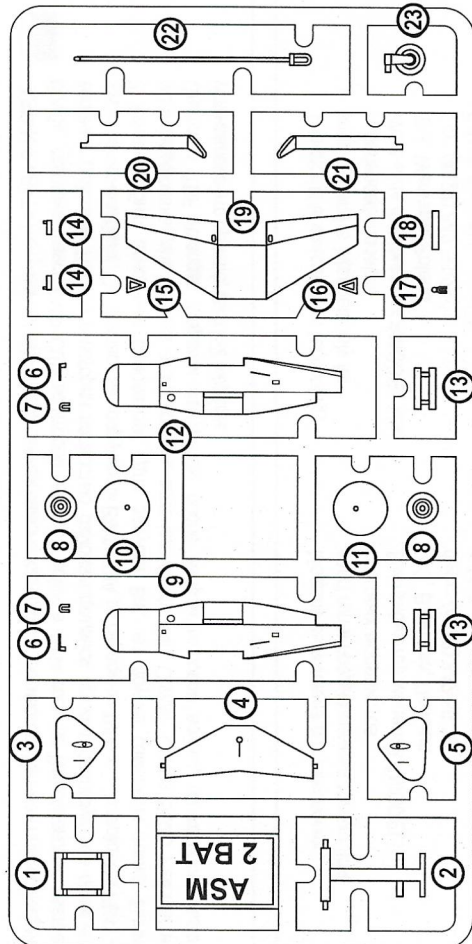

THE SCHEME OF ASSEMBLY / СХЕМА СБОРКИ

- 1
- 4
- 2x
- 6
- 9
- 12
- 19

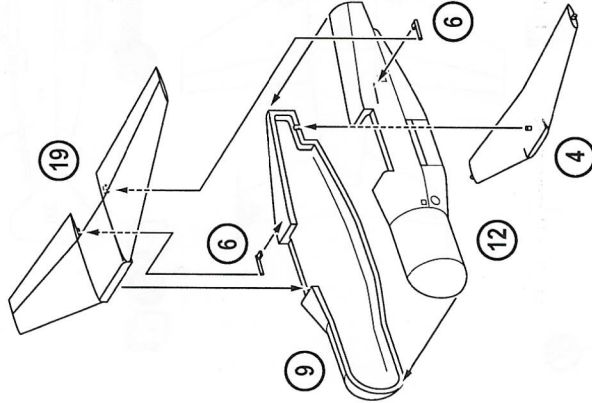

- 2
- 6
- 3
- 5
- 2x
- 7
- 10
- 11
- 2x
- 14
- 15
- 16
- 18
- 1

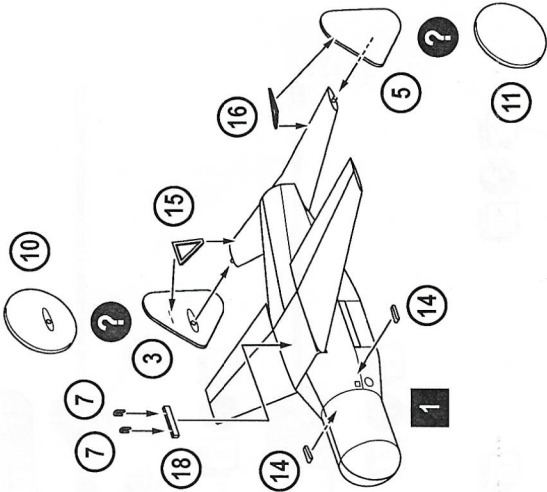

- 3
- 1
- 2
- 2x
- 8
- 2x
- 13
- 20
- 21
- 23

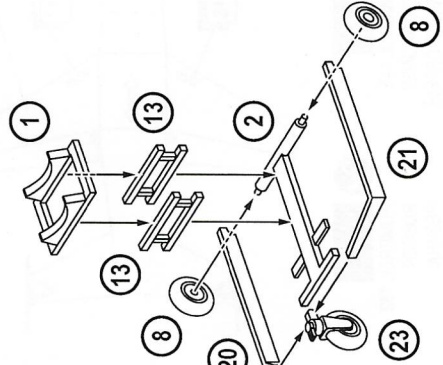

- 4
- 17
- 22
- 2
- 3

