

The Ta152H-1 was the first real high-altitude fighter of Luftwaffe. Though quite similar to the Fw190D-9 in appearance, the Ta152H was a totally new aircraft having the redesigned long span wing, larger tail fin, and the pressurized cockpit. Powered by the Jumo213E liquid-cooled engine equipped with a three-speed two-stage supercharger, the Ta152H achieved the maximum speed of 765km/h at the altitude of 12,500m, which was nearly the estimated maximum speed that a piston-engined aircraft might achieve (about 600km/h). There was a short span version Ta152C powered by the DB603LA engine, but none of its production model was built. About 60 aircraft of the Ta152 were said to be built since December 1944 till the end of the war, and some were delivered to JG301 mainly for a duty of protecting the Me262 jet fighters from attack of the Allied fighters during their take-off and landing. It was too late for this aircraft to demonstrate its outstanding high altitude performance.

Wingspan: 14.44m. Length: 10.71m. Height: 3.37m.

Fully equipped weight: 4,750kg.

Powerplant: Junkers Jumo213E-1 x 1 (1,730hp, 2,230hp with MW50).

Max. speed: 765km/h (at altitude of 12,500m using MW50).

Service ceiling: 14,800m. Cruise range: 2,000km (with 300-liter drop tank).

Fixed armament: MK108 30mm cannon X1, MG151 20mm cannon X2

Та152Н-1 был первым реальным высотным истребителем Luftwaffe. Хотя подобный Fw190D-9 с виду, Та152Н был полностью новым самолетом, имеющим перепроектированное длинное крыло, большой киль, и гермокабину. С двигателем Jumo213E, оборудованным трехскоростным двухступенчатым нагнетателем, Та152Н достиг максимальной скорости 765км/ч на высоте 12,500м, которая была приблизительно оцененной максимальной скоростью для самолета с поршневым двигателем.

Размах: 14.44м. Длина: 10.71м. Высота: 3.37м, Взлетный вес: 4,750кг, Двигатель: Junkers Jumo213E-1 x 1 (1,730лс, 2,230лс с MW50), Максимальная скорость: 765км/ч (на высоте 12,500м, используя MW50), потолок: 14,800м, Дальность: 2,000км (с 300-литровым подвесным баком). Вооружение: 1 пушка MK108 30мм, 2 пушки MG151 20мм.

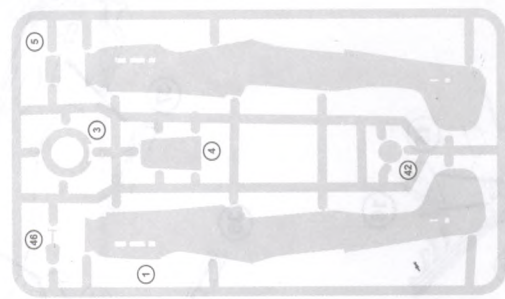
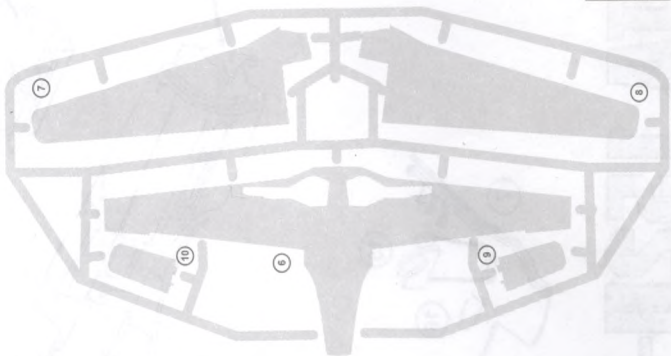
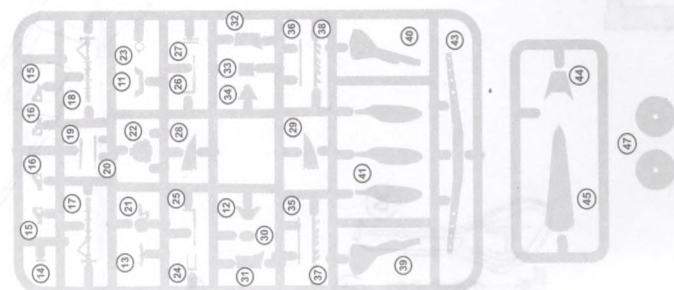
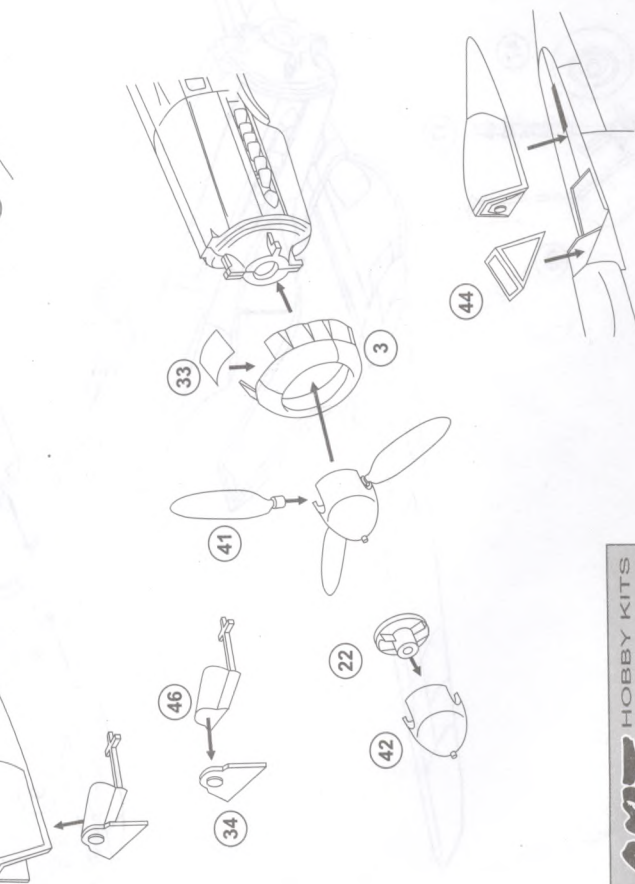
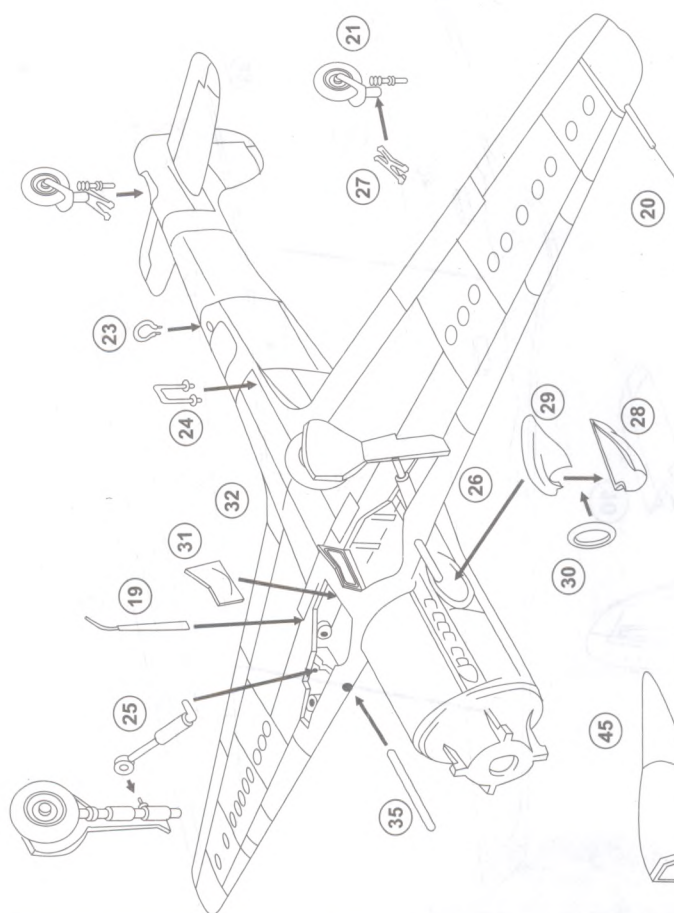

Деколи

Правый Борт

Левый Борт

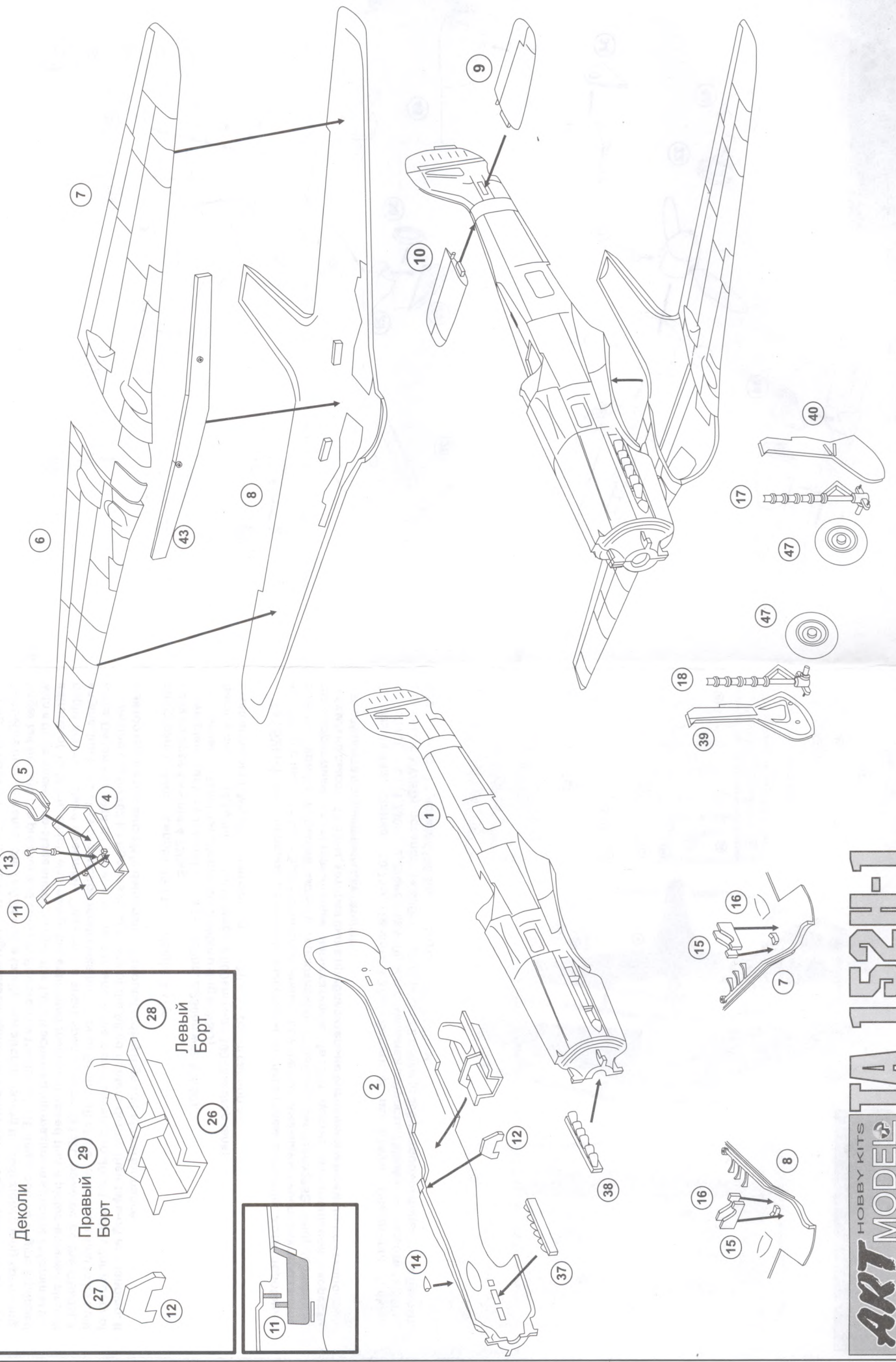
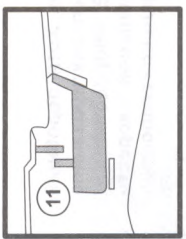

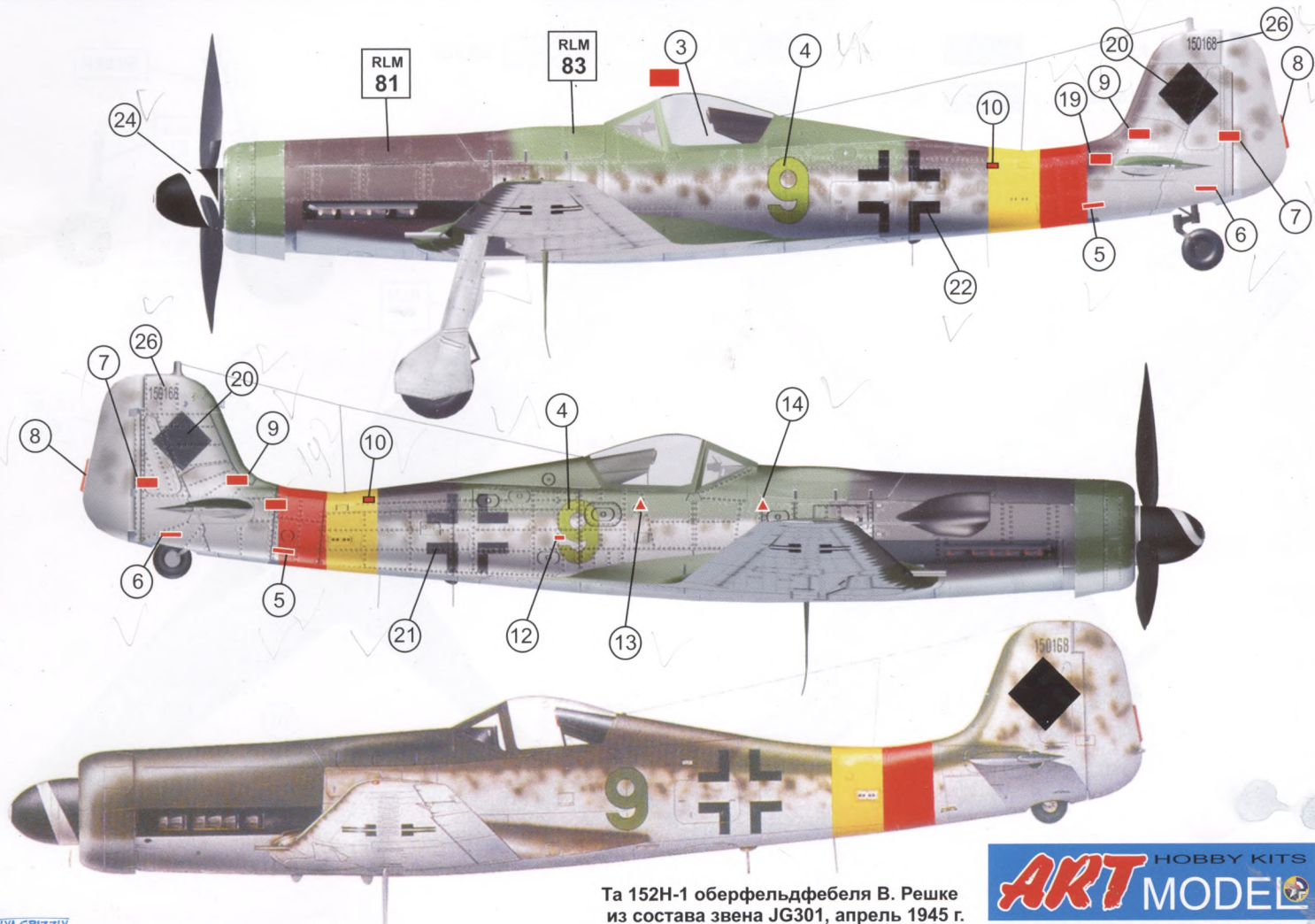

Та 152Н-1 оберфельдфебеля В. Решке
из состава звена JG301, апрель 1945 г.

ART HOBBY KITS
MODEL

