

Немецкий 120-мм миномет с расчетом и зарядным ящиком

GERMAN 120-mm MORTAR 42 WITH TRAILER AND CREW

МАСШТАБ 1:35
SCALE 1:35

СДЕЛАНО В РОССИИ / MADE IN RUSSIA

НЕМЕЦКИЙ 120-мм МИНОМЕТ С ЗАРЯДНЫМ ЯЩИКОМ

Убедившись в высокой эффективности огня советских 120-мм минометов, немцы разработали свой 120-мм миномет на основе документации, захваченной на одном из оборонных предприятий Харькова. Миномет был принят на вооружение вермахта в 1943 году под обозначением «sGrW42» — тяжелый миномет образца 1942 г. Миномет успешно применялся до последних дней войны.

GERMAN 120-mm MORTAR 42 WITH TRAILER AND CREW WWII

The German sGrW42 heavy mortar was a development of the Soviet 120mm mortar that was captured at one of the defense plants in Kharkov. The Germans conducted a thorough examination of the mortar and were impressed with its firing capabilities. The sGrW42 was put into production in 1943 and was used by the Germans until the end of World War Two.

GERMAN 120-mm MORTAR 42 WITH TRAILER AND CREW WWII

Der deutsche SGrW 42 (378r) Granatwerfer basierte auf dem sowjetischen 120mm Granatwerfer, von dem die deutschen Truppen grosse Mengen erbeuteten und dessen Feuerkraft den damaligen deutschen Werfern überlegen war. Der SGrW42 war von 1943 bis Kriegsende bei der deutschen Wehrmacht im Einsatz.

MORTIER ALLEMAND 42 120mm AVEC REMORQUE ET SER-VANTS 2EME G.M.

Le mortier lourd allemand sGrW42 était un développement du mortier soviétique de 120mm dont des exemplaires furent capturés à Kharkov. Les allemands étudièrent cette pièce d'artillerie et furent impressionnés par ses capacités de tir. Le sGrW42 entra en production en 1943 et fut utilisé par les allemands jusqu'à la fin de la 2ème G.M.

MORTAIO TEDESCO DA 120mm TIPO 42 CON CARRELO E SERVANTI IIGM

Il mortaio pesante tedesco sGrW42 fu uno sviluppo del mortaio sovietico da 120mm catturato in una fabbrica d'armamenti a Kharkov. I tedeschi lo esaminarono attentamente, e furono impressionati dalla sua capacità di fuoco. L'sGrW42 fu messo in produzione nel 1943, ed usato dai tedeschi fino alla fine della II Guerra Mondiale.

GERMAN 120-mm MORTAR 42 WITH TRAILER AND CREW WWII

El mortero pesado alemán sGrW42 fué un desarrollo del mortero soviético de 120mm que fue capturado en una de las plantas defensivas en Kharkov. Los alemanes realizaron un minucioso examen del mortero y quedaron impresionados por su potencia de fuego. El sGrW42 entró en producción en 1943 y fue utilizado por los alemanes hasta finales de la IIGM.

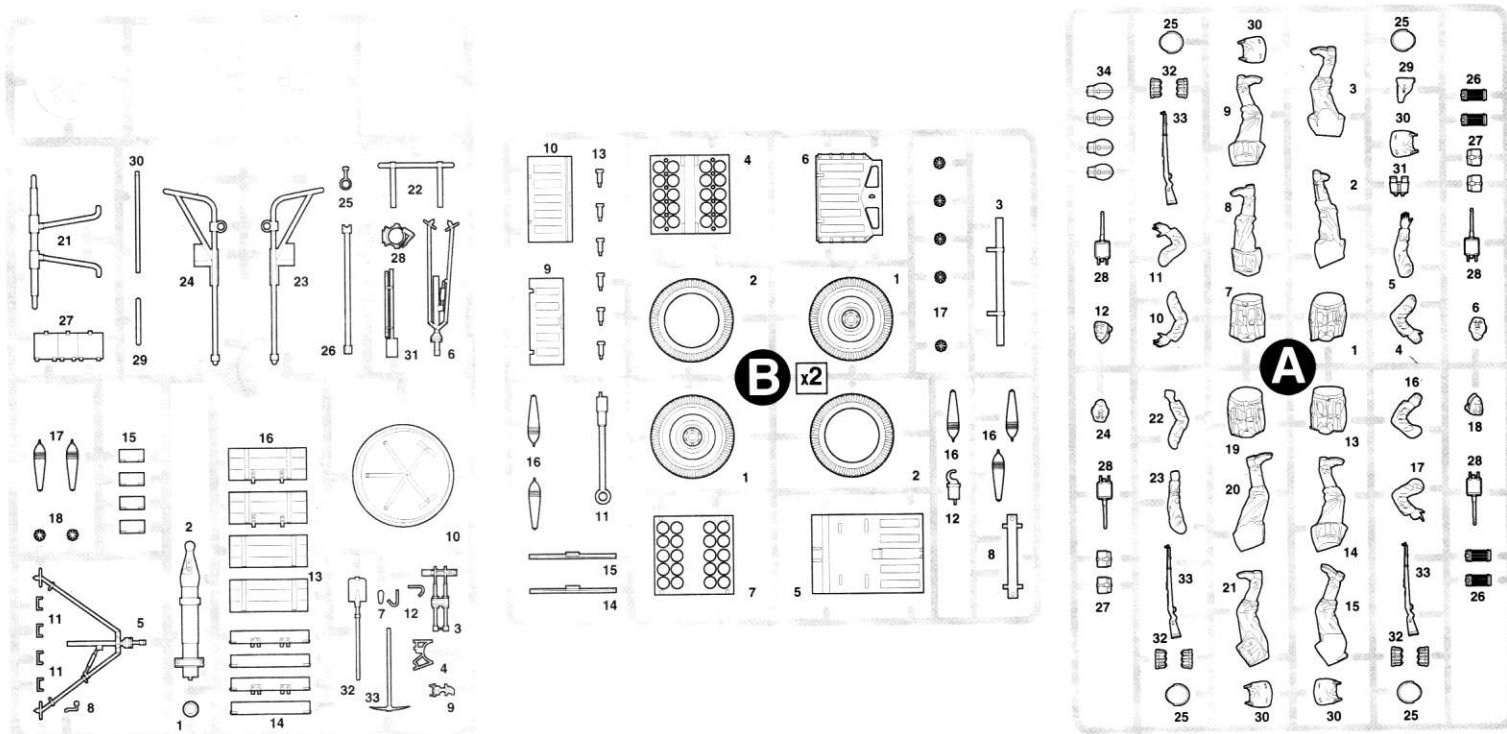

Прежде, чем приступить к сборке модели — внимательно ознакомьтесь с инструкцией.

ВНИМАНИЕ!

Сборку и окраску модели следует проводить в хорошо проветриваемом помещении вдали от источников огня.

Сборку модели производите согласно схеме. Для удобства каждая деталь на сборочной схеме обозначена номером соответствующим номеру на литниковой рамке.

Детали следует отделять от литников ножом или другим режущим инструментом (соблюдая осторожность при работе с острыми предметами). Места среза деталей зачистите ножом или наждачной бумагой.

Модель рекомендуется окрашивать специальными красками для пластиковых

моделей, выпускаемыми предприятием «ЗВЕЗДА».

Приступая к сборке модели, заранее ознакомьтесь со схемой окраски.

Перед окраской модель рекомендуется тщательно обезжирить.

Краски и клей в комплект не входят.

Для сборки модели рекомендуется использовать клей, выпускаемый предприятием «ЗВЕЗДА».

Используйте минимальное количество клея. Избегайте его попадания на окрашенные поверхности модели.

ВНИМАНИЕ!

ATTENTION - Useful advice!

Study the instructions carefully prior to assembly. Remove parts from frame with a sharp knife or a pair of scissors and trim away excess plastic. Do not pull off parts. Assemble the parts in numerical sequence. Use plastic cement ONLY and use cement sparingly to avoid damaging the model. Paint small parts before detaching them from frame. Remove paint where parts are to be cemented. Crossed out parts must not be used.

ACHTUNG - Ein nützlicher Rat!

Vor der Montage die Zeichnung aufmerksam studieren. Die einzelnen Montageteile mit einem Messer oder einer Schere vom Spritzling sorgfältig entfernen.

Eventuelle Grate werden mit einer Klinge oder feinem Schmirgelpapier beseitigt. Keinesfalls die Montageteile mit den Händen entfernen. Bei der Montage der Tafelnumerierung folgen. Die Nummer der schon montierten Teile auf dem Spritzling ankreuzen. Bitte nur Plastikklebstoff verwenden. Die mit einem Kreuz markierten Teile sind nicht zu verwenden.

ATTENZIONE - Consigli utili!

Prima di iniziare il montaggio, studiare attentamente il disegno. Staccare con molta cura i pezzi dalle stampate, usando un tagliabalsa oppure un paio di forbici e togliere con una piccola lima o con carta vetro fine eventuali sbavature. Mai staccare i pezzi con le mani. Montarli seguendo l'ordine della numerazione delle tavole. Eliminare dalla stampata il numero del pezzo appena montato, facendogli sopra una croce. I pezzi sbarrati da una croce non sono da utilizzare.

ATENCION - Consejos utiles!

Estudiar las instrucciones cuidadosamente antes de comenzar el montaje. Separar las piezas de las bandejas con un cuchillo afilado o un par de tijeras, y retirar el exceso de plástico o rebaba. No arrancar las piezas. Montar las piezas en orden numerico. Utilizar SOLAMENTE pegamento para plástico y en poca cantidad para evitar que se dane el modelo. Pintar las piezas pequeñas antes de separarlas de la bandeja. Retirar la pintura de los lugares por donde se deban pegar las piezas.

ATTENTION - Conseils utiles!

Avant de commencer le montage, étudier attentivement le dessin. Detacher avec beaucoup de soin les morceaux des moules en usant un massicot ou bien un pair de ciseaux et couper avec une petite lame ou avec de papier de verre fin. Jamais detacher les morceaux avec les mains. Monter les en suivant l'ordre de la numeration des tables. Eliminer de la moule le numero de la piece qui vient d'être monté, en le biffant avec une croix. Employer seulement de la colle pour polystyrol. Les pinces marquées par une croix ne sont pas a utiliser.

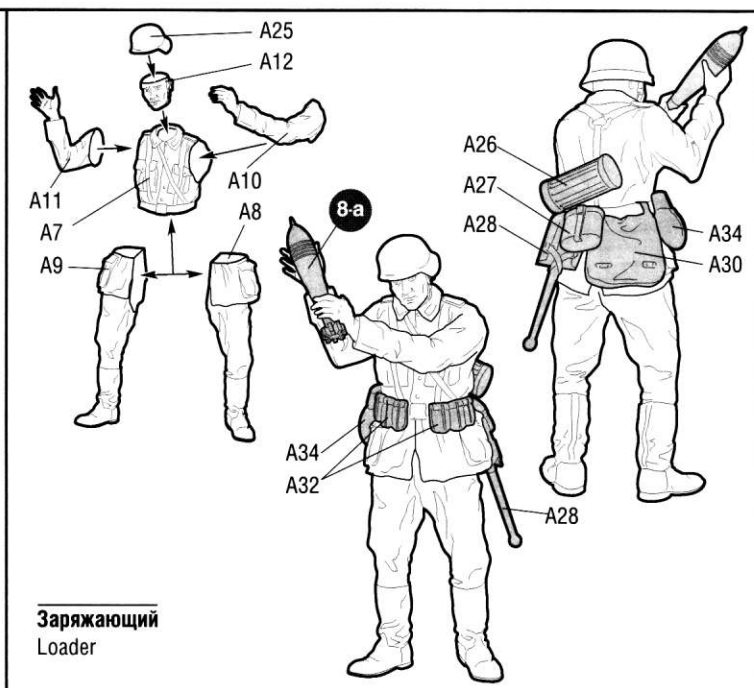
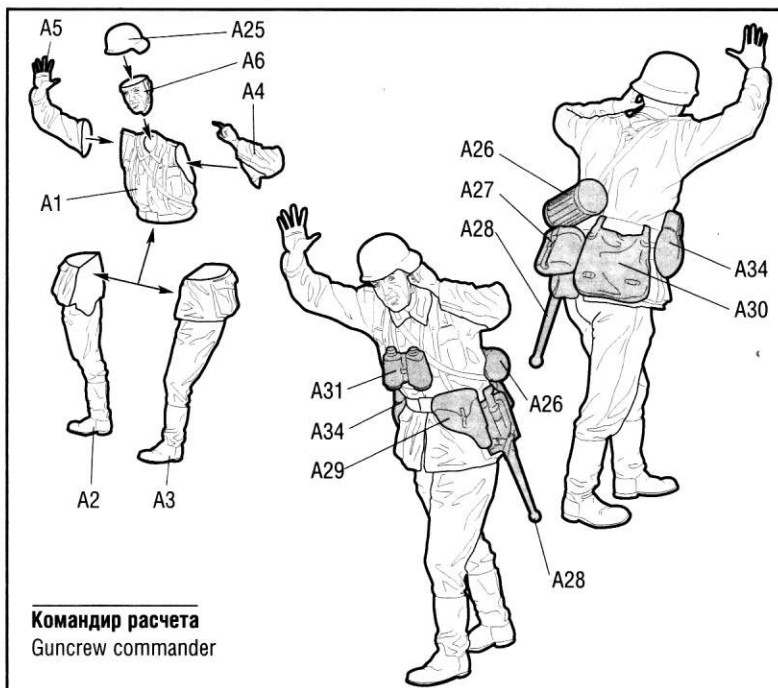
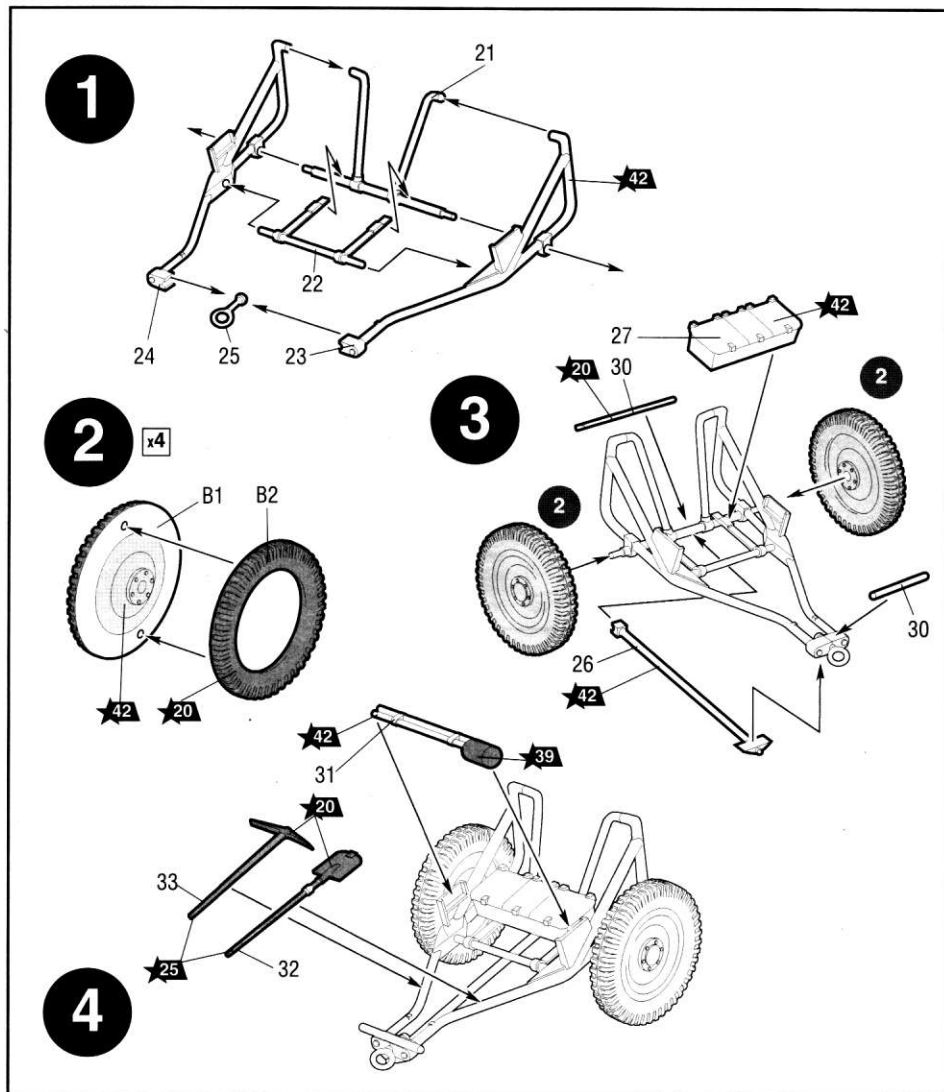

Командир расчета
Guncrew commander

Заряжающий
Loader

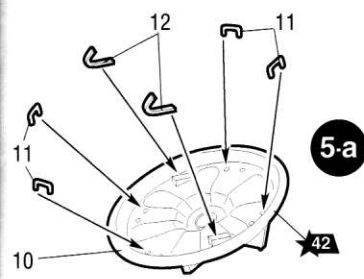

5-a

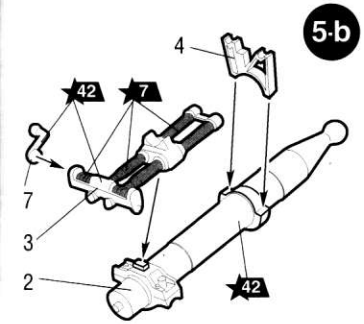

5-b

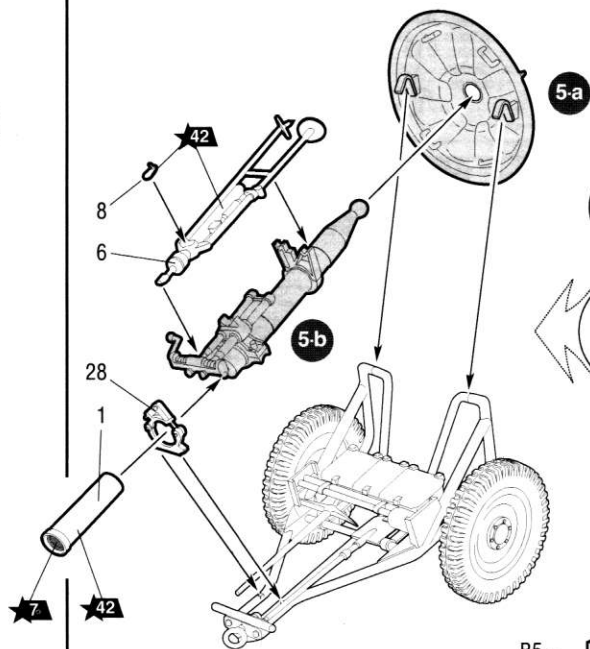

5

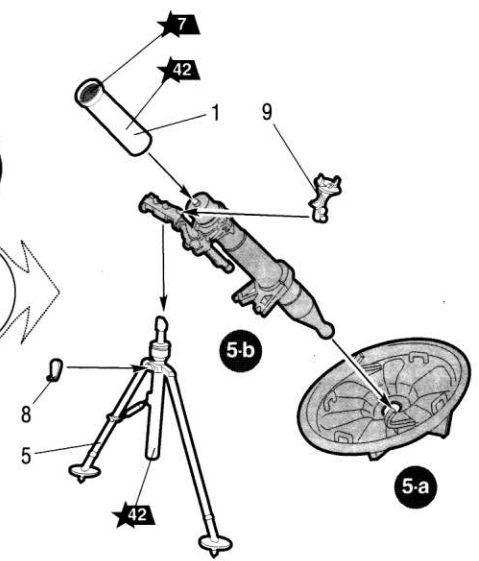

5-a

5-b

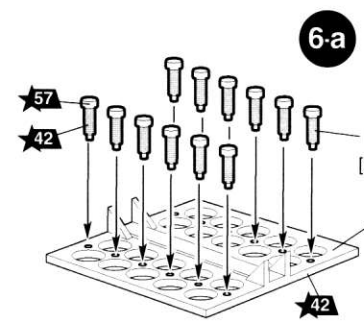

6-a

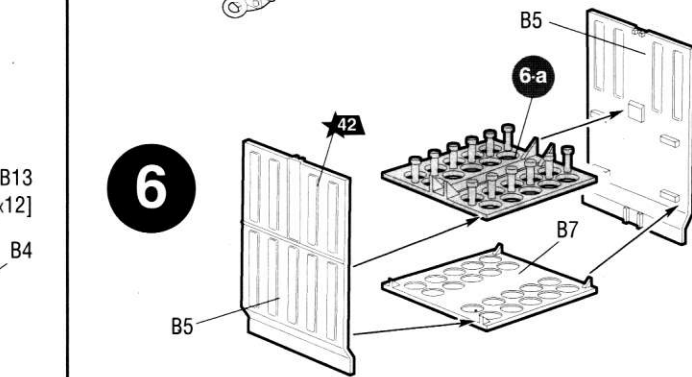

6

7

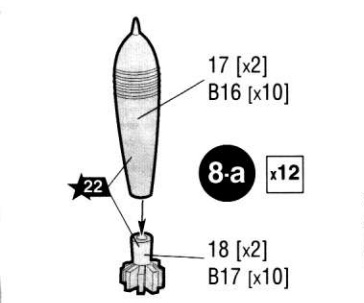

8-a x12

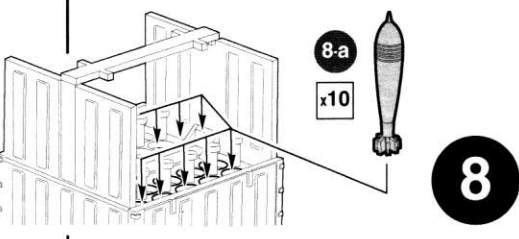

8

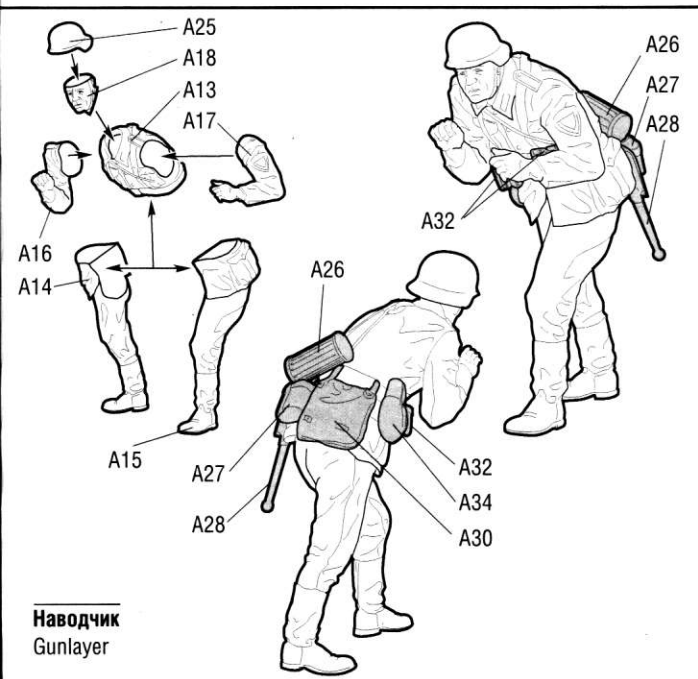
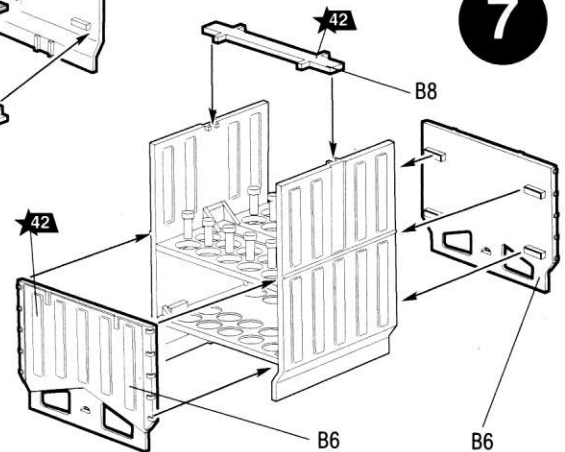

Наводчик
Gunlayer

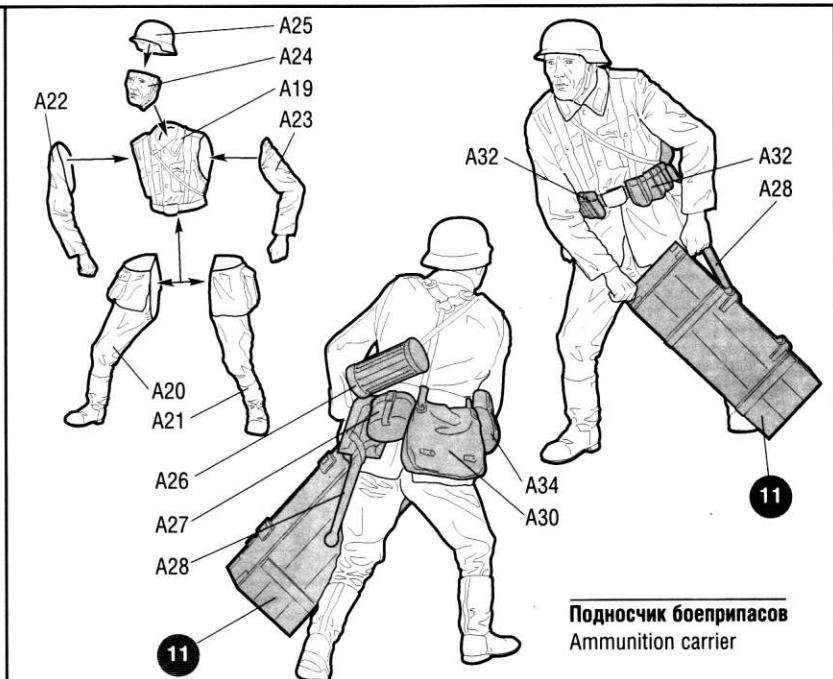

Подносчик боеприпасов
Ammunition carrier

Любые модели и красочный каталог предприятия «ЗВЕЗДА», вы можете приобрести по почте, прислав заявку по адресу:

141730, Московская область, г. Лобня, ул. Промышленная, д.2, ООО «ЗВЕЗДА»

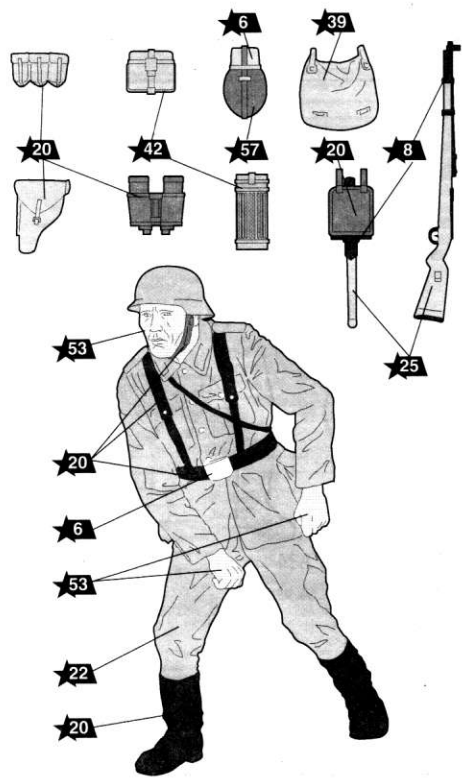
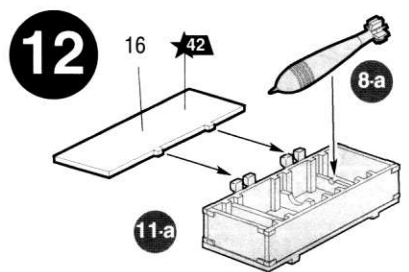
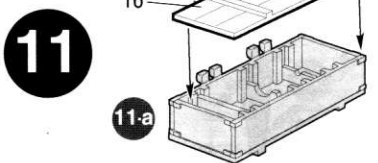
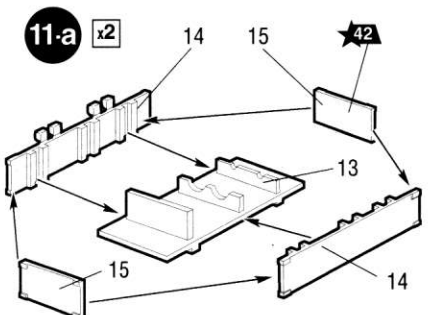
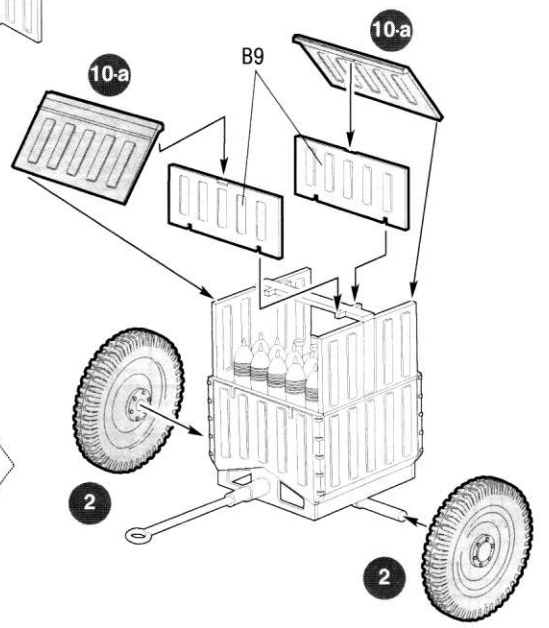
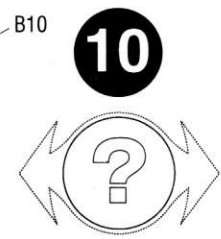
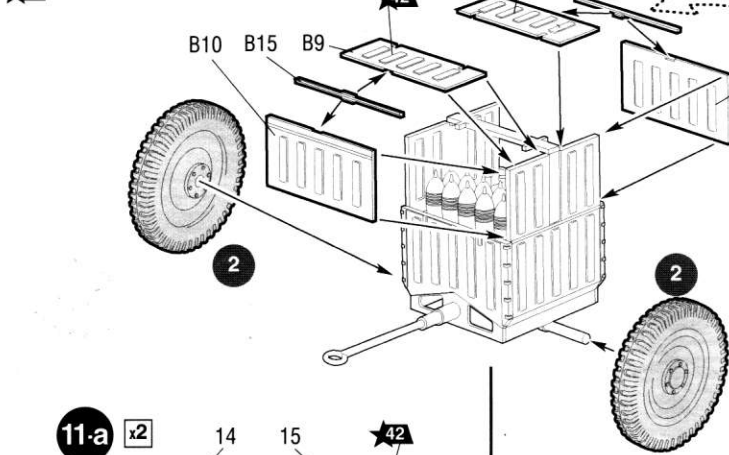
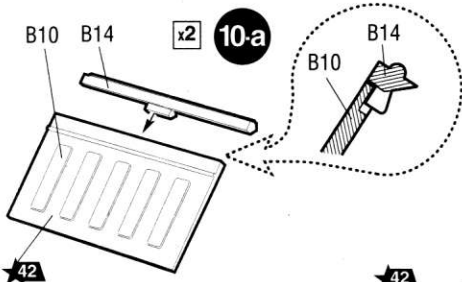

ОКРАСКА

PAINTING

ЗВЕЗДА	Model Master	ЗВЕЗДА	Model Master
6	аллюминий 1781 aluminium	25	древесный 1735 wood
7	сталь 1780 steel	39	брезент 1702 field drap
8	вороненая сталь 1795 gun metal	42	шаровый 1718 flat sea blue
20	черный 1749 black	53	телесный 1516 skin tone
22	серо-зеленый 2014 feldgrau	57	охра 1701 military brown

ИСПОЛЗУЕМЫЕ ЦВЕТА
THE COLORS USED

