

Jagdpanzer 38(t) Hetzer Mittlere Produktion

1/48 ミリタリーミニチュア ビークル シリーズ

DIE-CAST CHASSIS

ダイキャスト製シャーシ



1/48 ドイツ駆逐戦車 ヘツァー 中期生産型



German armored forces in WWII created a variety of vehicles by mounting anti-tank guns on obsolete tank chassis. These machines performed even better than expected, yet still were vulnerable due to high vehicle profiles and open topped turrets. Allied bombings took a heavy toll on German production facilities, and further increased the need for an easily produced yet effective light tank destroyer to replace vehicles like the StuG III and Marder. Prototypes of the Hetzer, which shared many components of the 38(t) tank, were ready by 1944 and mass production began in April of that year. The Hetzer was covered entirely with sloped armor, and possessed a compact form and low silhouette, giving it much improved defensive ability over other self-propelled guns. Armament consisted of a 75mm L/48

Die Deutschen Streitkräfte schufen im Zweiten Weltkrieg eine Vielzahl von Fahrzeugen, indem sie Panzerabwehr-Kanonen auf veraltete Panzerfahrzeuge montierten. Diese Geräte leisteten aber mehr als erwartet, waren jedoch wegen ihres hohen Profils und den nach oben offenen Türmen wesentlich verletzlicher. Die Alliierten Bombardierungen forderten von den Deutschen Fertigungsstätten einen hohen Tribut und verstärkten noch den Ruf nach einem einfach herzustellenden, aber doch wirksamen, leichten Jagdpanzer, um Fahrzeuge wie das StuG III und den Marder abzulösen. Prototypen des Hetzers, der sich mit dem 38(t) Panzer viele Baukomponenten teilte, waren 1944 fertig und die Serienproduktion begann im April dieses Jahres. Der Hetzer war komplett mit schräger Panzerung abgedeckt, besaß eine kompakte Form und eine niedrigere Silhouette, was seine Defensiv-Fähigkeiten gegenüber anderen Selbstfahr-Kanonen deutlich

Durant la 2^{ème} G.M., les forces allemandes développèrent une grande variété de véhicules en montant des armes anti-chars sur des châssis obsolètes. Ces engins se comportèrent mieux que prévu bien que très vulnérables du fait de leurs superstructures hautes et ouvertes. Les usines d'armement allemandes étant fortement endommagées par les bombardements alliés, il fut décidé le remplacement des StuG III et Marder par un nouveau chasseur de char léger rapidement productible. Les prototypes du Hetzer qui partageait beaucoup d'éléments communs avec le char 38(t) étaient prêts début 1944 et la production en série débuta en avril de la même année. Le Hetzer était un engin compact à la silhouette très basse et entièrement recouvert de blindages inclinés lui donnant une

第二次大戦中期以降、旧式化した戦車の車体に大口径の主砲を搭載する自走砲は、T34など強力なソ連軍戦車に直面していたドイツ軍にとって無くてはならない対戦車兵器となりました。しかしその一方で高い車高やオープントップの車体による低い防御力が問題となっていたのです。Ⅲ号戦車をベースとして攻撃力と防御力を兼ね備えたⅢ号突撃砲の配備も進められましたが、その生産工場が1943年11月に連合軍の爆撃により大きな損害を被ると、戦力補充を急務とするドイツ陸軍最高司令部は新たな対戦車車輛の開発を決定したのです。この新型対戦車車輛のベースとして着目されたのがチェコBMM社製の38(t)軽戦車でした。1943年末に開発が開始されたこの対戦車車輛は、38(t)の基本シャーシを引き継ぎながら車幅が広げられ、大型化された誘導輪や転輪、幅の広いキャタピラなど足回りが強化されました。そして戦闘室は傾斜

Pak39 gun in fixed mounting as well as a front-mounted remote controlled MG34. It featured a wide body to accommodate the 4-man crew, as well as strengthened lower hull with enlarged wheels, guide rollers and tracks. Hetzers first entered service with the 731st Heeres Panzerjäger Abt. in July of 1944, and would eventually be assigned to a number of units, including infantry, Panzerjäger and Volksgrenadier divisions. BMM and Skoda continually modified and improved the Hetzer during production of the more than 2,800 vehicles built. Owing to the ease of production and high operating rates, the Hetzer came to serve as Germany's main tank destroyer in the latter period of the war, making an important contribution on both the Eastern and Western Fronts.

verbesserte. Die Bewaffnung bestand aus einer fest eingebauten 75mm L/48 Pak39 Kanone und dazu einem fernbedienten MG34. Er hatte einen voluminösen Aufbau, um die 4-köpfige Mannschaft aufzunehmen, dazu einen verstärkten unteren Rumpf mit vergrößerten Rädern, Führungsrollen und Ketten. Die Hetzer wurden erstmals im Juli 1944 bei der 731. Heeres Panzerjäger Abt. in Dienst gestellt und sollten schließlich einer Anzahl von Einheiten zugeteilt werden, darunter Infanterie-, Panzerjäger- und Volksgrenadier-Divisionen. BMM und Skoda veränderten und verbesserten den Hetzer während der Produktion fortlaufend, es wurden 2.800 Fahrzeuge gebaut. Der Hetzer hat es der Einfachheit seiner Herstellung und seiner hohen Einsatzbereitschaft zu verdanken, dass er im späteren Verlauf des Krieges als Deutschlands Haupt-Jagdpanzer diente, wobei er sowohl an der Ost- als auch der Westfront einen bedeutenden Beitrag leistete.

capacité défensive encore jamais atteinte sur les autres canons automoteurs. L'armement était constitué d'un canon de 75mm L/48 Pak39 sur affût fixe et d'une mitrailleuse MG34 télécommandée installée à l'avant. La caisse large pouvait loger quatre membres d'équipage. Le châssis était renforcé et les roues de routes, galets de retour et chenilles agrandis. Les Hetzers entrèrent en service au sein du 731^{ème} Heeres Panzerjäger Abt. en juillet 1944 puis dans d'autres unités de divisions d'infanterie, de Panzerjäger et Volksgrenadier. BMM et Skoda modifièrent et améliorèrent constamment le Hetzer en cours de production et plus de 2.800 véhicules furent construits. Facile à produire, le Hetzer fut le principal chasseur de chars de la fin de la guerre que ce soit sur les fronts Ouest et Est.

装甲で構成され装甲厚は前面で60mm、全高はわずか2.1mと低く精悍なスタイルとなりました。主砲には48口径7.5cm対戦車砲Pak39を搭載。徹甲弾Pzgr.39を使用した場合で1,000mの距離から角度30度の85mm厚装甲板を貫通することができました。部隊配備は第731戦車猟兵大隊を皮切りに1944年7月から開始され、名称も正式に駆逐戦車38(t)ヘツァー(猟犬)とされました。ヘツァーは狭い車内や限られた視界など乗員にとって必ずしも使いやすい車輛ではありませんでしたが、待ち伏せ攻撃にうってつけの低いシルエット、接近戦に持ち込めばソ連軍のスターリン重戦車をも撃破できる攻撃力を備え、東西からドイツ本国に迫る連合軍にとって恐るべき強敵となったのです。ヘツァーは車体各部に改良が加えられながら約2,800輛という生産数を記録、戦後もチェコスイス軍によって使用が続けられました。

RECOMMENDED TOOLS

《用意する工具》

Tools recommended
Benötigtes Werkzeug
Outilsage nécessaire

接着剤 (プラスチック用)

Cement
Kleber
Colle



ニッパー

Side cutters
Seitenschneider
Pince coupante

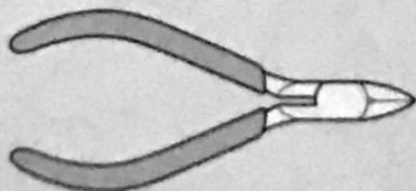

瞬間接着剤

Instant cement
Sekundenkleber
Colle rapide



ナイフ

Modeling knife
Modelliermesser
Couteau de modéliste



ピンセット

Tweezers
Pinzette
Précettes



READ BEFORE ASSEMBLY

注意 ●このキットは組み立てモデルです。作る前に必ず説明書を最後までお読みください。また小学生などの低年齢の方が組み立てる時は、保護者の方もお読みください。●工具(別売)の使用には十分注意してください。特にナイフやニッパーなどの刃物によるケガや事故に注意してください。●接着剤や塗料は必ずプラスチック用を使用し(別売)、使用する前にそれぞれの注意書きをよく読み、その指示に従ってください。またご使用の際は換気に十分注意してください。●小さなお子様のいる所での工作はやめてください。小さな部品の飲み込みやビニール袋をかぶっての窒息などの危険な状況が考えられます。

CAUTION ●Read carefully and fully understand the instructions before commencing assembly. A supervising adult should also read the instructions if a child assembles the model. ●When assembling this kit, tools including knives are used. Extra care should be taken to avoid personal injury. ●Read and follow the instructions supplied with paint and/or cement, if used (not included in kit). Use plastic cement and paints only. ●Keep out of reach of small children. Children must not be allowed to suck any part, or pull vinyl bag over their heads.

VORSICHT ●Bevor Sie mit dem Zusammenbau beginnen, sollten Sie alle Anweisungen gelesen und verstanden haben. Fall sein Kind das Modell zusammenbaut, sollte ein beaufsichtigender Erwachsener die Bauanleitung ebenfalls gelesen haben. ●Beim Zusammenbau dieses Bausatzes werden Werkzeuge einschließlich Messer verwendet. Zur Vermeidung von Verletzungen ist besondere Vorsicht angebracht. ●Wenn Sie Farben und/oder Kleber verwenden (nicht im Bausatz enthalten), beachten und befolgen Sie die dort beiliegenden Anweisungen. Nur Klebstoff und Farben für Plastik verwenden. ●Bausatz von kleinen Kindern fernhalten. Verhüten Sie, daß Kinder irgendwelche Bauteile in den Mund nehmen oder Plastiktüten über den Kopf ziehen.

PRECAUTIONS ●Bien lire et assimiler les instructions avant de commencer l'assemblage. La construction du modèle par un enfant doit s'effectuer sous la surveillance d'un adulte. ●L'assemblage de ce kit requiert de l'outillage, en particulier des couteaux de modélisme. Manier les outils avec précaution pour éviter toute blessure. ●Lire et suivre les instructions d'utilisation des peintures et ou de la colle, si utilisées (non incluses dans le kit). Utiliser uniquement une colle et des peintures spéciales pour le polystyrène. ●Garder hors de portée des enfants en bas âge. Ne pas laisser les enfants mettre en bouche ou sucer les pièces, ou passer un sachet vinyl sur la tête.

PAINTS REQUIRED

● 塗装指示のマークです。タミヤカラーのカラーナンバーで指示しました。

This mark denotes numbers for Tamiya Paint colors.

TS-3 ●ダークイエロー / Dark yellow / Dunkelgelb / (XF-60) Jaune foncé

X-10 ●ガンメタル / Gun metal / Metall-Grau / Gris acier

XF-1 ●フラットブラック / Flat black / Matt Schwarz / Noir mat

XF-56 ●メタリックグレイ / Metallic grey / Grau-Metallic / Gris métallisé

XF-61 ●ダークグリーン / Dark green / Dunkelgrün / Vert foncé

XF-63 ●ジャーマングレイ / German grey / Deutsches Grau / Gris Panzer

XF-64 ●レッドブラウン / Red brown / Rotbraun / Rouge brun

ASSEMBLY



- 組立説明図の中で塗装指示のない部品は車体色で塗装します。
- When no color is specified, paint parts with hull color.
- Wenn keine Farbe angegeben ist, Teile mit Rumpf-Farbe bemalen.
- Lorsqu'aucune teinte n'est spécifiée, peindre les pièces dans la couleur de la caisse.

《瞬間接着剤について》

- ★通常は塗装する前に使用します。その際、接着面の油分を十分に取ってください。塗装後に接着したい場合は接着面の塗料を落としてから使用します。この時、塗料が残っていると接着力が極端に低下するので注意しましょう。
- ★接着剤をつけすぎると接着力が落ちるだけでなく、白化しやすくなるので注意してください。
- ★劣化した接着剤は使用しないでください。また不要な部品で試してから使用してください。
- ★使用する際は瞬間接着剤の取扱説明をよく読んでからご使用ください。

Instant cement

- ★Remove any paint or oil from cementing surface

before affixing parts.

- ★Use only a small amount of cement. Too much cement will make joints turn white and lose adhesion.
- ★Do not use old cement. Test cement first with unnecessary parts such as sprues before use.
- ★Carefully read instructions on use before cementing.

Sekundenkleber

- ★Entfernen Sie alle Farbe und Ölflecke von der Kleboberfläche bevor sie Teile ankleben.
- ★Verwenden Sie nur geringe Mengen Klebstoff. Bei zuviel Klebstoff kann sich die Verbindung verschieben und die Haftkraft verloren gehen.
- ★Verwenden Sie keinen alten Klebstoff. Testen

Sie den Kleber vor der Anwendung zuerst mit nicht benötigten Teilen etwa vom Spritzling.

- ★Vor dem Kleben die Gebrauchsanleitung sorgfältig lesen.
- ★Colle rapide
- ★Enlever les traces de peinture ou de graisse des surfaces de contact avant de coller les pièces.
- ★N'utiliser qu'une petite quantité de colle. Un excès peut blanchir les lignes de joint et limiter l'adhésion.

- ★Ne pas utiliser une colle périmée. Tester la colle sur des pièces inutilisées comme des morceaux de grappes avant utilisation effective.
- ★Lire soigneusement les instructions avant de coller.

1 前面装甲板の組み立て Front panel Vordere Platte Panneau avant

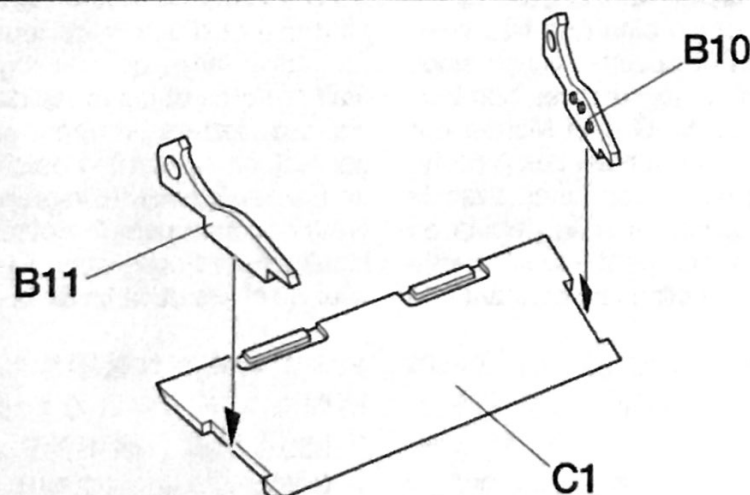

- ★B10とB11には向きがあります。十分注意してください。
- ★Note direction of B10 and B11.
- ★Auf die Richtung von B10 und B11 achten.
- ★Noter le sens des pièces B10 et B11.

2 サスペンションの取り付け Attaching suspensions Einbau der Radaufhängungen Fixation des suspensions

車体下部(ダイキャスト)
Lower hull
Wannen-Unterteil
Caisse inférieure

前面装甲板
Front panel
Vordere Platte
Panneau avant

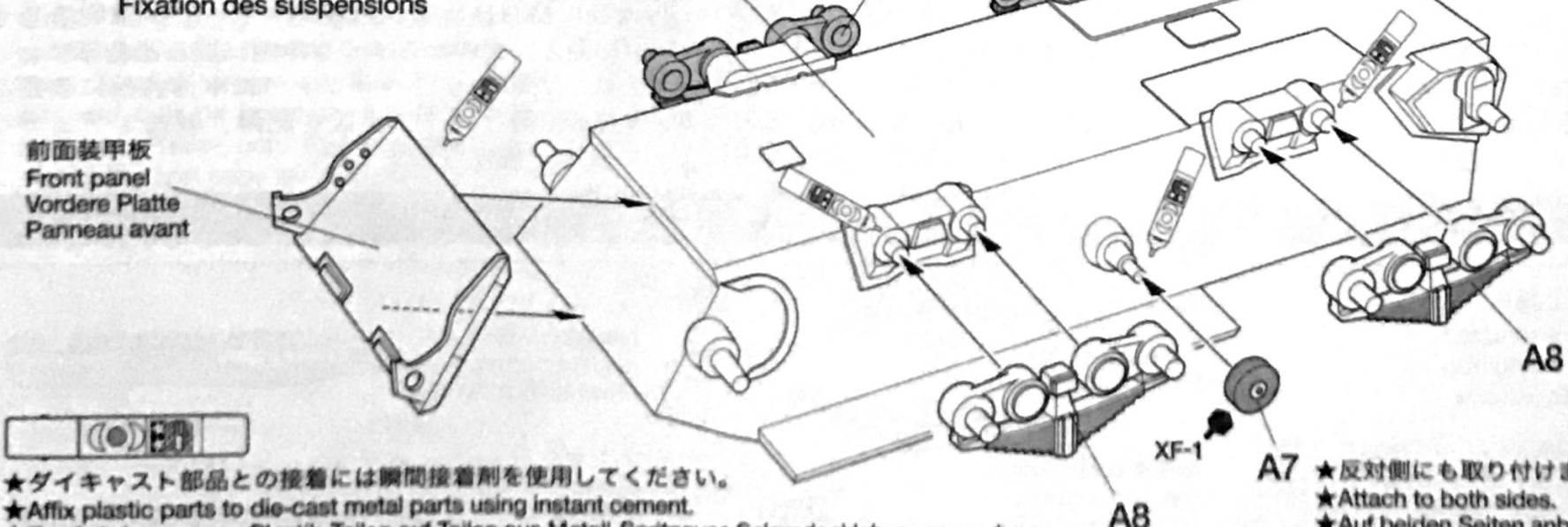

- ★ダイキャスト部品との接着には瞬間接着剤を使用してください。
- ★Affix plastic parts to die-cast metal parts using instant cement.
- ★Zur Anbringung von Plastik-Teilen auf Teilen aus Metall-Spritzguss Sekundenkleber verwenden.
- ★Fixer les pièces en plastique sur les pièces en métal moulé avec de la colle rapide.

- ★反対側にも取り付けます。
- ★Attach to both sides.
- ★Auf beiden Seiten anbringen.
- ★Fixer de chaque côté.

3 ドライブsprocketの組み立て
Drive sprockets
Kettentreibräder
Barbotins

《ドライブsprocket》
Drive sprocket
Kettentreibrad
Barbotin
★2個作ります。
★Make 2.
★2 Satz anfertigen.
★Faire 2 jeux.

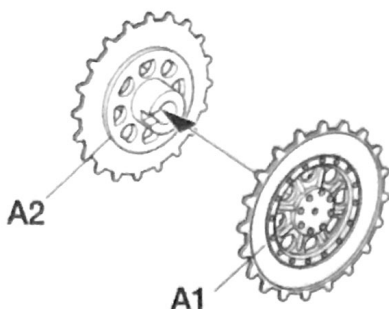

《アイドラーホイール》
Idler wheel
Spannrad
Poulie-guide

★2個作ります。
★Make 2.
★2 Satz anfertigen.
★Faire 2 jeux.

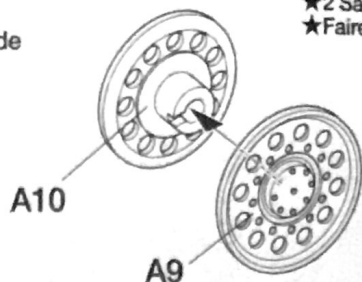

4 ホイールの取り付け
Attaching wheels
Einbau der Räder
Fixation des roues

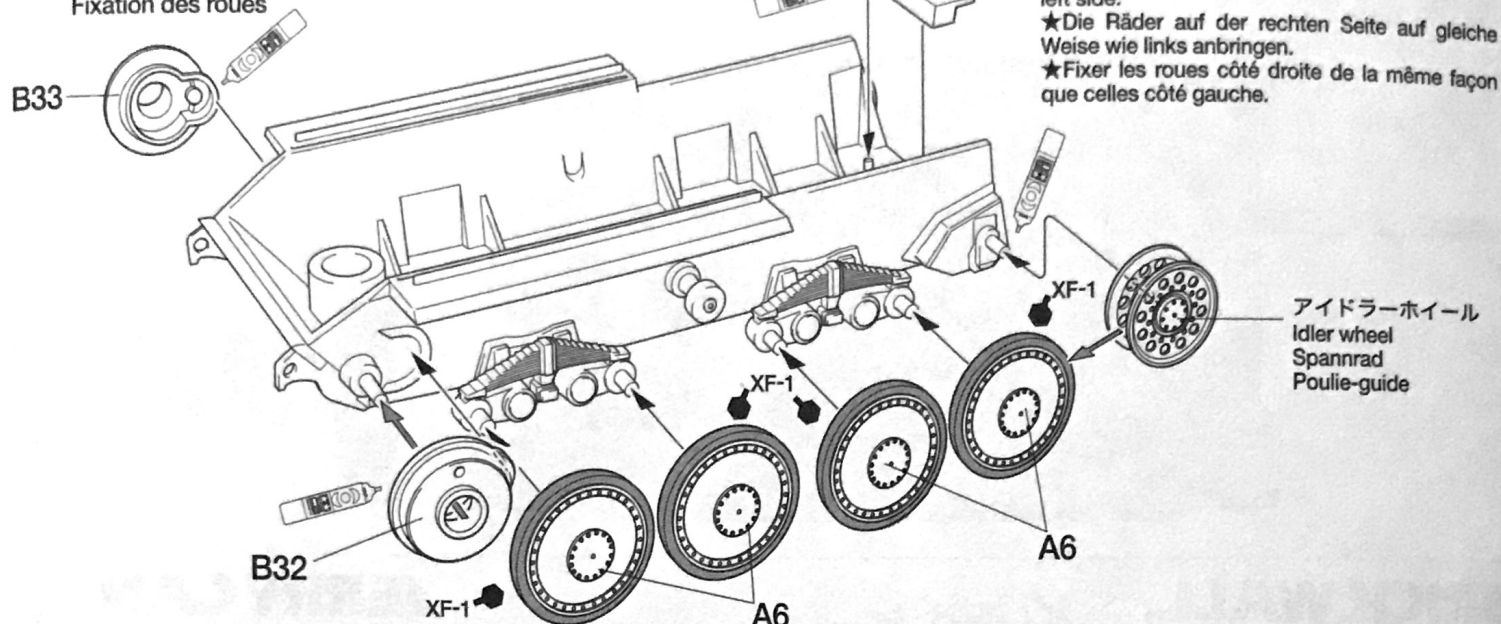

★A6とアイドラーホイールは右側も同様に取り付けます。
★Attach right side wheels in the same way as left side.
★Die Räder auf der rechten Seite auf gleiche Weise wie links anbringen.
★Fixer les roues côté droite de la même façon que celles côté gauche.

アイドラーホイール
Idler wheel
Spannrad
Poulie-guide

5 キャタピラ上部の組み立て
Tracks
Ketten
Chenilles

★2本作ります。
★Make 2.
★2 Satz anfertigen.
★Faire 2 jeux.

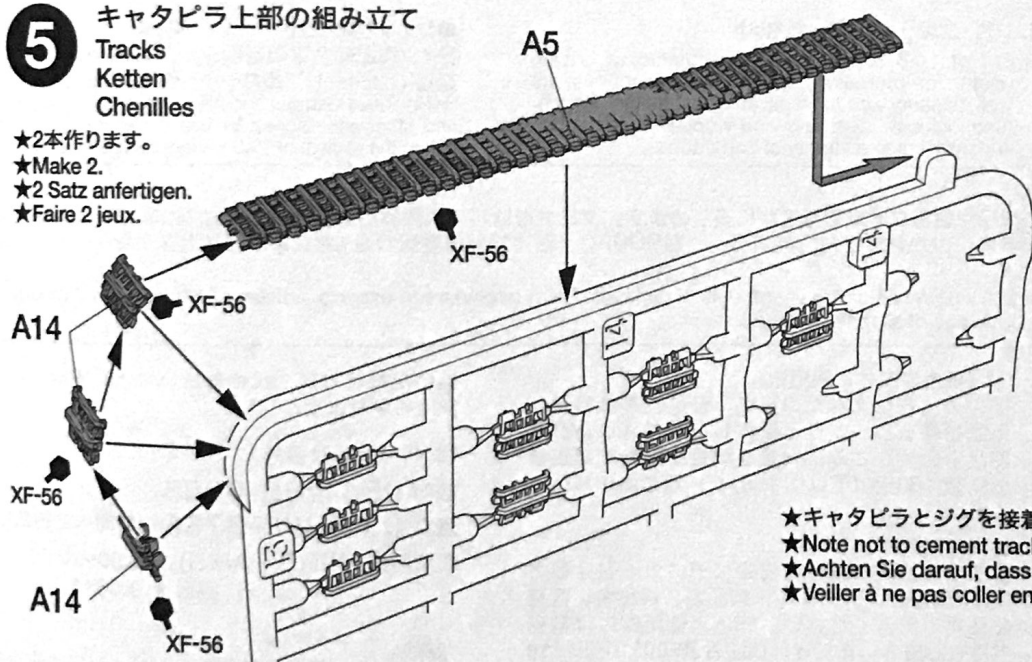

★Aパーツのジグを使ってキャタピラ上部を左図のように組み立てます。キャタピラは取り付け方向があるので図をよく見てください。また車体への取り付けは接着剤が完全に乾燥してからおこないます。
★Use A sprue as a guide for track assembly. Note track direction. Make sure cement has hardened before attaching tracks to the hull.
★Verwenden Sie Spritzling A als Führung beim Zusammenbau der Ketten. Beachten Sie die Laufrichtung der Kette. Vergewissern Sie sich, dass der Kleber ausgehärtet ist, bevor Sie die Ketten am Rumpf befestigen.
★Utiliser la grappe A comme gabarit pour assembler la chenille. Noter le sens de la chenille. Laisser sécher la colle avant de fixer la chenille sur la caisse.

★キャタピラとジグを接着しないように注意しましょう。
★Note not to cement tracks and guide.
★Achten Sie darauf, dass die Kette nicht mit der Führung verklebt.
★Veiller à ne pas coller ensemble la chenille et le gabarit.

6 キャタピラ上部の取り付け
Attaching tracks 1
Einbau der Ketten 1
Installation des chenilles 1

ドライブsprocket
Drive sprocket
Kettentreibrad
Barbotin

キャタピラ上部
Tracks
Ketten
Chenilles

ドライブsprocket
Drive sprocket
Kettentreibrad
Barbotin

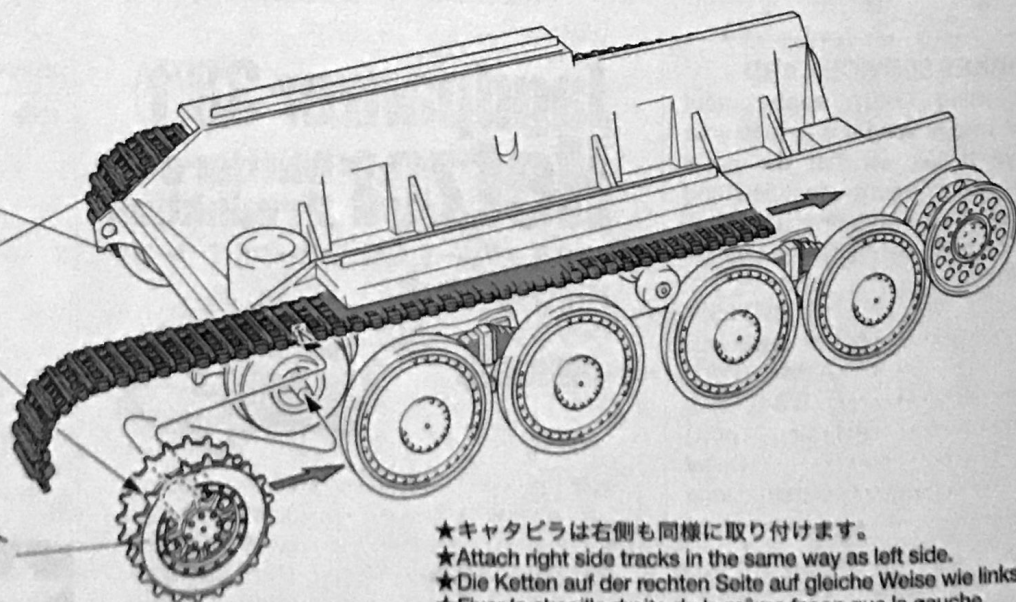

★キャタピラは右側も同様に取り付けます。
★Attach right side tracks in the same way as left side.
★Die Ketten auf der rechten Seite auf gleiche Weise wie links anbringen.
★Fixer la chenille droite de la même façon que la gauche.

7

キャタピラの取り付け Attaching tracks 2 Einbau der Ketten 2 Installation des chenilles 2

- ★キャタピラは右側も同様に
取り付けます。
★Attach right side tracks in
the same way as left side.
- ★Die Ketten auf der rechten
Seite auf gleiche Weise wie
links anbringen.
- ★Fixer la chenille droite de la
même façon que la gauche.

✖ ポリキャップ
Poly cap
Kunststoff-Nabe
Pièce de jonction

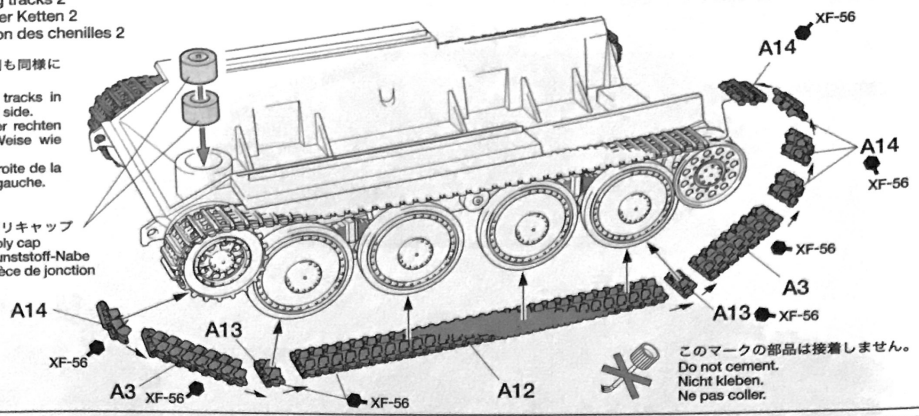

TECH TIP

キャタピラのたるませ方 Attaching tracks Einbau der Ketten Installation des chenilles

- ★キャタピラ同士がしっかりと接着したらキャタピラの上面部
を図のように指で押してリターンローラーとキャタピラ上部を
接着します。こうするとよりリアルに仕上がります。
- ★After cementing tracks, affix upper tracks to return roller as
shown to depict tracks sagging under their own weight.
- ★Nachdem die Ketten geklebt sind, die oberen Ketten wie abge-
bildet an der Rücklaufrolle anheften, um das Durchhängen der
Ketten unter ihrem Eigengewicht darzustellen.
- ★Après collage des chenilles, fixer la section supérieure de la
chenille au galet de retour comme montré pour figurer son affai-
sissement sous son propre poids.

リターンローラー
Return roller
Rücklaufrolle
Galet de retour

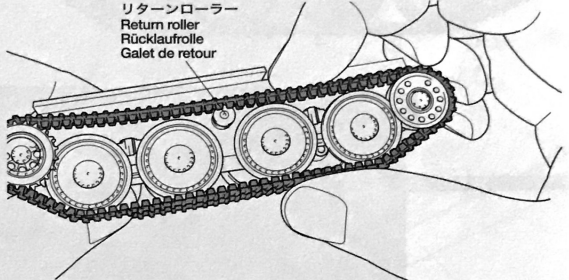

8

車体上部裏面の組み立て Upper hull (inside) Wannen-Oberteil (Innen) Caisse supérieure (intérieure)

- ★取り付けられたフェンダーは外側に若干傾斜します。
- ★Align contact surfaces of parts.
- ★Die Kontaktflächen der Teile zueinander ausrichten.
- ★Aligner les surfaces a mettre en contact.

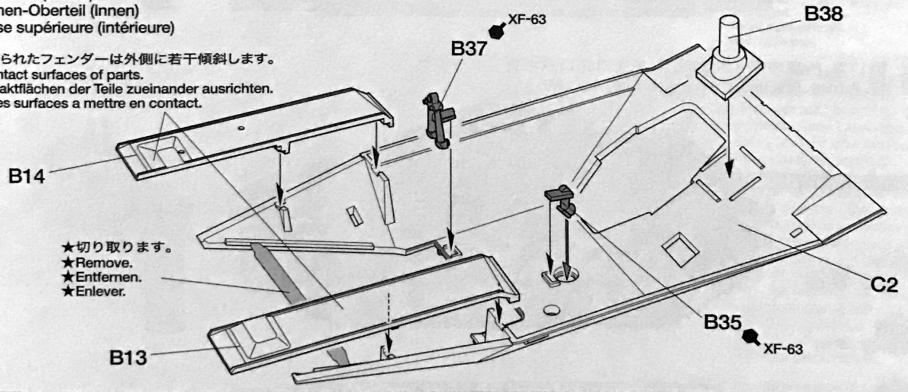

9

砲基部の組み立て Gun barrel base Aufnahme für Kanonenrohr Embase de canon

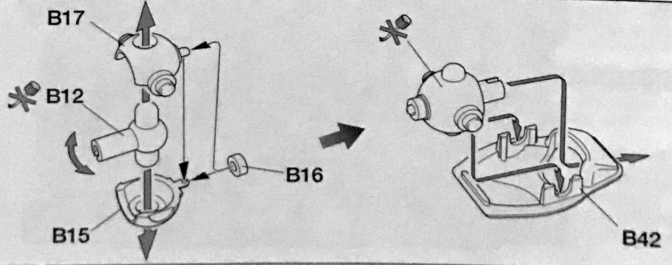

10 砲身の組み立て
Gun barrel
Kanonenrohr
Fût de canon

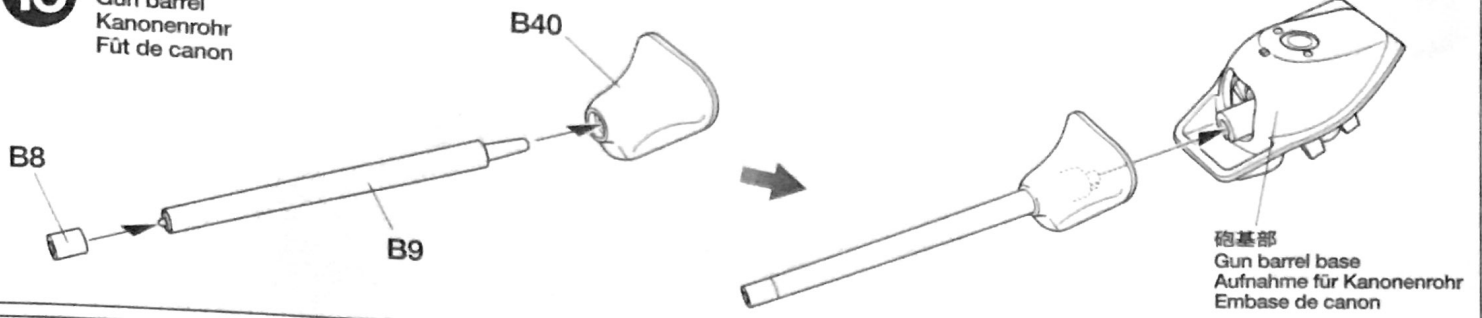

11 車体上部の組み立て
Upper hull
Wannen-Oberteil
Caisse supérieure

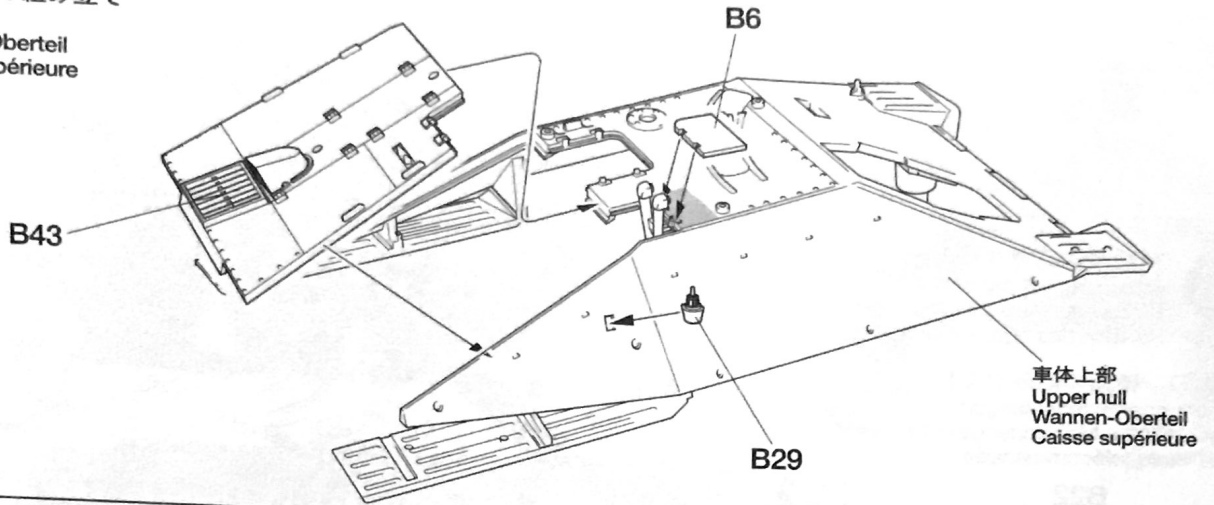

12 車体上部の取り付け
Attaching upper hull
Einbau des Wannen-Oberteils
Fixation de la caisse supérieure

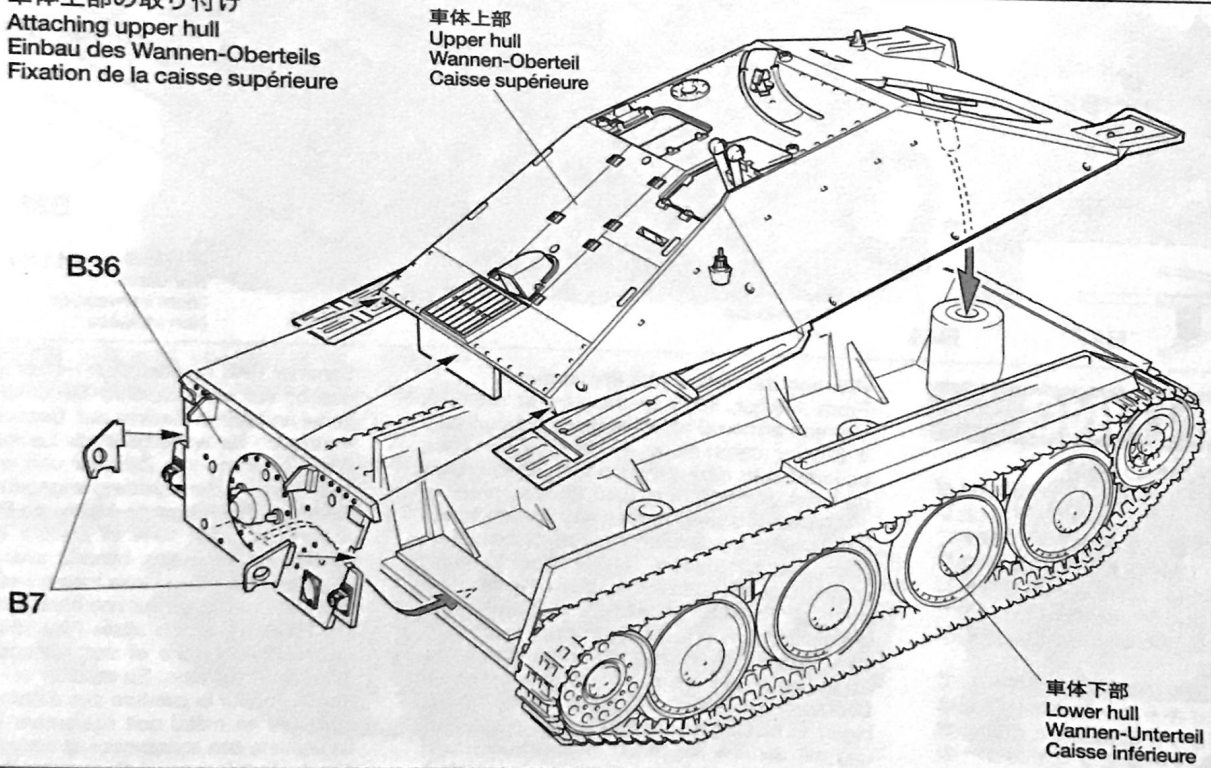

13 車体部品の組み立てと取り付け
Hull parts
Teile des Rumpfes
Equipements de caisse

《ジャッキ》
Jack
Wagenheber
Cric

《マフラー》
Exhaust
Auspuff
Echappement

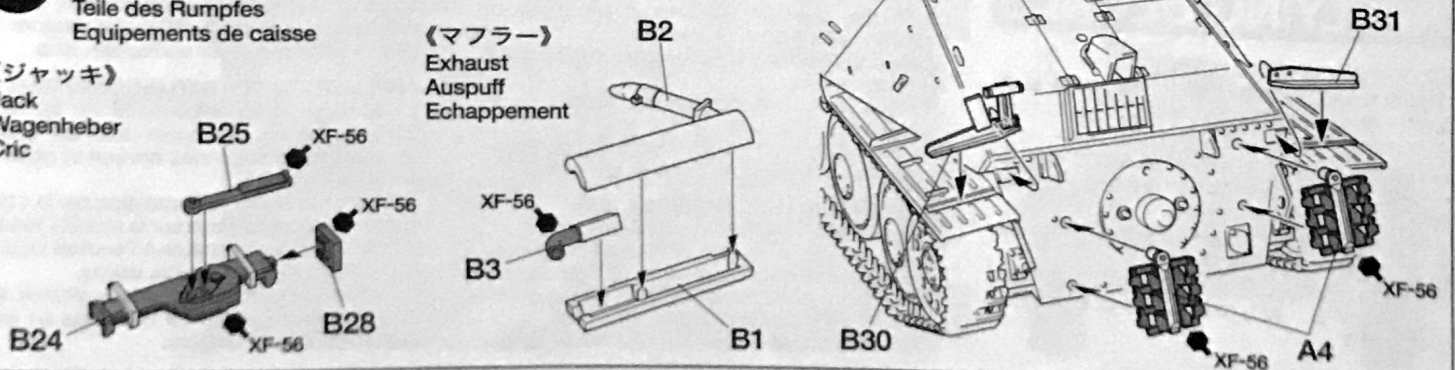

14

砲身の取り付け
Attaching gun barrel
Kanonenrohr-Einbau
Fixation du fût de canon

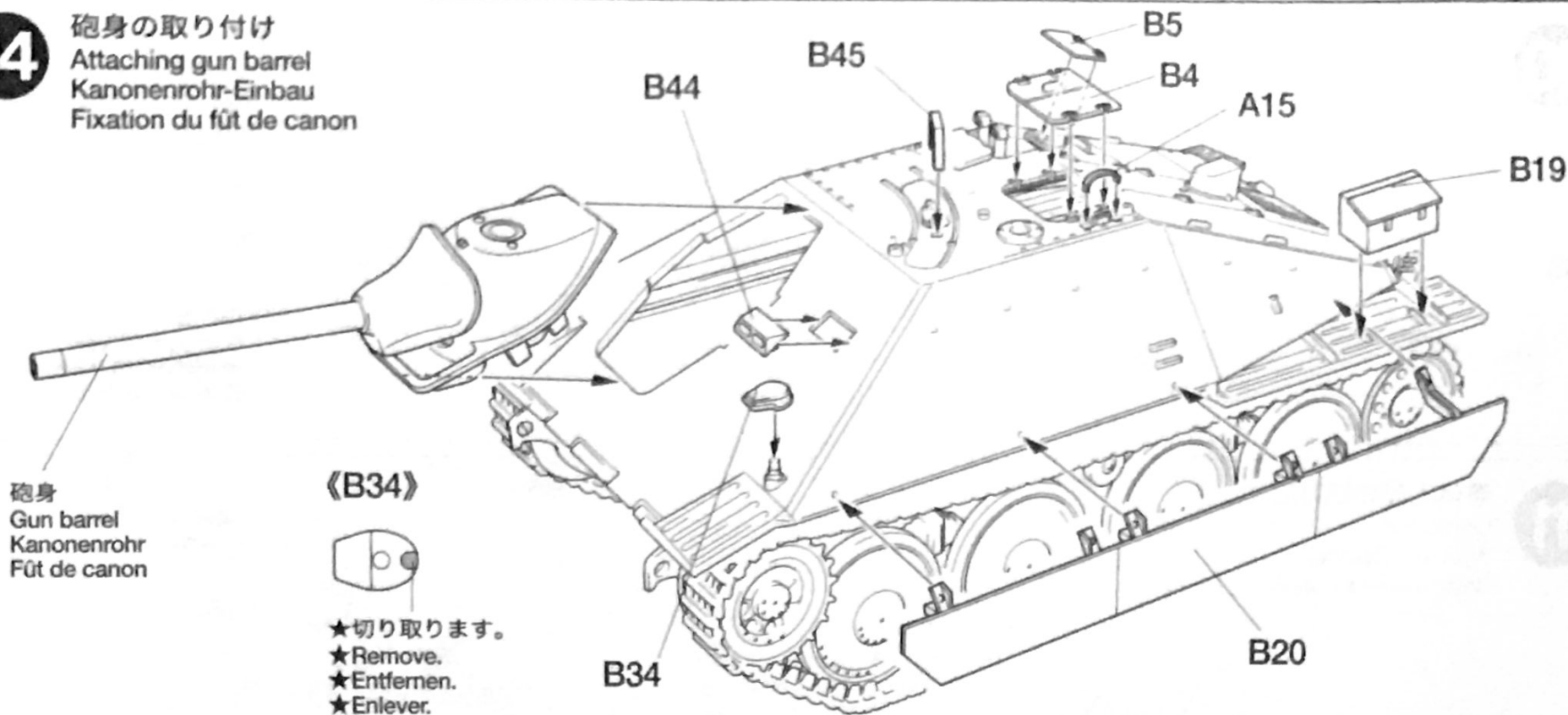

砲身
Gun barrel
Kanonenrohr
Fût de canon

《B34》



★切り取ります。
★Remove.
★Entfernen.
★Enlever.

15

車体装備品の取り付け
Attaching hull parts
Einbau der Teile des Rumpfes
Fixation des équipements de la caisse

《リモコン機銃の組み立て》
Remote control machinegun
Fernbedientes Maschinengewehr
Mitrailleuse télécommandée

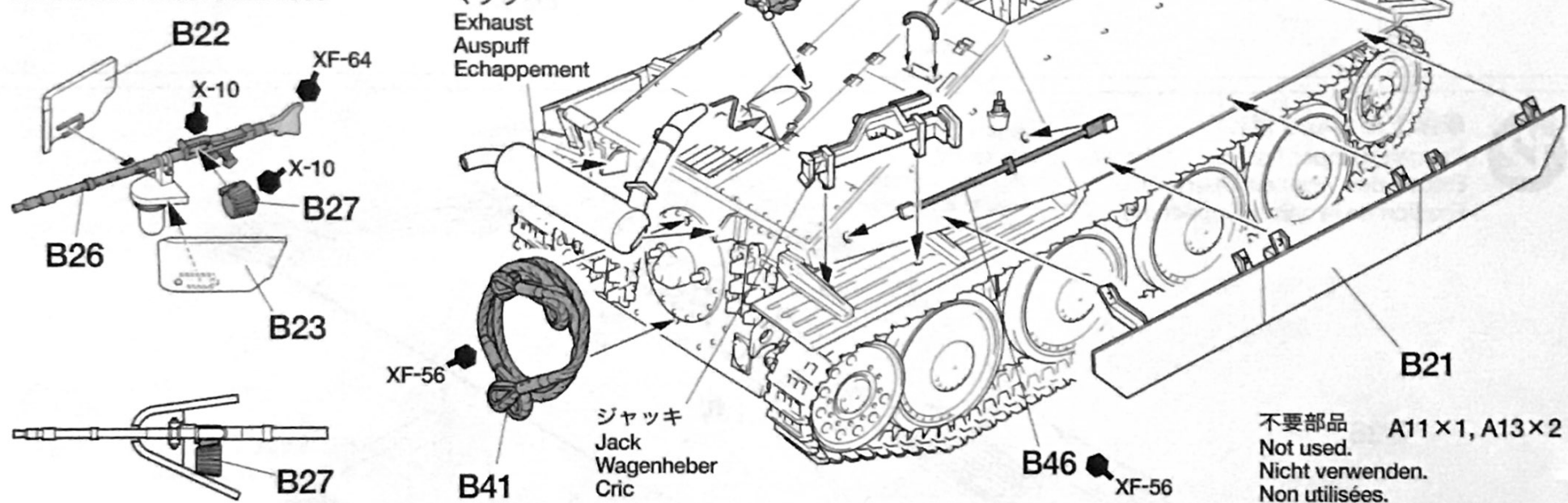

マフラー
Exhaust
Auspuff
Echappement

ジャッキ
Jack
Wagenheber
Cric

不要部品 A11×1, A13×2
Not used.
Nicht verwenden.
Non utilisées.

PAINTING

《ヘツァー中期生産型の塗装》

大戦後期の1944年8月から、ドイツ戦車はダークイエローをベースにダークグリーンとレッドブラウンの三色迷彩を生産工場ですることとされました。1944年夏以降に生産されたヘツァーの多くは、小さな円を組み合わせた独特のパターンにダークイエローとダークグリーンの斑点を加えた「光と影」迷彩が施されていました。

迷彩パターンは図中の塗装図を参考にしてください。またダイキャスト製の車体下部はそのまま塗装できます。装備品など細部の塗装は組立図中に●マークとタミヤカラーの色番号で指示してあります。

Painting the Hetzer Mid Production

From August, 1944 to the end of the war, German armored vehicles were painted with a 3-color camouflage of dark yellow base covered with dark green and reddish brown patterns. Hetzers produced after summer of 1944 featured small yellow and green spots on top of the standard 3-color camouflage. Refer to the manual for detailed painting guide. The die-cast lower hull may also be painted. Painting of accessories and other details is outlined in the instruction manual.

Lackierung des Hetzers Mittlere Produktion
Ab August 1944 bis zum Kriegsende wurden die Deutschen Panzerfahrzeuge mit einem dreifarbigen Tarnanstrich aus dunkelgelber Grundierung mit darüber liegenden, dunkelgrünen und rotbraunen Mustern versehen. Die nach dem

Sommer 1944 hergestellten Hetzer wiesen, aufgesetzt auf den Standard-Tarnanstrich, kleine, gelbe und grüne Flecken auf. Beachten Sie das Handbuch für weitergehende Lackierhinweise. Die Lackierung von Zubehör und anderen Details ist in der Bauanleitung angegeben.

Peinture du Hetzer de Milieu de Production
A partir de août 1944 et jusqu'à la fin de la guerre, les véhicules blindés allemands portaient un camouflage trois tons constitué de vert foncé et brun rouge sur une base jaune sombre. Les Hetzers produits après l'été 1944 portaient un mouchetis jaune et vert par-dessus le camouflage trois tons. Se reporter au manuel de montage pour la peinture des détails. La caisse inférieure en métal doit également être peinte. La peinture des accessoires et autres détails est décrite dans le manuel d'assemblage.

APPLYING DECALS

《スライドマークのはりかた》

- ①はりたいマークをハサミで切りぬぎます。
- ②マークをぬるま湯に10秒ほどひたしてからタオル等の布の上におきます。
- ③台紙のはしを手で持ち、貼るところにマークをスライドさせてモデルに移してください。
- ④指に少し水をつけてマークをぬらしながら、正しい位置にずらしします。
- ⑤やわらかい布でマークの内側の気泡をおし出しながら、おしつけるようにして水分をとります。

DECAL APPLICATION

1. Cut off decal from sheet.
2. Dip the decal in tepid water for about 10 sec. and place on a clean cloth.
3. Hold the backing sheet edge and slide decal onto the model.
4. Move decal into position by wetting decal with finger.
5. Press decal gently down with a soft cloth until excess water and air bubbles are gone.

ANBRINGUNG DES ABZIEHBILDES

1. Abziehbild vom Blatt ausschneiden.
2. Das Abziehbild ungefähr 10 Sek. in lauwarmes Wasser tauchen, dann auf sauberen Stoff legen.
3. Die Kante der Unterlage halten und das Abziehbild auf das Modell schieben.
4. Das Abziehbild an die richtige Stelle schieben und dabei mit dem Finger das Abziehbild naßmachen.



ben und dabei mit dem Finger das Abziehbild naßmachen.
5. Das abziehbild mit weichem Stoff ganz andrücken, bis kein überflüssiges Wasser und keine Luftblasen mehr vorhanden sind.

APPLICATION DES DECALCOMANIES

1. Découpez la décalcomanie de sa feuille.
2. Plongez la décalcomanie dans de l'eau tiède pendant 10 secondes environ et poser sur un linge propre.
3. Retenez la feuille de protection par le côté et glissez la décalcomanie sur le modèle réduit.
4. Placez la décalcomanie à l'endroit voulu en la mouillant avec un de vos doigts.
5. Pressez doucement la décalcomanie avec un tissu doux jusqu'à ce que l'eau en excès et les bulles aient disparu.

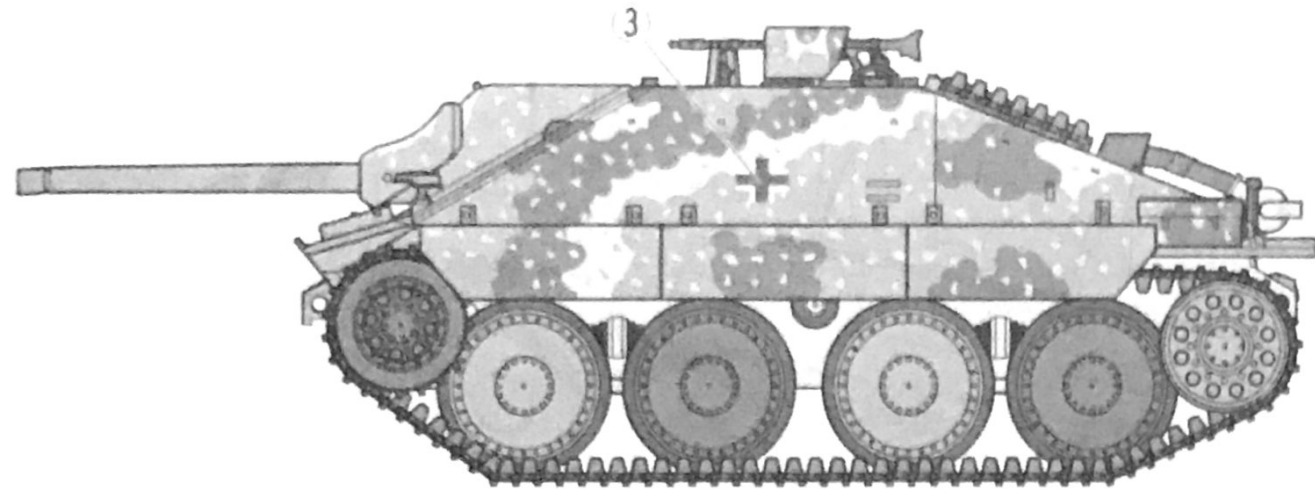
A 第708国民擲弾兵師団1708突撃砲大隊 所属車輛 1944年11月 フランス・アルヴィル
 StuG.Abt. (Sturmgeschütz-Abteilung) 1708, 708. VGD. (Volks-Grenadier-Division), Halloville, France, November 1944



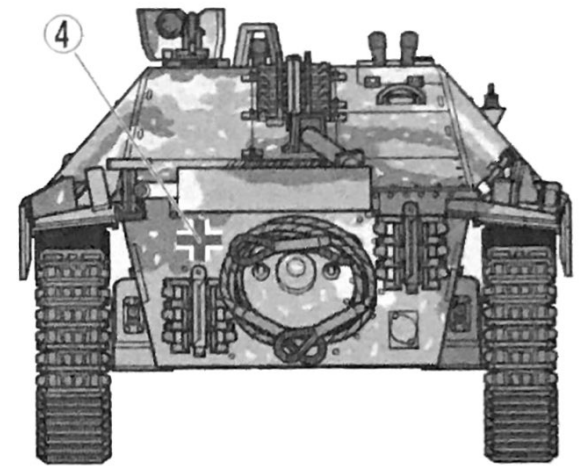
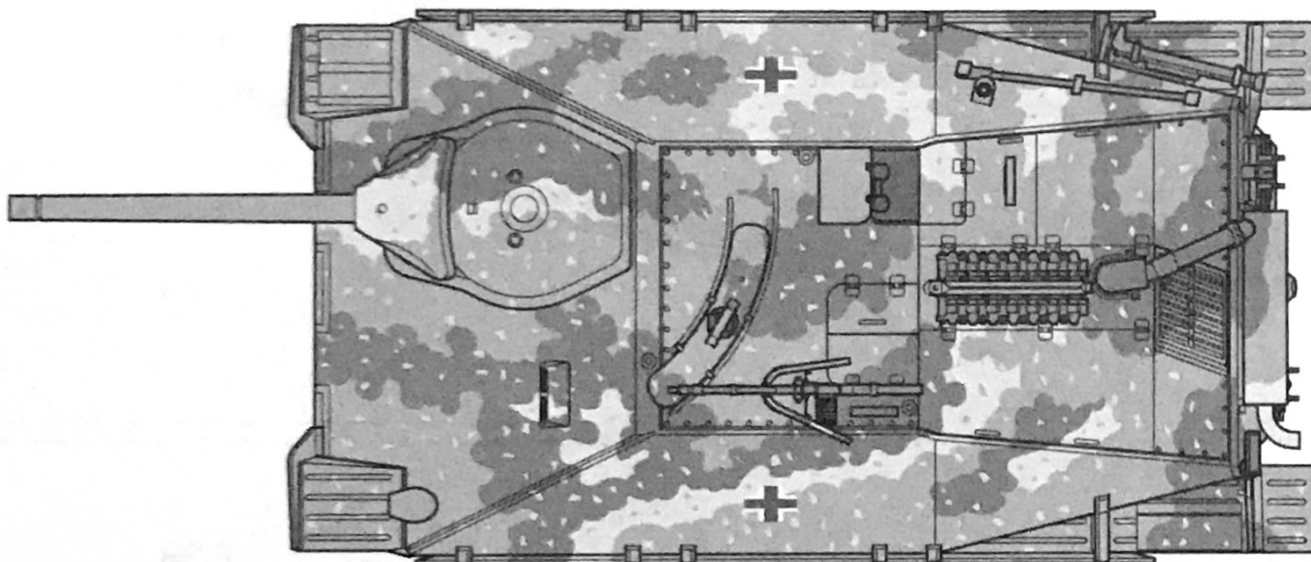
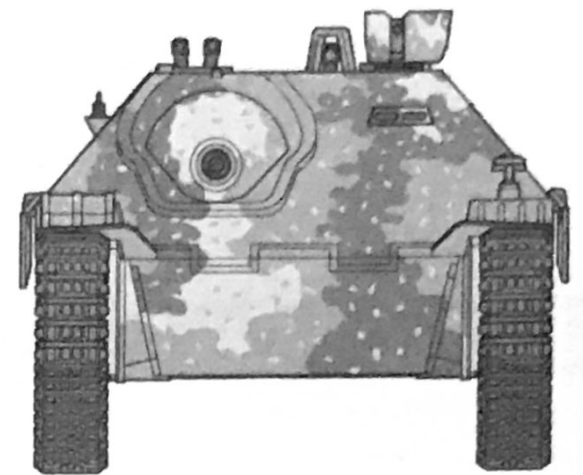
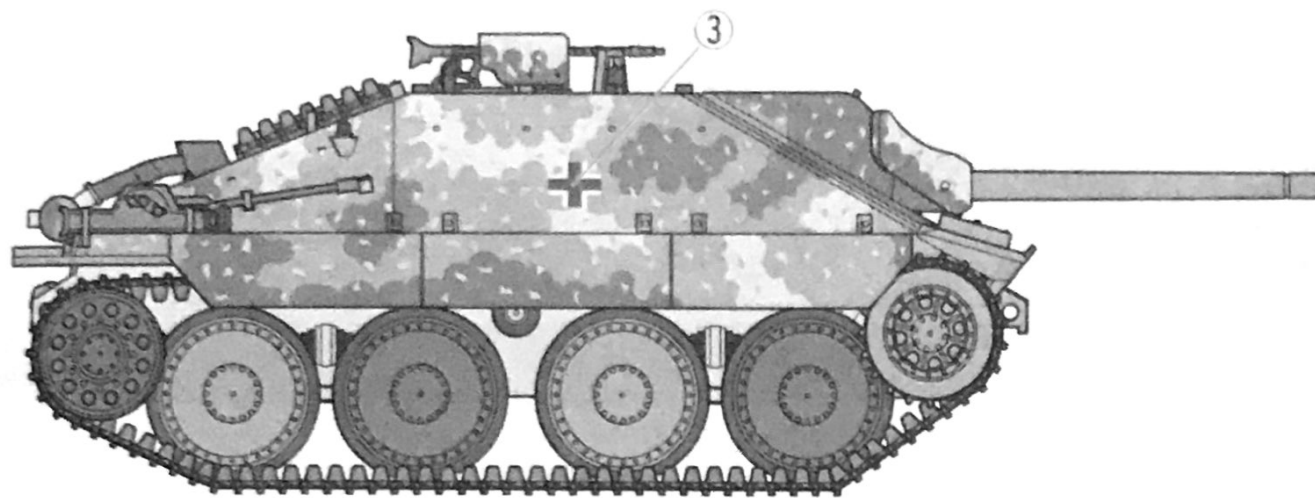

-  TS-3 (XF-60)
-  XF-61
-  XF-64

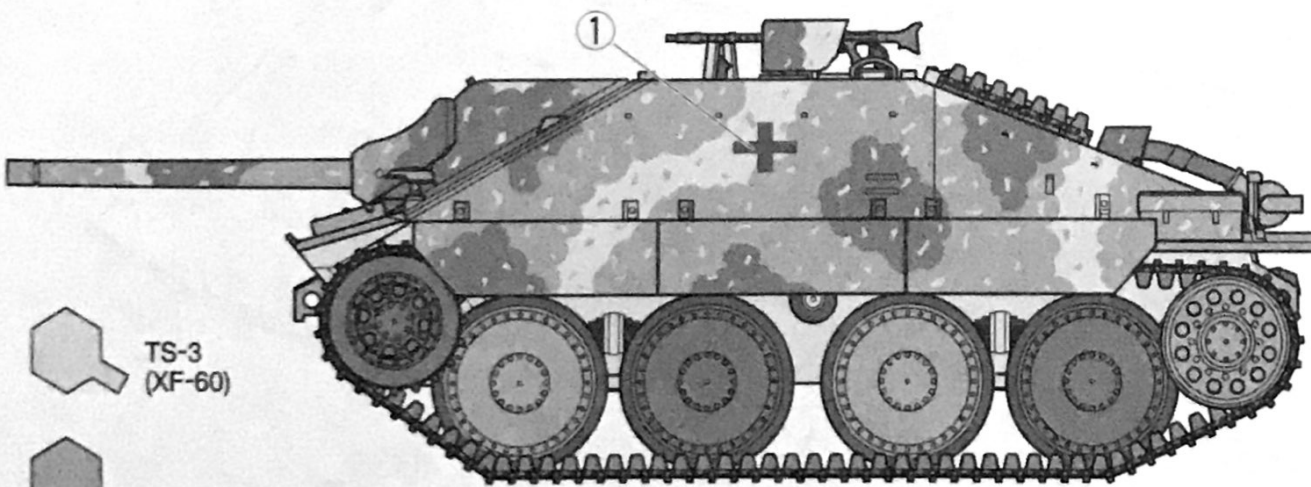

B 第17軍 所属車輛 1945年5月 チェコスロバキア・ベラプス
 17. Armees, Běloves, Czechoslovakia, May 1945



-  TS-3 (XF-60)
-  XF-61
-  XF-64

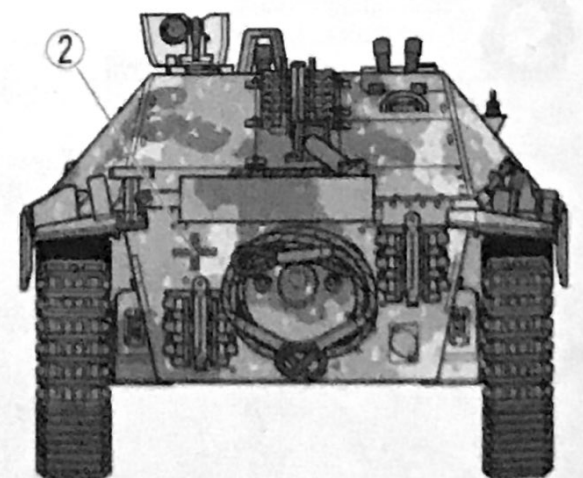
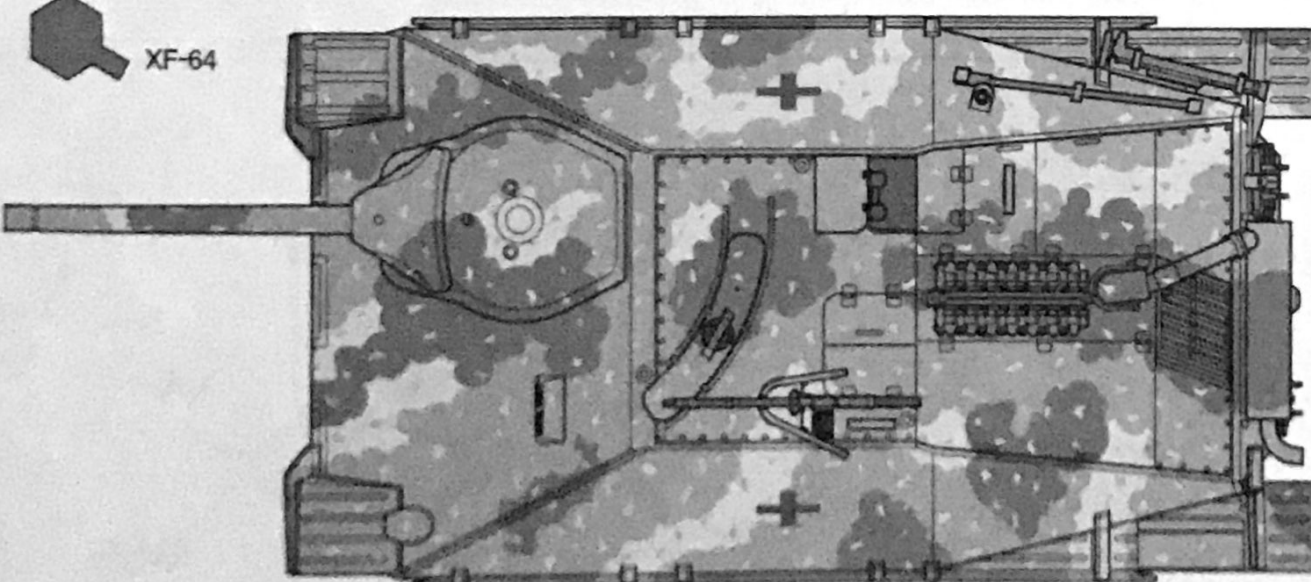
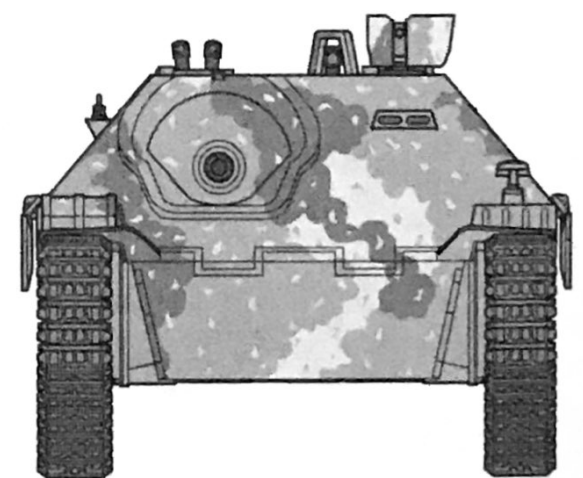

C 第1装甲軍 独立第744戦車駆逐大隊 第2中隊 所属車輛 1945年 夏 チェコスロバキア・ノブメスト
2./Pz.Jg.Abt. (Panzerjäger-Abteilung) 744, 1. Panzer-Armee, Nové Město, Czechoslovakia, Summer 1945

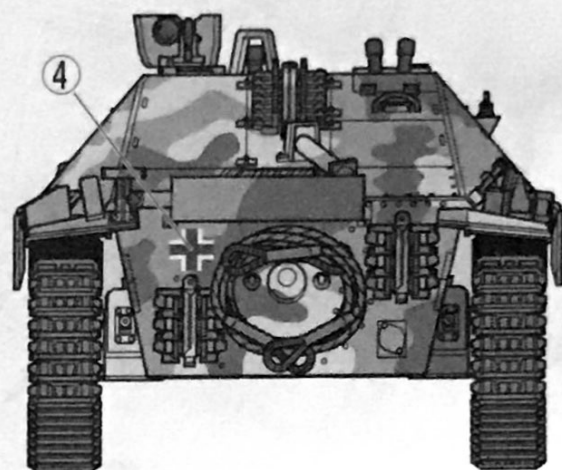
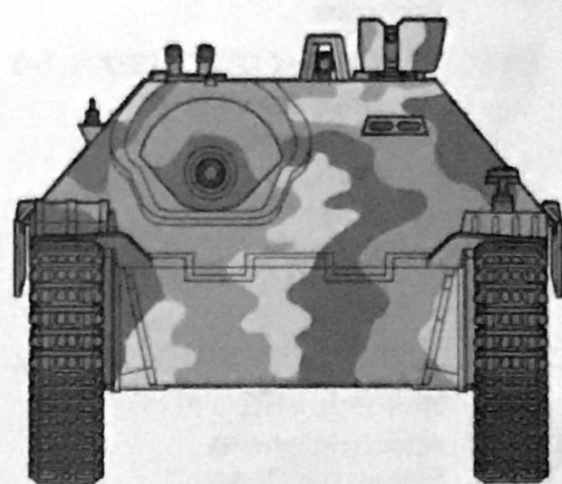
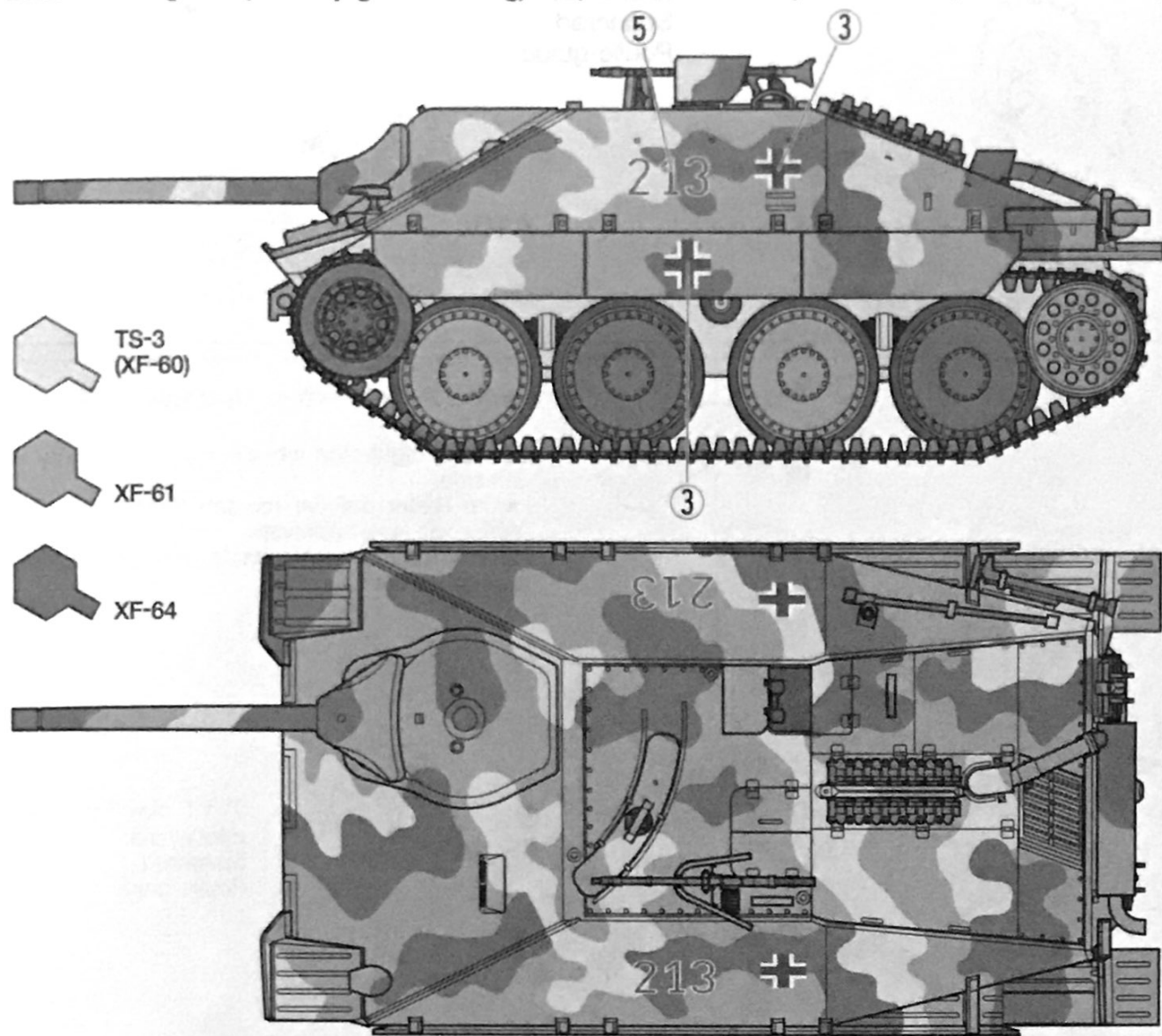

- TS-3 (XF-60)
- XF-61
- XF-64

BRICK WALL, SAND BAG & BARRICADE SET

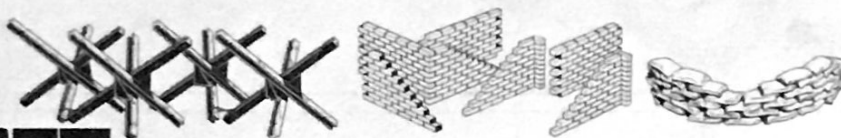

街並みの情景製作に欠かせないレンガに加え、簡易陣地や戦車の防弾に活用された土のうそして、組み合わせてバリケードを作れる鉄道のレールや丸太をセット。最前線の情景の雰囲気を高めます。

●レンガ・土のう・バリケードセット

Set of 1/48 scale accessories including bricks, useful for recreating European townscapes, as well as sandbags for replicating battlefield scenes. Also includes steel rails and wooden logs for use in constructing a variety of barricades.

JERRY CAN SET



●ジェリカンセット

ドイツ軍と連合軍の各種ジェリカンやドラムカンを豊富にセット。リアルなシートやバッグ類も付属。Set includes German and Allied Jerry cans, fuel drums and other accessories for use in dioramas or to enhance the realism of 1/48 military vehicle models.

Model MAGAZINE INTERNATIONAL

〈タミヤモデルマガジン〉

海外の一流モデラーの作品が豊富な写真で身近かに楽しめます。タミヤをはじめ、世界の製品をテーマに制作記事や資料など詳しく紹介。模型作りの参考に欠かせません。英語版、一部900円。(日本語部分要訳つき)お求めは当社カスタマーサービスまでお問い合わせください。

A magazine for enthusiasts who make or modify models of all kinds. From beginners to experts, articles of interest about modeling and full sized vehicles. Coverage of all maker's products.

部品請求について

★部品をなくしたり、こわした方は、このステッカーが貼られたカスタマーサービス取次店でのご注文が便利です。また、当社カスタマーサービスに直接ご注文する場合は、右記の方法があります。詳しくは当社カスタマーサービスまでお問い合わせください。

タミヤ・カスタマーサービス取次店

パーツのお取り寄せに大変便利なお店です。

TAMIYA

タミヤカスタマーサービス 03-3899-3765 (静岡) 054-283-0003 (静岡)

①《現金書留のご利用法》

下のカードにあなたの氏名、住所、郵便番号、電話番号をしっかりと記入してください。必要部品を○でかこみ、代金を現金書留または定額小為替(100円以下は切手可)と一緒に申し込めください。

②《郵便振替のご利用法》

郵便局の払込用紙の通信欄に下のカードを参考にITEM番号、スケール、製品名、部品名、数量を必ずご記入ください。振込人住所欄には電話番号もお書きいただき、口座番号・00810-9-1118、加入者名・田宮模型でお振込ください。

③《電話でのご注文もご利用いただけます》

パーツ代金に加えて代引き手数料(315円)をご負

担いただければ、代金着払いにより電話でのご注文も承ります。

《お問い合わせ番号》

静岡 **054-283-0003**
東京 **03-3899-3765** (静岡へ自動転送)
営業時間/平日(月～金曜日) ▶ 8:00-20:00
土、日、祝日 ▶ 8:00-17:00



●タミヤのホームページには豊富な情報が満載です。ぜひご覧ください。

www.tamiya.com

AFTER MARKET SERVICE CARD

When purchasing Tamiya replacement parts, please take or send this form to your local Tamiya dealer so that the parts required can be correctly identified and supplied. Please note that specifications, availability and price are subject to change without notice.

Parts code	ITEM 32511
5493007	Lower Hull
0003982	A Parts (1 pc.)
0003983	B & C Parts
0443027	Poly Cap (4 pcs.)
9493048	Decal
1053382	Instructions

Jagdpanzer 38(t) Hetzer Mittlere Produktion

1/48 ミリタリーミニチュアビークルシリーズ
ドイツ駆逐戦車
ヘツツァー
中期生産型



車体下部	600円	5493007
Aパーツ(1枚)	380円	0003982
B・Cパーツ	600円	0003983
ポリキャップ(4個)	170円	0443027
マーク	210円	9493048
説明図	270円	1053382

For Japanese use only!

ITEM 32511

住所

電話 () -

氏名

0205



32511 1/48 Hetzer Mid Production (1053382)