



CF-104 & CF-104D STARFIGHTER™ 'STARFIGHTERS'

F-104 STARFIGHTER IS A TRADEMARK OF LOCKHEED MARTIN CORPORATION AND IS USED UNDER LICENSE TO HASEGAWA CORPORATION.

00632 1:72 CF-104 & CF-104D “スターファイターズ” (2機セット)

F-104シリーズ戦闘機は世界で初めてマッハ2の壁を破った迎撃戦闘機として知られています。原型のXF-104は1954年2月に初飛行し、「人間の乗ったミサイル」の異名をとり、1958年5月には推力の大きいエンジンに換装した実用試験機YF-104Aで2,259km/hの世界最高速を記録し、当時世界で最も速い戦闘機として注目を集めました。F-104はペーパーナイフのように薄い特殊な断面の翼を用い、空気抵抗をできるだけ削減して、スピードを出すことに努力がそそぎ込まれた結果、ミサイルの翼のように直線テーバーの平面形となり、さらに下反角もあたえられました。またこれに対応して、安定性を

保つために水平尾翼の位置を高くし、T字型の尾翼を採用しました。

“スターファイターズ”はアメリカの民間アクロバットチームで、全米とカナダのエアーショーを回り、スピードとパワーを利した演技で観客を魅了させています。

《データ》乗員：1、(乗員：2 CF-104D)全長：16.69m(除ピトー管)、全高：4.11m、全幅：6.68m(翼端燃料タンク無しの場合)、エンジン：J79-OEL-7 x1、推力：4,540kg(アフターバーナー使用時7,170kg)、最大速度：マッハ2.35(高度12,192m)、初飛行：1954年2月(XF-104)

F-104 Starfighter was the first aircraft to fly faster than Mach 2. The prototype XF-104 made its maiden flight in february 1954, and the aircraft was soon dubbed "the manned missile" due to its elongated, pointed fuselage and stubby wings. An upgraded engine allowed YF-104 experimental craft to fly at 2,259km/h in May 1958 to set a new world record, firmly establishing the type as the world's fastest fighter plane.

dropped angle resembled the fins of a missile more than the wings of an aircraft, thus leading to the obvious metaphors and nicknames of "manned missile", etc., which were to follow the type throughout its service career. The unusual T-shaped tail structure arrangement only helped to accentuate the "missile-like" or "space ship" appearance of the craft.

The Starfighter was equipped with specially designed ultra-thin wings intended to minimize aerodynamic drag, a feature clearly revealing the original design goal for the type emphasizing pure speed above all other performance factors. The distinctively shaped wings of the craft, with their short, blunt lines, flat surfaces and slightly

DATA Crew: 1,(Crew: 2 CF-104D); length: 16.69m (not including pitot tube); height: 4.11m; wingspan: 6.68m (without wing tip tanks); Engine: J79-OEL-7 x 1; Thrust: 4,540kg (7,170kg in afterburner); Max speed: Mach 2.35 at 12,192m; maiden flight (XF-104): February 1954

CF-104
1 シート及びコックピットの組立て
 Seat & Cockpit Assembly

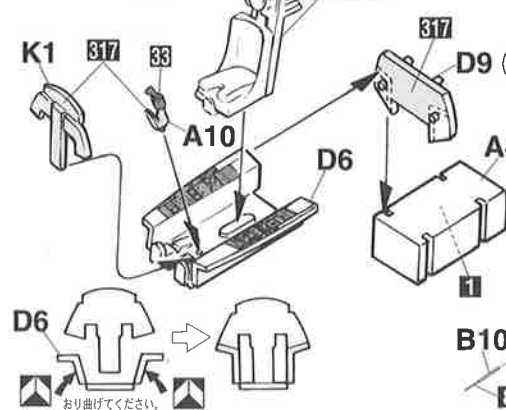
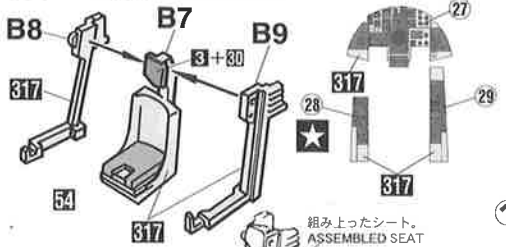

CF-104D
1 シート及びコックピットの組立て
 Seat & Cockpit Assembly

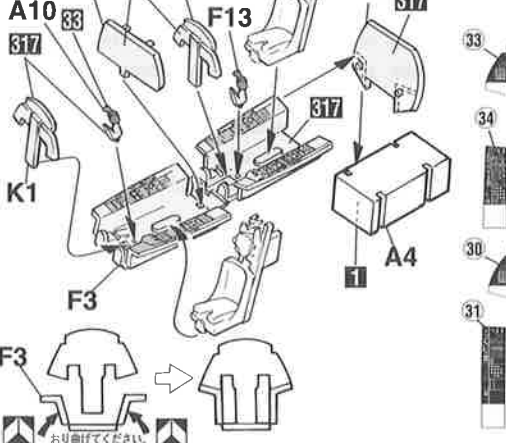
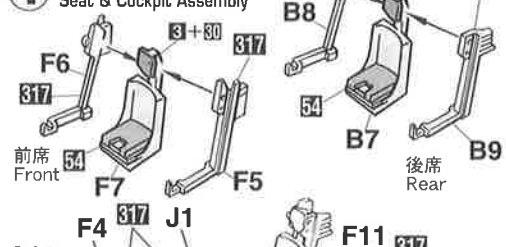

2 前部の組立て
 Forward Fuselage Assembly

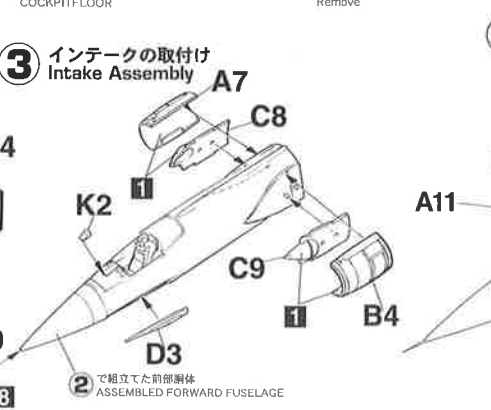
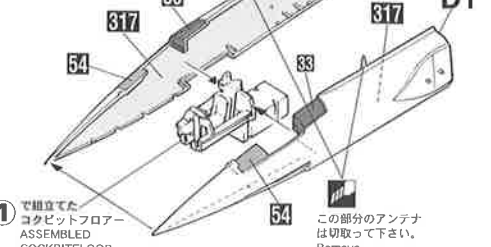

2 前部の組立て
 Forward Fuselage Assembly

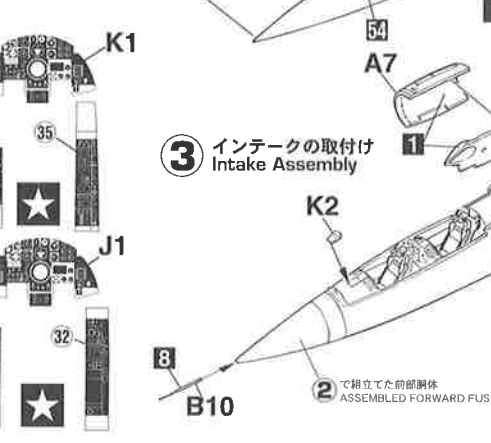
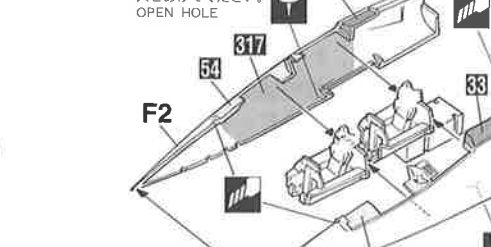

7 前後胴体の組付け
 Fuselage Assembly

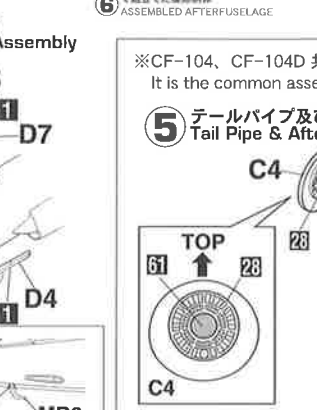
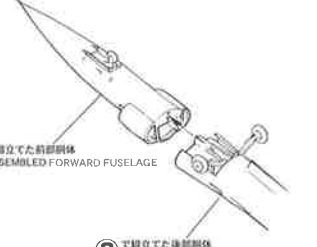

4 前脚の組立て
 Nose Gear Assembly

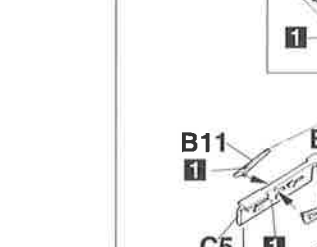

4 前脚の組立て
 Nose Gear Assembly



9 主翼・水平尾翼の組立て
 Wing & Horizontal Stabilizer Assembly

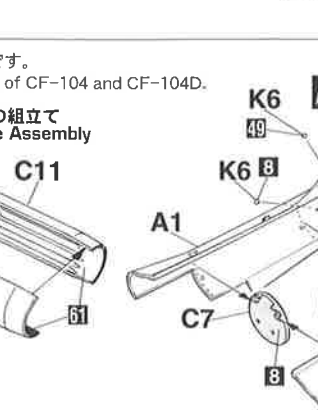
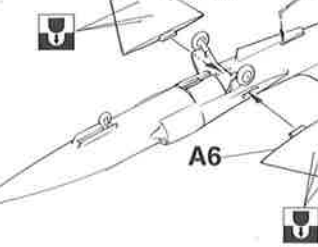

6 主脚の組立て
 Main Landing Gear Assembly

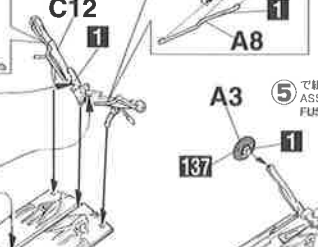

7 前後胴体の組付け
 Fuselage Assembly

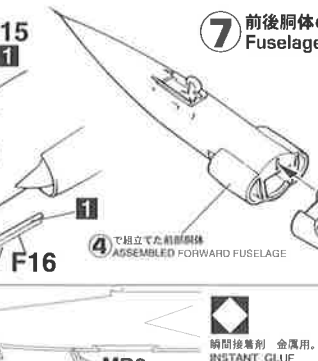

10 風防の組立て
 Canopy Assembly

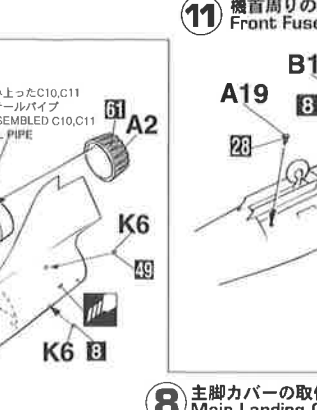
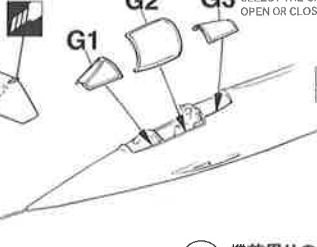

8 主脚カバーの取付け
 Main Landing Gear Cover Assembly



9 主翼・水平尾翼の組立て
 Wing & Horizontal Stabilizer Assembly

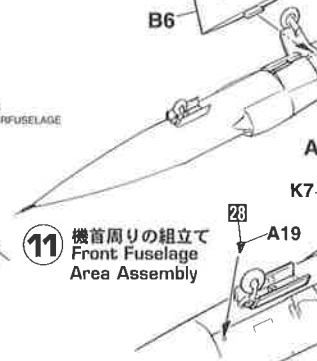

11 機首周りの組立て
 Front Fuselage Area Assembly

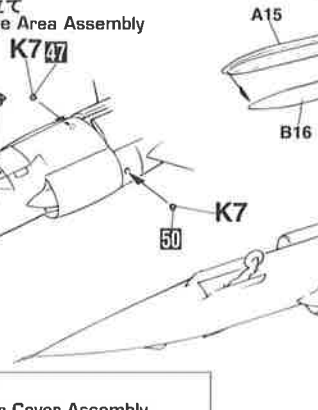

10 風防の組立て
 Canopy Assembly

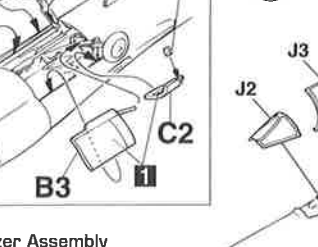

9 主翼・水平尾翼の組立て
 Wing & Horizontal Stabilizer Assembly

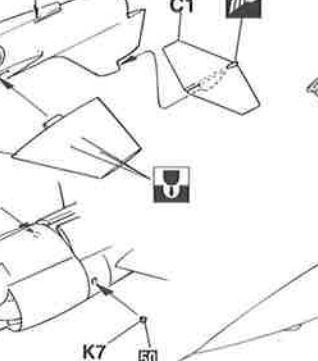

12 ウィングチップタンクの組み立て
 Wingtip Tank Assembly



12 ウィングチップタンクの組み立て
 Wingtip Tank Assembly



※CF-104, CF-104D 共通の組立てです。
 It is the common assembly figure of CF-104 and CF-104D.

5 テールパイプ及び後部胴体の組立て
 Tail Pipe & After Fuselage Assembly

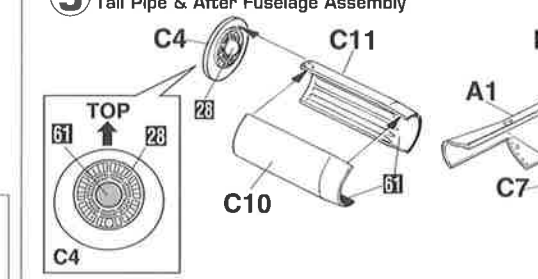

6 主脚の組立て
 Main Landing Gear Assembly

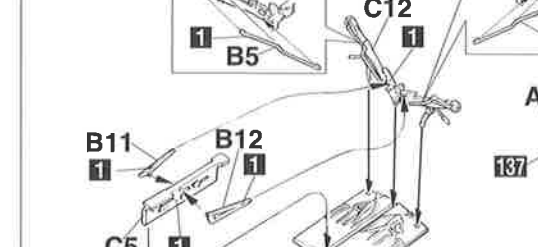

7 前後胴体の組付け
 Fuselage Assembly

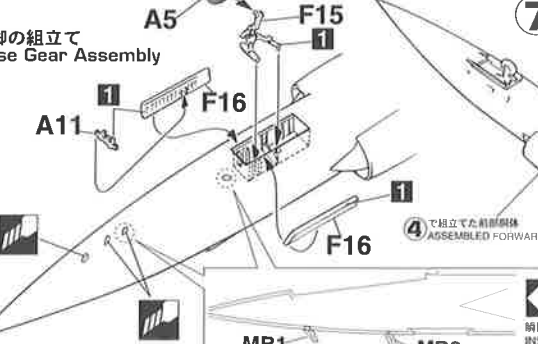

組み上がったC10,C11のテールパイプ
 ASSEMBLED C10,C11 TAIL PIPE

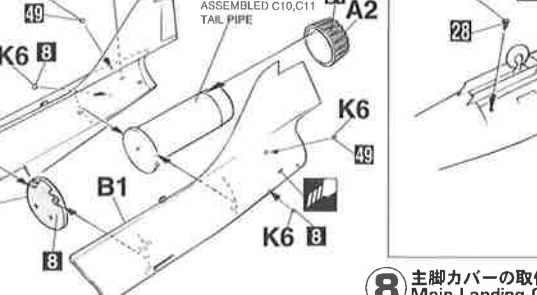

6 主脚の組立て
 Main Landing Gear Assembly



7 前後胴体の組付け
 Fuselage Assembly

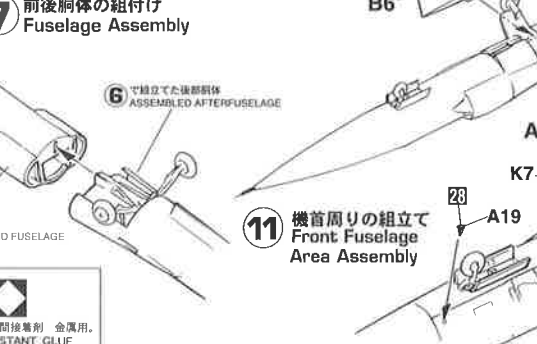

風防 開状態 CANOPY OPEN



風防 閉状態 CANOPY CLOSE

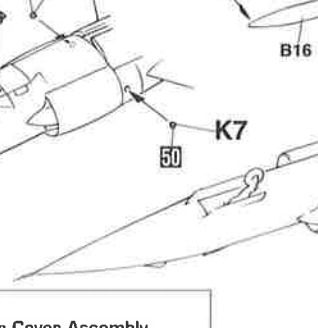

★ デカールを貼ってください。
 APPLY DECAL
 *BEAR ANZIEHEND
 APPLIQUER DECALOMANIE
 APPLICARE DECALOMANIE
 PONER CALCOMANIA
 貼上水紙
 2 組ってください。
 2 SETS NEEDED
 WIRD DOPPELT BENÖTIGT
 DEUX SETS NECESSAIRES
 NECESSARIE 2 SERIE
 SE NECESITAN DOS PIEZAS
 同様の制作二組
 穴をうめてください。
 FILL HOLE
 SCHLIESSEN
 BOUCHER LE TROU
 FORDO PIENO
 EMPUJE EL AGUJERO
 把孔填平
 接着しないでください。
 DO NOT CEMENT
 NICHT KLEBEN
 NE PAS COLLER
 NON INCOLLARE
 NON PEGAR
 不用粘台
 切り取ってください。
 REMOVE
 ENTFERNEN
 RETIRER
 SEPARARE
 CORTAR
 切去
 どちらかを選んでください。
 OPTIONAL
 NACH BELIEBEN
 FACOLTATIV
 FACOLTATIVO
 OPCIONAL
 可以選擇採用

CF-104D
1 シート及びコックピットの組立て
 Seat & Cockpit Assembly

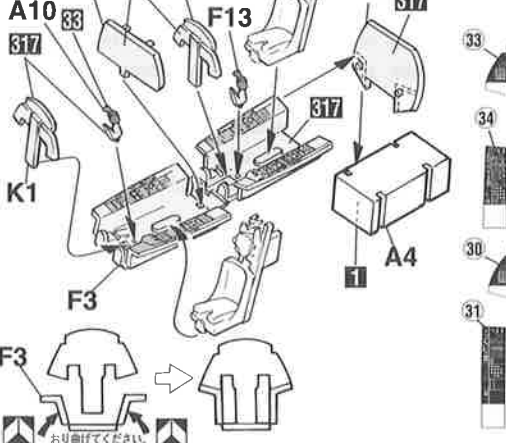
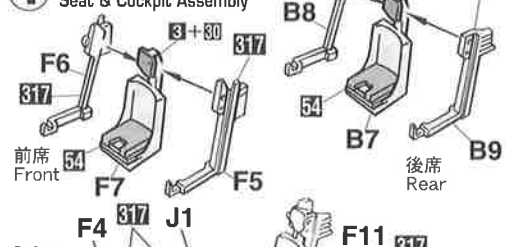

2 前部の組立て
 Forward Fuselage Assembly

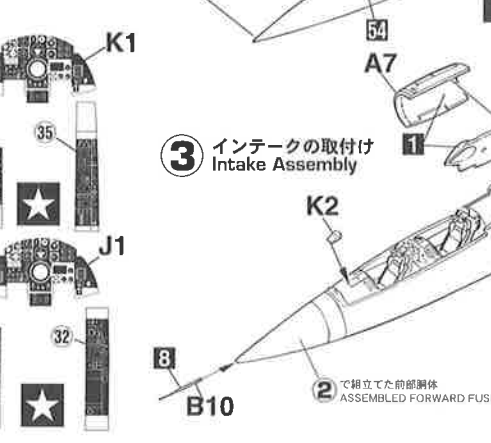
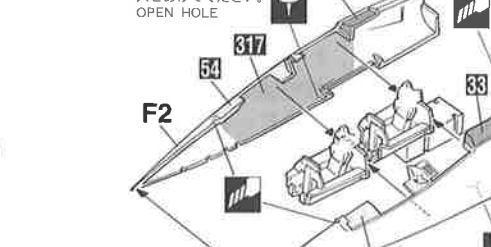

4 前脚の組立て
 Nose Gear Assembly

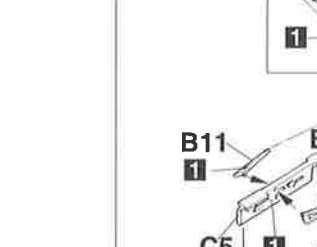

4 前脚の組立て
 Nose Gear Assembly



6 主脚の組立て
 Main Landing Gear Assembly

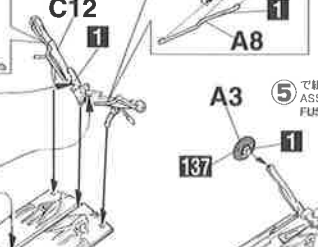

7 前後胴体の組付け
 Fuselage Assembly

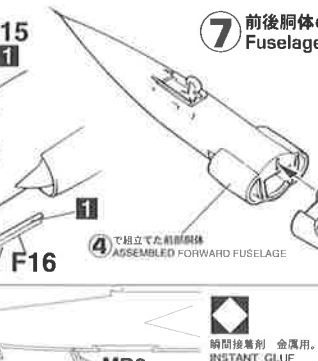

8 主脚カバーの取付け
 Main Landing Gear Cover Assembly



9 主翼・水平尾翼の組立て
 Wing & Horizontal Stabilizer Assembly

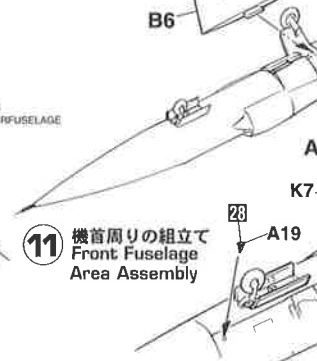

11 機首周りの組立て
 Front Fuselage Area Assembly

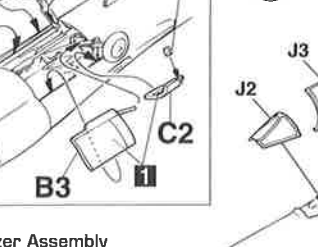

10 風防の組立て
 Canopy Assembly

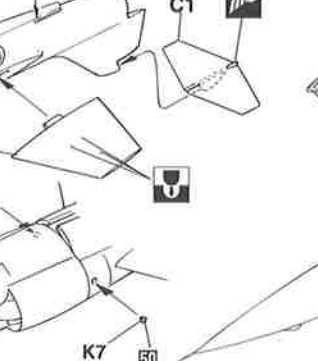

12 ウィングチップタンクの組み立て
 Wingtip Tank Assembly

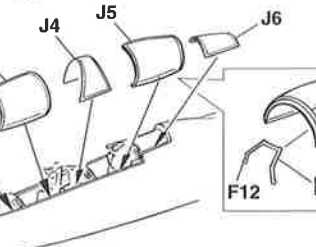

12 ウィングチップタンクの組み立て
 Wingtip Tank Assembly

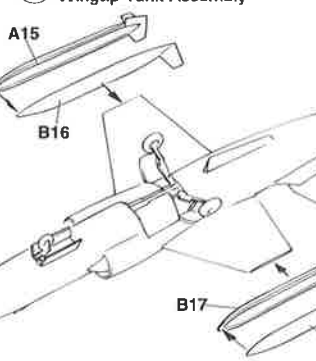

瞬間接着剤 金属用。
 INSTANT GLUE FOR METAL

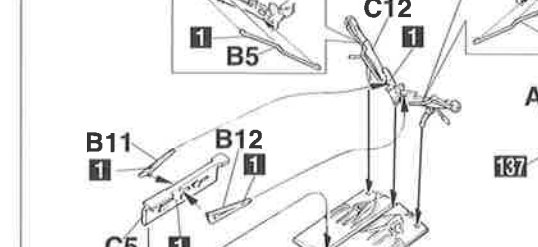

瞬間接着剤 金属用。
 INSTANT GLUE FOR METAL

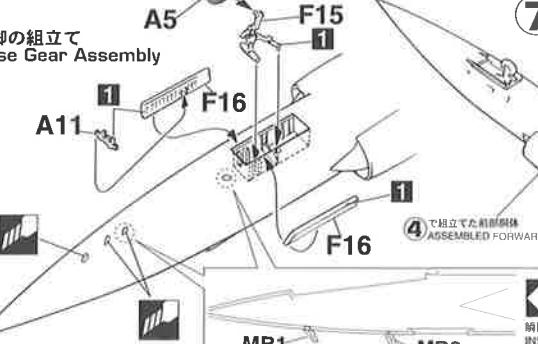

B3 正番部 B2
 CROSS SECTION
 脚カバー-B2,B3は1mm浮かせて
 ください。
 MAKE 1mm OF THE SPACE
 WHEN ATTACHING B2 & B3



組み上がったC10,C11のテールパイプ
 ASSEMBLED C10,C11 TAIL PIPE

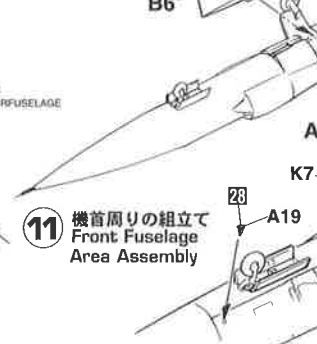

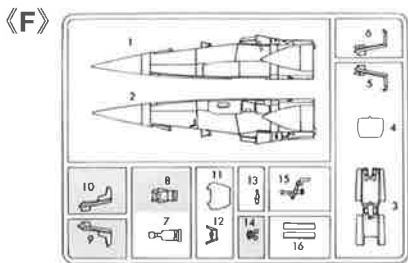
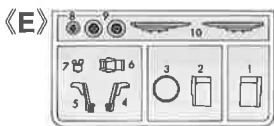
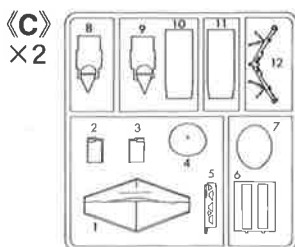
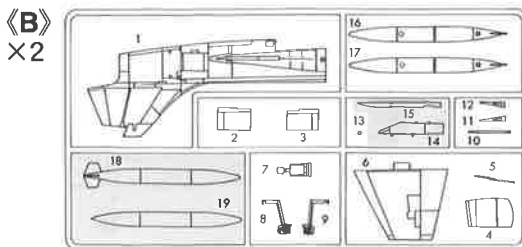
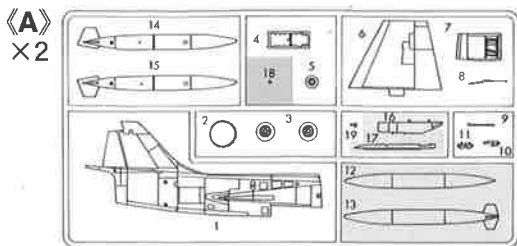

この部品は使用しません。
Parts not for use.
Teile werden nicht verwendet.
Pièces à ne pas utiliser.
Parti non per uso.
Partes para no usar.
不需要使用的部件

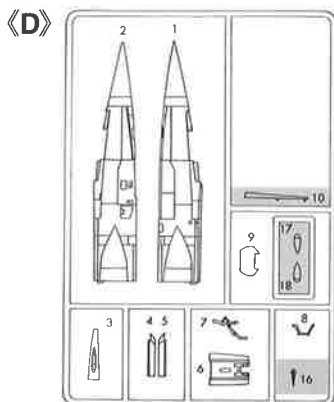

For Japanese use only.

■部品請求をなさる方は、あなたの氏名、住所、郵便番号、電話番号を1字づつはっきり書いて、下のカードと共に申し送りください。

●「部品請求カード」1枚につき1キット分のパーツの請求を受け取ることができます。

●下記の価格は予告なく変更する場合がありますのでご了承ください。

— 部品請求カード —

00632 1:72 CF-104 & CF-104D スターファイターズ (4機セット)

部品を紛失したり、破損された方は、このカードの必要部品を○でかみ代金を現金書留または郵便小為留で当社サービス係までお申送ください。(1,000円以下の部品請求には、切手で代用できます。)

A 部品 (1 枚分).....	550 円	G 部品.....	400 円
B 部品 (1 枚分).....	550 円	J 部品.....	500 円
C 部品 (1 枚分).....	500 円	K 部品 (1 枚分).....	400 円
D 部品.....	650 円	MB1,2,3 部品.....	1000 円
E 部品.....	450 円	デカール.....	1400 円
F 部品.....	650 円		

0305 ART NO. 00632

塗料指定の■はGSIクレオス・Mr.カラー、H□は水性ホビーカラーの番号です。このキットには接着剤は入っていないので別にお求めください。

H□ In painting indication is the number of GSI Creos Aqueous Hobby Color, while ■ is that of Mr. Color. Glue is not included in this kit.

H□ bei Bemalungshinweisen ist die Nummer der Aqueous - Hobby - Color von GSI Creos, während ■ den Ton der Farbserie Mr. Color anzeigt. Im Bausatz ist kein Klebstoff enthalten.

Sur le guide de peinture, H□ correspond au numéro de couleur GSI Creos AQUEOUS HOBBY COLOR, alors que ■ correspond à Mr. COLOR, La colle n'est pas fournie dans ce kit.

H□ nella indicazione della pittura è il numero della GSI Creos del colore ad acqua per Hobby, mentre ■ e quello di Mr. Color. La colla non è inclusa nella scatola di montaggio.

H□ en indicaciones de pintado. Este es el numero de GSI Creos Aqueous Hobby Color, mientras ■ es el de Mr. Color. El pegamento no esta incluido en el kit.

H□ 這個着色指示是代表 GSI Creos 出品水性模型漆油的編號，而■則代表 GSI Creos 出品的樹脂系模型漆油的編號，這部份並沒有包括膠水。

1	H1	ホワイト (白)	WHITE	50	H93	クリアブルー	CLEAR BLUE
3	H3	レッド (赤)	RED	54	H80	カーキグリーン	KHAKI GREEN
8	H8	シルバー (銀)	SILVER	61	H76	焼鉄色	BURNT IRON
28	H18	黒鉄色	STEEL	65	H15	インディブルー	BRIGHT BLUE
30		フラットベース	FLAT BASE	137	H77	タイヤブラック	TIRE BLACK
33	H12	つや消しブラック	FLAT BLACK	317		グレーFS36231	GRAY FS36231
34	H25	スカイブルー	SKY BLUE				
47	H90	クリアレッド	CLEAR RED				
49	H92	クリアオレンジ	CLEAR ORANGE				

Marking & Painting

Markierungen und Bemalung Decoracion y Pintura

Decoration et Peinture

標貼及着色指示

マーキング及び塗装図

Marchio & Pittura

1 アメリカ民間アクロバットチーム“スターファイターズ”所属機 CF-104 Fastest Aerial Demonstration Team STARFIGHTERS

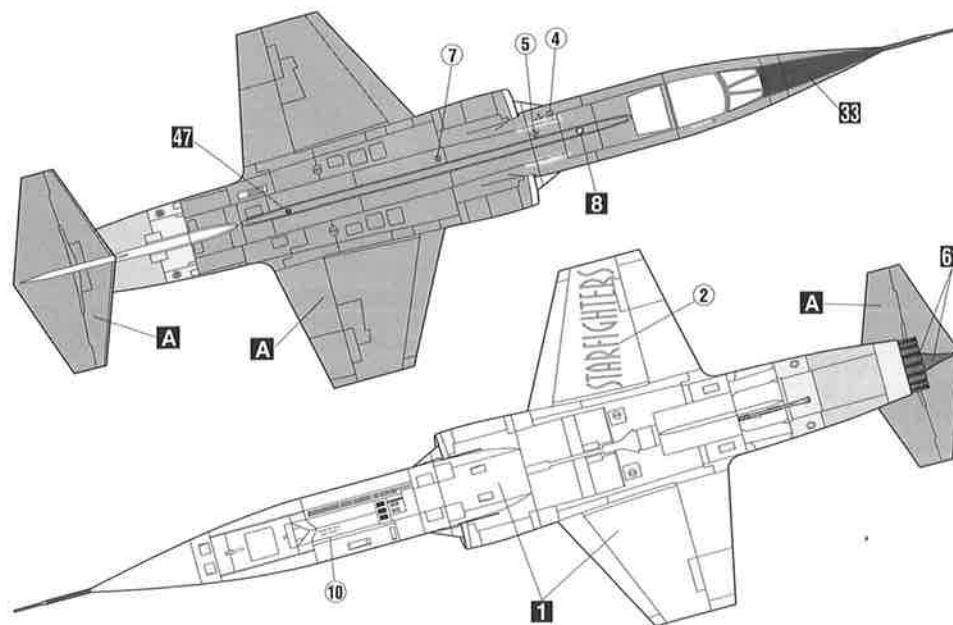
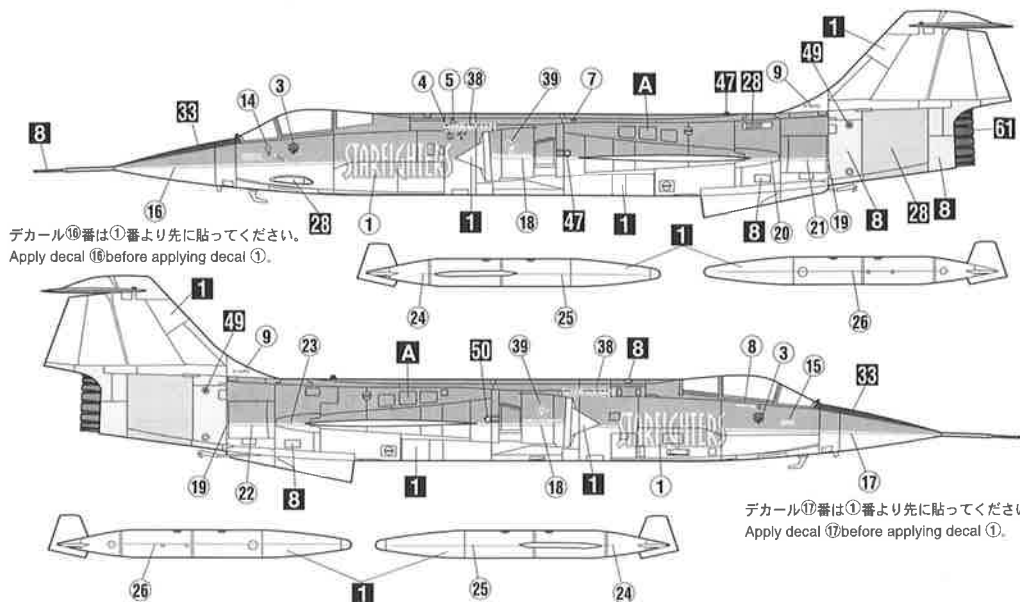

2 アメリカ民間アクロバットチーム“スターファイターズ”所属機 CF-104D Fastest Aerial Demonstration Team STARFIGHTERS

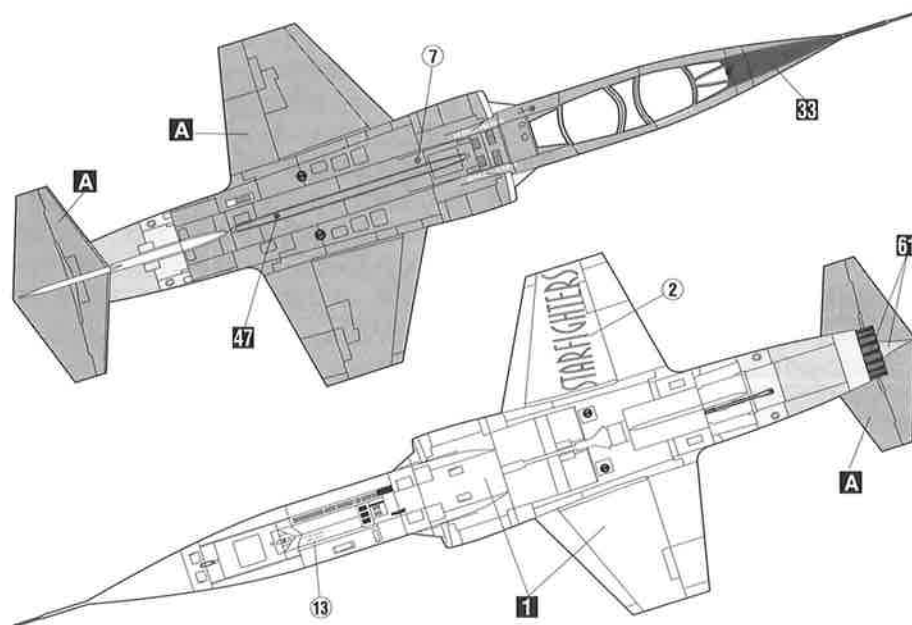
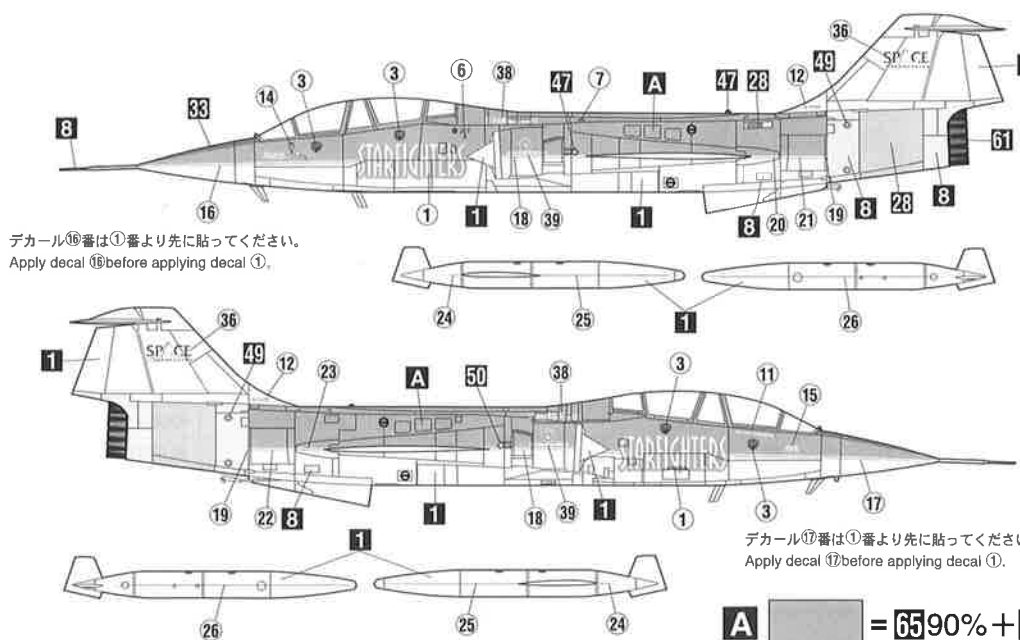

◆この塗装図は1/72スケールを、側面50%、上下面50%に縮小してあります。
◆This marking chart has been reduced by 50% in the side view and 50% in the top and bottom views from 1/72 scale.

A = 90% + 10%

■メタル部品の使用法について Preparing Soft Metal Parts



- 余分な突起をカッター、やすり等で削り取ります。
- Smooth edges and mold join marks with a fine file.



- ワイヤブラシで磨き、表面を整えます。
- Polish part with a fine wire brush.

- 十分に湿き乾した後、市販のメタルプライマーを塗布します。
- Wash, rinse and air dry, then prime part with a metal primer.

- メタル部品は製法の都合上余分な突起がついています。削り取る時は組立解説図に従ってください。
- Soft metal parts have flash adhering to them when molded. Check the part diagram to make sure you don't remove something that is not flash!

■デカールの正しい貼り方 Correct Method for Applying Decals

- デカールを貼るところのほこりや汚れを、ぬらした布できれいにふきとってください。
- Clean model surface with wet cloth.



- 貼りたいデカールを台紙ごとハサミで切りとり、1枚づつ水またはぬるま湯に台紙を20秒くらい浮かべます。
- Cut each design out of decal sheet and dip them in warm water for 20 seconds.



- 水から出したタオトルの上にせ、指先でデカールが動くか確かめた後、貼るところにおいて静かに台紙をずらします。
- Check with finger tip if design is loose on base paper. If so, place it on proper position on model and slide off base paper leaving design on model.

- 指先に少し水をつけて正確な位置にデカールを動かした後で、やわらかく、よく水を吸う布でデカールを押さえて内側の水分や気泡を押し出します。
- Move design to exact position with wet finger tip, and push out excess water and air bubbles under decal with soft cotton cloth.

- デカールが完全に乾いたら少し水をつけた布で、デカールのまわりのノリをふきとります。
- When decals get dry, wipe off with wet cloth excess glue left around decals.

CAUTION: NOT SUITABLE FOR CHILDREN UNDER 3 YEARS, CONTAINS SMALL PARTS.

NICHT FÜR KINDER UNTER 36 MONATEN ENTHÄLT KLEINE TEILE.

ATTENTIE: NIET GESCHIKT VOOR KINDEREN TOT 4 JAAR, BEBAT KLEINE ONDERDELEN.

ATTENTION: CE PRODUIT NE CONVIENT PAS A UN ENFANT DE MOINS DE 36 MOIS, EN RAISON DES PIÈCES DE PETITE DIMENSION CONTENUES.

ATTENZIONE: PRODOTTO NON ADATTO AI BAMBINI DI ETÀ* INFERIORE AI 36 MESI. CONTIENE PICCOLE PARTI.

ATENCIÓN: NO ES CONVENIENTE PARA NIÑOS MENORES DE 3 AÑOS. CONTIENE PIEZAS PEQUEÑAS.

ATENÇÃO: IMPROPRIO PARA CRIANÇAS COM MENOS DE 3 ANOS. CONTÉM PEÇAS PEQUENAS.

FORSIGTIG IKKE EGNET TIL BØRN SOM ER MINDRE END 3 ÅR, INDEHOLDER SMÅ DELE.

ΠΡΟΣΧΗΝ : ΚΑΤΑΛΛΗΛΟ ΓΙΑ ΠΑΙΔΙΑ ΑΝΩ ΤΩΝ ΤΡΙΩΝ ΕΤΩΝ ΠΕΡΙΕΧΕΙ ΜΙΚΡΑ ΤΕΜΑΧΙΑ

■VOR DEM ZUSAMMENBAU ZU LESEN

- Bitte lesen Sie die Anleitungen vor dem Zusammenbau sorgfältig durch.
- Vorenden Sie nur Kunststoffbeutel und Kunststoffbecken.
- Die geleerten Plastikflaschen zerschneiden und wegwerfen werden, um zu verhindern, daß Kinder beim Spielen darin erstickten.
- Handhaben Sie Klebstoff und Lackfarben niemals in der Nähe von offenen Flammen.
- Mit Klebemittel sparsam umgehen und während des Zusammenbaus für ausreichende Ventilation sorgen.

■LIRE CECI AVANT D'EFFECTUER LE MONTAGE

- Ehudier attentivement les instructions avant le montage.
- N'utiliser que des déballés plastique et du vernis.
- Déchirer et jeter les sacs en plastiques vides pour éviter tout danger d'étouffement pour les enfants.
- Ne jamais utiliser d'adhésif ou du vernis près d'une flamme.
- Utiliser le ciment avec modération et bien ventiler la pièce pendant le montage.

■LEGGERE QUESTO PRIMA DEL MONTAGGIO

- Studiare attentamente le istruzioni prima del montaggio.
- Usare solo adesivo e vernici per plastica.
- Strappare o gettare le buste di plastica vuote per evitare il pericolo di soffocamento per bambini piccoli.
- Non usare mai l'adesivo o la vernice vicino ad una fiamma.
- Utilizzare sufficiente adesivo e ventilare bene la habitation durante la costruzione.

■ANTES DEL ENSAMBLAJE, LEA CUIDADOSAMENTE LO SIGUIENTE

- Antes del ensamblaje, estudie cuidadosamente las instrucciones.
- Usen sólo cemento y pinturas para plástico.
- Rompa y tire las bolsas de plástico a fin de evitar que los niños pequeños puedan sofocarse jugando con ellas.
- No emplee nunca cemento ni pintura cerca de llamas.
- Usare l'adesivo moderatamente e ventilare bene l'ambiente durante la costruzione.

■組立て前務請先看此說明。

- 請先看清說明圖，把握全體的順序之後才進入組件。
- 強力膠和塗料請使用塑膠專用的。高品質的空氣袋為了不讓孩子帶在頭上，請拋掉。
- 強力膠塗料不可在火的附近使用。

"WARNING" FUNCTIONAL SHARP POINTS

"WARNING" SCHARFE ECKEN UND KANTEN

"Avertissement" Points essentiels de fonctionnement

"ATTENZIONE" PARTI MOLTO ACUMINATE

"AVISO" PUNTOS AGUDOS EN FUNCIONAMIENTO



注意

- *組み立てる前に必ずお読みください。
- *12才以下の方が組み立てる時は、保護者もお読みください。

1. 組み立てモデルです。作る前に組み立て説明書をお読みください。
2. 部品を取り出した後のビニール袋は、小さな子供が頭から被ったり、飲み込んだりすると窒息のおそれがありますので、破り捨ててください。
3. 部品はきれいに切り取り、切り取った後のサイズはゴミ箱に捨ててください。
4. 部品はやむやみとがっている所がありますので使用目的以外は、絶対に遊ばないでください。特に小さいお子様のいる家庭では注意してください。
5. 小さな部品がありますので、誤って飲み込まないようにしてください。特に小さいお子様のいる家庭では注意してください。
6. 部品の組立の際、ニッパー、ナイフ、ヤスリ等を不用意に取り扱うと、刃先等で怪我の恐れがあります。12才以下の方は、保護者の指導のもとに取り扱ってください。
7. 接着剤、塗料を使用する場合は、下記に注意してください。
 - 締め切った室内では使用しないでください。中毒の恐れがあります。
 - 目の近くでの使用は絶対に止めてください。引火の恐れがあります。接着剤、塗料は目や口に入れないでください。
 - 誤って目や口に入ったときは、すぐに大量の水で洗い流して、医師に相談してください。
8. 工具、接着剤、塗料、電池等を使用する場合は、その説明書の注意事項をよく読んで正しく使用してください。



CAUTION

* MAKE SURE TO READ INSTRUCTIONS LISTED BELOW BEFORE ASSEMBLING.

* ADULT SUPERVISOR SHOULD ALSO READ INSTRUCTIONS WHEN ASSEMBLED BY CHILDREN AGED 12 OR YOUNGER.

- 1 THIS BEING AN ASSEMBLY KIT, READ THE INSTRUCTIONS BEFORE ASSEMBLING.
- 2 TEAR UP AND THROW AWAY THE PLASTIC BAGS CONTAINING KIT PARTS AS CHILDREN MAY SUFFOCATE BY SWALLOWING OR WEARING OVER HEAD.
- 3 CUT THE PARTS OFF PROPERLY AND THROW THE WASTE PARTS INTO DUSTBOX AT ONCE.
- 4 DO NOT PLAY WITH THE PARTS FOR ANY OTHER PURPOSE AS SOME PARTS MAY BE TOO SHARP. MORE CAUTION AND CARE NEEDED FOR FAMILIES WITH INFANTS.
- 5 DO NOT SWALLOW ANY PARTS AND CUT-OFF CHIPS. KEEP AWAY FROM REACH OF CHILDREN.
- 6 WRONG OR CARELESS USAGE OF NIPPER, CUTTER, FILE ETC, MAY HURT THE ASSEMBLER.
- 7 BE CAUTIONS AS FOLLOWS WHEN USING ADHESIVES AND/OR PAINTS:
 - DO NOT USE IN CLOSED ROOM TO AVOID POISONING/TOXIC.
 - DO NOT USE NEAR FIRE TO AVOID FLAMMABILITY.
 - DO NOT PUT ANY ADHESIVES AND/OR PAINTS INTO MOUTH AND EYE IF MISTAKENLY PUT INTO, WASH OUT PROMPTLY WITH FULL WATER AND CONSULT A DOCTOR.
- 8 USE TOOLINGS, ADHESIVES, PAINTS, BATTERIES ETC. PROPERLY AFTER CAREFUL READING OF INSTRUCTIONS GIVEN IN EACH HANDLING MANUAL.



(株) ハセガワ
 静岡県焼津市八幡3-1-2 〒425-8711 TEL (054) 628-8241
HASEGAWA CORPORATION
 3-1-2 Yagusu, Yaizu, Shizuoka, 425-8711 Japan.