

ЛаГГ-3 серія 35, трофейний, з составу LeLV32 ВВС Фінляндії, зима 1943-1944 р.

Captured LaGG-3 series 35 serving later with LeLV32 of the Finland Air Forces, winter 1943-1944.

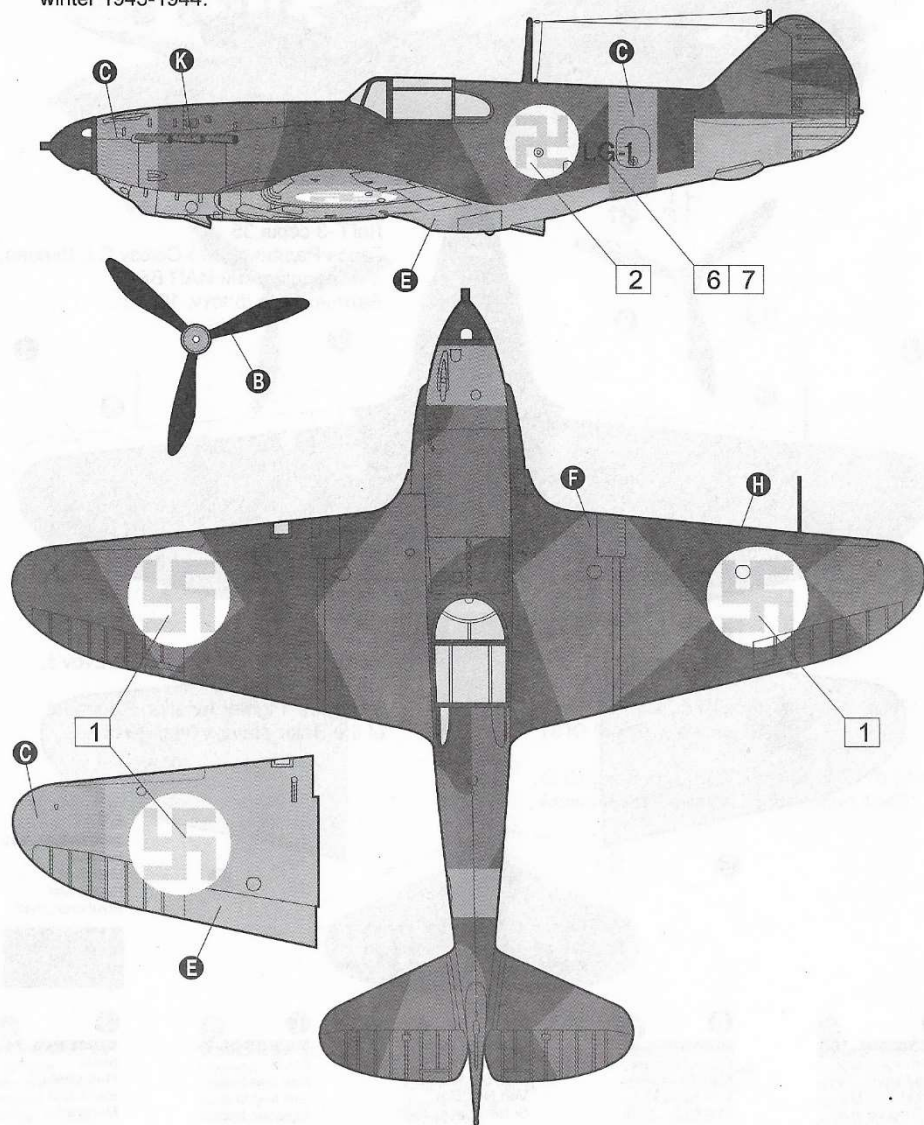

Виробник гарантує безпеку іграшки протягом усього часу експлуатації за умови її правильного використання і зберігання.

08-038

ЛаГГ-3 (серія 35)

Навесні 1940 конструкторська група, яку очолювали В.Горбунов, С.Лавочкін, М.Гудков запропонувала для льотних випробувань дослідний фронтальний винищувач І-301. Внаслідок економії дефіцитного на той час металу, головним матеріалом була так звана "дельта-деревина", тобто деревина, просичена спеціальними фенольними смолами. З двигуном М-105П потужністю 1050 к.с. літак розвивав швидкість 605 км/год - більше, ніж модернізований основний німецький винищувач Me-109.

Ще до закінчення випробувань літак під назвою ЛаГГ-1 було введено до виробництва.

В період будови серійних літаків до їх конструкції було внесено деякі зміни.

ЛаГГ-3 серії 35 - модифікація винищувача з більш потужним двигуном М-105ПФ. Зменшення ваги відбулося в першу чергу за рахунок озброєння - залишили 1 кулемет УБС калібру 12,7 мм і гармату ШВАК калібру 20 мм. Для збільшення маневреності літака на ньому встановили автоматичний передкрилок і поліпшили аеродинамічні характеристики. Внаслідок цих доробок ЛаГГ-3 серії 35 наблизився за своїми параметрами до основного німецького винищувача того періоду - Me-109F.

Машини цього типу використовувалися практично на всіх фронтах, а також фінськими військово-повітряними силами. За час серійного виробництва було вироблено більше ніж 6500 літаків усіх модифікацій.

LaGG-3 (serie 35)

In the Spring 1940 designers group directed by S.Lavochkin, V.Gorbunov and M.Gudkov proposed new experimental fighter "I-301" for test flights. As a result of economy metallic materials, basic construction was made of "delta-wood", or wood, soaked up with special phenol resins. Aircraft was powered 1050h.p. M105P, Liquid-cooled engine could reach 605 km/h - it was faster than modified main German fighter "Me-109".

Production of the new plane, named LaGG-1, was started just before the end of testing.

In time of serial production, the plane's construction was developed.

Series 35 was a modification, equipped by more powerful M-105PF engine. For weight reducing some armament was deleted - only one UBS machine gun and one ShVAK cannon still installed. For increasing of maneuverability aircraft was equipped automatic slats and aerodynamical specification were improved. After that LaGG-3 series 35 approached with its performances to German main fighter Me-109F.

Planes of this type were used on all Eastern Front. Finnish Air Force used few captured LaGG-3.

More than 6500 planes of all modification were built in total.

LaGG-3 (reihe 35)

Im Frühjahr 1940 wurde ein von einer Konstruktionsgruppe unter Leitung von S. Lawotschkin, W. Gorbunov und M. Gudkov entwickeltes für die Front vorgesehenes Versuchsjagdflugzeug «I-301» für die Flugerprobungen vorgeschlagen. Infolge der Einsparung von Mangelmetall wurde in jener Zeit als Hauptkonstruktionswerkstoff ein so genanntes «Delta-Holz», das heißt ein mit den speziellen Phenol-harzen imprägniertes Holz verwendet. Dank dem Motor M-105U, der eine Leistung von 1050 PS hatte, entfaltete das Flugzeug die Geschwindigkeit von 605 km/h, die mehr war, als die Geschwindigkeit des modernisierten deutschen Hauptjagdflugzeuges «Me-109».

Noch vor der Beendigung der Erprobungen wurde das Flugzeug unter Benennung LaGG-1 in die Produktion eingeführt.

In der Zeit des Baues der serienmäßigen Flugzeuge wurden zu ihrer Konstruktion einige Änderungen beantragen.

LaGG-3 der Reihe 35 ist eine Modifikation des Jagdflugzeuges mit dem mehr leistungsfähigen Motor M-105PF. Die Gewichtsverminderung geschah in der ersten Reihe durch die Bewaffnung - es wurde ein einziges Maschinengewehr UBS des Kalibers 12,7 mm und eine Kanone ШВАК des Kalibers 20 mm erhalten geblieben. Für die Vergrößerung der Manövrierfähigkeit des Flugzeuges wurde eine automatische Vorderkanteklappe angebracht und die aerodynamischen Charakteristiken verbessert.

Durch diese Nacharbeiten kam LaGG-3 der Reihe 35 seinen Daten nach an das deutsche Hauptjagdflugzeug jener Zeit - Me-109F heran.

Die Maschinen von diesem Typ wurden praktisch an allen Fronten und von finnischen Luftstreitkräften ausgenutzt.

Für die Zeit der serienmäßigen Herstellung wurden mehr als 6500 Flugzeuge von allen Modifikationen hergestellt.

Технічні характеристики	Performances	Technische Charakteristik
Розмах крила 9,8 м	Wing span 9,8 m	Flügelspannweite 9,8 m
Довжина фюзеляжу 8,81 м	Length 8,81 m	Rumpflänge 8,81 m
Злітна маса 2990 кг	Take-off weight 2990 kg	Startmasse 2990 kg
Макс. Швидкість 591 км/год	Speed 591 km/h	Maximale Geschwindigkeit 591 km/h
Тип двигуна М-105ПФ	Engine M-105PF	Triebwerktyp M-105PF
Потужність двигуна 1180 к.с.	Engine power 1180 h.p.	Motorleistung 1080 PS
Озброєння	Armament	Bewaffnung
Гармати 1x20 мм ШВАК	Cannon's 1x20 mm ShVAK	Kanonen 1x20 mm ShVAK
Кулемети 1x12,7 мм УБС	Machine-gun 1x12,7 mm UBS	Maschinengewehre 1x12,7 mm UBS
Ракетивні снаряди 6x82 мм РС	Rockets 6x82 mm RS	Raketen 6x82 mm RS
Бомби 2x50 кг	Bombs 2x50 kg	Bomben 2x50 kg

Зроблено в Україні / Made in Ukraine
ТОВ "Роден", 03062, м.Київ, вул. Невська 7а, оф.35

01-038

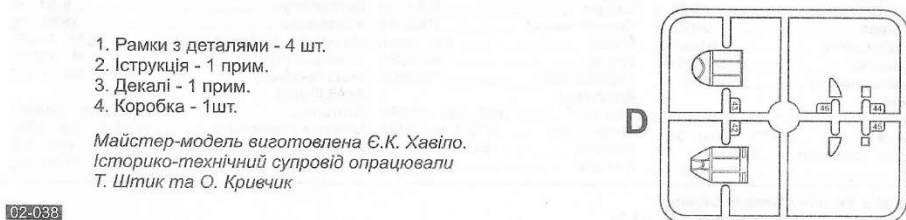
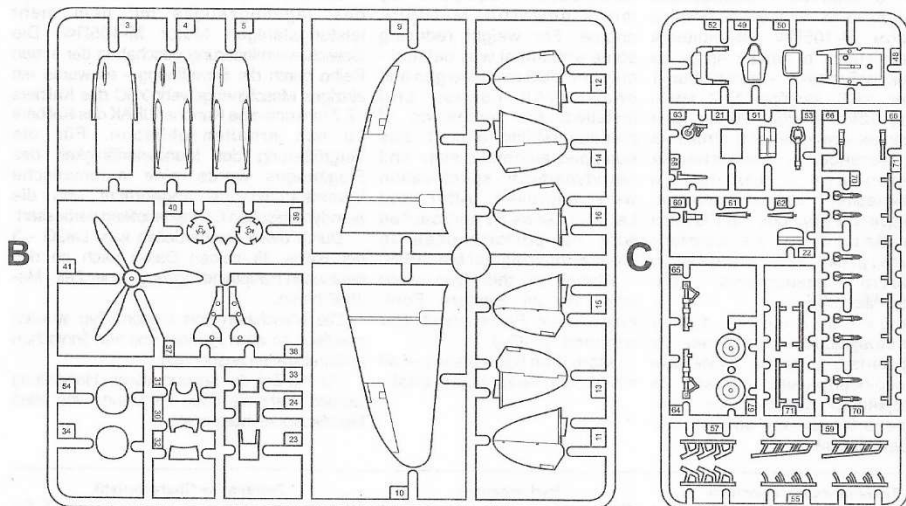
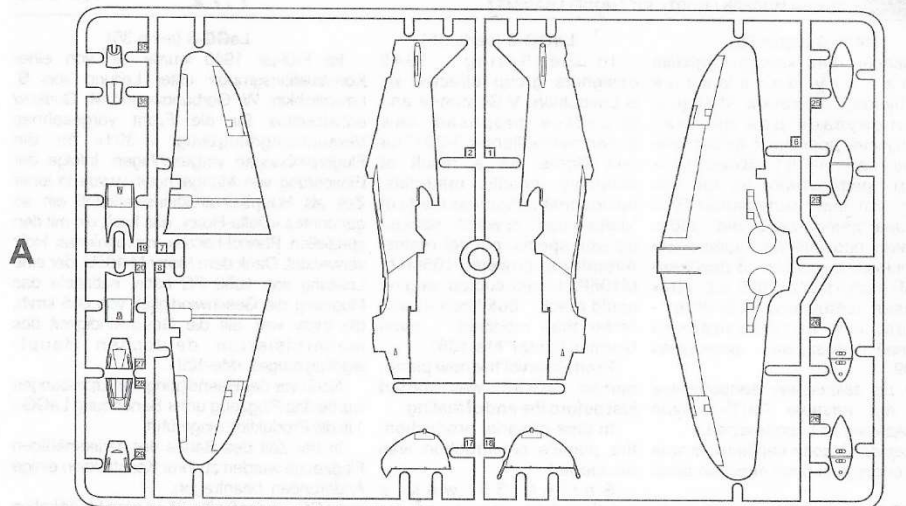

1. Рамки з деталями - 4 шт.
2. Іструкція - 1 прим.
3. Декалі - 1 прим.
4. Коробка - 1шт.

Майстер-модель виготовлена Є.К. Хавіло.
Історико-технічний супровід опрацювали
Т. Штик та О. Кривчик

УВАГА - Прочитати обов'язково!

Перед початком роботи уважно вивчіть інструкцію для складання моделі. Деталі з рамок вирізати за допомогою гострого ножа або гострозубців. Номери деталей позначені цифрами: 1, 2, 3... Рамки, в яких знаходяться деталі, позначені великими латинськими літерами: А, В, С... Для деталей, які необхідно фарбувати перед складанням, вказано колір фарби: А, В, С... З'єднувати деталі за допомогою клею Plastic CEMENT 3991, 3992, 3999 або FIX 44601, 44602, 44607.

Вказівка для наклеювання декалей: вирізати з аркуша потрібні декалі (на схемі номери декалей вказано цифрами у квадратах); покласти їх у посуд з чистою водою приблизно на 1/2 хвилини; накласти декалі на модель, а потім зсунути їх з аркуша. Для кращого прилипання притиснути їх чистою тканиною.

ATTENTION - Useful advice!

Read the instructions carefully prior to assembly. Remove parts from frame with a sharp knife or a pair of scissors and trim away excess plastic. Do not pull off parts. Numbers of parts are marked figures: 1, 2, 3... Frames, in which the part is situated, are marked by capital letters: A, B, C... For parts, which should be painted before mounting, are given colors of paint: A, B, C... Use plastic cement ONLY.

Directions for applying the decals: cut out from the sheet the necessary decals (numbers of decals are marked by figures in squares); plunge them into a vessel with pure water for about 1/2 minute; apply the decals on the kit, letting them slide from the paper. For a better adhesion, press them by means of clean rag.

ACHTUNG - Ein nützlicher Rat!

Von der Montage die Zeichnung aufmerksam studieren. Die einzelnen Montageteile mit einem Messer oder einer Schere vom Spritzling sorgfältig entfernen. Nummern der Einzelteile sind als Ziffer: 1, 2, 3... Der Rahmen, in welchem sich der Einzelteil befindet, wird als grosser Latienbuchstabe angegeben: A, B, C... Für die Einzelteile, die vor der Montage zu färben sind, wird die Farbe des Farbstoffs angegeben: A, B, C... Bitte nur Plastikklebstoff verwenden.

Anweisungen für Abziehbilder-Anbringung: Die benötigten Abziehbilder vom Blatt abschneiden, in

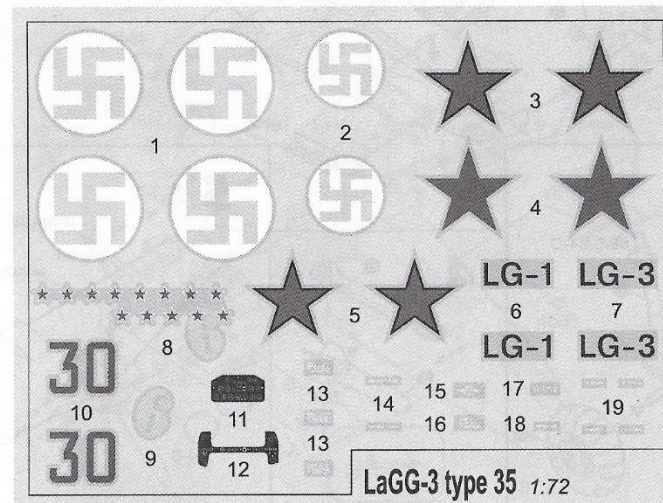



Порядок складання моделі
The order of folding of model



Схема розфарбування моделі і наклеювання декалей
The order of colouring of model and glueing decals



ЛаГГ-3 серія 35 Г.Григор'єва, 178 ШАП
ЛПО Москви, весна 1942.

G.Grigoryev's LaGG-3 series 35, 178 ShAP
Moscow Air Defence Zone, spring 1942.

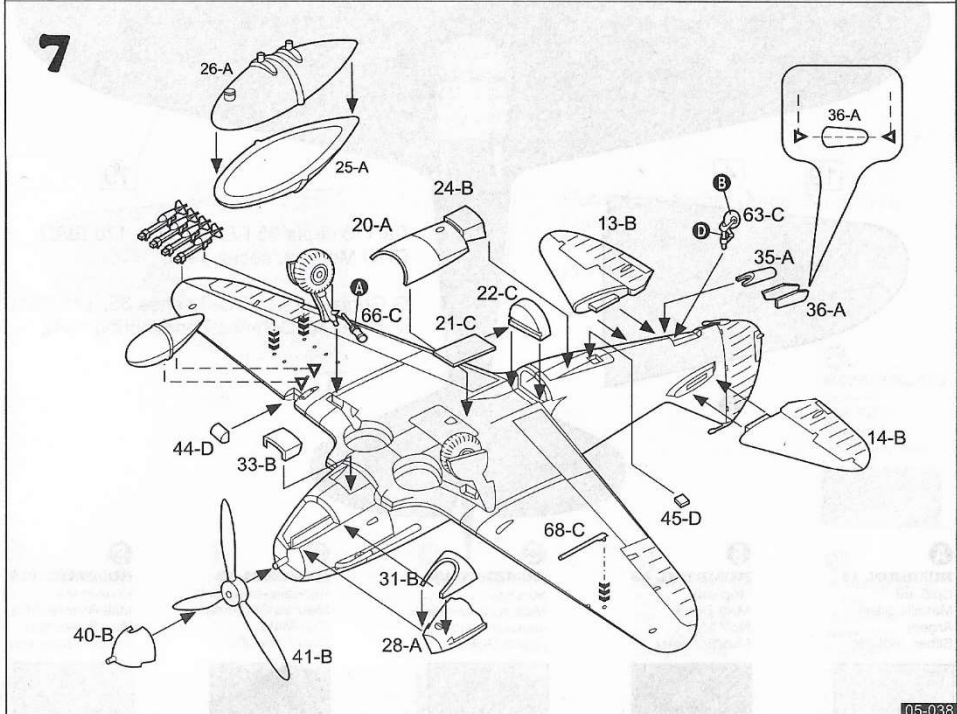
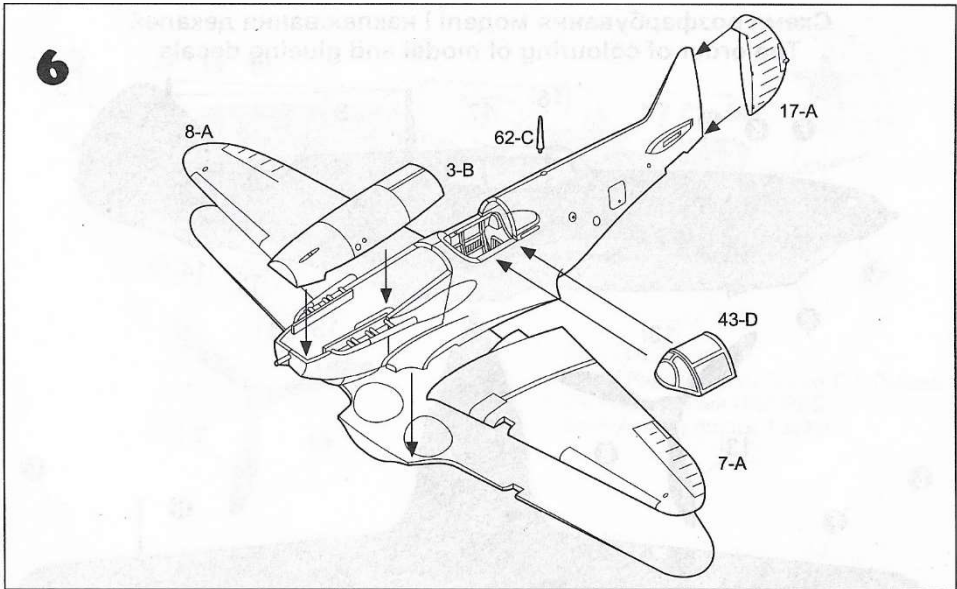
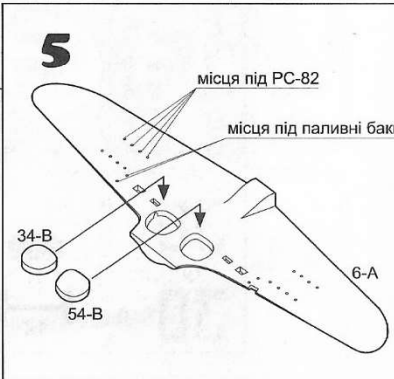
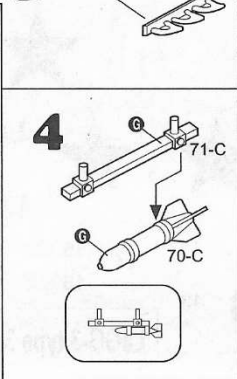
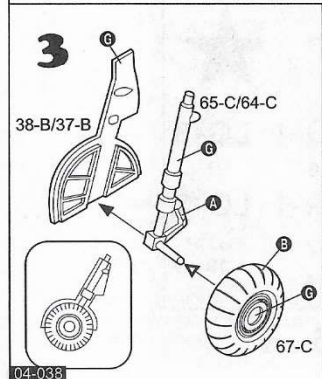
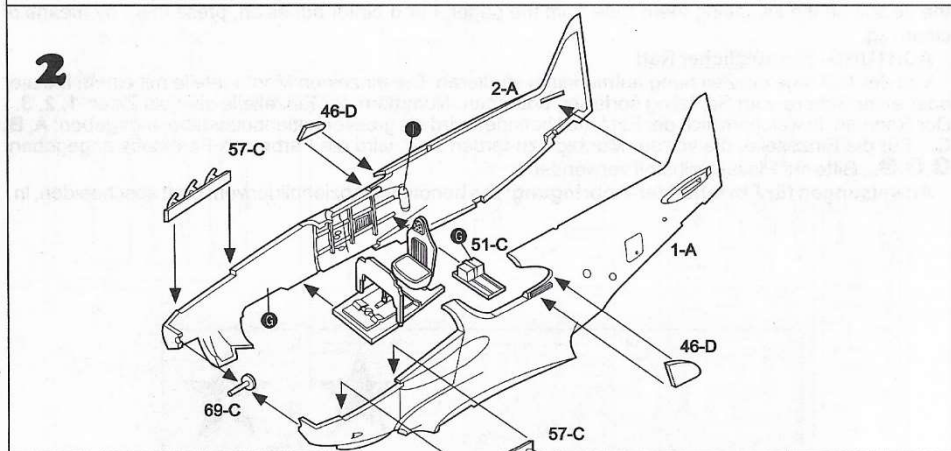
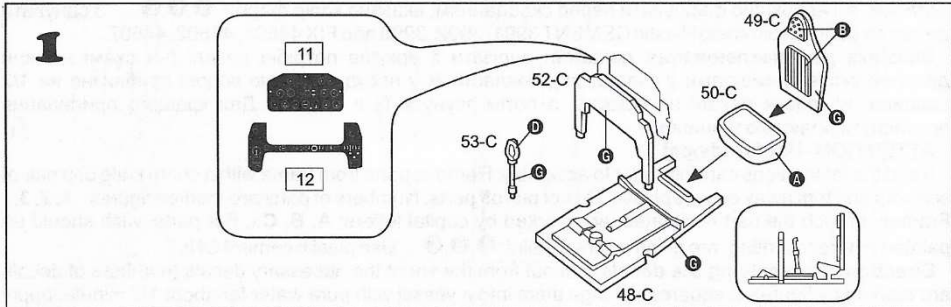
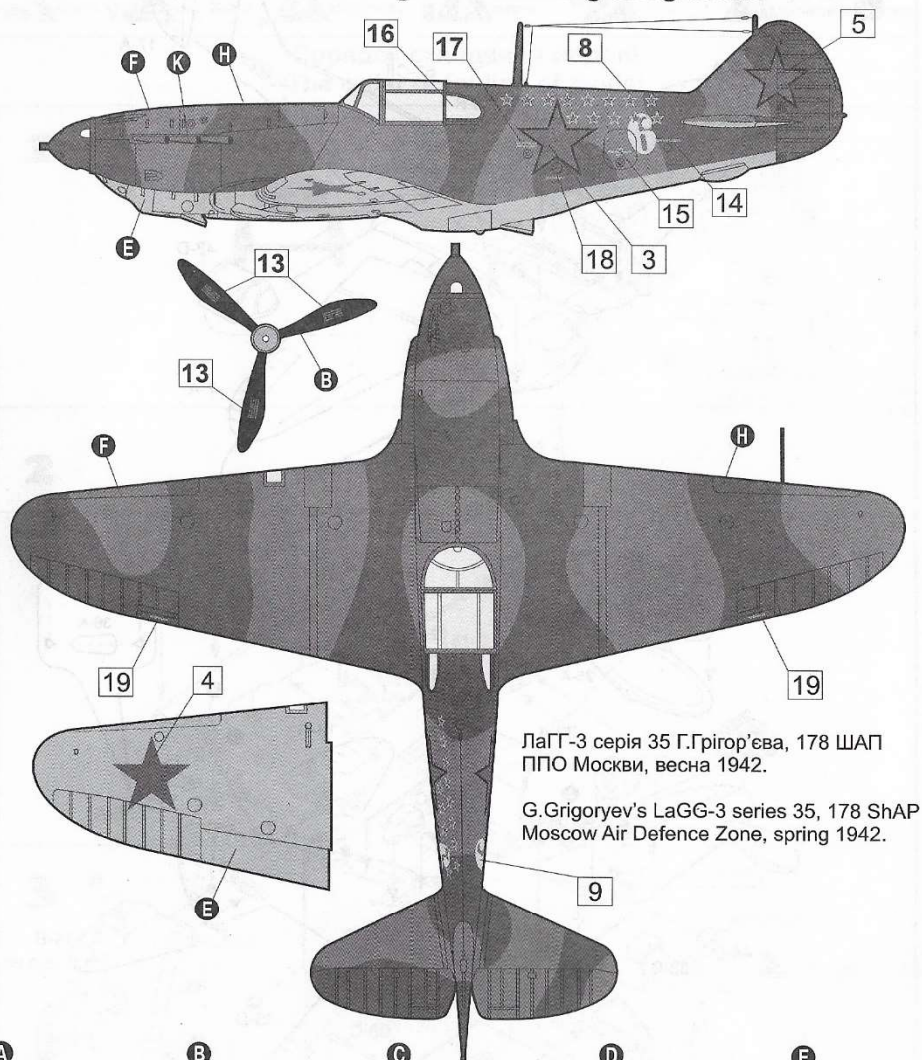
- | | | | | |
|--|--|--|---|--|
| <p>A
HUMBROL 11
Срібний
Metallic Silver
Argent
Silber, metallic</p>  | <p>B
HUMBROL 33
Чорний
Matt Black
Noir Mat
MattSchwarz</p>  | <p>C
HUMBROL 154
Жовтий
Matt Insignia Yellow
Jaune Insigne
Signal Gelb</p>  | <p>D
HUMBROL 53
Чорно-сталевий
Metallic Gunmetal
Gris Métal
Eisen, metallic</p>  | <p>E
HUMBROL 115
Блакитний
Matt Russian Blue
Bleu Russe Mat
Russischblau, matt</p>  |
|--|--|--|---|--|

06-038

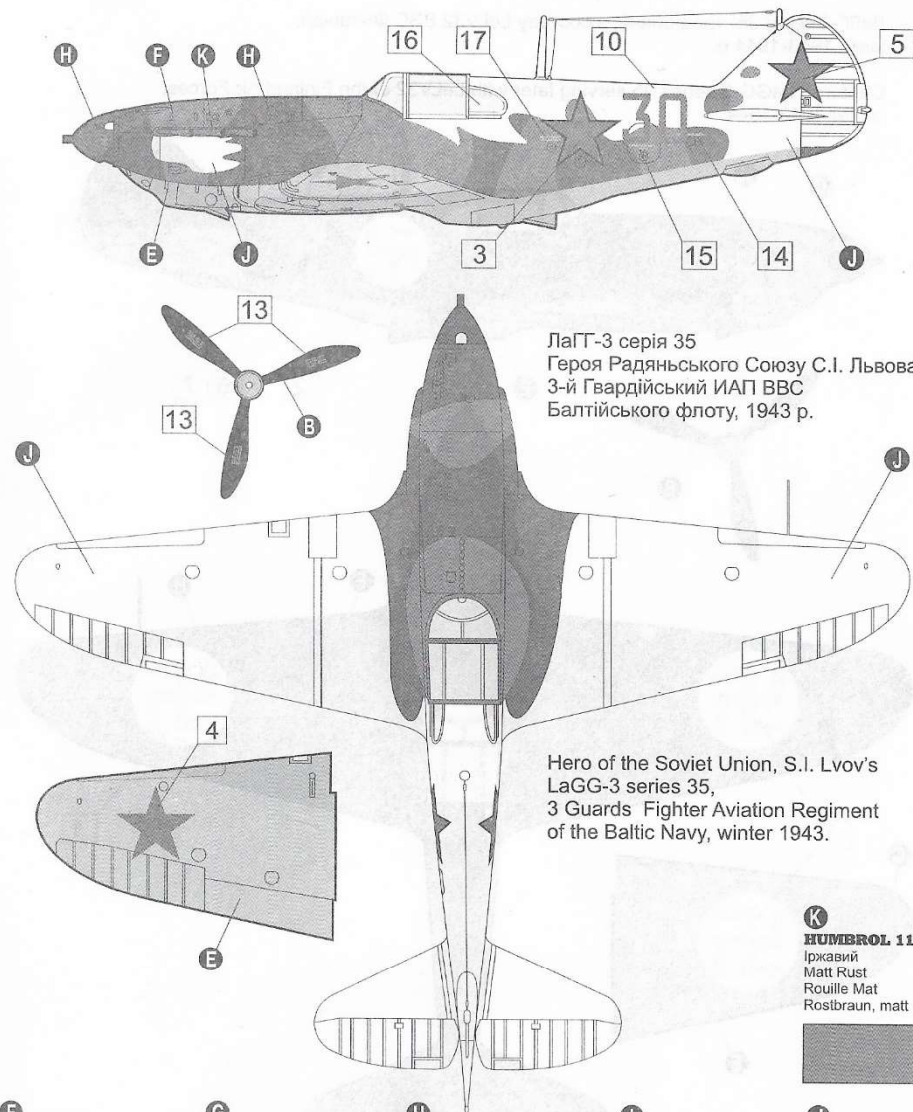

ЛаГГ-3 серія 35
Героя Радянського Союзу С.І. Львова,
3-й Гвардійський ІАП ВВС
Балтійського флоту, 1943 р.

Hero of the Soviet Union, S.I. Lvov's
LaGG-3 series 35,
3 Guards Fighter Aviation Regiment
of the Baltic Navy, winter 1943.

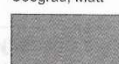
- | | | | | |
|--|--|--|--|---|
| <p>F
HUMBROL 105
Світло-зелений
Matt Marine Green
Vert Marine Mat
Marinegrün, matt</p>  | <p>G
HUMBROL 87
Сіро-сталевий
Matt Steel Grey
Gris Acier Mat
Stahlgrau, matt</p>  | <p>H
HUMBROL 91
Чорно-зелений
Matt Black Green
Vert Noir Mat
Schwarzgrün, matt</p>  | <p>I
HUMBROL 27
Сірий
Matt Sea Grey
Gris Mer Mat
Seegrau, Matt</p>  | <p>J
HUMBROL 34
Білий
Matt White
Blanc Mat
Mattweiß</p>  |
|--|--|--|--|---|

K
HUMBROL 113
Іржавий
Matt Rust
Rouille Mat
Rostbraun, matt



07-038

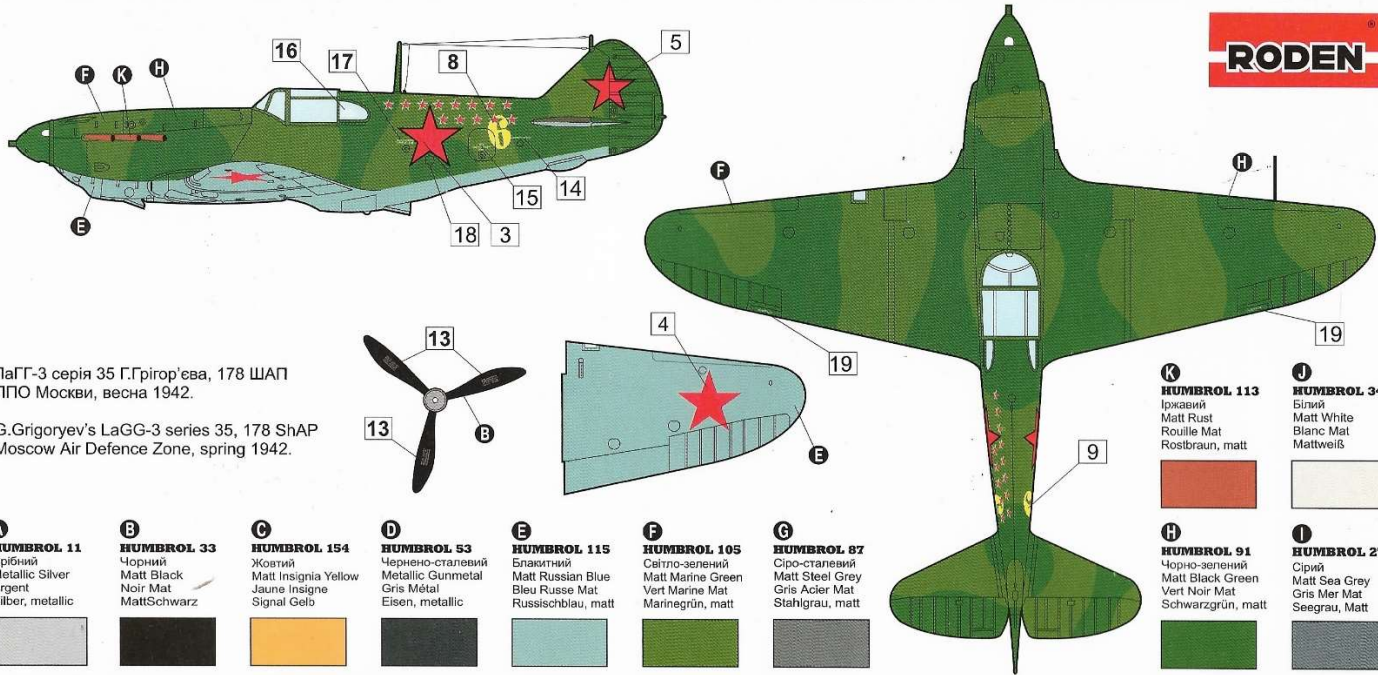

ЛаГГ-3 серия 35 Г.Григор'єва, 178 ШАП
ППО Москви, весна 1942.

G.Grigoryev's LaGG-3 series 35, 178 ShAP
Moscow Air Defence Zone, spring 1942.

- A HUMBROL 11**
Срібний
Metallic Silver
Argent
Silber, metallic
- B HUMBROL 33**
Чорний
Matt Black
Noir Mat
MattSchwarz
- C HUMBROL 154**
Жовтий
Matt Insignia Yellow
Jaune Insigne
Signal Gelb
- D HUMBROL 53**
Чорно-сталевий
Metallic Gunmetal
Gris Métal
Eisen, metallic
- E HUMBROL 115**
Блакитний
Matt Russian Blue
Bleu Russe Mat
Russischblau, matt
- F HUMBROL 105**
Світло-зелений
Matt Marine Green
Vert Marine Mat
Marinegrün, matt
- G HUMBROL 87**
Сіро-сталевий
Matt Steel Grey
Gris Acier Mat
Stahlgrau, matt

- K HUMBROL 113**
Іржавий
Matt Rust
Rouille Mat
Rostbraun, matt
- J HUMBROL 34**
Білий
Matt White
Blanc Mat
Mattweiß
- H HUMBROL 91**
Чорно-зелений
Matt Black Green
Vert Noir Mat
Schwarzgrün, matt
- I HUMBROL 27**
Сірий
Matt Sea Grey
Gris Mer Mat
Seegräu, Matt



LaGG-3

35 series

ІГРАШКА.
ЗБІРНА МОДЕЛЬ-КОПІЯ
АПТАК LaGG-3 (35 series)
ДСТУ 2032-92
Для дітей від 10 років



ЗРОБЛЕНО В УКРАЇНІ / MADE IN UKRAINE
ТОВ "РОДЕН"
Україна, 03062, м.Київ,
вул.Невська, 7а, оф.35

RODEN Ltd.
7a Nevskia Str., of. 35,
Kiev 03062, Ukraine

E-mail: roden@rodenplant.com
http://www.rodenplant.com

НЕ ДАВАТИ ДІТЯМ ДО 3-Х РОКІВ. МІСТИТЬ ДРІБНІ ЧАСТИНИ.
НЕ ДАВАТИ ДІТЯМ ДО 3-Х ЛЕТ. СОДЕРЖИТ МЕЛКІЕ ЧАСТИ.
NOT INTENDED FOR CHILDREN UNDER 3 YEARS OF AGE.
CONTAINS SMALL PARTS.
NICHT BESTIMMT FÜR KINDER UNTER 3 JAHREN. ENTHÄLT
KLEINTEILE.
NE CONVIENT PAS AUX ENFANTS DE 3 ANS. CONTIENT DES
PETITES PIÈCES.
NO INDICADO PARA NIÑOS MENORES DE 3 A OS. CONTIENE PIEZAS
PEQUEÑAS.
NON ADATTO A BAMBINI DI ETÀ INFERIORE A 3 ANNI. CONTIENE
PICCOLE PARTI.

03 Жовтий 04 Голубой 05 Красны



#038 LaGG-3 type 35 1:72 RODEN