

1/48 SCALE MILITARY MINIATURE SERIES NO.8

BRICK WALL, SAND BAG & BARRICADE SET

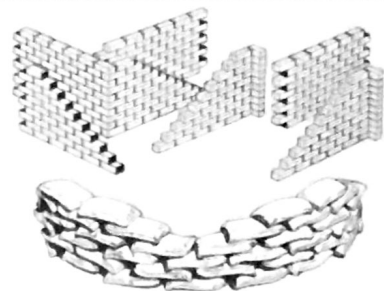

1/48 ミリタリーミニチュアシリーズ

1/48 レンガ・土のう・バリケードセット



レンガづくりや石づくりの建物がよく見られるヨーロッパの街並みでは、戦場写真でレンガの壁などがくずれ落ちている様子がよく見られます。レンガは様々な建物や道路、公園、そして室内の暖炉などにも幅広く使われました。土のうは布袋に砂や土をつめて簡単に作れるため、簡易陣地の構築など防御用に活用されました。対戦車砲や機関銃のまわりを囲んだり、塹壕の前に低く2、3段に積み上げているのもよく見られます。一方、前線では敵戦車

Brick and stone buildings were common in European cities during the WWII period. Bricks were used to construct houses, roads and parks as well as interior features like fireplaces. Sand bags could be easily made by stuffing earth or sand into cloth bags and were used in a variety of ways to provide protection on the battlefield. They were used to reinforce anti-tank gun emplacements and machine gun nests, and piled up in front of dugouts as

Ziegel- und Steinhäuser waren während der Zeit des Zweiten Weltkriegs in Europäischen Städten üblich. Ziegelsteine wurden beim den Bau von Häusern, Straßen und Parks ebenso eingesetzt wie beim Innenausbau etwa an Kaminen. Sandsäcke konnten leicht angefertigt werden, indem man Erde oder Sand in Stoffsäcke einfüllte, sie wurden in einer Vielzahl von Anwendungsformen auf den Schlachtfeldern als Schutz eingesetzt. Man verwendete sie zur Verstärkung von Panzerabwehr-Stellungen und Maschinengewehr-Nestern oder schichtete sie auch vor Unterständen auf. Barrikaden wurden beim Kampf in großem

Au moment de la 2^e G.M., les villes européennes étaient principalement constituées de bâtiments en briques ou en pierres. Les briques étaient employées pour les murs, les routes, les parcs... et réaliser des aménagements intérieurs comme les âtres de cheminées. Des sacs en tissu remplis avec du sable ou de la terre étaient employés pour renforcer des emplacements d'armes anti-chars et des nids de mitrailleuses et étaient également

や歩兵の侵入を食い止めるため様々なバリケードが築かれました。中でも対戦車用バリケードは鉄道のレールを組み合わせて溶接したものなどが使われ、上陸作戦でも海岸線の防衛に部隊が多用。要塞やトーチカなどの前面にも設置されています。また丸太は有刺鉄線を張るためのくいや標識を立てる支柱、さらにはピラミッド型に組み立てて、歩兵や小型車輛に対する簡単なバリケードとしても多くの戦場で使われたのです。

well. Barricades were widely used in combat to counter enemy tank and infantry offensives. Anti-tank steel barricades were often set up in front of forts and pillboxes, and were placed on beaches for defense against amphibious attack. Wooden logs had almost limitless military applications, being used to build pyramid-shaped barricades and as pegs to set barbed wire, hold sand bag emplacements together and mount road signs.

Umfang verwendet, um feindliche Panzer- oder Infanterie-Angriffe abzuwehren. Stählerne Panzerabwehr-Barrikaden wurden oft vor Festungen und Gefechtsständen aufgebaut, ferner wurden sie an Stränden als Abwehr gegen Angriffe mit Amphibien-Fahrzeugen aufgestellt. Für Holzbalken gab es nahezu unbegrenzte militärische Einsatzmöglichkeiten, sie wurden verwendet um pyramidenförmige Barrikaden zu bauen, als Pflocke zur Errichtung von Stacheldraht-Zäunen, zum Zusammenhalten von Sandsack-Unterständen und zum Aufstellen von Straßenschildern.

empilés devant des tranchées. Les barricades servaient à contrer les offensives des chars et de l'infanterie ennemie. Des obstacles anti-chars en acier étaient souvent placés devant des positions fortifiées ou sur les plages pour empêcher les attaques amphibies. Les poteaux en bois ont de nombreuses applications militaires : barricades pyramidales, maintien de fil de fer barbelé ou de sacs de sables, supports de panneaux routier etc.

READ BEFORE ASSEMBLY

注意

- このキットは組み立てモデルです。作る前に必ず説明書を最後までお読みください。また小学生などの低年齢の方が組み立てる時は、保護者の方もお読みください。また接着剤や塗料は、必ずプラスチック用をお使いください。(別売)
- 工具の使用には十分注意してください。特にナイフ、ニッパーなどの刃物によるケガや事故に注意してください。
- 接着剤や塗料は使用する前にそれぞれの注意書きをよく読み、指示に従って正しく使用し、使用する時は換気に十分注意してください。
- 小さなお子様のいる所での作業はやめてください。小さな部品の飲み込みや、ビニール袋をかぶっての窒息などの危険な状況が考えられます。

CAUTION

- Read carefully and fully understand the instructions before commencing assembly. A supervising adult should also read the instructions if a child assembles the model. ●When assembling this kit, tools including knives are used. Extra care should be taken to avoid personal injury. ●Read and follow the instructions supplied with paint and/or cement, if used (not included in kit). Use plastic cement and paints only. ●Keep out of reach of small children. Children must not be allowed to suck any part, or pull vinyl bag over their heads.

VORSICHT

- Bevor Sie mit dem Zusammenbau beginnen, sollten Sie alle Anweisungen gelesen und verstanden haben. Fall sein Kind das Modell zusammenbaut, sollte ein beaufsichtigender Erwachsener die Bauanleitung ebenfalls gelesen haben. ●Beim Zusammenbau dieses Bausatzes werden Werkzeuge einschließlich Messer verwendet. Zur Vermeidung von Verletzungen ist besondere Vorsicht angebracht. ●Wenn Sie Farben und/oder Kleber verwenden (nicht im Bausatz enthalten), beachten und befolgen Sie die dort beiliegenden Anweisungen. Nur Klebstoff und Farben für Plastik verwenden. ●Bausatz von kleinen Kindern fernhalten. Verhüten Sie, daß Kinder irgendwelche Bauteile in den Mund nehmen oder Plastiktüten über den Kopf ziehen.

PRECAUTIONS

- Bien lire et assimiler les instructions avant de commencer l'assemblage. La construction du modèle par un enfant doit s'effectuer sous la surveillance d'un adulte. ●L'assemblage de ce kit requiert de l'outillage, en particulier des couteaux de modélisme. Manier les outils avec précaution pour éviter toute blessure. ●Lire et suivre les instructions d'utilisation des peintures et ou de la colle, si utilisées (non incluses dans le kit). Utiliser uniquement une colle et des peintures spéciales pour le polystyrène. ●Garder hors de portée des enfants en bas âge. Ne pas laisser les enfants mettre en bouche ou sucer les pièces, ou passer un sachet vinyl sur la tête.

RECOMMENDED TOOLS

●用意する工具 / Tools recommended / Benötigtes Werkzeug / Outillage nécessaire

接着剤 (プラスチック用)
Cement
Kleber
Colle



ピンセット
Tweezers
Pinzette
Précettes



ニッパー
Side cutters
Seitenschneider
Pince coupante

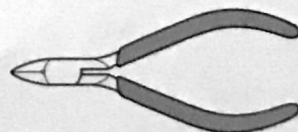

ナイフ
Modeling knife
Modellermesser
Couteau de modéliste



PAINTING

● 塗装指示のマークです。タミヤカラーのカラーナンバーで指示しました。
This mark denotes numbers for Tamiya Paint colors.

XF-10 ● フラットブラウン / Flat brown / Matt Braun / Brun mat
XF-57 ● バフ / Buff / Lederfarben / Chamois

XF-64 ● レッドブラウン / Red brown / Rotbraun / Rouge brun

ASSEMBLY

《木製バリケードの組み立て例》

Wooden barricade
Holz-Barrikade
Barricade en bois

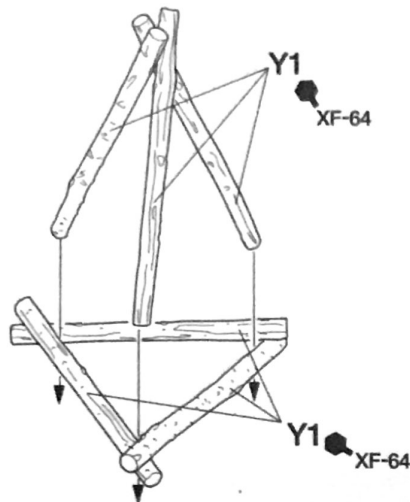

《鉄製対戦車バリケードの組み立て例》

Steel barricade
Stahl-Barrikade
Barricade en acier

★組み立てはパッケージも参考にします。
★Also refer to package for assembly.
★Für den Zusammenbau auch die Verpackung beachten.
★Pour l'assemblage, se reporter également à l'emballage.

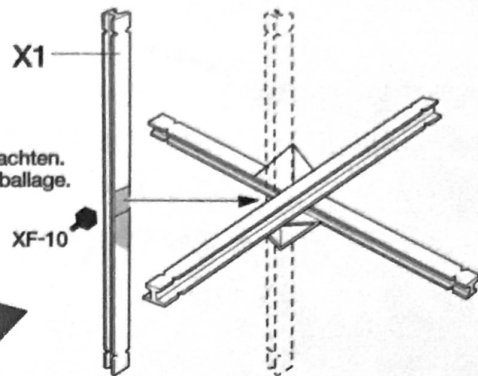
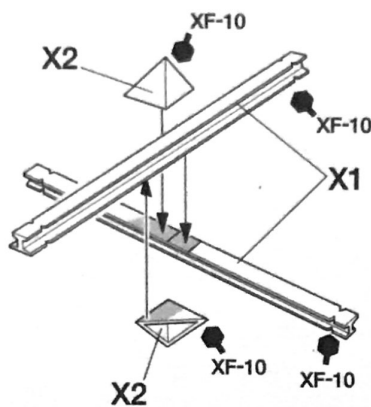

《組み上がり図》
Completion
Vervollständigung
Finition

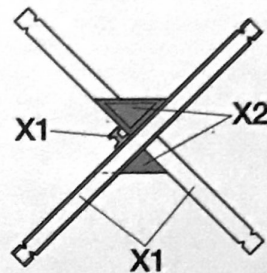

《レンガの組み立て例》

Bricks
Ziegelsteine
Briques

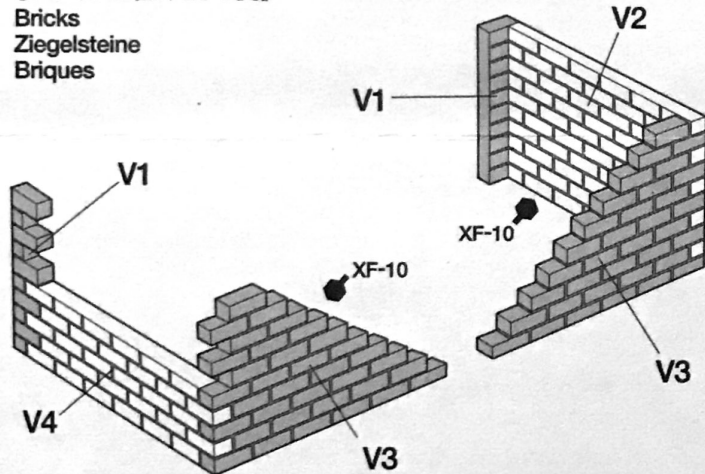

《土のうの組み立て例》

Sand bags
Sandsäcke
Sacs de sable

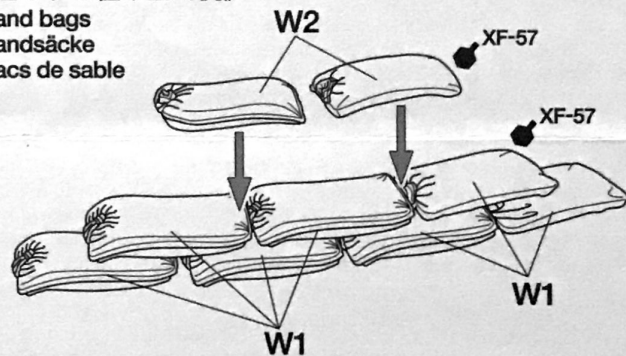

★土のうはW1が下積み用、W2が上積み用です。
★Use W1 for lower layers, W2 for upper layer.
★W1 für die unteren Schichten, W2 für die Deckschicht verwenden.
★Utiliser W1 pour les couches inférieures, W2 pour la couche supérieure.

DETAILING

《有刺鉄線の作り方 / Barbed wire / Stacheldraht / Fil barbelé》

●市販の豆電球などの配線に使うリード線の芯線を3本抜いて使います。リード線の長さは20cm程度を目安にします。これ以上長いと作業しにくく、切れやすくなるので注意しましょう。リード線はキットには含まれません。
●Make barbed wire using thin wire (not included in kit) found inside insulated electrical conducting cable such as miniature bulb leads. Cut wires into 20cm pieces for easier assembly.
●Stellen Sie Stacheldraht aus dünnem Draht (nicht im Bausatz enthalten) her, wie er etwa in isolierten, elektrischen Leitungskabeln für Mini-Glühbirnen zu finden ist. Schneiden sie für leichtere Handhabung den Draht in 20cm lange Stücke.
●Réaliser le fil barbelé en utilisant du fil métallique fin (non fourni dans le kit) tiré d'un câble électrique dont on enlève la gaine silicone. Découper le fil en sections de 20cm pour faciliter l'assemblage.

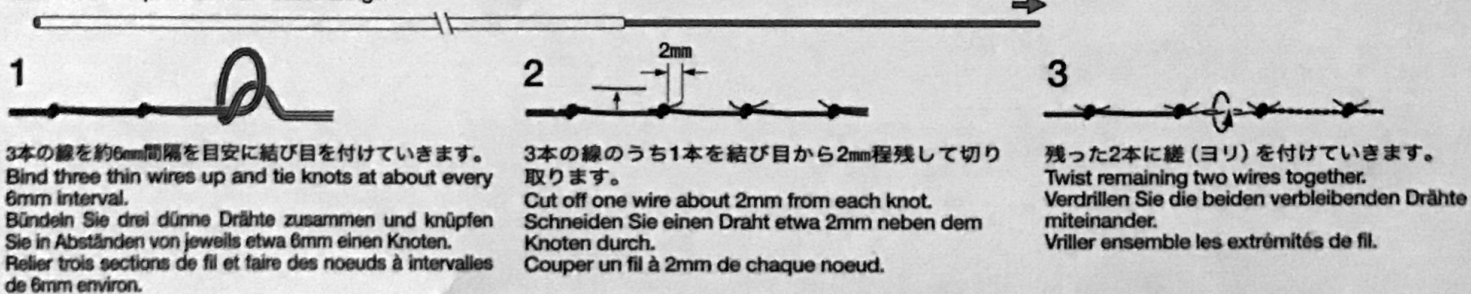

●万一不良部品、不足部品があった場合、また追加部品が必要になった場合には当社カスタマーサービスまでご連絡ください。

《お問い合わせ番号》静岡054-283-0003 / 東京03-3899-3765 (静岡へ自動転送)

営業時間/平日(月~金曜日) ▶ 8:00~20:00

土、日曜日、祝日 ▶ 8:00~17:00



●タミヤのホームページには豊富な情報が満載です。ぜひご覧ください。

www.tamiya.com