



# CA-13 BOOMERANG

When Japanese forces rapidly advanced southwards through the Pacific following their devastating attack at Pearl Harbour in December 1941, Australia lacked any credible air defences. To meet the desperate need for fighter aircraft, which in early 1942 neither the USA or UK could provide quickly enough, the Australian Commonwealth Aircraft Corporation designed and built their own "panic fighter", the CA-12, in a matter of weeks; the development and production order for 105 machines was placed in January, and the first flight took place in May 1942. It entered service with No.2 Operational Training Unit in the late summer of 1942, and operational service on air defence duties in the Northern Territories in early 1943 with No.84 Squadron. By this time more effective fighter aircraft were made available to the RAAF, and the improved CA-13, by now named Boomerang, also came into service; with its excellent low-

altitude performance and handling, it was an ideal aircraft for the Army co-operation role, in which it earned considerable respect and fame. It also has the distinction of being one of the very few fighter aircraft to be developed from a trainer (the CAC Wirraway), and is the only Australian fighter of indigenous design to achieve operational service.

Power plant: One 1,200 hp Pratt & Whitney R-1830-S3C4-G Twin Wasp 14-cylinder two-row radial engine, giving a maximum speed of 480 km/h (300 mph) at 4,724 m (15,500 ft.) Normal range: 1,497 km (930 miles), and 2,575 km (1,600 miles) with 318 ltr. (70 gallons) drop tank. Wing span: 10.97 m (36ft.) Length: 7.77 m (25 ft 6 in.) Height (tail down) 2.92 m (9 ft 7 in.) Armament: two 20mm Hispano cannons and four 7.7mm (.303 in.) Browning machine guns.

Lorsque les forces japonaises progressèrent rapidement vers le sud du Pacifique, après leur attaque dévastatrice de Pearl Harbour en décembre 1941, L'Australie manquait vraiment de moyens de défense aériens adéquats. Afin de répondre au besoin désespéré d'avions de combat, la Australian Commonwealth Aircraft Corporation conçut et construisit son propre "avion de combat pour interventions urgentes", à savoir le CA-12, en l'espace de quelques semaines; le développement et une commande de 105 engins fut passée en janvier, et le premier vol eut lieu en mai 1942. Cet avion entra en service dans la "Operational Training Unit" n°2 à la fin de l'été 1942 et c'est au début de l'année 1943 que l'Escadrille n°84 l'utilisa lors d'exercices de défense aérienne dans les Territoires du Nord. Pendant ce temps, on proposa d'autres chasseurs plus performants à la RAAF et on mit même en service la version améliorée du CA-13, alors rebaptisée Boomerang; ce dernier, grâce à sa manoeuvrabilité et sa capacité de vol à basse

altitude, se révéla être un chasseur idéal lors d'exercices de coopération militaire avec les autres corps d'Armée; ces atouts lui ont d'ailleurs permis de gagner un respect considérable ainsi qu'un certain renom. Il se distingue également pour être l'un des rares chasseurs à avoir été conçu à partir d'un simulateur de vol (le Wirraway CAC), et il est le seul chasseur australien fabriqué en Australie à participer à des opérations militaires.

Caractéristiques du moteur: Un moteur en étoile Pratt & Whitney R-1830-S3C4-G Twin Wasp de 1200 cv, 14 cylindres montés sur deux rangs, lui permet d'atteindre une vitesse maximum de 480 km/h à 4724 mètres d'altitude. Autonomie normale: 1497 km et 2575 km avec un réservoir largable de 318 litres. Envergure des ailes: 10,97 mètres. Longueur: 7,77 mètres. Hauteur (queue baissée): 2,92 mètres. Armement: deux canons Hispano de 20 mm et quatre mitraillettes Browning de 7,7 mm.

Als die japanischen Streitkräfte nach dem verheerenden Angriff auf Pearl Harbour im Dezember 1941 mit großer Geschwindigkeit südwärts durch den Pazifik vordrangen, besa Australien keine zuverlässige Luftverteidigung. Um den dringenden Bedarf an Kampfflugzeugen zu decken, die Anfang 1942 weder die Vereinigten Staaten noch Großbritannien schnell genug bereitstellen konnten, entwarf und baute die 'Australian Commonwealth Aircraft Corporation' ihren eigenen sogenannten 'Panik-Jäger', die CA-12, innerhalb kürzester Zeit; der Auftrag für die Entwicklung und Produktion von 105 Maschinen wurde im Januar erteilt, und der erste Flug fand im Mai 1942 statt. Die CA-12 wurde im Spätsommer 1942 bei der 'No.2 Operational Training Unit' in den Dienst gestellt und flog Anfang 1943 für das 84. Geschwader Luftverteidigungseinsätze in den Nordgebieten. Unterdessen wurden der australischen Luftwaffe wirkungsvollere Kampfflugzeuge zur Verfügung gestellt, und auch die verbesserte CA-13 - mittlerweile 'Boomerang' genannt - trat

in den Dienst; mit ihren ausgezeichneten Tiefflugeigenschaften war die CA-13 ideal für die Zusammenarbeit mit dem Heer und erwarb in dieser Rolle ein hohes Maß an Verehrung und Berühmtheit. Außerdem ist sie eines der wenigen Kampfflugzeuge, das nach dem Vorbild einer Übungsmaschine - der CAC Wirraway - entwickelt wurde, und der einzige einsatzerprobte Jäger, der in Australien selbst entworfen wurde.

Triebwerk: Ein Pratt & Whitney R-1830-S3C4-G 'Twin Wasp' zweireihiger Sternmotor (1200 PS, 14 Zylinder). Höchstgeschwindigkeit: 480km/h in 4724m Höhe. Normale Reichweite: 1497km und 2575km mit einem 318l abwerfbaren Tank. Flügelspannweite: 10,97m. Länge: 7,77m. Höhe (Leitwerk unten): 2,92m. Bewaffnung: Zwei 20mm Hispano Kanonen und vier 7,7mm Browning Maschinengewehre.

Quando le forze armate giapponesi avanzarono rapidamente verso sud attraverso il Pacifico a seguito del loro terribile attacco compiuto contro Pearl Harbour a dicembre del 1941, l'Australia si trovava completamente sprovvista di un'efficiente difesa aerea. Per risolvere la disperata carenza di aerei da caccia, che agli inizi del 1942 non potevano essere forniti con sufficiente rapidità né dagli Stati Uniti che dalla Gran Bretagna, l'Australian Commonwealth Aircraft Corporation, progettò e costruì, in poche settimane, il proprio "caccia d'emergenza", il CA-12; l'ordine di sviluppo e di produzione per 105 aerei fu posto in gennaio ed il primo volo, venne fatto a maggio del 1942. L'aereo entrò in servizio con la No.2 Operational Training Unit verso la fine dell'estate del 1942 ed i compiti di difesa aerea dei Northern Territories iniziarono nel 1943 con la Squadriglia No. 84. In questo periodo però iniziarono ad essere messi a disposizione della RAAF dei caccia molto più efficienti, ed entrò in servizio anche il CA-13, di caratteristiche molto

superiori, che era stato denominato Boomerang; con le sue eccellenti prestazioni e manovrabilità a bassa quota, questo era l'aereo ideale per il ruolo di assistenza all'esercito, in cui si guadagnò un'ottima reputazione e fama. Questo aereo ha anche la distinzione di essere uno dei pochi aerei sviluppati da un apparecchio scuola (il CAC Wirraway), ed è anche l'unico caccia australiano di disegno indigeno, ad ottenere servizio operativo.

Unità Potenza: Un motore radiale da 1.200 hp Pratt & Whitney R-1830-S3C4 Twin Wasp, 14 cilindri, a due stelle, che raggiungeva una velocità massima di 480 Km/h a 4.724 m. Autonomia normale: 1.497 Km, e 2.575 Km con 318 Litri. Serbatoio separabile. Apertura alare: 10,97 m; Lunghezza 7,77 m; Altezza (coda abbassata) 2,92 m; Armamento: due cannoni Hispano da 20 mm e quattro mitragliatrici Browning da 7,7 mm.

Toen de Japanse strijdkrachten na hun vernietigende aanval op Pearl Harbour in december 1941 snel door de Stille Zuidzee naar het zuiden oprukten, ontbrak het Australië aan een betrouwbare luchtverdediging. Om tegemoet te komen aan de verschrikkelijk grote behoefte aan gevechtsvliegtuigen, die in het begin van 1942 noch door de Verenigde Staten, noch door Groot-Brittannië snel genoeg geleverd konden worden, ontwierp en bouwde de Australian Commonwealth Aircraft Corporation binnen een paar weken z'n eigen "paniek gevechtstoestel": de CA-12. De order voor de ontwikkeling en de productie van 105 toestellen werd in januari geplaatst en de eerste vlucht had plaats in mei 1942. In de nazomer van 1942 werd het toestel in gebruik genomen door het No.2 Operational Training Unit en in het begin van 1943 kwam het bij het No.84 Squadron in actieve dienst en werd gebruikt voor de luchtverdediging van de noordelijke gebieden van Australië. In die tijd kwamen er meer doeltreffende gevechtsvliegtuigen ter beschikking van de Royal Australian Air Force en de verbeterde CA-13, die nu Boomerang

genoemd werd, werd ook in gebruik genomen. Bij het vliegen op lage vluchthoogte leverde het toestel uitstekende prestaties en was het goed te hanteren, dit maakte het een ideaal toestel om met het leger samen te werken, waarmee het behoorlijk wat respect en roem verwierf. Het onderscheidt zich bovendien door het feit dat het één van de weinige gevechtsvliegtuigen is dat uit een oefentoeestel (de CAC Wirraway) ontwikkeld werd en het is het enige in Australië ontworpen gevechtstoestel dat daar in actieve dienst genomen werd.

Krachtbron: Een 1.200 pk Pratt & Whitney R-1830-S3C4-G Twin Wasp 14-cilinder twee-rijige steromotor, die op een hoogte van 4.724 m een maximum snelheid oplevert van 480 km per uur. Normaal vliegbereik: 1.497 km en 2.575 km met een 318 liter afwerptank. Vleugelspanning: 10,97 m. Lengte: 7,77 m. Hoogte (staart op de grond): 2,92 m. Bewapening: twee 20 mm Hispano kanonnen en vier 7,7 mm Browning machinegeweren.

Quando as forças Japonesas avançavam rapidamente em direcção ao sul através do Pacífico após o seu devastador ataque a Pearl Harbour em Dezembro de 1941, a Austrália não possuía quaisquer defesas aéreas críveis. Para satisfazer a sua necessidade desesperada de aviões de caça que, em princípios de 1942, nem os E.U.A. nem o R.U. podiam fornecer com a rapidez necessária, a Australian Commonwealth Aircraft Corporation desenhou e construiu o seu próprio "avião de caça de pânico", o CA-12, em poucas semanas; o desenvolvimento e encomenda de produção para 105 máquinas foi colocada em Janeiro, e o primeiro voo foi feito em Maio de 1942. Entrou ao serviço na Unidade de Treino Operacional No.2 em fins do verão de 1942, e em serviço operacional em voos de defesa aérea nos Territórios Setentrionais em princípios de 1943 com o Esquadrão No.84. Por esta altura, foram postos à disposição da RFAA aviões de caça mais efectivos, e o melhorado CA-13, que era agora conhecido como Boomerang, também

entrou ao serviço; com a sua excelente performance e manuseamento a baixa altitude, era o avião ideal para o papel de cooperação do Exército, no qual ganhou considerável respeito e fama. Também teve a distinção de ser um dos muito poucos aviões de caça a ser desenvolvido de um treinador (o CAC Wirraway), e foi o único avião de caça de desenho Australiano a entrar em serviço operacional.

Sistema motopropulsor: Um motor radial de 1.200 HP Pratt & Whitney R-1830-S3C4-G Vespa Gémea de 14 cilindros duas filas, dando uma velocidade máxima de 480 km/h a 4.724 m. Alcance normal: 1.497 km e 2.575 km com 318 ltr., tanque descartável. Envergadura: 10,97m, comprimento: 7,77m, altura (cauda baixada) 2,92m Armamento: 2 canhões Hispano de 20mm e quatro metralhadores Browning de 7,7mm.

Cuando las fuerzas japonesas avanzaron rápidamente hacia el sur por el Pacífico después de su ataque desolador en Pearl Harbour en diciembre de 1941, Australia carecía de defensas aéreas fehacientes. Para responder a la necesidad apremiante de aviones de combate, que a principios de 1942 ni Estados Unidos ni el Reino Unido podían suministrar a tiempo, la empresa australiana Commonwealth Aircraft Corporation diseñó y produjo su "avión de combate contra el pánico", el CA-12, en pocas semanas. El encargo para el desarrollo y producción de 105 aviones se formalizó en enero y el primer vuelo tuvo lugar en mayo de 1942. Entró en servicio con la Segunda Unidad de Formación para Operaciones a finales del verano de 1942, y en operaciones de defensa aérea en el Territorio del Norte a principios de 1943 con el Escuadrón No. 84. En ese momento, las Reales Fuerzas Aéreas Australianas recibieron aviones de combate más efectivos, entre los cuales el CA-13 mejorado, llamado Boomerang, entró también en servicio. Sus

excelentes prestaciones y maniobrabilidad a baja altura hicieron de él el avión ideal para la misión de cooperación con el ejército de tierra, misión con la que mereció mucho respeto y fama. También tiene el honor de ser uno de los poquísimos aviones de combate desarrollados a partir de un avión de entrenamiento (el CAC Wirraway), y es además el único avión australiano de combate de diseño propio que ha sido adoptado para servicio en operaciones activas

Equipo Motor: Un motor radial Pratt & Whitney de 1200 cv, modelo Twin Wasp R-1830-S3C4-G de 14 cilindros en dos hileras con una velocidad máxima de 480 km/h a 4724 m. Alcance normal: 1497 km, y 2575 km con depósito lanzable de 318 litros. Envergadura - 10,97 m; longitud - 7,77 m; altura (con cola bajada) - 2,92 m; Armamento - dos cañones Hispano de 20 mm y cuatro ametralladoras Browning de 7,7 mm.

När de japanska styrkorna snabbt avancerade söderut genom Stillahavsområdet efter den ödeläggande attacken mot Pearl Harbour i december 1941, hade Australien inget tillförlitligt luftförsvår. För att tillgodose det desperata behovet av jaktplan, som varken USA eller Storbritannien kunde tillhandahålla tillräckligt snabbt i början av 1942, konstruerade och byggde Australian Commonwealth Aircraft Corporation sitt eget "panikjaktplan", CA-12, under loppet av några veckor. Utvecklings- och produktionsordern utställdes i januari 1942 och den första flygningen genomfördes i maj samma år. Jaktplanet togs i aktiv tjänstgöring inom den 2:a operationsträningsgruppen under sensommaren 1942, och sattes i operationell luftförsvårstjänstgöring som del av den 84:e divisionen inom de norra territorierna i början av 1943. Vid dethär laget hade RAAF mer effektiva jaktplan till sitt förfogande, och även den förbättrade versionen, CA-13 som nu döpts till Boomerang, sattes i aktiv tjänstgöring. Med sin

utmärkta lågflygningsprestanda och goda styregenskaper var detta ett perfekt flygplan för samarbete med markstyrkorna, och det var i denna roll som planet vann betydande respekt och anseende. Det utmärkte sig även genom att vara ett av de mycket få jaktplan som utvecklats från ett träningsflygplan (CAC Wirraway), och det är Australiens enda egenhändigt konstruerade jaktplan som satts i operativ tjänstgöring. Kraftanläggning: En Pratt & Whitney R-1830-S3C4-G Twin Wasp 14-cylindrig tvåkransad stjärnmotor på 1200 hästkrafter, som ger en maxhastighet på 480 km/h vid 4724 m. Normal räckvidd: 1497 km, och 2575 km med en nedkastbar bränsletank på 318 liter. Vingbredd: 10,97 m Längd: 7,77 m Höjd: (sbartparti ner) 2,92 m. Bestyckning: Två 20 mm Hispano artilleripjäser och fyra 7,7 mm Browning kulsprutor.

Da de japanske styrker med stor fart rykkede sydpå i Stillehavsområdet efter deres ødelæggende angreb på Pearl Harbour i december 1943, havde Australien ikke noget luftforsvar af betydning. For at opfylde det desperate behov for jagere, som hverken USA eller Storbritannien kunne levere hurtigt nok i begyndelsen af 1942, tegnede og byggede The Australian Commonwealth Aircraft Corporation på få uger deres egen "panikjager", der fik betegnelsen CA-12. Bestillingen på udvikling og produktion af 105 maskiner blev givet i januar, og det første fly gik på vingerne i maj samme år. Typen indgik i tjeneste hos No.2 Operational Training Unit sent på sommeren, og i fuld forsvarstjeneste hos 84. eskadre i de nordlige territorier i 1943. På dette tidspunkt var mere effektive jagere blevet leveret af briterne, og en forbedret udgave af den australske maskine, CA-13, navngivet The Boomerang, stod klar. Dens præstationer i lav højde og dens lettere håndtering

gjorde CA-13 ideel til samarbejde med hæren, og her opnåede den betydelig berømmelse. Den udmærker sig desuden ved at være et af de få jagerfly, der er blevet udviklet fra en træningsmaskine (CAC Wirraway), og den er den eneste australske maskine af australsk design, der har opnet at indgå i aktiv tjeneste. Drivkraft: Een 1200 HK Pratt & Whitney R-1830-S3C4-G Twin wasp 14-cylinders, torækkers stjernemotor, der giver en maskimalhastighed på 480 km/t ved en højde af 4.724 m. Normal rækkevidde 1.500 km eller 2.600 km med en 328 liters faldtank. Vingspand 10,97 m, længde 7,77 m, højde (med halen nede) 2,92 m. Bestyckning: To 20 mm Hispano-kanoner og fire 7,7 mm Browning maskingeværer.

Kun japanilaiset joukot etenivät nopeasti etelään halki Tyynen valtameren Pearl Harbourin joulukuussa 1941 suoritettun tuhoisan hyökkäyksen seurauksena. Australialla ei ollut minkäänlaisia uskottavia ilmatorjunta-aseita. Tyydyttäkseen epätoivoisen pulan hävittäjälentokoneista, joita vuoden 1942 alussa ei U.S.A. eikä Yhdistynyt Kuningaskunta (U.K.) voinut toimittaa kyllin nopeasti, Australian Liittovaltion lentokoneyhtiö suunnitteli ja rakensi oman "häätäjäjäjäjäjä", CA-12:n, muutamassa viikossa; suunnittelu- ja tuotantotilaukset 105 koneita varten annettiin tammikuussa ja ensimmäinen lento tapahtui toukokuussa 1942. Kone tuli palvelukseen No.2 Operationaalisen Harjoitusosaston kanssa myöhäiskesällä 1942 ja operationaaliseen palvelukseen ilmatorjuntatehtävissä Pohjoisterritoriossa vuoden 1943 alussa No. 84 Lentolaivueen kanssa. Sillä välin tehokkaampia hävittäjäkoneita oli saatu Kuninkaallisten Australian Ilmavoimien (RAAF) käytettäväksi, ja parannettu CA-13, joka oli nyt nimetty

Boomerangiksi, tuli myös palvelukseen; koska sillä oli erinomainen matala- korkeus suorituskyky ja käsittelykyky, se oli ihanteellinen lentokone armeijan yhteistyörooliin, missä se ansaitsi huomattavaa kunnioitusta ja mainetta. Sillä on myös se erikoisasetus, että se oli yksi hyvin harvoista hävittäjälentokoneista, joka oli kehitetty harjoituskoneesta (CAC Wirraway), ja se on ainoa kotimainen Australian hävittäjäkonemalli, joka pääsi operationaaliseen palvelukseen. Voimanlähte: Yksi 1,200 hv:n Pratt & Whitney R-1830-S3C4-G Twin Wasp 14-sylinterinen kaksirivinen tähtimoottori, joka antaa maksiminopeuden 480 km/t 4,724 m:n korkeudessa. Normaali kantomatka: 1,497 km, ja 2,575 km 318 l:n pudotettavan polttoainesäiliön kanssa. Siipien väli: 10,97 m. Pituus: 7,77 m. Korkeus (peräosa alhaalla) 2,92 m. Aseistus: kaksi 20 mm Hispano tykkiä ja neljä 7,7 mm Browning konekivääriä.

Study drawings and practice assembly before cementing parts together. Carefully scrape plating and paint from cementing surfaces. All parts are numbered. Paint small parts before assembly.

Étudiez attentivement les dessins et simulez l'assemblage avant de coller les pièces. Grattez soigneusement tout revêtement ou peinture sur les surfaces à coller avant collage. Toutes les pièces sont numérotées. Peignez les petites pièces avant assemblage.

Vor verwendung des Klebers zeichnungen studieren und zusammenbau üben. Farbe und Plattierung vorsichtig von den Klebeflächen abkratzen. Alle Teile sind Numeriert. Vor Zusammenbau kleine Teile Anmalen.

Studiare i disegni e praticare il montaggio prima di unire insieme i pezzi con l'adesivo. Raschiare attentamente le tracce di smalto e cromatura dalle superfici da unire con adesivo. Tutti i pezzi sono numerati. Colorare i pezzi di piccole dimensioni prima di montarli.

Estudi los dibujos y practique el montaje antes de pegar las piezas. Raspe cuidadosamente el plateado y la pintura en las superficies de contacto antes de pegar las piezas. Todas las piezas estan numeradas. Es conveniente pintar las piezas pequenas antes de su montaje.

To apply decals, cut sheet as required, dip in warm water for a few seconds, slide off backing into position shown. Use in conjunction with box artwork.

Pour coller les décalques, découpez le motif plongez-le quelques secondes dans l'eau chaude puis posez-le à l'endroit indiqué en décollant le support papier. Utiliser en même temps l'illustration de la boîte.

Um die Abziehbilder aufzukleben, diese Ausschneiden, kurz in warmes wasser tauchen, dann abziehen und wie abgebildet aufkleben. In Verbindung mit Schachtel-artwork verwenden.

Para aplicar las calcomanías, separar los temas deseados, sumergir in agua tibia durante unos segundos y deslizar la calca en la posición debida. Ver ilustraciones de la tapa.

Per applicare le decalcomanie, tagliare il foglio secondo il necessario, immergere la decorazione in acqua calda per alcuni secondi, quindi sfilarla dalla carta di supporto e palpeggiarla nella posizione indicata usare in conjunzione con l'illustrazione sulla scatola.

Not appropriate for children under 36 months of age, due to the presence of small detachable parts.

Ne convient pas à un enfant de moins de 36 mois. Présence de petits éléments détachables.

Ungeeignet für kinder unter 36 Monaten. Kleine Teilchen vorhanden, die sich lösen können.

No conviene a un niño menor de 36 meses. Existen pequeñas piezas que pueden soltarse.

Non adatto ad un bambino di età inferiore ai 36 mesi. Presenza di piccoli elementi staccabili.

Bestudeer de tekening en probeer het samenvoegen. Voordat je de onderdelen aan elkaar vastplakt. Schuur voorzichtig het vergulsel en de verf van de vast te plakken vlakken. Alle onderdelen zijn genummerd. Verf de kleine onderdelen al vorens samen te voegen.

Studera bilderna noggrant och sätt ihop delarna innan du limmar ihop dem. Skrapa noggrant bort förkromning och färg från limmade delar. Alla delarna är numrerade. Mala smadelarna före ihopsättning.

Tutustu pirroksiin ja harjoittele kokoamista ennen kuin liimaat osat yhteen. Raaputa maali varovasti pois liimattavilta pinoilta. Kaikki osat on numeroitu. Maalaa pienet osat ennen kokoamista.

Estude atentamente os desenhos, corte as pecas das grelhas com a ajuda de uma lamina e lize as arestas de modo a suprimir qualquer irregularidade. Experimente se as pecas encaixam facilmente umas nas outras antes de colar. Todas as pecas estao numeradas. Pinte as pequenas pecas antes de colar.

Tegningerne bor studeres, og man bor ove sig monteringen, for delene limes sammen. Pladeslykker og maling skal omhyggeligt fjernes fra klæbeoverfladerne. Alle dele er nummererede. Sma dele skal males for monteringen.

Overføring av dekaler klipp arket, slik du ønsker, dypp det i varmt vann noen sekunder, og la det gli fra. Bakgrunnsarket direkte på plass som vist brukes sammen med kartongens litografi.

Fastsättning av dekaler, klipp arket. Doppa i varmt vatten några sekunder, låt baksidan glida på plats som bilden visar. Används i samband med kartongens handlitografi.

Om de plaatjes op te plakken moet het blad geknipt worden zoals aangegeven, een paar seconden in warm water gedompeld worden en de achterkant eraf gehaald worden zoals afgebeeld staat gebruik samen met afbeelding op doos.

Para aplicar as decalcomanias, cortar as folhas a medida do simbolo pretendido e mergulhalo em agua morna por alguns segundos depois. Com a ajuda de uma pinca. Desliza-lo aplica-lo no respectivo lugar.

Overføringsbillederne anvendes ved at tilklippe arket efter behov. Og dyppe det i varmt vand i nogle få sekunder. Underlaget glides af og andbringes i den viste position. Paføres ifølge brugsanvisningerne på æsken.

Niet geschikt voor kinderen onder de drie jaar. Er komen kleine onderdeeljes aan te pas die losgemaakt kunnen worden.

Rekommenderas ej för barn under 3 år. Innehåller löstagbara smådelar.

Ei alle kolmivuotiaille lapsille. Paljon irroitettavia pikku osia.

Ikke til børn under 3 år. Forekomst af små løse elementer.

Não convém a uma criança de menos de 36 meses. Presença de pequenos elementos destacáveis.

CEMENT  
COLLEZ  
KLEBEN  
UNIRE CON ADESIVO  
CON PEGAMENTO  
VASTPLAKKEN  
LIMMA  
LIMAA  
COLAR  
KLAEBEMIDDEL

CLEAR  
CLAIR  
KLAR  
TRASPARENTE  
TRANSPARENTE  
SCHOON  
GENOMSKINLIG  
KIRKAS  
TRANSPARENTE  
KLAR

ALTERNATIVE PART  
PIECE EN OPTION  
ALTERNATIVTEN  
PEZZO ALTERNATIVO  
PARTE ALTERNATIVA  
ANDER ONDERDEEL  
ALTERNATIVE DEL  
VAIHTOEHTOINEN OSA  
PECAS ALTERNATIVAS  
ALTERNATIV DEL

DO NOT CEMENT  
NE COLLEZ PAS  
NICHT VERKLEBEN  
NON APPLICARE ADESIVO  
SIN PEGAMENTO  
NIET VASTPLAKKEN  
LIMMAINTA  
ÄLÄ LIMAA  
NAO COLAR  
MA IKKE KLAEBES

ASSEMBLED SECTION  
PARTIE DEJA ASSEMBLEE  
ZUSAMMENGEBAUTER TEIL  
SEZIONE MONTATA  
SECCION MONTADA  
SAMENGE VOEGD ONDERDEEL  
IHOPSATT  
KOOTUT OSAT  
SECCAO MONTADA  
MONTERET SEKTION

HUMBROL PAINT NUMBER  
N° PEINTURE HUMBROL  
HUMBROL-FARBNR  
N° PINTURA HUMBROL  
N° VERNICE HUMBROL  
HUMBROL VERFNUMMER  
HUMBROL FARG NR  
HUMBROL-MALINGSNUMMER  
N° DE PINTURA HUMBROL  
HUMBROL-MAALIN NUMERO

11 - 23 - 24 - 29 - 33 - 53 - 61 - 75 - 113

1

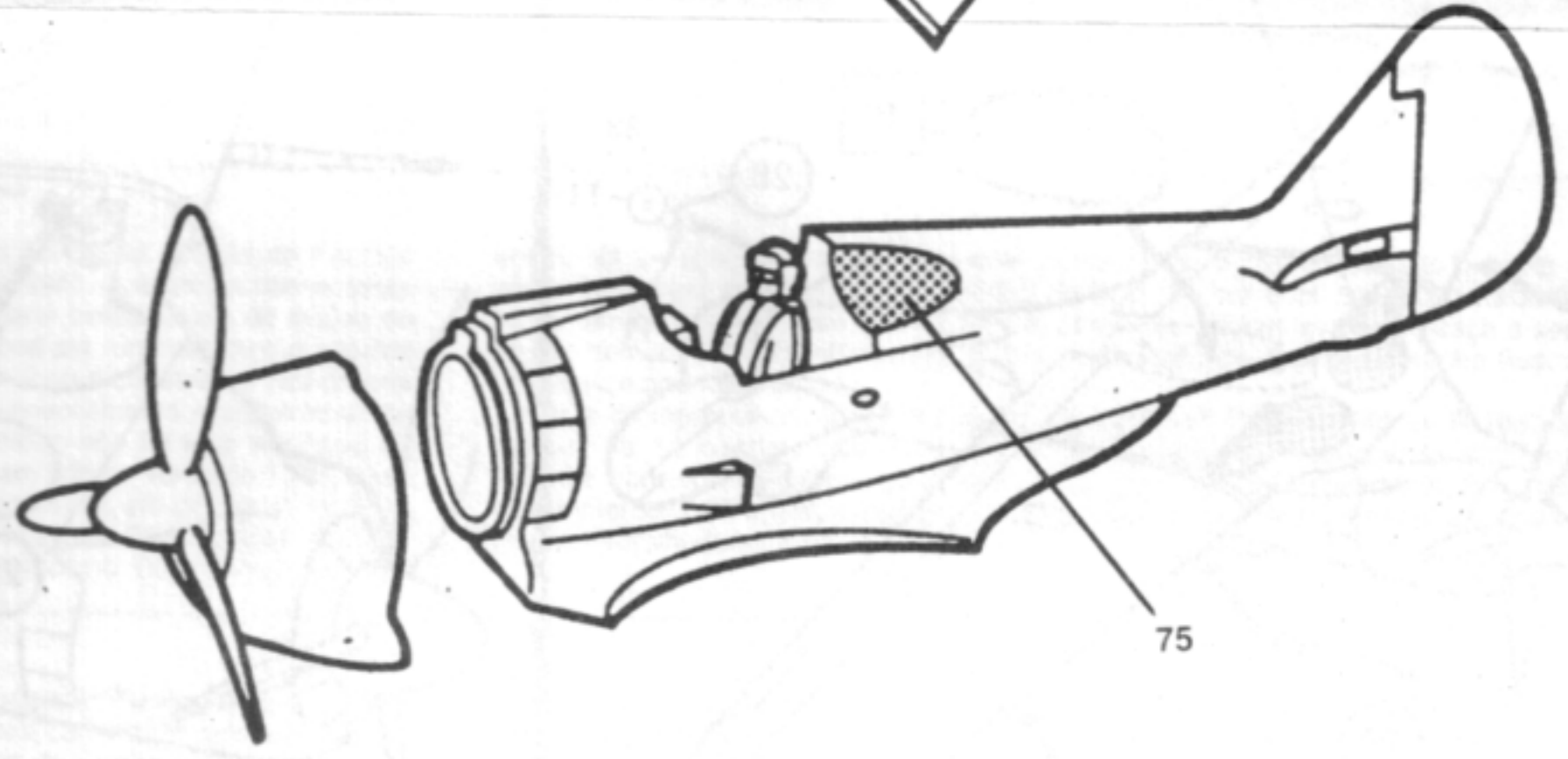
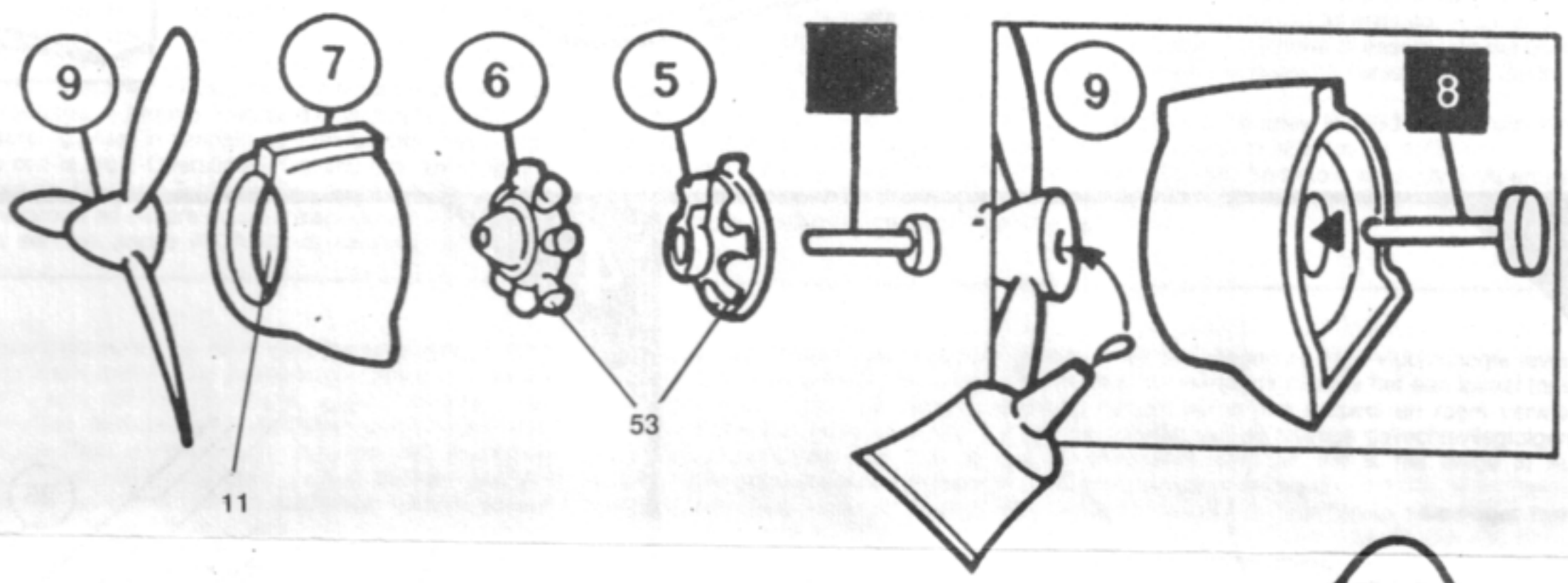
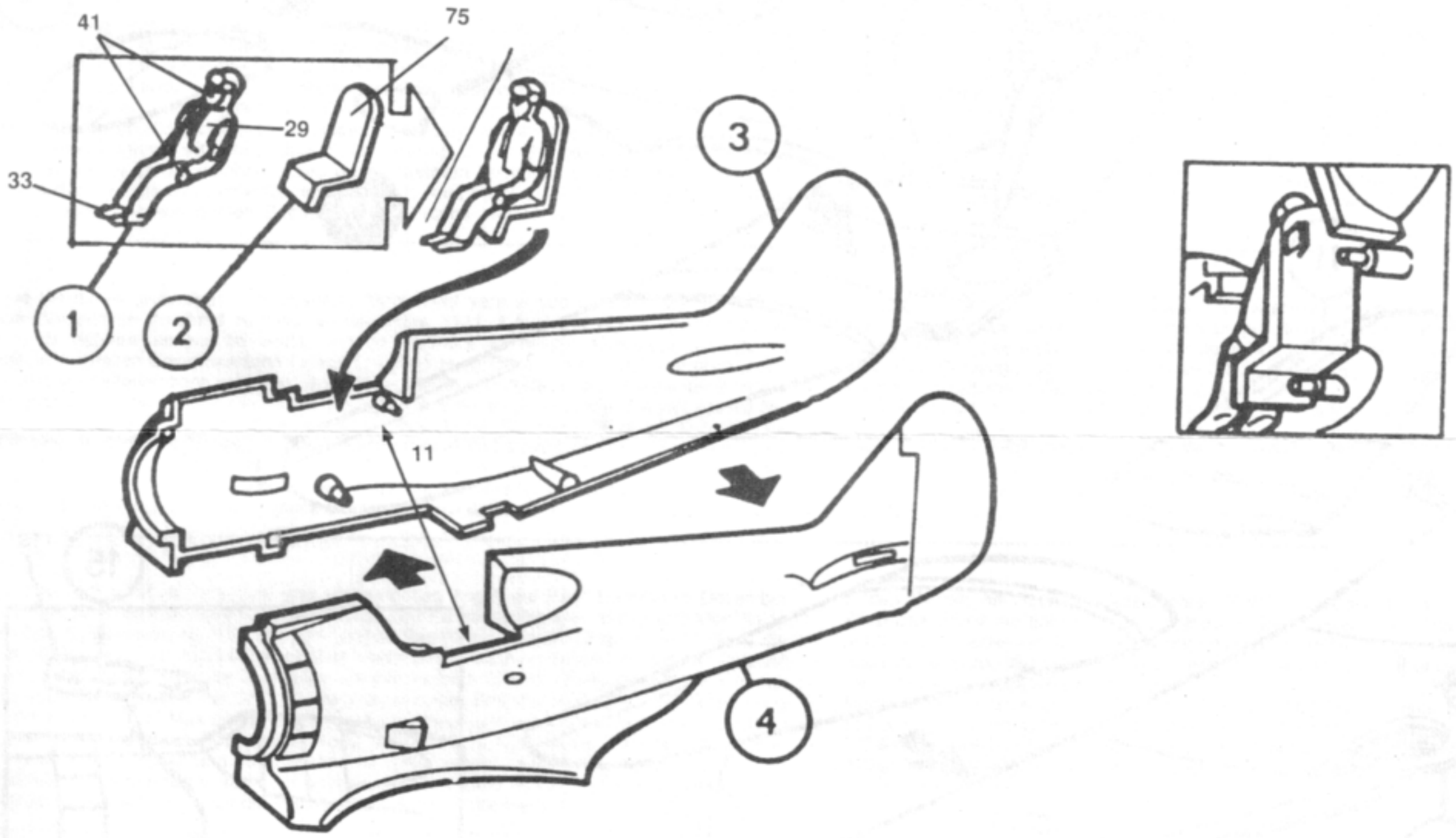

2

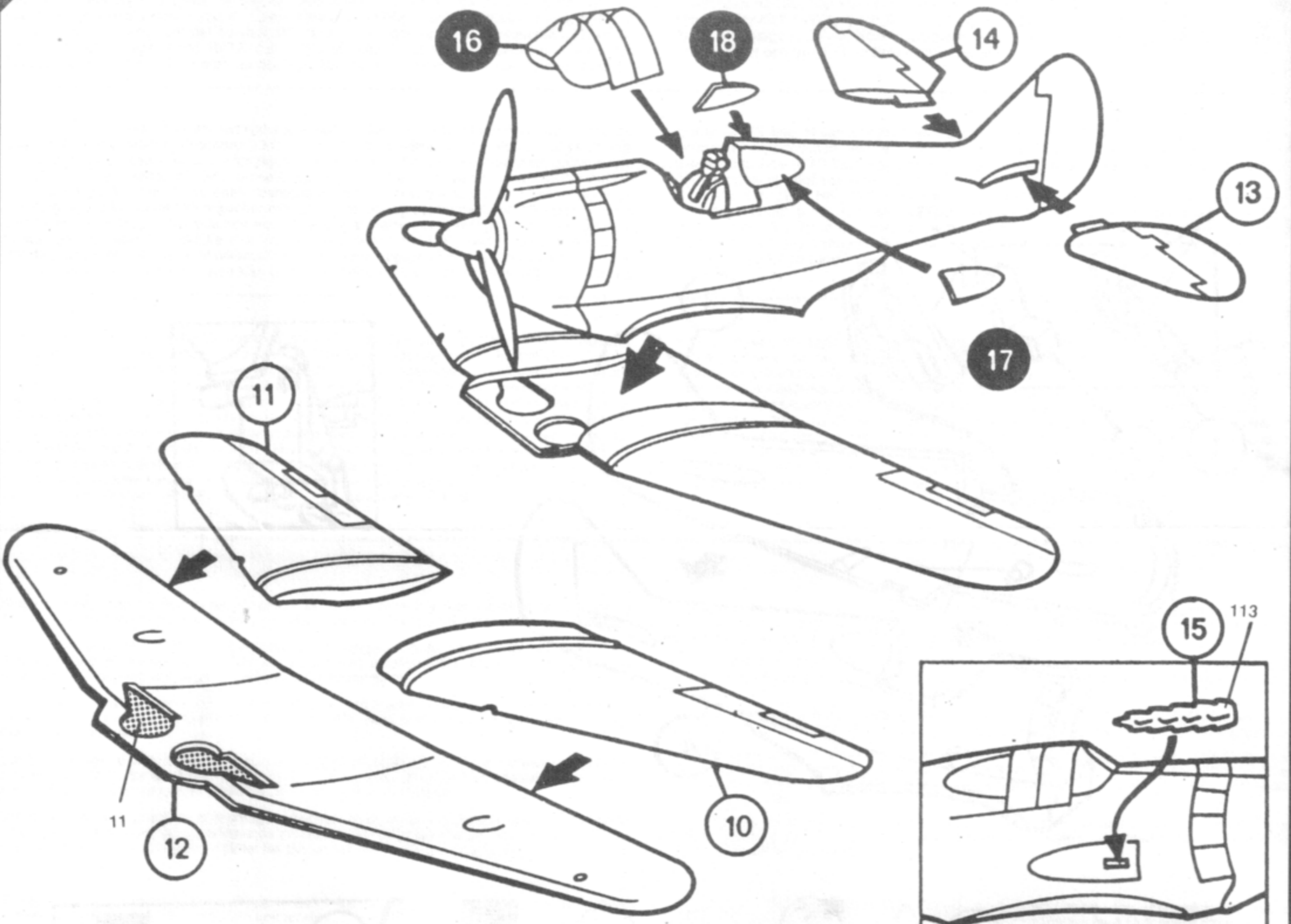

3

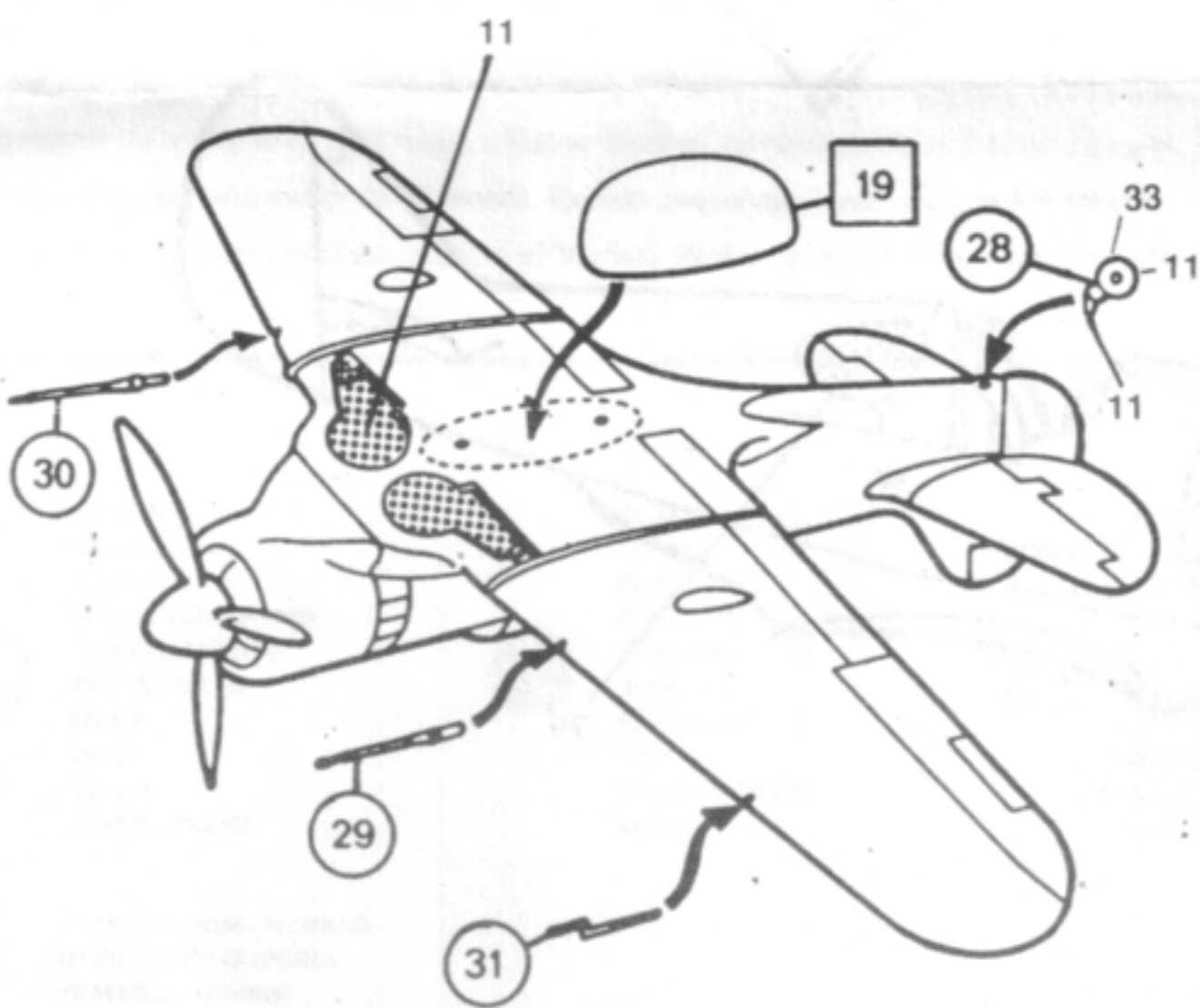

4

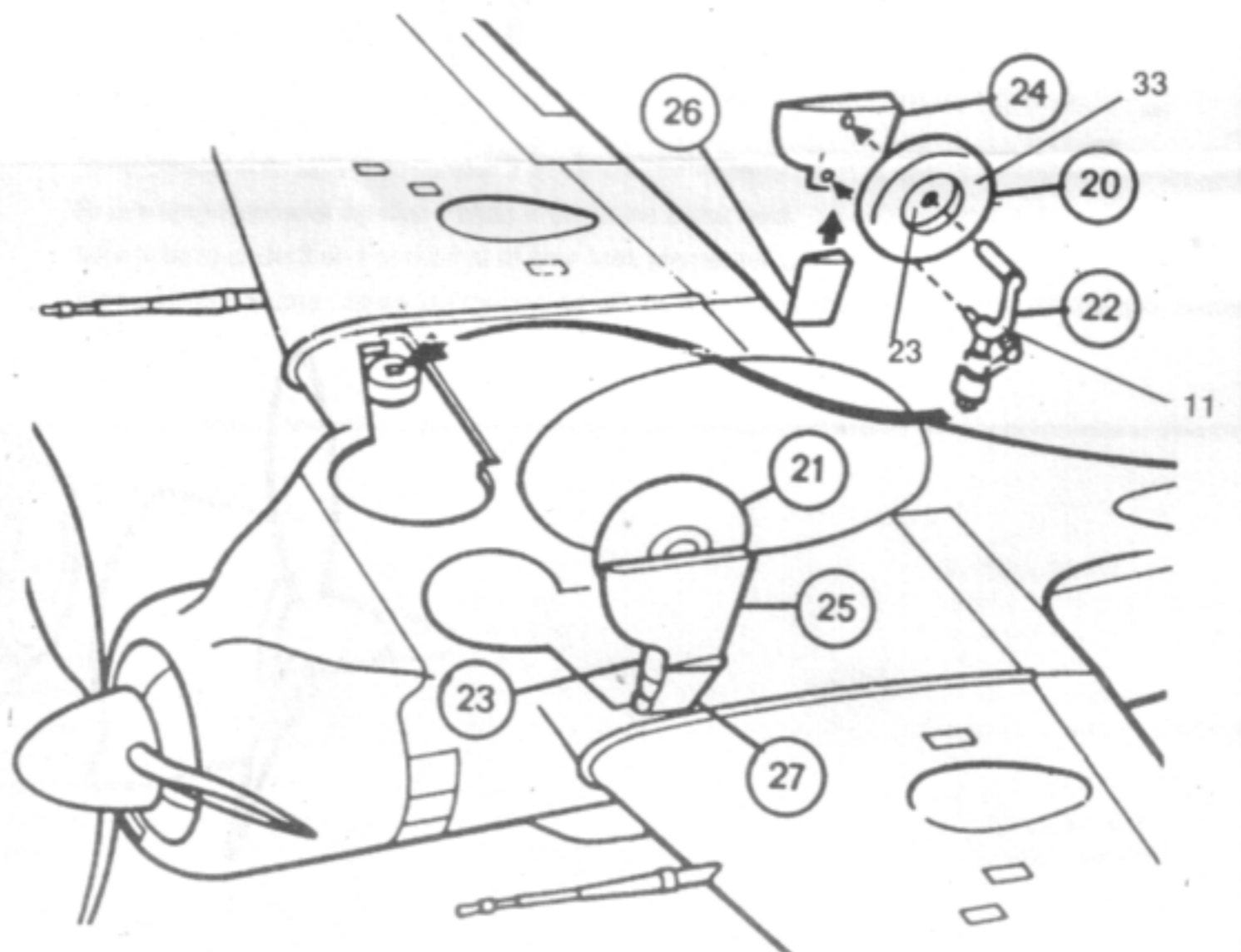

© Commonwealth Aircraft Corporation CA-13 Boomerang  
 No.83 Squadron, Royal Australian Air Force, Strathpine, Queensland, 1943.  
 Restored at Brisbane & Toowoomba, South East Queensland, 2002.

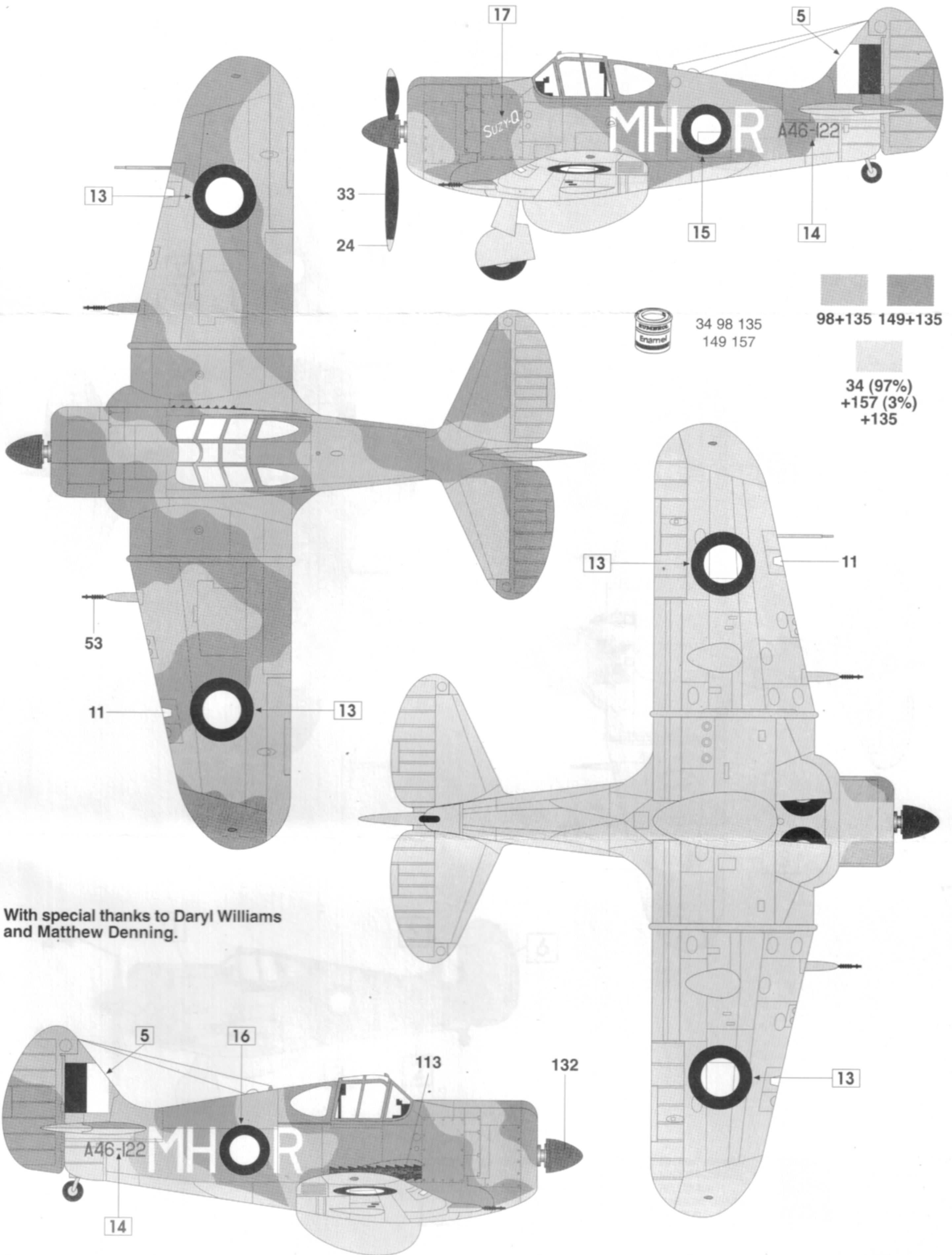

With special thanks to Daryl Williams  
 and Matthew Denning.

NO. 5 SQUADRON. ROYAL AUSTRALIAN AIR FORCE.  
BOUGAINVILLE. 1944

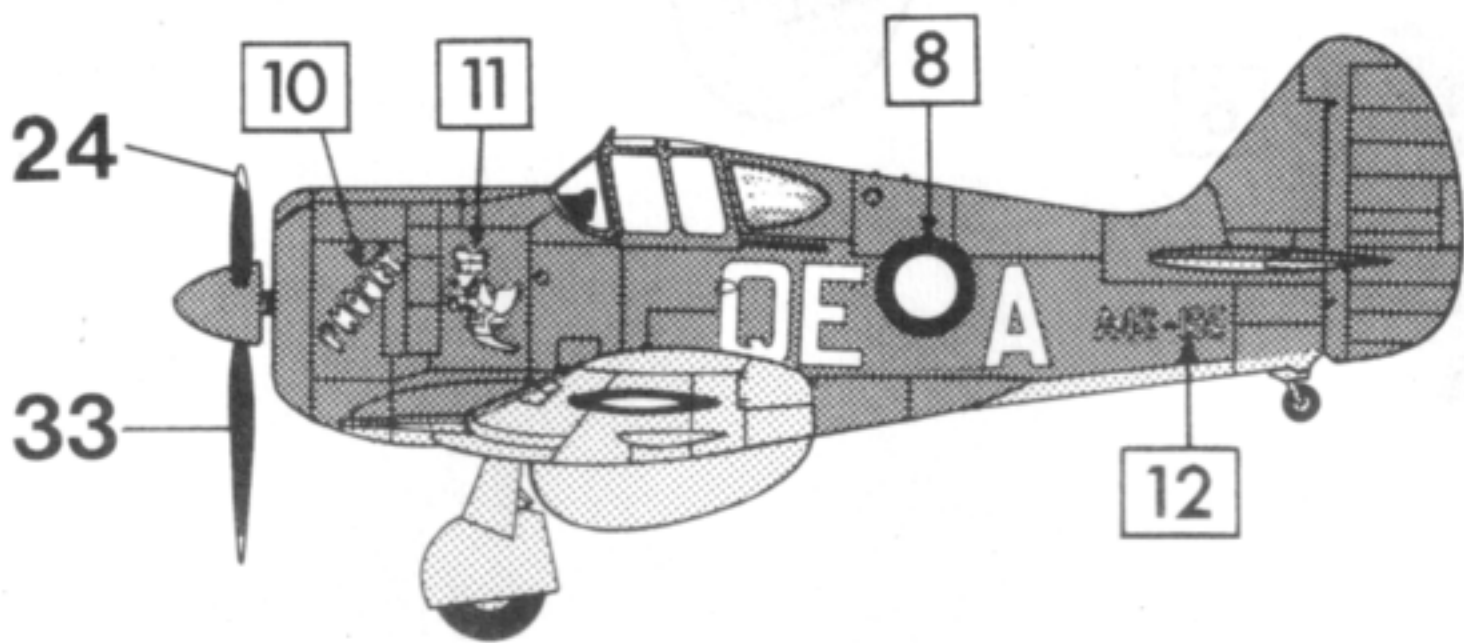
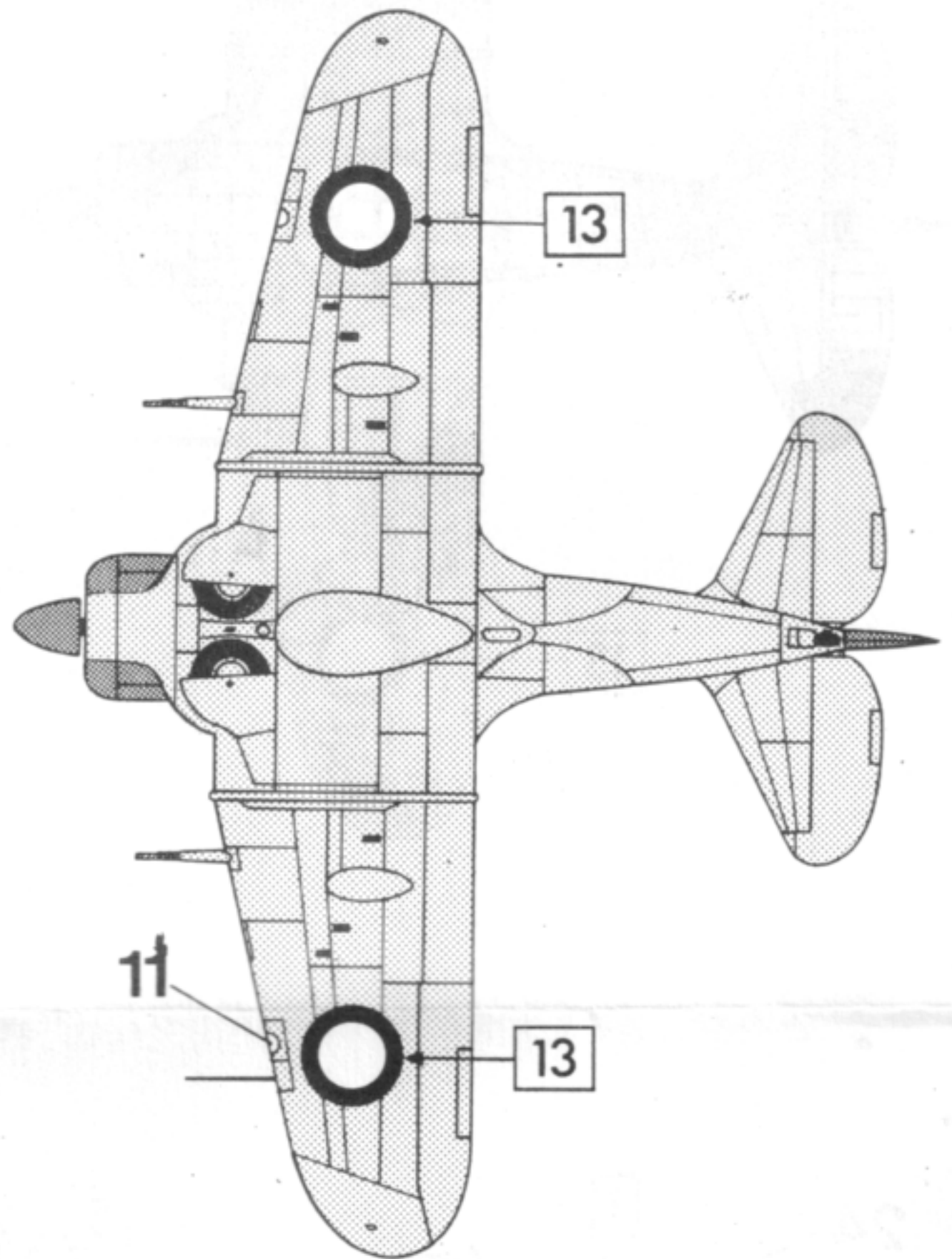
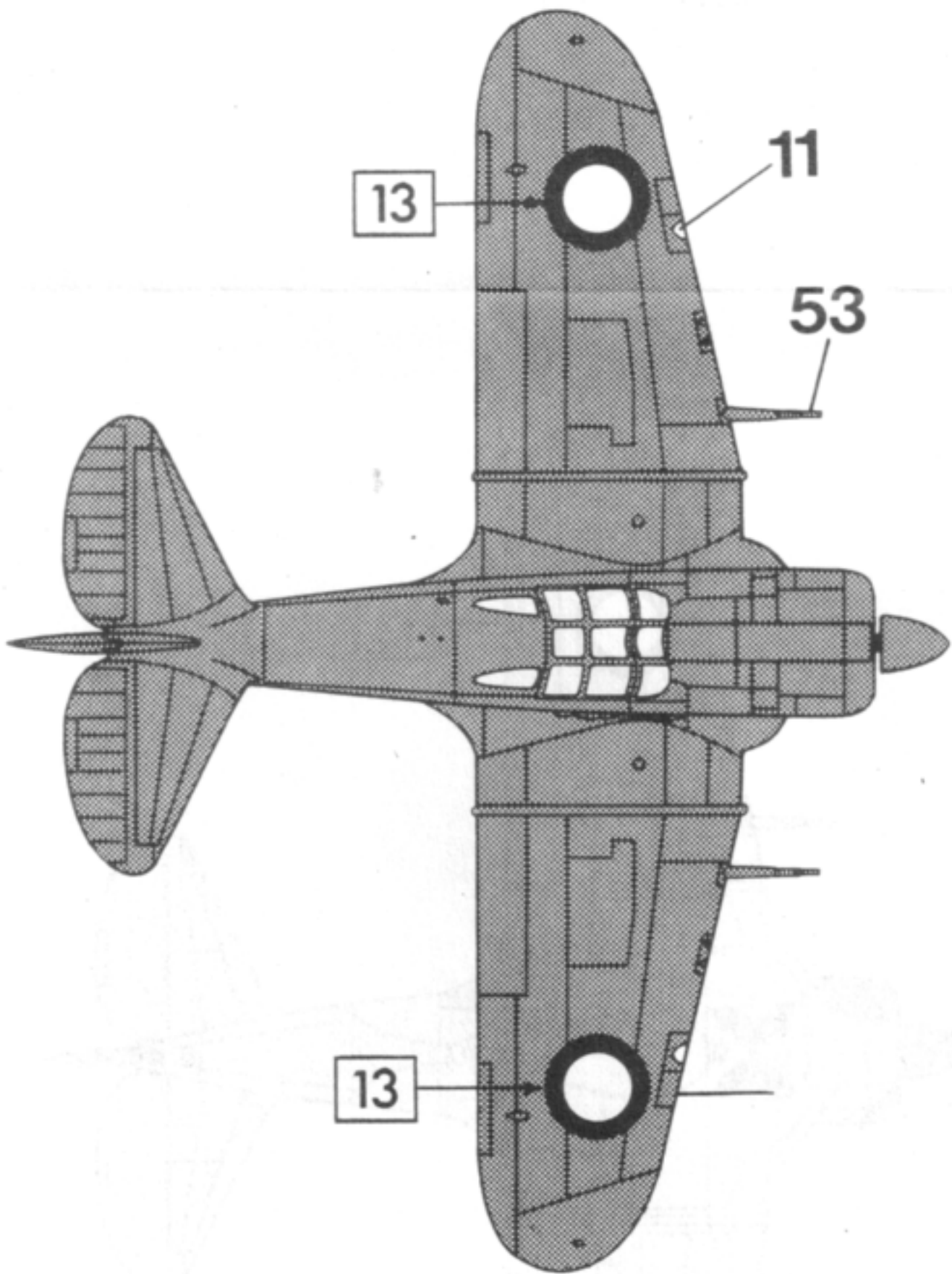
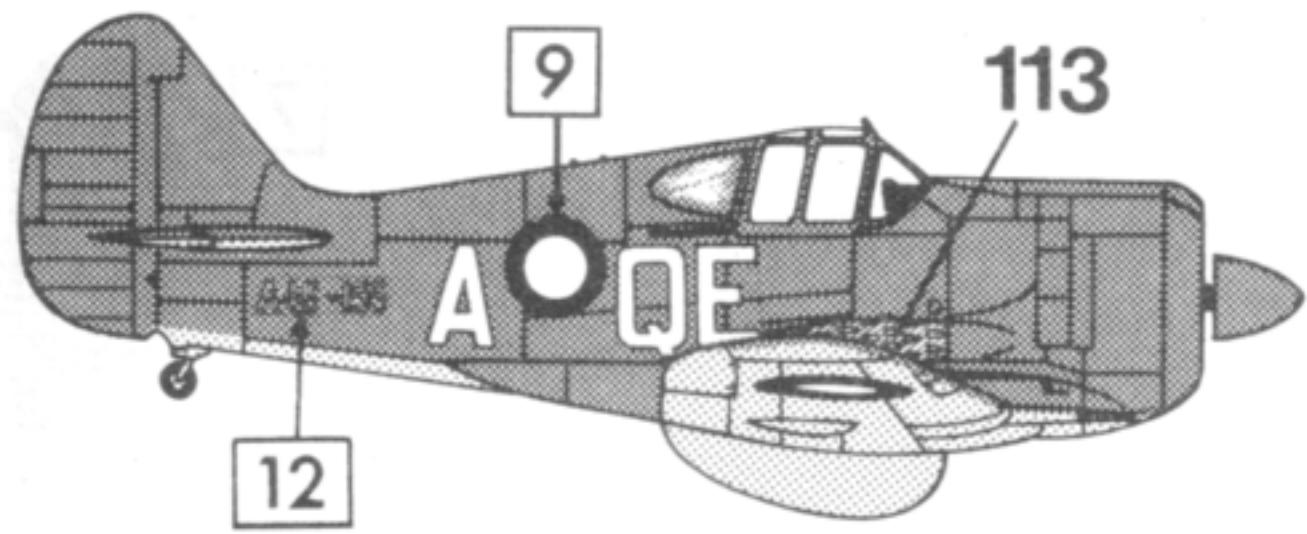

23 VELLUM  
VÉLIN  
PERGAMENTWEISS  
PERGAMENA  
PERGAMINO  
PERGAMINHO  
VELIJN  
PERGAMENTFÄRGAD  
PERGAMENTINVÄRINEN  
PERGAMENTFARVE

29 LIGHT BROWN  
MARRON CLAIR  
HELLBRAUN  
MARRONE CHIARO  
MARRON CLARO  
CASTANHO CLARO  
LICHTBRUIN  
LJUSBRUN  
VAALEANRUSKEA  
LYSEBRUN

75 MATT BRONZE GREEN  
VERT BRONZE MAT  
MATT BRONZEGRÜN  
BRONZO VERDE OPACO  
BRONZE VERDE MATE  
BRONZE VERDE BAÇO  
MAT BRONSGROEN  
MATT BRONSGRÖN  
MATTÄ PRONSSIVIHREÄ  
MAT BRONZEGRÖN

NO. 4 SQUADRON. ROYAL AUSTRALIAN AIR FORCE.  
NEW GUINEA. 1943

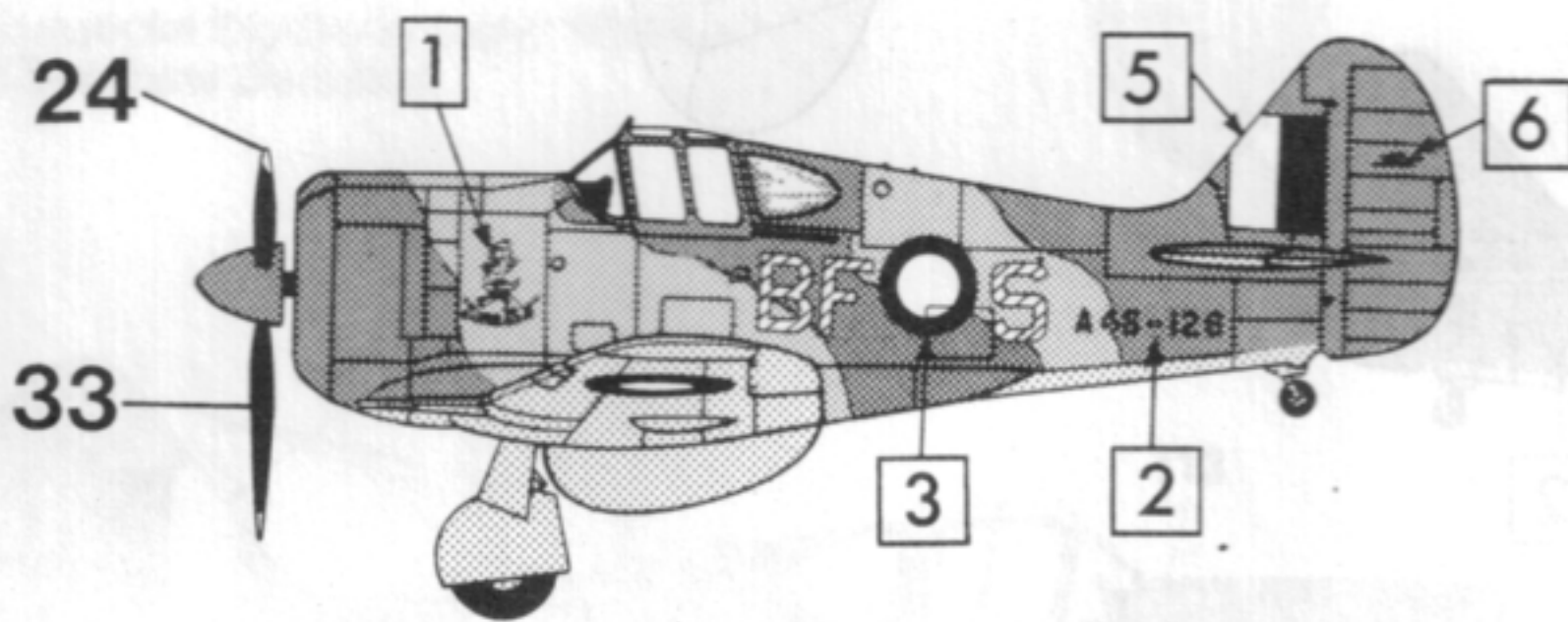
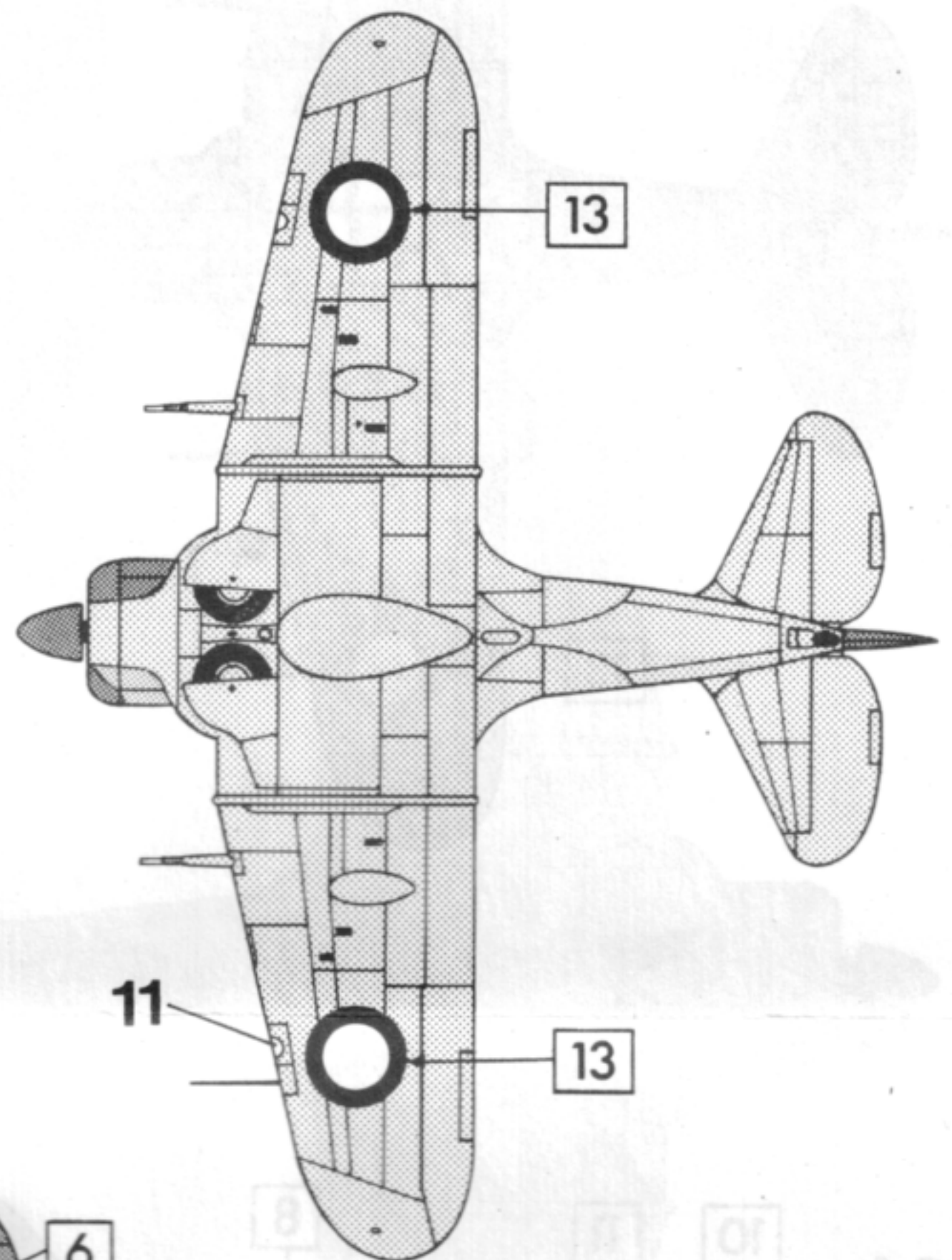
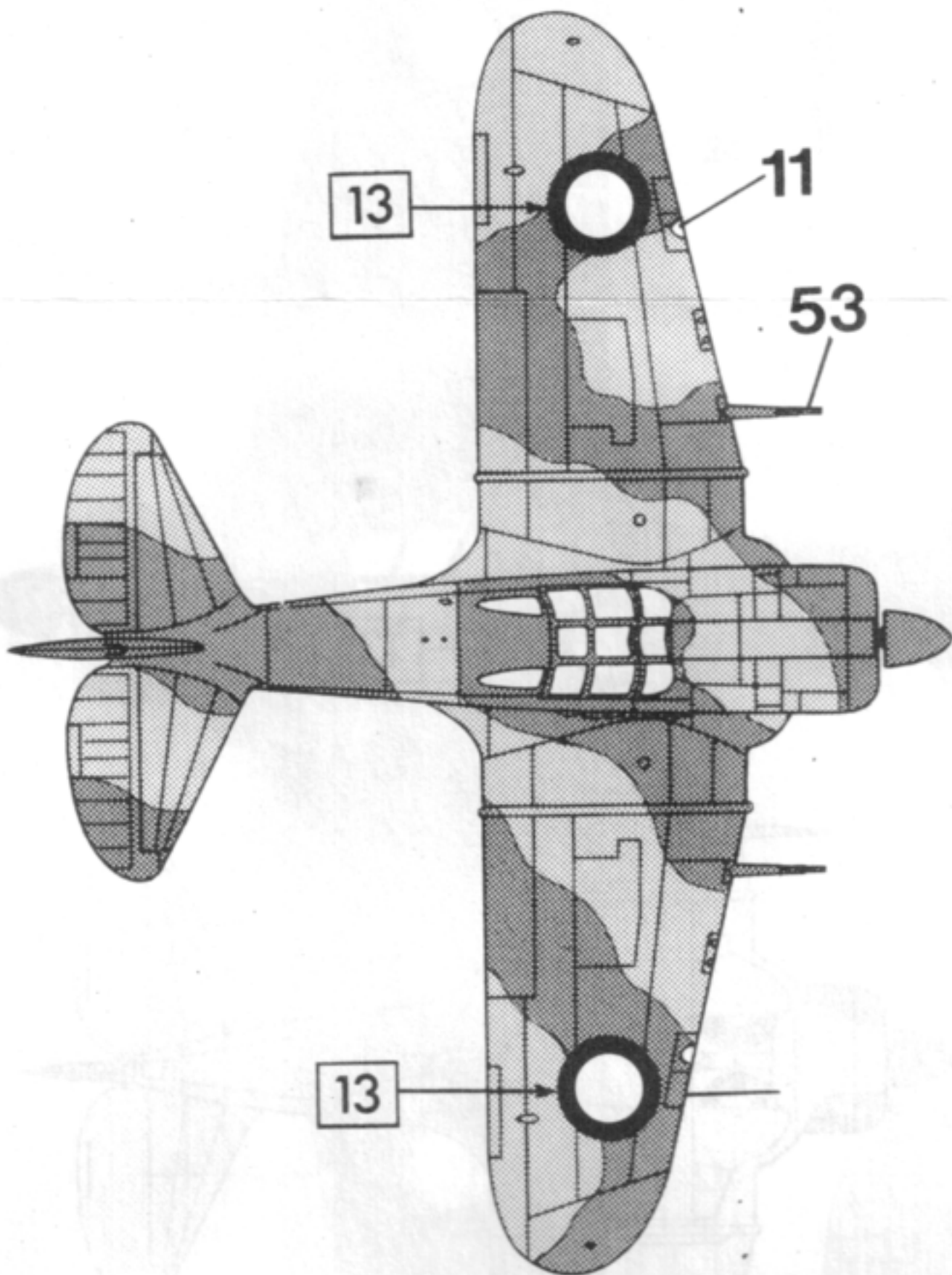
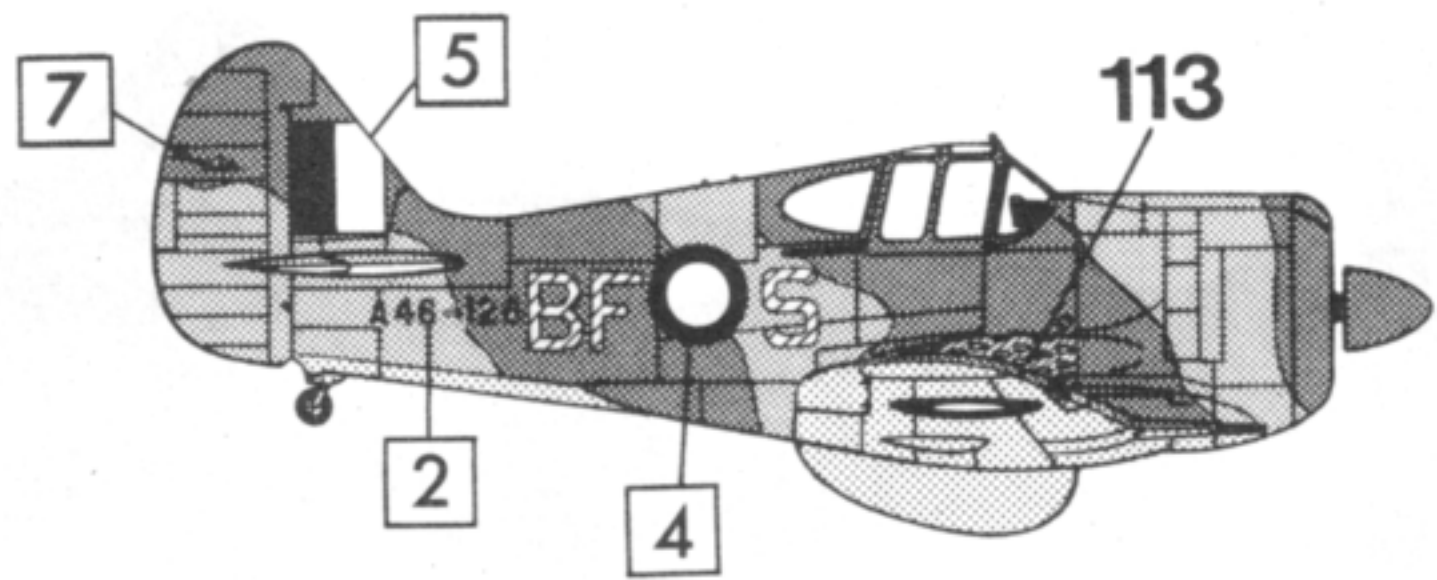

23 VELLUM  
VÉLIN  
PERGAMENTWEISS  
PERGAMENA  
PERGAMINO  
PERGAMINHO  
VELIJN  
PERGAMENTFÄRGAD  
PERGAMENTINVÄRINEN  
PERGAMENTFARVE

29 LIGHT BROWN  
MARRON CLAIR  
HELLBRAUN  
MARRONE CHIARO  
MARRON CLARO  
CASTANHO CLARO  
LICHTBRUIN  
LJUSBRUN  
VAALEANRUSKEA  
LYSEBRUN

75 MATT BRONZE GREEN  
VERT BRONZE MAT  
MATT BRONZEGRÜN  
BRONZO VERDE OPACO  
BRONZE VERDE MATE  
BRONZE VERDE BAÇO  
MAT BRONSGROEN  
MATT BRONSGRÖN  
MATTÄ PRONSSIVIHREÄ  
MAT BRONZEGRÖN