

TEAM LOTUS

TYPE 78 1977 (w/PHOTO-ETCHED PARTS)



1/20 グランプリコレクションNO.65

チーム ロータス タイプ 78 1977

(エッチング付)



Downforce is one of the fundamental factors on racing machines. It helps increase ground traction and improve cornering, braking, and acceleration performance. Most racing cars featured front and rear wings to generate downforce. However, the Lotus Type 78, which was introduced in December 1976 as the successor to the Type 77, featured the adaptation of the new "ground effect" design. Development of the Type 78 began in September 1975 by a special group separated from the racing team. Their basic development policy was to design a body that would create downforce by itself and they focused on the airflow of the underside of the machine. The existing design with the wedge-shaped nose and side mounted radiators were drastically changed to incorpo-

anpressdruck ist ein grundlegender Faktor bei Rennautos. Er erhöht die Bodenhaftung und verbessert die Kurvenfahrt, das Bremsen und die Beschleunigungsfähigkeit. Die meisten Rennwagen hatten Fron- und Heckflügel zur Erzeugung von Anpressdruck. Der Lotus Typ 78, welcher im Dezember 1976 als Nachfolger von Typ 77 vorgestellt wurde, brachte die Einführung der neuen „Bodeneffekt“-Konstruktion. Die Entwicklung des Typ 78 begann im September 1975 durch eine vom Rennteam getrennte Spezialgruppe. Ihre hauptsächliche Entwicklungsaufgabe bestand darin, eine Karosserie zu entwickeln, die von sich aus Anpressdruck erzeugen sollte und sie konzentrierten sich auf die Luftströmung an der Unterseite des Boliden. Die bestehende Konstruktion mit eckiger Nase und seitlich montierten Kühlern wurde drastisch verändert, um das neue Design zu verwirklichen. Der Typ 78 besaß ein

La force d'appui au sol est l'un des paramètres essentiels d'une voiture de compétition. Elle permet d'accroître la motricité et d'améliorer les performances en virage, freinage et accélération. La plupart des voitures de course comportaient des ailerons avant et arrière pour générer cet appui. Cependant la Lotus Type 78 qui apparut en décembre 1976 pour succéder à la Type 77 avait un dispositif à "effet de sol". Le développement de la Type 78 avait commencé en septembre 1975 par un groupe d'étude spécial indépendant du team de compétition. La finalité était de concevoir une carrosserie qui générerait sa propre force d'appui au sol et le groupe porta ses efforts sur l'écoulement de l'air sous la voiture. La configuration existante, avec un nez en biseau et des radiateurs sur les côtés, fut radicalement modifiée. La Type 78

タイヤの接地力を高め、コーナリング、ブレーキング、加速力をアップさせるダウンフォース。レーシングカーに欠かせないこの下向き力は、マシンの前後に装着されたウイングが担ってきました。このダウンフォースを生み出す新たなシステムとして、グラウンドエフェクトを初めて採用したレーシングマシンがロータス タイプ78です。1976年12月、タイプ77に代わる77年用のチーム ロータスのマシンとして発表されたタイプ78は、実際には15ヶ月もさかのぼる1975年9月からレーシングチームとは別の特別編成グループで開発が続けられてきたものでした。その基本方針は、ボディ自体でダウンフォースを発生させること。そのために、開発チームが着目したのはシャーシ床下の空気の流れでした。それまでのウェッジシェイプノーズ、サイドラジエーターというフォルムは一変。モノコックはドライバーが収まるギリギリの細さで形作られ、その両側にサイドポンツーンと呼ばれる幅広く前後に

rate the new design. The Type 78 featured a slim monocoque chassis and side pontoons with undersurfaces shaped like inverted aircraft wings. The airflow, where the clearance between the side pontoons and the ground is smallest, generated downforce without creating air drag. Furthermore, side skirts were attached to prevent airflow turbulence from the sides of the body to maximize the effect. With all these new designs implemented, the Type 78 displayed exceptional speed and cornering performance. 1977 saw Mario Andretti drive the Type 78 to victory at the U.S. West, Spanish, French, and Italian GPs and teammate Gunnar Nilsson claim his first win at the Belgian GP. As the innovative ground effect car, the Type 78 has forever left its name in racing history.

schmales Monocoque-Chassis und seitliche Pontons, deren Unterseite wie umgekehrte Flugzeugflügel ausgeformt waren. Die Luftströmung erzeugte ohne Luftwiderstand da Anpressdruck, wo die Bodenfreiheit an den Pontons am geringsten war. Darüber hinaus wurden zur Maximierung des Effekts seitliche Schürzen angebracht, welche eine Störung der Strömung von den Karosserieteilen her verhindern sollten. Bei Einsatz all dieser neuen Technik zeigte der Typ 78 außergewöhnliche Geschwindigkeit und Kurvengängigkeit. 1977 fuhr Mario Andretti mit dem Typ 78 beim US-West, Spanischen, Französischen und Italienischen GP zum Sieg, sein Teamkollege Gunnar Nilsson schaffte seinen ersten Sieg beim Belgischen GP. Als innovatives Bodeneffekt-Auto hat der Typ 78 seinen Namen für immer in die Renngeschichte eingebracht.

avait un fin chassis monocoque et des pontons latéraux dont la face inférieure avait un profil d'aile d'avion inversé. Le flux d'air générait, là où la garde au sol est minimale, une force d'appui verticale sans augmentation de la traînée. De plus, des jupes étaient fixées en bas des pontons pour éviter les turbulences sur les côtés de la carrosserie et optimiser l'effet de sol. Avec ces innovations, la Type 78 se montra particulièrement rapide et très efficace en virage. En 1977, Mario Andretti et sa Lotus 78 remportèrent les GP des Etats Unis (Ouest), d'Espagne, de France et d'Italie et son coéquipier Gunnar Nilson remporta sa première victoire au GP de Belgique. Voiture pionnière de l'effet de sol, la Type 78 laissera sa trace dans l'histoire de la compétition automobile.

長い張り出しが形成されました。このサイドポンツーンの内部にこそ、タイプ78の速さの秘密があったのです。底面を、飛行機の翼を上下逆にしたような断面形状、いわゆるベンチュリー管形状にすることで、路面との空間が最も狭くなった部分で負圧が発生。ウイングのような空気抵抗を伴うことなく、車体を路面に押しつける力を生み出し、さらに側面からの空気の流入を防ぐサイドスカートを着着して、その効果をいっそう引き出すことに成功したのです。路面に吸い付くように走り、ずば抜けたコーナリングスピードを誇ったロータス タイプ78。マリオ・アンドレティが第4戦西アメリカGPで初優勝し、その後もスペイン、フランス、イタリアでも優勝。またガンナー・ニルソンもベルギーGPで自身の初優勝を記録。グラウンドエフェクトカーの先駆者として歴史にその名を残すと共に、翌年、改良型のタイプ79は圧倒的な強さを見せつけてチャンピオンマシンに輝いたのです。

作る前にならず
お読みください。
READ BEFORE ASSEMBLY.
ERST LESEN - DANN BAUEN.
LIRE AVANT ASSEMBLAGE.



- このキットは組み立てモデルです。作る前に必ず説明書を最後までお読みください。また小学生などの低年齢の方が組み立てる時は、保護者の方もお読みください。
- 接着剤や塗料は、必ずプラスチック用をお使いください。(別売)
- Read carefully and fully understand the instructions before commencing assembly. A supervising adult should also read the instructions if a child assembles the model.

- Bevor Sie mit dem Zusammenbau beginnen, sollten Sie alle Anweisungen gelesen und verstanden haben. Falls ein Kind das Modell zusammenbaut, sollte ein beaufsichtigender Erwachsener die Bauanleitung ebenfalls gelesen haben.
- Bien lire et assimiler les instructions avant de commencer l'assemblage. La construction du modèle par un enfant doit s'effectuer sous la surveillance d'un adulte.

注意

- 工具の使用には十分注意してください。特にナイフ、ニッパーなどの刃物によるケガや事故に注意してください。
- 接着剤や塗料は使用する前にそれぞれの注意書きをよく読み、指示に従って正しく使用し、使用するときは換気室に十分注意してください。
- 小さなお子様のいる所で工作はやめてください。小さな部品の飲み込みや、ビニール袋をかぶつての窒息などの危険な状況が考えられます。

CAUTION

- When assembling this kit, tools including knives are used. Extra care should be taken to avoid personal injury.

- Read and follow the instructions supplied with paints and/or cement, if used (not included in kit). Use plastic cement and paints only.
- Keep out of reach of small children. Children must not be allowed to put any parts in their mouths or pull vinyl bags over their heads.

VORSICHT

- Beim Zusammenbau dieses Bausatzes werden Werkzeuge einschließlich Messer verwendet. Zur Vermeidung von Verletzungen ist besondere Vorsicht angebracht.
- Wenn Sie Farben und/oder Kleber verwenden (nicht im Bausatz enthalten), beachten und befolgen Sie die dort beiliegenden Anweisungen. Nur Klebstoff und Farben für Plastik verwenden.
- Bausatz von kleinen Kindern fernhalten.

PRECAUTIONS

- L'assemblage de ce kit requiert de l'outillage, en particulier des couteaux de modélisme. Manier les outils avec précaution pour éviter toute blessure.
- Lire et suivre les instructions d'utilisation des peintures et ou de la colle, si utilisées (non incluses dans le kit). Utilisez uniquement une colle et des peintures spéciales pour le polystyrène.
- Garder hors de portée des enfants en bas âge. Ne pas laisser les enfants mettre en bouche ou sucer les pièces, ou passer un sachet vinyl sur la tête.

PAINTS REQUIRED

●塗装指示のマークです。タミヤカラーのカラーナンバーで指示しました。
This mark denotes numbers for Tamiya Paint colors.

- TS-14 ●ブラック / Black / Schwarz / Noir
- X-1 ●ブラック / Black / Schwarz / Noir
- X-5 ●グリーン / Green / Grün / Vert
- X-7 ●レッド / Red / Rot / Rouge

- X-10 ●ガンメタル / Gun metal / Metall-Grau / Gris acier
- X-11 ●クロームシルバー / Chrome silver / Chrom-Silber / Aluminium chromé
- X-12 ●ゴールドリーフ / Gold leaf / Gold Glänzend / Dore
- X-18 ●セミグロスブラック / Semi gloss black / Seidenglanz Schwarz / Noir satiné
- X-21 ●フラットベース / Flat base / Mattierungsmittel / Produit mattant

- XF-1 ●フラットブラック / Flat black / Matt Schwarz / Noir mat
- XF-7 ●フラットレッド / Flat red / Matt Rot / Rouge mat
- XF-16 ●フラットアルミ / Flat aluminum / Matt Aluminium / Aluminium mat
- XF-56 ●メタリックグレイ / Metallic grey / Grau-Metallisch / Gris métallisé

RECOMMENDED TOOLS

《用意する工具》

Recommended tools
Benötigtes Werkzeug
Outillage nécessaire

接着剤
(プラスチック用)
Cement
Kleber
Colle



瞬間接着剤
Instant cement
Sekundenkleber
Colle rapide



ドライバー (M)
Screwdriver (medium)
Schraubenzieher (mittel)
Tournevis - (moyenne)



ピンセット
Tweezers
Pinzette
Précelles



ナイフ
Modeling knife
Modelliermesser
Couteau de modéliste



《エッチングパーツ》

- ①切りはなす時はカッターナイフなどを使用してパーツを切りはなします。
- ②切り出した時、部品に出張った部分が残っている場合は、ヤスリなどで丁寧に削り落とします。
- ③塗装が必要なパーツは下地にメタルプライマーを吹きつけてから塗装します。

- エッチングパーツはたいへん薄く、手などを切る恐れがあります。取り扱いには十分注意してください。

《瞬間接着剤について》

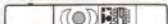

- ★通常は塗装する前に使用します。その際、接着面の油分を十分に取ってください。塗装後に接着する場合は接着面の塗料を落としてから使用します。この時、塗料が残っていると接着力が極端に低下するので注意しましょう。
- ★接着剤をつけすぎると接着力が落ちるだけでなく、白化しやすくなるので注意してください。
- ★劣化した接着剤は使用しないでください。不要な部品で試してから使用してください。
- ★使用する際は瞬間接着剤の取扱説明をよく読んでからご使用ください。

INSTANT CEMENT

- ★Remove any paint or oil from cementing surface before affixing parts.

PHOTO-ETCHED PARTS

- ①Cut off photo etched parts using a modeling knife.
 - ②Carefully remove any excess using a file.
 - ③Apply metal primer prior to painting.
- Extra care should be taken to avoid personal injury when handling photo-etched parts.

FOTOGÄTZTE TEILE

- ①Die fotogätzten Teile mit einem Modellbaumesser abschneiden.
- ②Überstände vorsichtig mit einer Feile entfernen.
- ③Vor dem Lackieren Metall-Grundierung

- ★Use only a small amount of cement. Too much cement will make joints turn white and lose adhesion.

- ★Do not use old cement. Test cement first with unnecessary parts such as sprues before use.

- ★Carefully read instructions on use before cementing.

SEKUNDENKLEBER

- ★Entfernen Sie alle Farbe und Ölflecke von der Kleboberfläche bevor sie Teile ankleben.
- ★Verwenden Sie nur geringe Mengen Klebstoff. Bei zuviel Klebstoff kann sich die Verbindung verschieben und die Haftkraft verloren gehen.
- ★Verwenden Sie keinen alten Klebstoff. Testen Sie den Kleber vor der Anwendung

auftragen.

- Beim Umgang mit fotogätzten Teilen sollte man besondere Vorsicht walten lassen, um Verletzungen zu vermeiden.

PIÈCES PHOTO-DÉCOUPÉES

- ①Détacher les pièces photo-découpées avec un couteau de modéliste.
 - ②Enlever les parties excédentaires en les limant soigneusement.
 - ③Appliquer de l'apprêt pour métal Tamiya avant de peindre.
- Manipuler les pièces photo-découpées avec précaution pour éviter les blessures.

zuerst mit nicht benötigten Teilen etwa vom Spritzling.

- ★Vor dem Kleben die Gebrauchsanleitung sorgfältig lesen.

COLLE RAPIDE

- ★Enlever les traces de peinture ou de graisse des surfaces de contact avant de coller les pièces.
- ★N'utiliser qu'une petite quantité de colle. Un excès peut blanchir les lignes de joint et limiter l'adhésion.
- ★Ne pas utiliser une colle périmée. Tester la colle sur des pièces inutilisées comme des morceaux de grappes avant utilisation effective.
- ★Lire soigneusement les instructions avant de coller.

《インレットマークのはり方》

- ①はりたいインレットマークを台紙ごと切り取ります。
- ②台紙からインレットマークのついた透明シールをはがして、所定位置にはります。
- ③シールの上からインレットマークを車体にこすりつけます。
- ④車体にインレットマークが確実に付いているか確かめながら、ゆっくりシールをはがします。

HOW TO APPLY METAL TRANSFERS

- ①Cut around metal transfer using a sharp modeling knife.
- ②Remove the metal transfer and transparent film from lining, using tweezers.
- ③Place the film and metal transfer into position and rub the metal parts lightly.
- ④Carefully peel away the transparent film from model and metal transfer, making sure the metal transfer stays on the model.

ent film from lining, using tweezers.

- ①Schaben Sie die Transparentfolie vorsichtig von dem Modell und dem Metall-Sticker ab und stellen Sie sicher, daß das Metall nicht mit abgezogen wird.
- ②Retirer le transfert métal et le film transparent du support à l'aide de précelles.
- ③Placer le film et le transfert métal à l'endroit souhaité puis frotter fermement.
- ④Enlever délicatement le film transparent en s'assurant que le métal ne se décolle pas du modèle.

WIE METALL-STICKER ANGEBRACHT WERDEN

- ①Schneiden Sie mit einem scharfen Modelliermesser um den Metall-Sticker herum.
- ②Entfernen Sie mit einer Pinzette den Metall-Sticker und die Transparentfolie von den Kennzeichnungslinien.
- ③Die Folie und den Metall-Sticker an die entsprechende Stelle plazieren und festrubeln.

COMMENT APPLIQUER LES TRANSFERTS METAL

- ①Découper le motif à l'aide d'un couteau de modéliste pointu.
- ②Retirer le transfert métal et le film transparent du support à l'aide de précelles.
- ③Placer le film et le transfert métal à l'endroit souhaité puis frotter fermement.
- ④Enlever délicatement le film transparent en s'assurant que le métal ne se décolle pas du modèle.

注意！
NOTICE

★組み立てる前にP9,P10を参考にAまたはBのどちらか1つを選びます。図中のそれぞれの指示に応じて組み立てと塗装を行ってください。
★Select either A or B, referring to page 9 and 10. Refer to these marks for assembly.
★Wählen Sie entweder A oder B unter Bezug auf Seite 9 und 10. Beachten Sie diese Kennzeichnung für den jeweiligen Zusammenbau.
★Choisir A ou B en se référant à la page 9 et 10. Se reporter à ces symboles lors de chaque assemblage.

- A 1977 イギリスGP仕様 (5号車、6号車)
Car No. 5, 6 (1977 British GP)
Auto Nr. 5, 6 (GP von England 1977)
Voiture N° 5, 6 (GP de Grande Bretagne 1977)
- B 1978 イギリスGP予選仕様 (6号車)
Car No. 6 (1978 British GP)
Auto Nr. 6 (GP von England 1978)
Voiture N° 6 (GP de Grande Bretagne 1978)

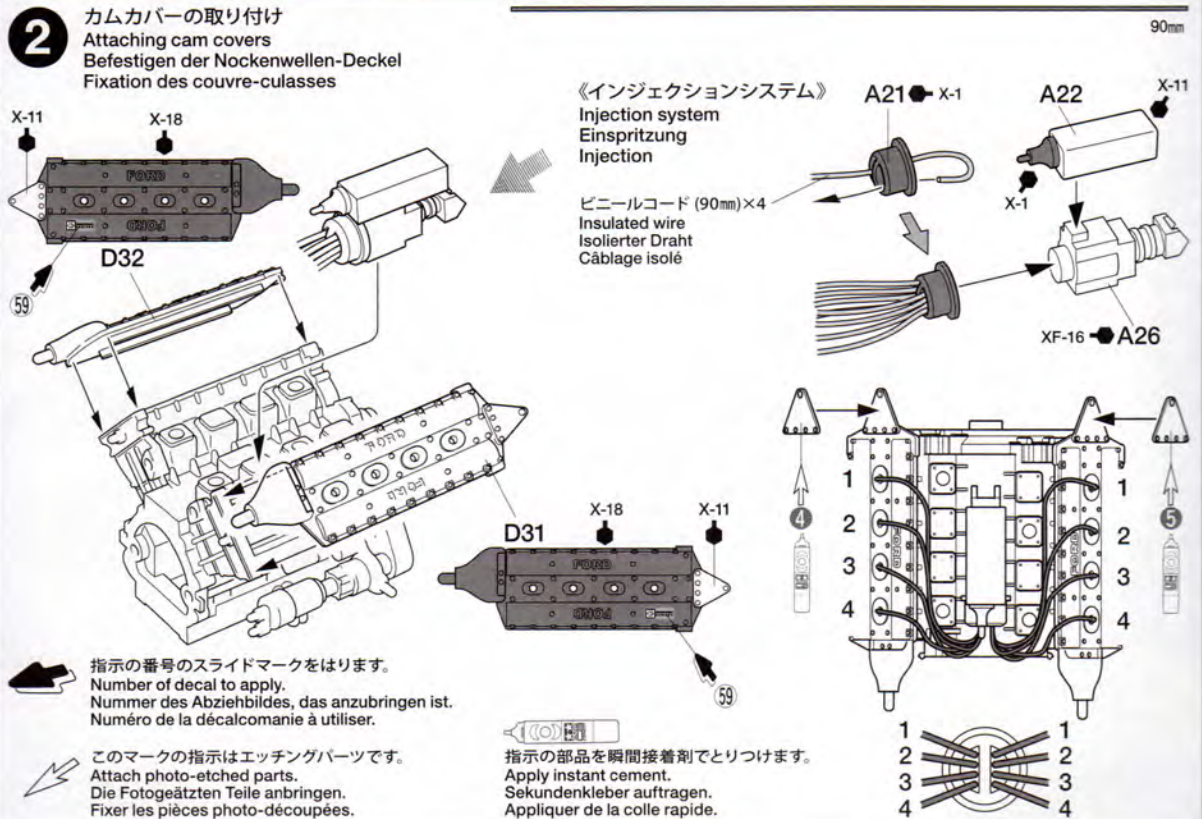
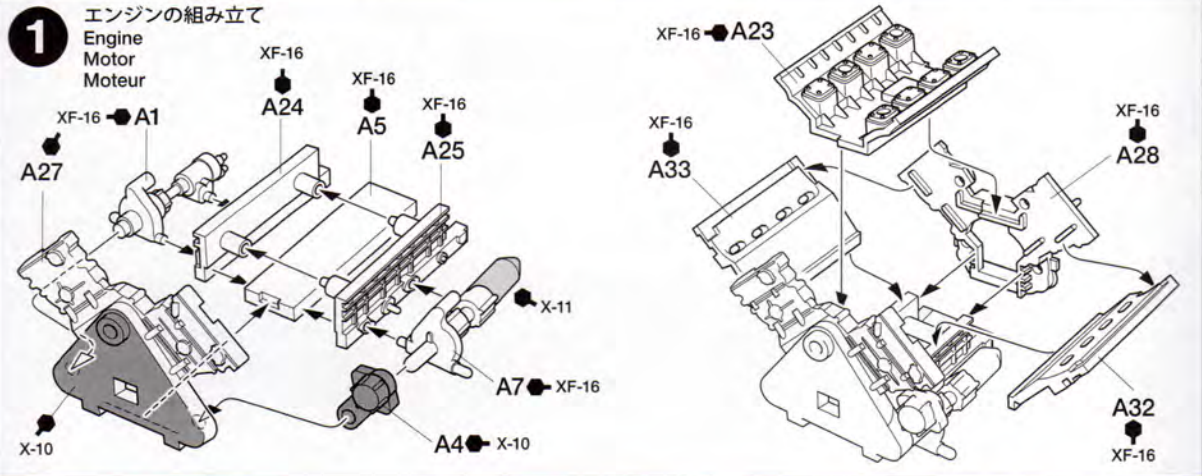

3 スロットルプレートの取り付け
Attaching throttle plates
Befestigen der Platten für die Ansaugrohre
Trompettes d'admission

★メッキ部品は接着面のメッキをはがします。
★Remove plating from areas to be cemented.
★An den Klebestellen muß die Chromschicht
abgeschabt werden.
★Enlever le revêtement chromé
des parties à encoller.

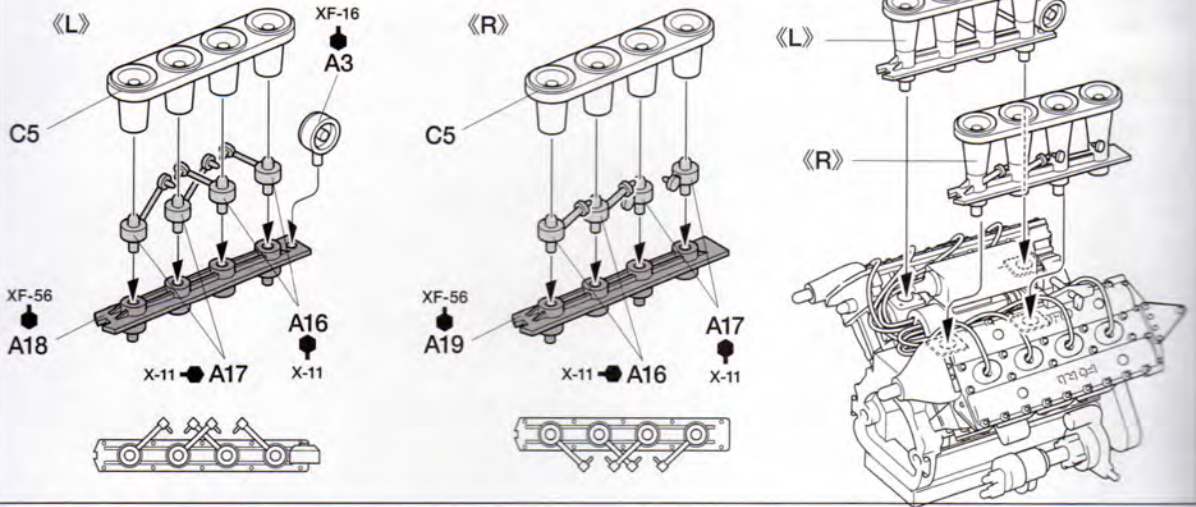

4 リヤアップライトの組み立て
Rear uprights
Achsschenkel hinten
Fusées arrière

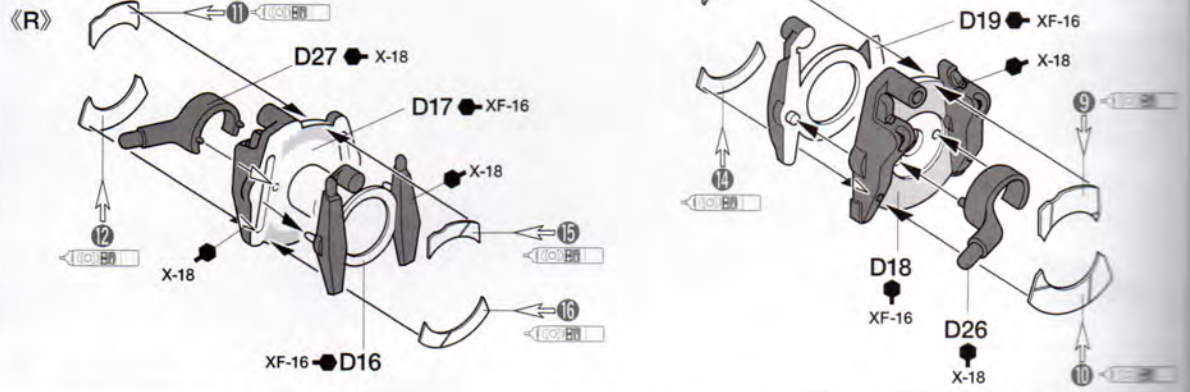

5 ミッションの組み立て
Transmission
Getriebe
Transmission

このマークの部品は接着しません。
Do not cement.
Nicht kleben.
Ne pas coller.

ポリキャップ
Poly cap
Kunststoff-Nabe
Pièce de jonction

ポリキャップ
Poly cap
Kunststoff-Nabe
Pièce de jonction

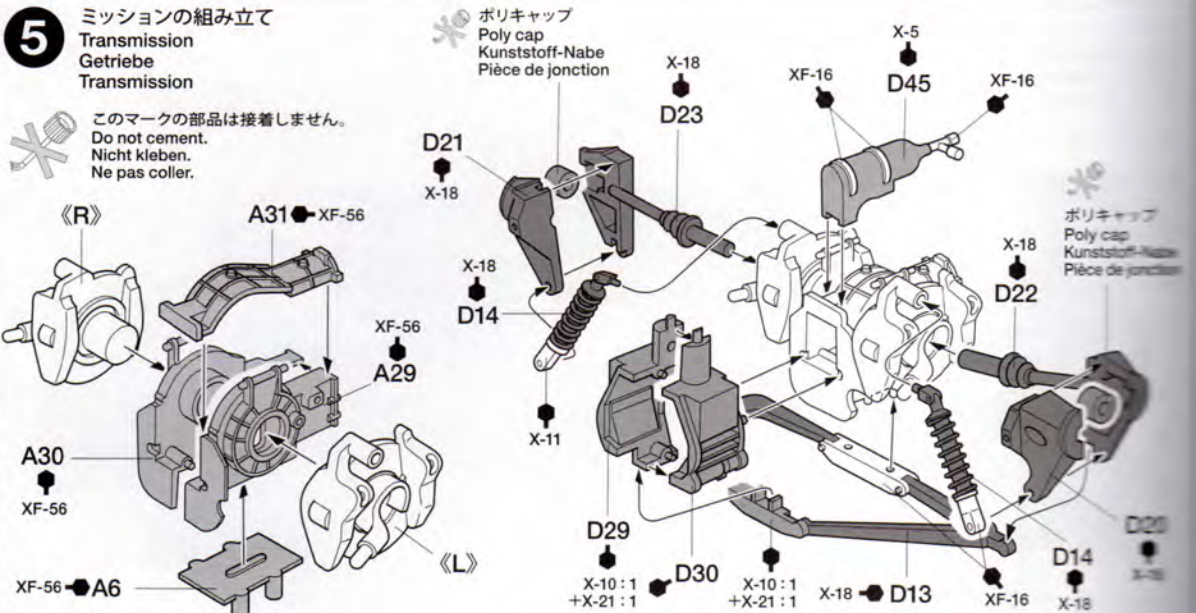

6 エキゾーストパイプの取り付け
 Attaching exhaust
 Einbau des Auspuffs
 Fixation des échappements

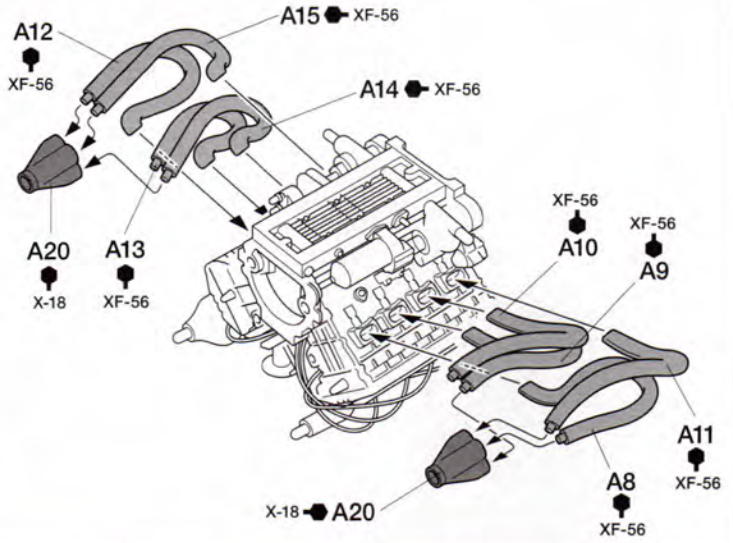
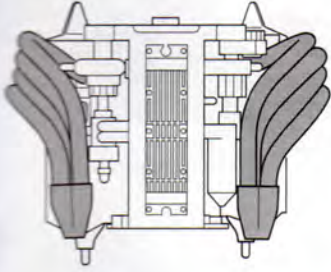

★右側はA13,A14を、左側はA9,A10を先に取り付けます。
 ★For right side, attach A13 and A14 first. For left side, attach A9 and A10 first.
 ★Auf der rechten Seite A13 und A14 zuerst anbringen. Auf der linken Seite A9 und A10 zuerst anbringen.
 ★Côté droit, fixer A13 et A14 en premier. A gauche, fixer A9 et A10 en premier.

7 ミッションの取り付け
 Attaching transmission
 Befestigung der Transmission
 Fixation de la transmission

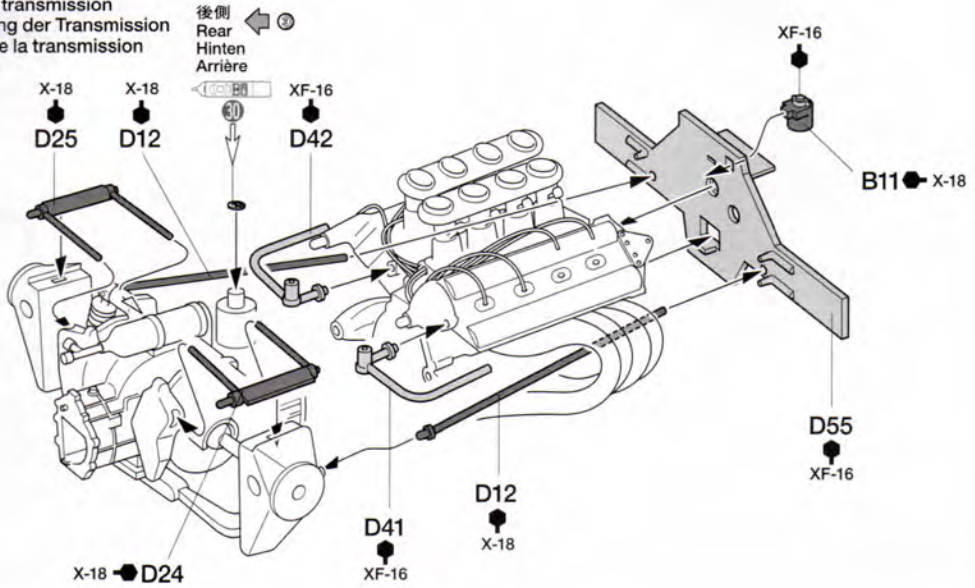

8 シフトボックスの取り付け
 Shift linkage assembly
 Zusammenbau des Schaltgestänges
 Assemblage de la tringlerie de changement de vitesse

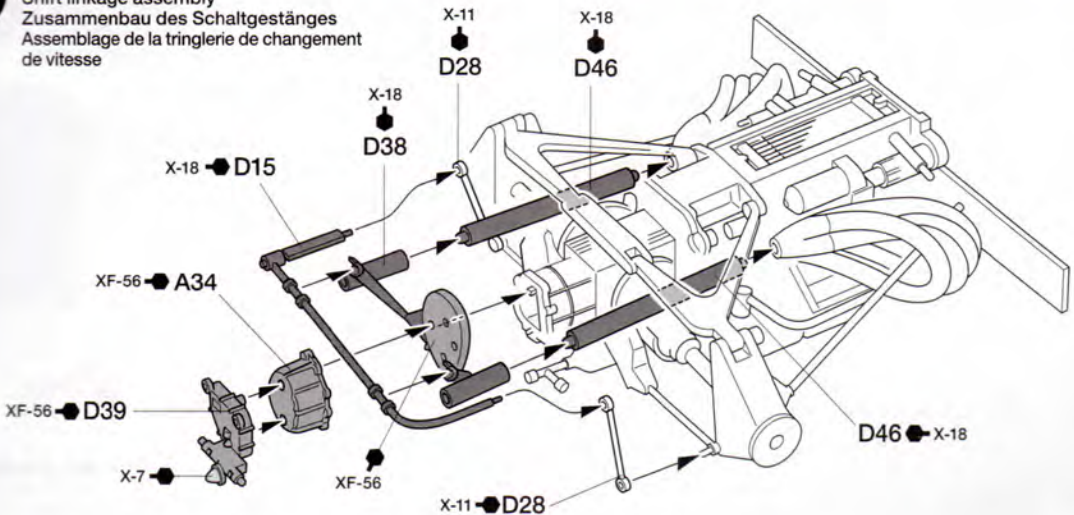

9

シャーシ下面の組み立て
 Chassis (undersurface)
 Chassis (unterseite)
 Châssis (dessous)

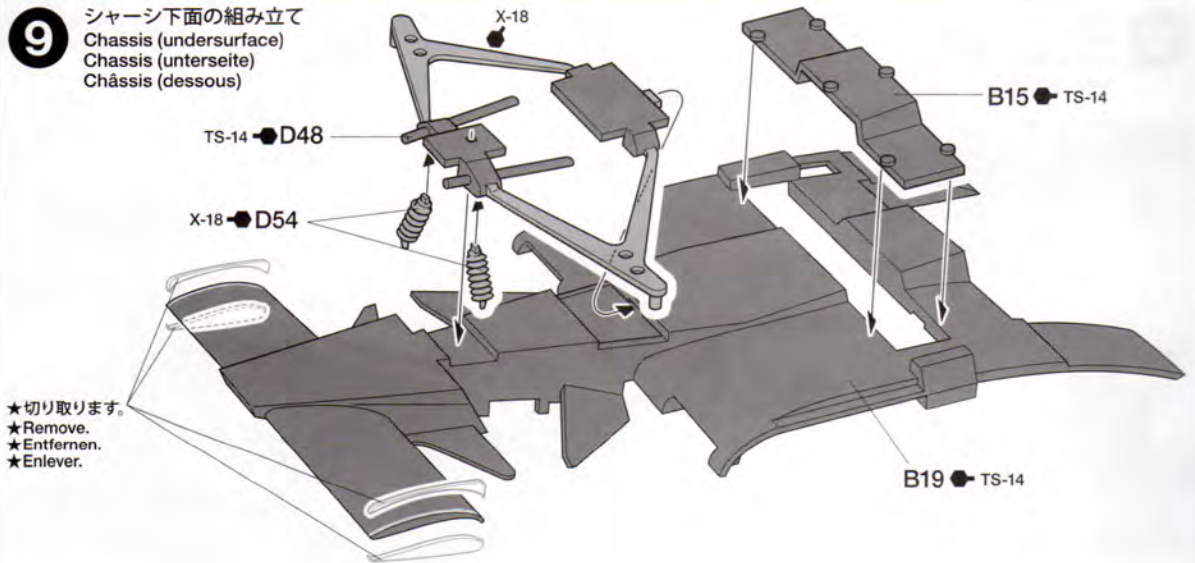
**10**

フロントアップライトの取り付け
 Attaching front uprights
 Einbau der Achsschenkel vorne
 Mise en place des fusées avant

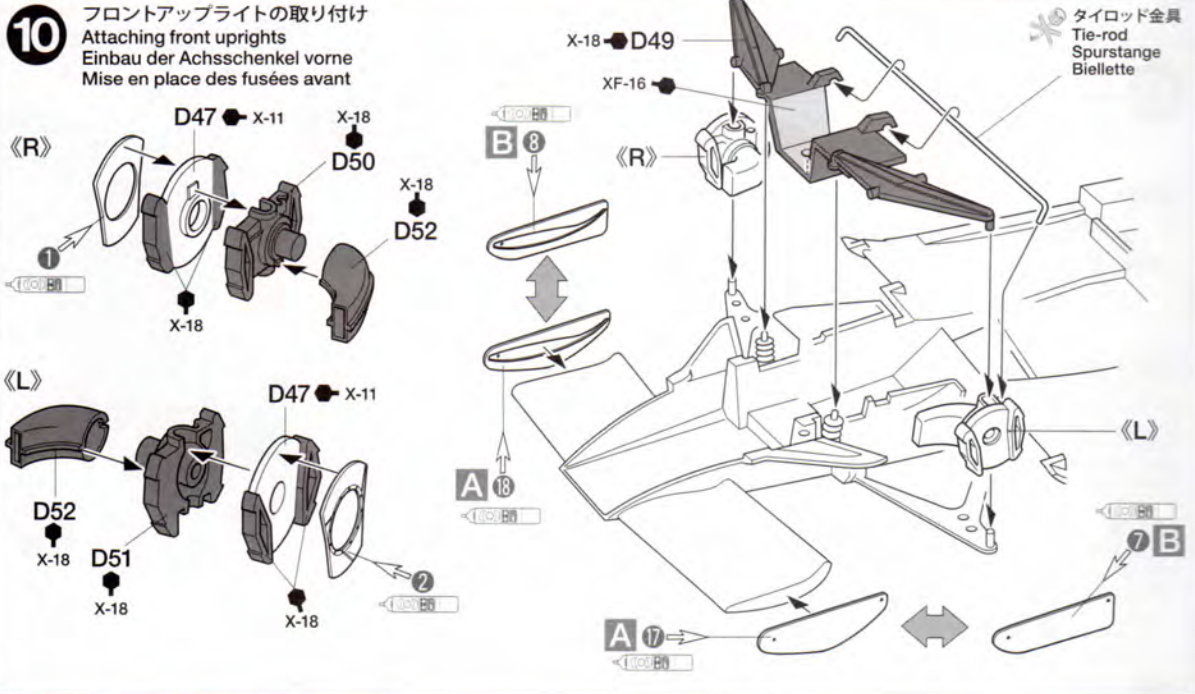
**11**

ウイングステーの取り付け
 Attaching wing stay
 Anbringen der Flügelhalterung
 Fixation du montant de l'aileron

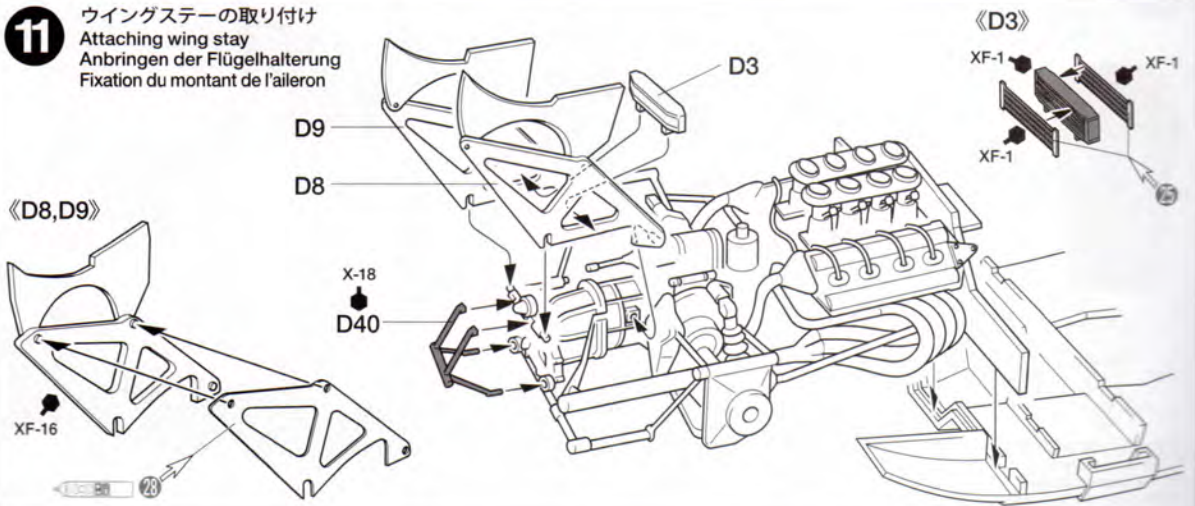

12

ボディの組み立て
Body
Karosserie
Carrosserie

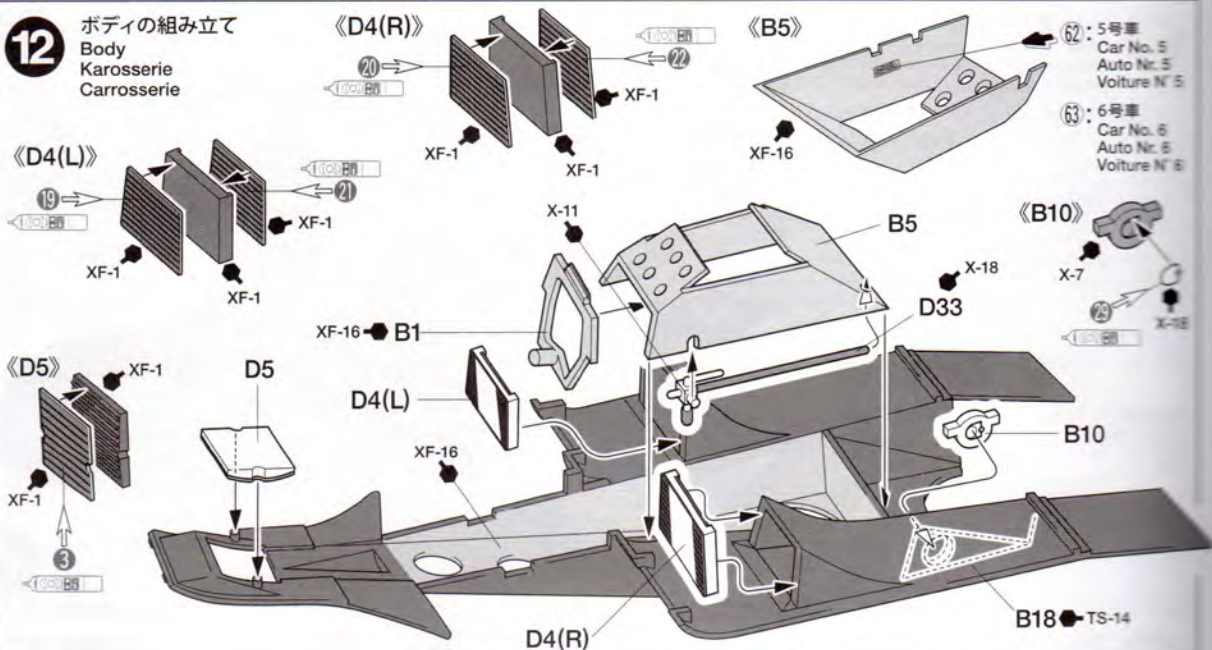

13

ボディの取り付け
Attaching body
Aufsetzen der Karosserie
Fixation de la carrosserie

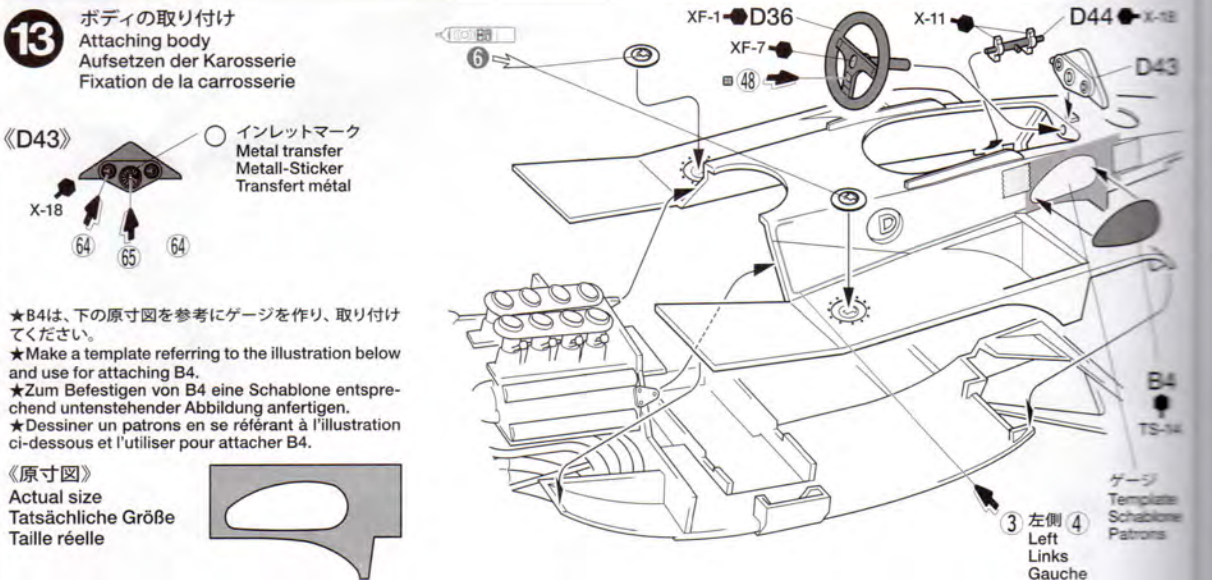

★B4は、下の原寸図を参考にゲージを作り、取り付けてください。
★Make a template referring to the illustration below and use for attaching B4.
★Zum Befestigen von B4 eine Schablone entsprechend untenstehender Abbildung anfertigen.
★Dessiner un patrons en se référant à l'illustration ci-dessous et l'utiliser pour attacher B4.

《原寸図》
Actual size
Tatsächliche Größe
Taille réelle



14

ボディ部品の取り付け
Attaching body parts
Karosserieteile-Einbau
Fixation des accessoires

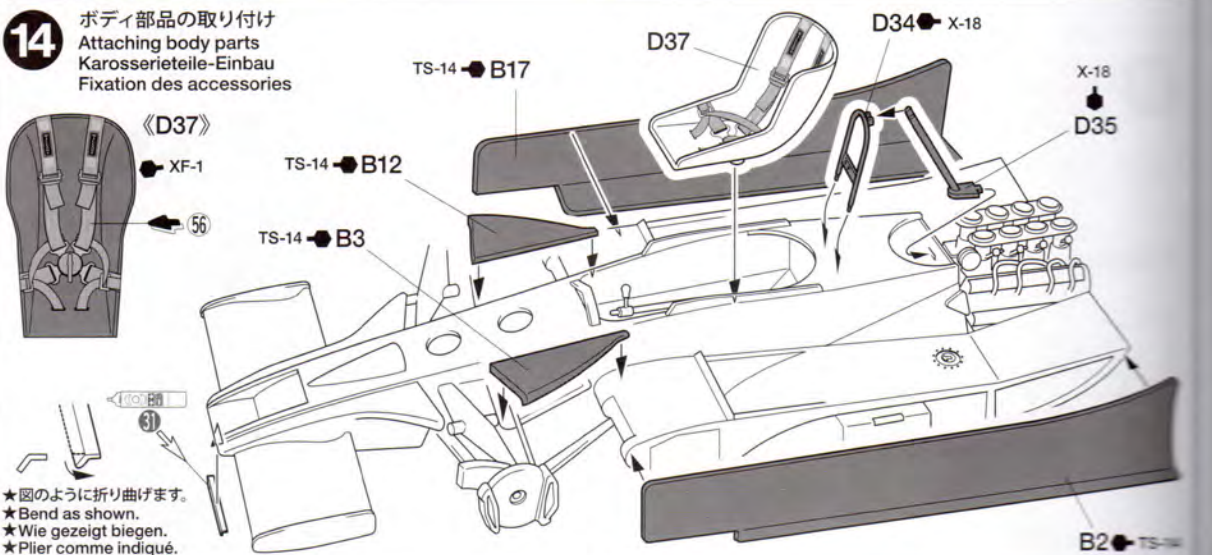

★図のように折り曲げます。
★Bend as shown.
★Wie gezeigt biegen.
★Plier comme indiqué.

15 《リアウイング》
Rear wing
Hinterer Spoiler
Aileron arrière

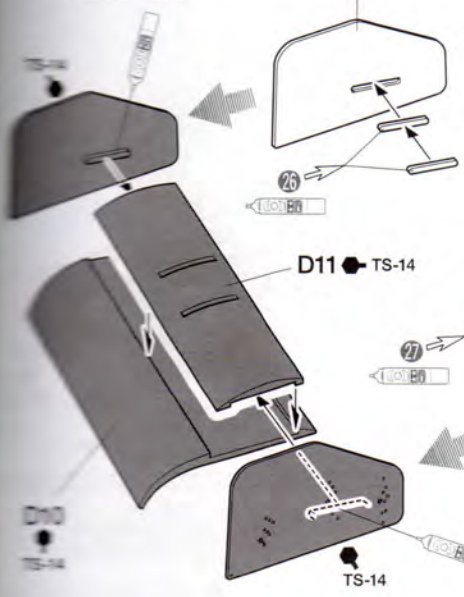

《コクピットフェアリング》
Cockpit fairing
Cockpit-Verkleidung
Capotage du Cockpit

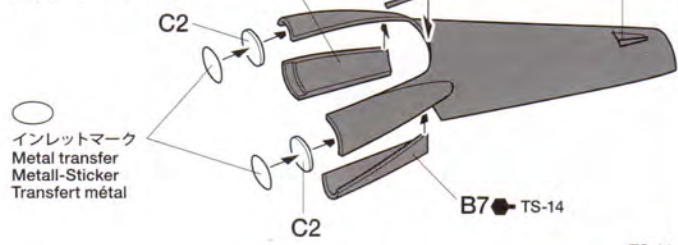

《インダクションボックス》
Induction box
Induktionsbox
Boîte d'induction

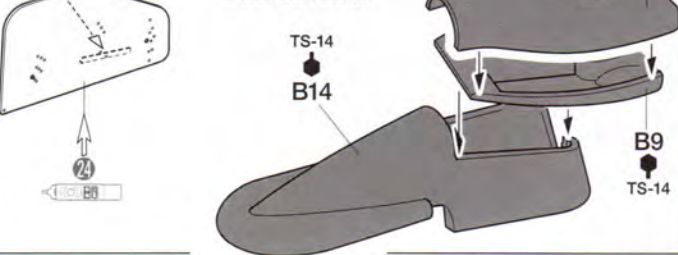

16 《フロントホイール》
Front wheel
Vorderrad
Roue avant

★2個作ります。
★Make 2.
★2 Satz anfertigen.
★Faire 2 jeux.

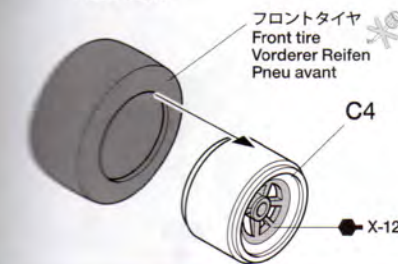

《リアホイール》
Rear wheel
Hinterrad
Roue arrière

★2個作ります。
★Make 2.
★2 Satz anfertigen.
★Faire 2 jeux.

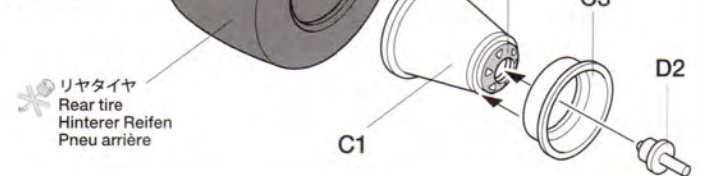

17 サイドパネルの組み立て
Side panels
Seitenpaneele
Panneaux latéraux

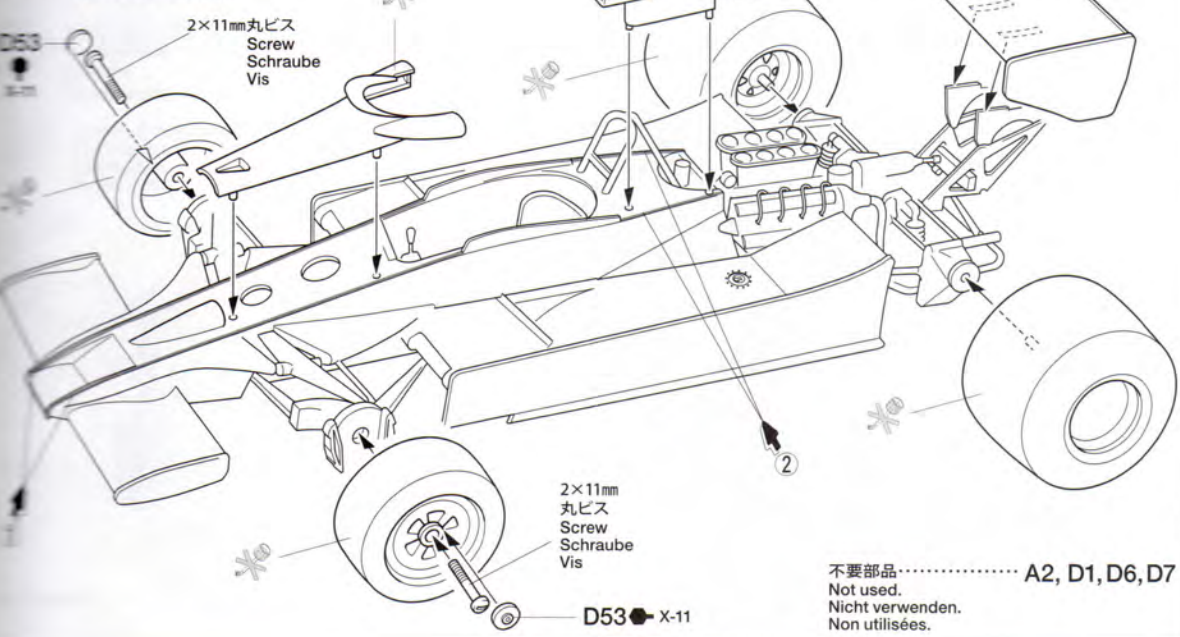

不要部品..... A2, D1, D6, D7
Not used.
Nicht verwenden.
Non utilisées.

PAINTING & MARKING

- ★余ったマークはお手持ちの資料などを参考に自由にお使いください。
- ★Apply extra decals referring to available reference sources.
- ★Bringen Sie zusätzliche Aufkleber unter Bezug auf verfügbare Quellen an.
- ★Apposer les decals supplémentaires en se référant à sa documentation.

A 《1977 イギリスGP仕様 No.5 マリオ・アンドレッティ・No.6 ギンナー・ニルソン》 No.5 Mario Andretti / No.6 Gunnar Nilsson, 1977 British GP

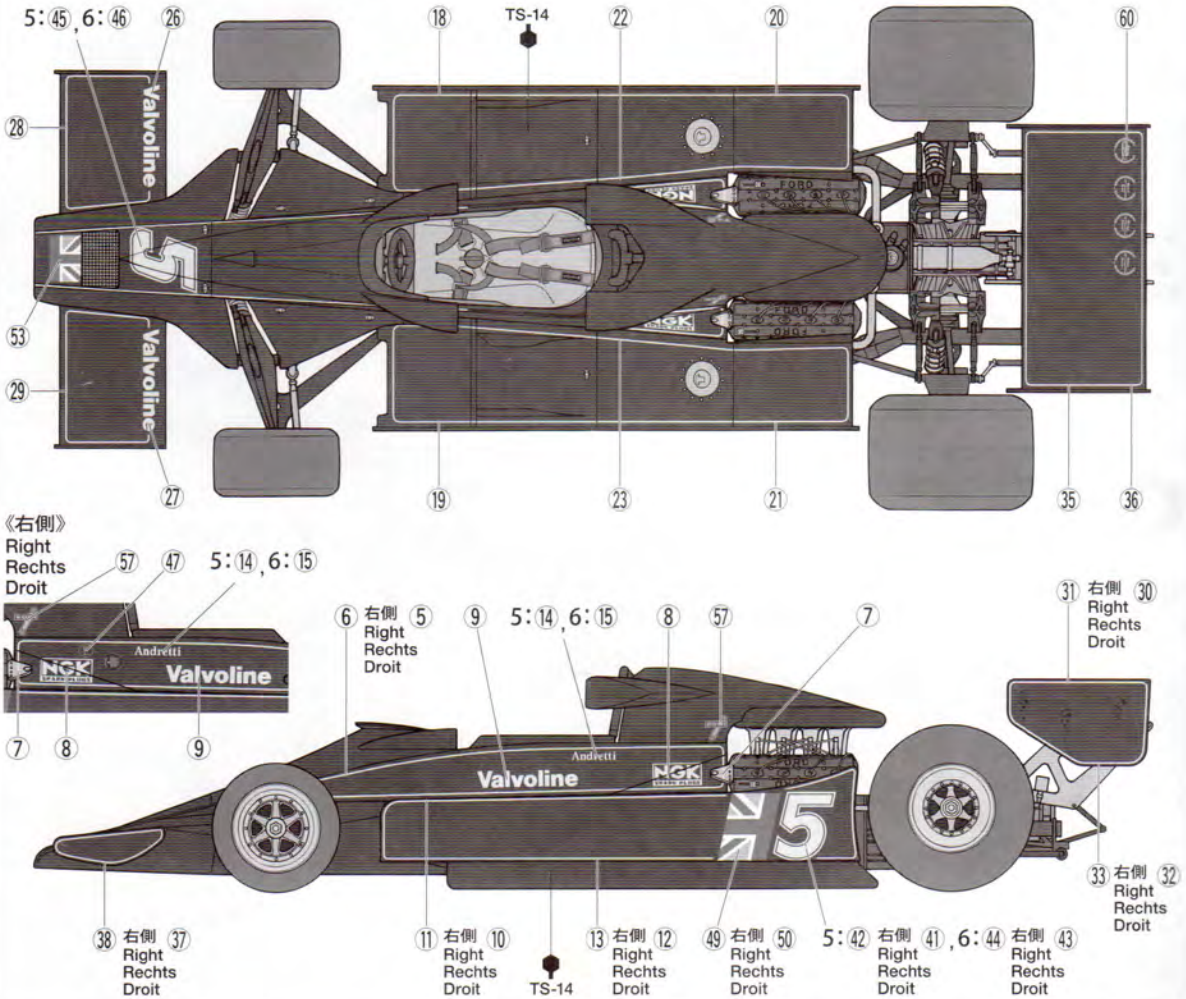

B 《1978 イギリスGP予選仕様 No.6 ロニー・ピーターソン》 No.6 Ronnie Peterson, 1978 British GP Qualifying Race

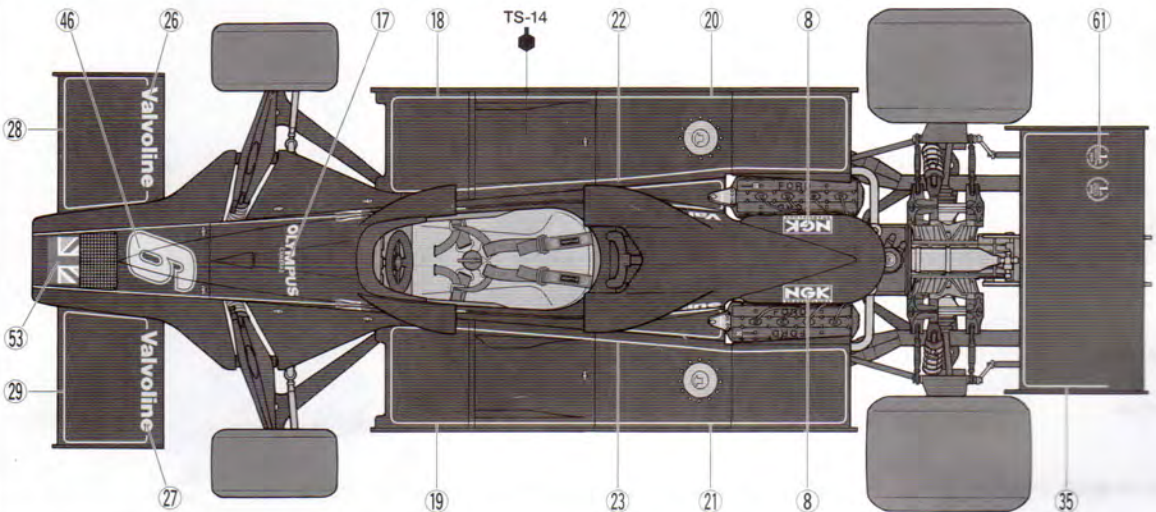

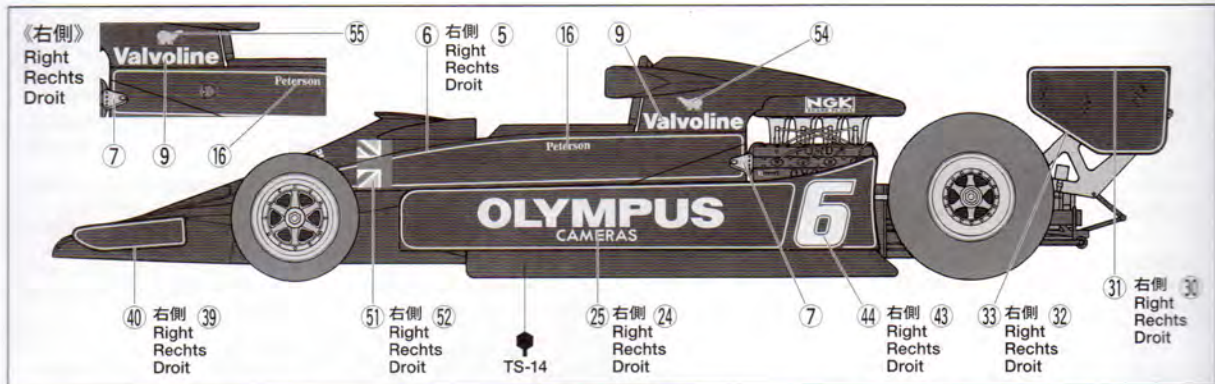

PAINTING

《チーム ロータス タイプ78の塗装》

ロータスタイプ78のカラーリングは、黒地にベージュのピストライプが入った魅力的なものです。また、イギリスのチームであることを表すユニオンジャックを除いて、オイルメーカーのバルボリンやスバークプラグメーカーのNGKなど、スポンサーロゴもベージュで描かれた統一感のあるものでした。ナンバーは5番がエースドライバーであるマリオ・アンドレティ、6番がセカンドドライバーのグンナー・ニルソンです。細部の塗装は組立図中に示してあります。マークはP9,P10を参考に貼ってください。

Lotus Type 78 Painting Guide

The Lotus Type 78 featured a stylish livery with beige pin stripes on the overall black body. To show its nationality, Union Jacks were placed at areas such as the nose tip, while all the sponsor logos and driver names were depicted in beige. Car No.5 was driven by M. Andretti and Car No.6 was driven by G. Nilsson. Painting of details are called out during instructions. Refer to the instruction manual for applying decals.

Lotus Type 78 Lackieranleitung

Der Lotus Typ 78 besaß ein modisches Outfit mit beige Streifen auf einer insgesamt schwarzen Karosserie. Um die Nationalität anzuzeigen waren Union Jacks an Bereichen wie etwa der Nasenspitze angebracht, während alle Sponsoren-Logos und die

Fahrernamen in Beige ausgeführt waren. Auto Nr.5 wurde von M. Andretti und Auto Nr.6 von G. Nilsson gefahren. Die Detailbemalung ist in der Anleitung beschrieben. Beachten Sie zum Anbringen der Aufkleber das Anleitungs-Handbuch.

Guide de décoration Lotus Type 78

La Lotus Type 78 était entièrement peinte en noir brillant avec de fins liserés beige. Pour indiquer sa nationalité, des Union Jacks étaient placés sur certaines parties dont la pointe avant. Les logos des sponsors et les noms des pilotes étaient en beige. La voiture N°5 était celle de Mario Andretti, la N°6 celle de G. Nilsson. La peinture des détails doit s'effectuer durant le montage. Se reporter au manuel d'instructions pour la pose des decals.

APPLYING DECALS

《スライドマークのはり方》

- ①はりたいマークをハサミで切り抜きます。
- ②マークをぬるま湯に10秒ほどひたしてからタオル等の布の上に置きます。
- ③台紙のはしを手で持ち、はるところにマークをスライドさせてモデルに移してください。
- ④指に少し水をつけてマークをぬらしながら、正しい位置にずらしします。
- ⑤やわらかな布でマークの内側の気泡を押し出しながら、押しつけるようにして水分をとりまします。

DECAL APPLICATION

- ①Cut off decal from sheet.

- ②Dip the decal in tepid water for about 10 sec. and place on a clean cloth.
- ③Hold the backing sheet edge and slide decal onto the model.
- ④Move decal into position by wetting decal with finger.
- ⑤Press decal down gently with a soft cloth until excess water and air bubbles are gone.

ANBRINGUNG DES ABZIEHBILDES

- ①Abziehbild vom Blatt ausschneiden.
- ②Das Abziehbild ungefähr 10 Sek. in lauwarmes Wasser tauchen, dann auf sauberen Stoff legen.
- ③Die Kante der Unterlage halten und das Abziehbild auf das Modell schieben.
- ④Das Abziehbild an die richtige Stelle schieben und dabei mit dem Finger das

Abziehbild naßmachen.

- ⑤Das Abziehbild leicht mit einem weichen Tuch andrücken, bis überschüssiges Wasser und Luftblasen entfernt sind.

APPLICATION DES DECALCOMANIES

- ①Découpez la décalcomanie de sa feuille.
- ②Plongez la décalcomanie dans de l'eau tiède pendant 10 secondes environ et poser sur un linge propre.
- ③Retenez la feuille de protection par le côté et glissez la décalcomanie sur le modèle réduit.
- ④Placez la décalcomanie à l'endroit voulu en la mouillant avec un de vos doigts.
- ⑤Pressez doucement la décalcomanie avec un tissu doux jusqu'à ce que l'eau en excès et les bulles aient disparu.

部品請求について

For use in Japan only!

★部品をなくしたり、こわした方は、このステッカーがはられたカスタマーサービス取次店でご注文いただけます。また、当社カスタマーサービスに直接ご注文する場合は、右記の方法でご注文することができます。詳しくは当社カスタマーサービスまでお問い合わせください。



①《郵便振替のご利用法》
郵便局の私込用紙の通信欄に下のリストを参考にITEM番号、スケール、製品名、部品名、部品コード、数量を必ずご記入ください。振込住所欄にはお電話番号もお書きいただき、口座番号・00810-9-1118、加入者名・(株)タミヤでお振ください。

②《代金引換のご利用法》
パーツ代金に加えて代引手数料(315円)をご負担いただければ、電話またはホームページより代金引換によるご注文をお受けいたします。

③《タミヤカードのご利用法》
タミヤカードをご利用の場合、代金はご指定金融機関の口座引き落としとなります。ご注文は電話またはホームページよりお受けいたします。

《住所》 〒422-8610 静岡県駿河区豊田東3-7
株式会社タミヤ カスタマーサービス係

《お問い合わせ電話番号》
静岡 054-283-0003
東京 03-3899-3765 (静岡へ自動転送)
営業時間/平日 8:00~20:00 土、日、祝日 8:00~17:00

《カスタマーサービスアドレス》
http://tamiya.com/japan/customer/cs_top.htm



1/20
Grand Prix
Collection

www.tamiya.com

チーム ロータス タイプ 78 1977 (エッチング付) ITEM 20065

★価格は2011年1月現在のものです。予告なく変更となる場合があります。

部品名	税込価格	本体価格	部品コード
Aパーツ	493円	(470円)	19002001
Bパーツ	1029円	(980円)	19001007
Cパーツ	378円	(360円)	19001008
Dパーツ	1029円	(980円)	19001009
タイヤ袋詰(ポリキャップ含む)	1029円	(980円)	19402413
ポリキャップ(4個)	126円	(120円)	19442023
マーク(a)	357円	(340円)	11402585
マーク(b)	399円	(380円)	11402586
インレットマーク	294円	(280円)	11422316
エッチングパーツ	1365円	(1300円)	19402414
説明用	336円	(320円)	11052766

AFTER MARKET SERVICE CARD
When purchasing replacement parts, please take or send this form to your local Tamiya dealer so that the parts required can be correctly identified. Please note that specifications, availability and price are subject to change without notice.

Parts code	ITEM 20065
19002001A Parts
19001007B Parts
19001008C Parts
19001009D Parts
19402413Tire Bag
19442023Poly Cap (4 pcs.)
11402585Decal A
11402586Decal B
11422316Metal Transfer
19402414Photo Etched Parts
11052766Instructions