

II

**FWD Model B 3-ton Lorry,**  
(1917 type production),  
Експедиційний Корпус  
США у Європі,  
середина 1918 року.

**FWD Model B 3-ton Lorry,**  
(1917 type production),  
U.S. Expeditionary Corps,  
Europe, mid-1918.

08-733

FWD Model B 3-ton Lorry

FWD Model B 3-ton Lorry

FWD Model B 3-ton Lorry

У 1912 році військові Сполучених Штатів Америки замовили для потреб армії новий вантажний автомобіль. Згідно вимог він повинен був мати вантажопідйомність у три тони, а також міг би тягти за собою гармати.

Автомобільна компанія The Four-Wheel Drive Auto Company на цей час вже мала розробку вантажівки Model B і у швидкий термін змогла адаптувати її згідно військових вимог.

Звичайно ж, конструкція машини в цілому була досить примітивною з сьогодишньої точки зору, проте на той час переважна більшість автомобілів мала подібну або навіть ще простішу конструкцію. Model B мав двигун та місце водія безпосередньо над рамою, і це дещо виділяло його з-поміж інших типів машин, котрі мали класичну «капотну» конструкцію. Пізніше така схема компонування вантажівки також буде класичною, проте на момент побудови Model B це було майже винаходом. При однаковій довжині рами Model B мав кузов більших розмірів ніж капотні вантажівки і міг брати більше вантажу. Кузов мав дуги для встановлення брезентового тенту; колеса були зі спицями та гумовим протектором.

В 1916 році The Four-Wheel Drive Auto Company отримала попереднє замовлення, але лише на 38 машин. Із початком Першої світової війни потреба у вантажівках виявилася дуже значною. Ще до вступу США у війну британські військові замовили 500 машин цього типу, а вже в середині 1917 року відлік на побудовані машини вимірювався тисячами одиниць. Загалом було збудовано 17555 Model B, з них 14473 надійшли на озброєння американської армії, 3000 – до лав британської армії, а 82 вантажівки – до царської Росії.

Застосування цих машин не обмежувалося перевезенням вантажів. У Росії всі 82 машини надійшли до складу Першого Окремого тракторного важкого дивізіону «М», де транспортували британські гармати «Віккерс».

Не зважаючи на всю свою архаїчність конструкції, окремі машини застосовувалися аж до початку Другої світової війни. Примітивна машина виявилася досить витривалою та надійною, і навіть із появою більш сучасних автомобілів застосовувалася із ними на рівних для використання військових задач.

In 1912, the US military ordered a new truck for the needs of the army. According to their requirements, it had to have a loading capacity of three tons and also be able to haul artillery guns.

The Four Wheel Drive Auto Company were already developing the Model B truck which could be quickly adapted to accord with military requirements.

Of course, the machine's design was generally quite primitive from today's point of view, however at that time the great majority of vehicles had similar or even more primitive designs. The Model B moved the engine and the driver's seat directly over the frame, a distinct difference from other models of truck which had the classic 'bonnet' design. Later such a configuration of truck would be classic in turn, however at the time of its creation the Model B was truly innovative. With an identical length of frame, the Model B had a larger body size than bonnet trucks and could also take more freight. The body had arches for raising a tarpaulin awning, wheels with spokes and rubber rims.

In 1916 the Four Wheel Drive Auto Company received an advance order, but only for 38 machines. From the beginning of World War I the demand for trucks was very considerable. Even before the entry of the USA into the war, the British military ordered 500 vehicles of this type, and already by the middle of 1917 production of completed vehicles was being measured in the thousands. In total 17,555 Model B's were built, of which 14,473 were delivered to the American army, 3,000 into the service of the British army, and 82 trucks to Imperial Russia.

The use of the trucks wasn't limited to transportation of goods. In the British army the Model B was used primarily as a tractor of heavy guns. In Russia all 82 cars were taken on by the First Separate tractor heavy division 'M', transporting British Vickers guns.

Despite its archaic design, some machines were still working up until the beginning of World War II. The primitive car was durable and reliable, and with the advent of more modern vehicles was nevertheless equal to the various military tasks.

Im Jahr 1912 bestellte das US-Militär einen neuen Lastwagen für den Bedarf der Armee. Gefordert wurden eine Ladefähigkeit von drei Tonnen und die Möglichkeit, Geschütze ziehen zu können.

Die Four Wheel Drive Auto Company entwickelte gerade ihren Lkw Model B, welcher schnell den militärischen Anforderungen angepasst werden konnte.

Natürlich war der Entwurf aus heutiger Sicht sehr primitiv, jedoch war die Mehrzahl der zeitgenössischen Fahrzeuge ähnlich simpel, oder sogar noch einfacher konstruiert. Beim Model B platzierte man Fahrer und Motor direkt über dem Chassis – ein eindeutiger Unterschied zu den Lkw-Modellen, die eine konventionelle Motorhaube hatten. Später wiederum wurde gerade dieser Aufbau dann zu einem klassischen Lkw-Entwurf. Zum Zeitpunkt der Konstruktion war das Model B jedoch sehr innovativ. Bei einer identischen Chassislänge hatte das Model B im Vergleich mit konventionellen Lkw (mit Motorhaube) eine größere Ladefläche und höhere Ladefähigkeit. Auch verfügte das Fahrzeug über Bügel, über die man eine Abdeckplane ziehen konnte. Hinzu kamen noch Speichenräder mit Vollgummibereifung.

Im Jahr 1916 erhielt die Four Wheel Drive Auto Company eine erst Auftrag, allerdings nur über 38 Fahrzeuge. Mit dem Beginn des 1. Weltkrieges stieg der Bedarf an Lastwagen jedoch stark an. Schon vor dem Kriegseintritt der USA bestellte das britische Militär 500 Fahrzeuge dieses Typs und schon Mitte 1917 ging die Summe der hergestellten Maschinen in die Tausende. Insgesamt fertigte man 17.555 Fahrzeuge des Typs "Model B". Davon gingen 14.473 Stück an die amerikanische Armee, 3.000 in den Dienst der britischen Armee und 82 Stück wurden an das zaristische Russland geliefert.

Der Einsatz dieses Lastwagens beschränkte sich nicht auf den Transport von Fracht. In der britischen Armee wurde das „Model B“ hauptsächlich als Zugmaschine für schwere Geschütze genutzt. Auch in Russland wurden alle 82 Fahrzeuge ein einer besonderen Abteilung zusammengefasst, die schwere britische Vickers Geschütze transportierte.

Trotz ihres altentümlichen Aussehens waren einige dieser Fahrzeuge sogar noch zu Beginn des 2. Weltkrieges im Einsatz. Dieses einfache Fahrzeug hatte sich als robust und zuverlässig erwiesen und wurde, trotz des Erscheinens modernerer Fahrzeuge, weiter vom Militär eingesetzt.



### Технічні характеристики

Колісна база ..... 124 дюйми  
(приблизно 315 см)  
Вага шасі ..... 6200 фунтів  
(приблизно 2,812 кг)  
Швидкість ..... 14 миль/год  
(приблизно 22,54 км/год)  
Вантажопідйомність ..... 3 т

### Performances

Wheelbase ..... 124 inches  
(approx. 315 cm)  
Weight chassis ..... 6200 lbs  
(approx. 2.812 kg)  
Speed ..... 14 mph  
(approx. 22.54 km/h)  
Carrying capacity ..... 3 t

### Technische Charakteristik

Radstand ..... 124 inches  
(ca. 315 cm)  
Chassisgewicht ..... 6200 lbs  
(ca. 2.812 kg)  
Geschwindigkeit ..... 14 Meilen pro  
Stunde  
(ca. 22.54 km/St)  
Tragfähigkeit ..... 3 t

### Інструкція

#### УВАГА - Прочитати обов'язково!

Перед початком роботи уважно вивчіть інструкцію для складання моделі. Деталі з рамок вирізати за допомогою гострого ножа або гострозубців. Номери деталей позначені цифрами: 1, 2, 3... Рамки, в яких знаходяться деталі, позначені великими латинськими літерами: А, В, С... Для деталей, які необхідно фарбувати перед складанням, вказано колір фарби: А, В, С... З'єднувати деталі за допомогою клею Plastic CEMENT 3991, 3992, 3999 або FIX 44601, 44602, 44607. Вказівка для наклеювання декалей: вирізати з аркуша потрібні декалі (на схемі номери декалей вказано цифрами у квадратах); покласти їх у посуд з чистою водою приблизно на 1/2 хвилини; накласти декалі на модель, а потім зсунути з аркуша. Для кращого прилипання притиснути їх чистою тканиною.

### Instructions

#### ATTENTION - Useful advice!

Read the instructions carefully prior to assembly. Remove parts from frame with a sharp knife or a pair of scissors and trim away excess plastic. Do not pull off parts. Numbers of parts are marked figures: 1, 2, 3... Frames, in which the part is situated, are marked by capital letters: A, B, C... For parts, which should be painted before mounting, are given colors of paint: A, B, C... Use plastic cement ONLY. Directions for applying the decals: cut out from the sheet the necessary decals (numbers of decals are marked by figures in squares); plunge them into a vessel with pure water for about 1/2 minute; apply the decals on the kit, letting them slide from the paper. For a better adhesion, press them by means of clean rag.

### Instruction

#### ACHTUNG - Ein nützlicher Rat!

Von der Montage die Zeichnung aufmerksam studieren. Die einzelnen Montageteile mit einem Messer oder einer Schere vom Spritzling sorgfältig entfernen. Nummern der Einzelteile sind als Ziffer: 1, 2, 3... Der Rahmen, in welchem sich der Einzelteil befindet, wird als grosser Latienbuchstabe angegeben: A, B, C... Für die Einzelteile, die vor der Montage zu färben sind, wird die Farbe des Farbstoffs angegeben: A, B, C... Bitte nur Plastikklebstoff verwenden. Anweisungen für Abziehbilder-Anbringung: Die benötigten Abziehbilder vom Blatt abschneiden, in ein Glas reines Wasser für etwa 1/2 Minute eintauchen, auf das Modell legen und dann vom Papierbogen abnehmen. Um eine bessere Haftung zu erzielen, die Abziehbilder mit einem reinen Tuch andrücken.



vallejo

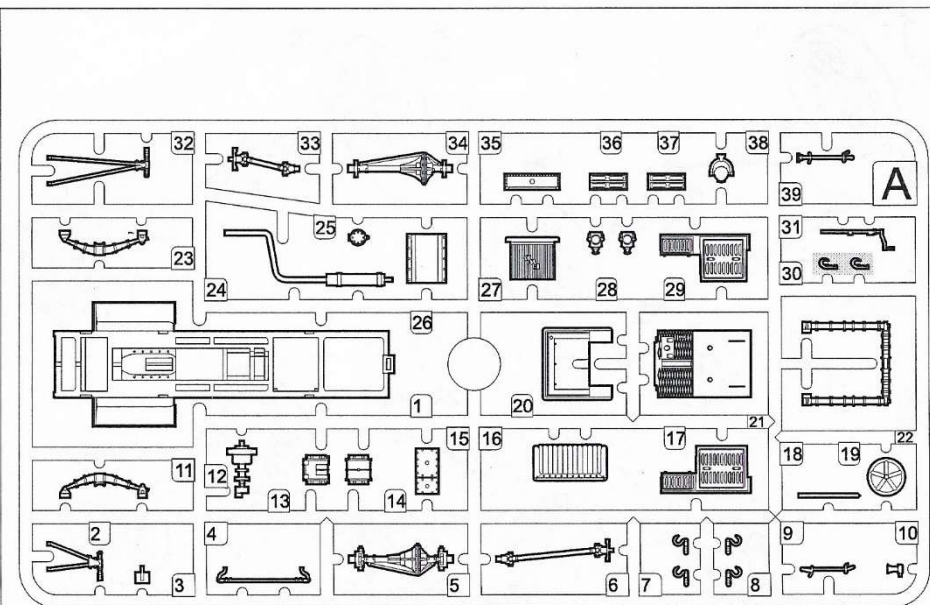
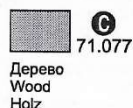

Комплектність іграшки:  
1. Рамки з деталями - 2 шт.  
2. Інструкція - 1 прим.  
3. Декалі - 1 прим.  
4. Коробка - 1 шт.

Деталі, що не використовуються  
Parts not for use  
Nicht benötigte Teile

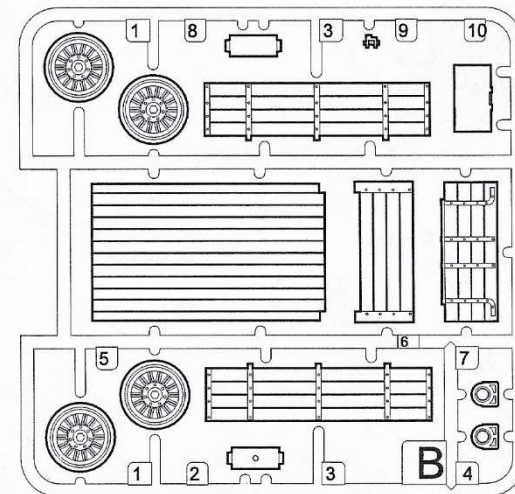







Схема розфарбування моделі і наклеювання декалей  
Colour painting guide and scheme of applying decals

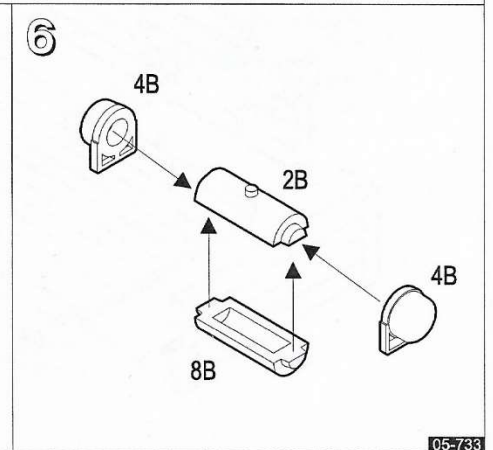
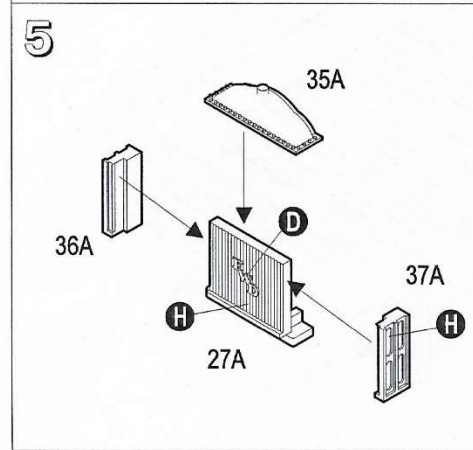
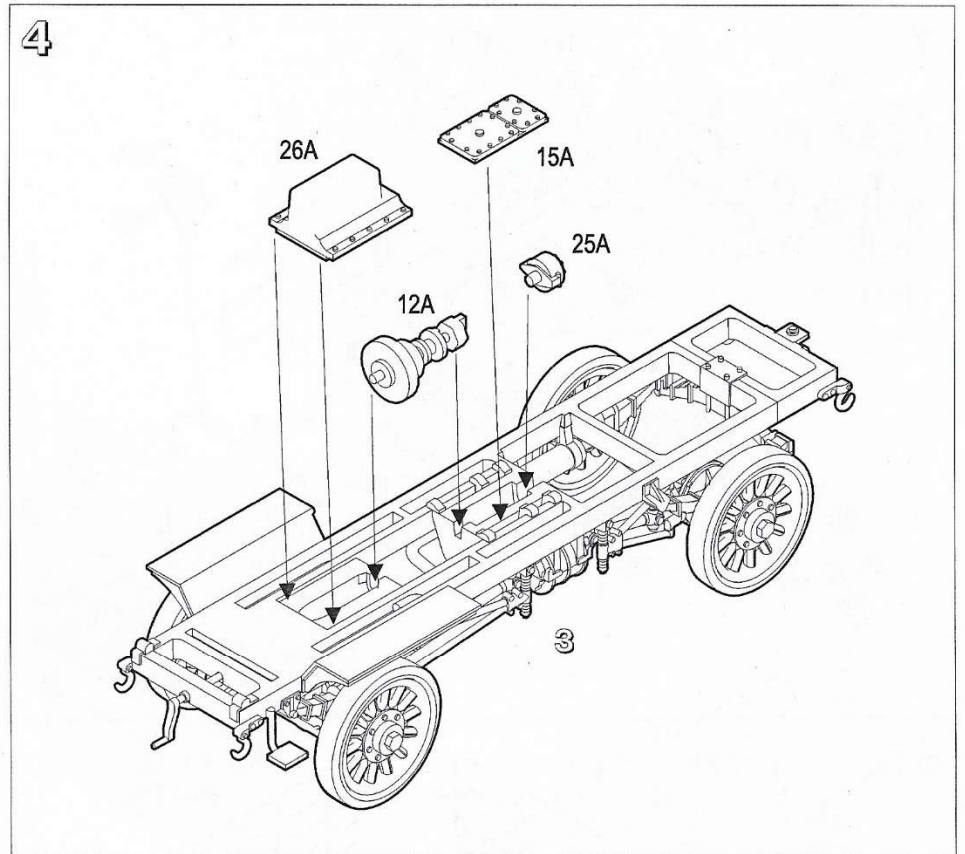
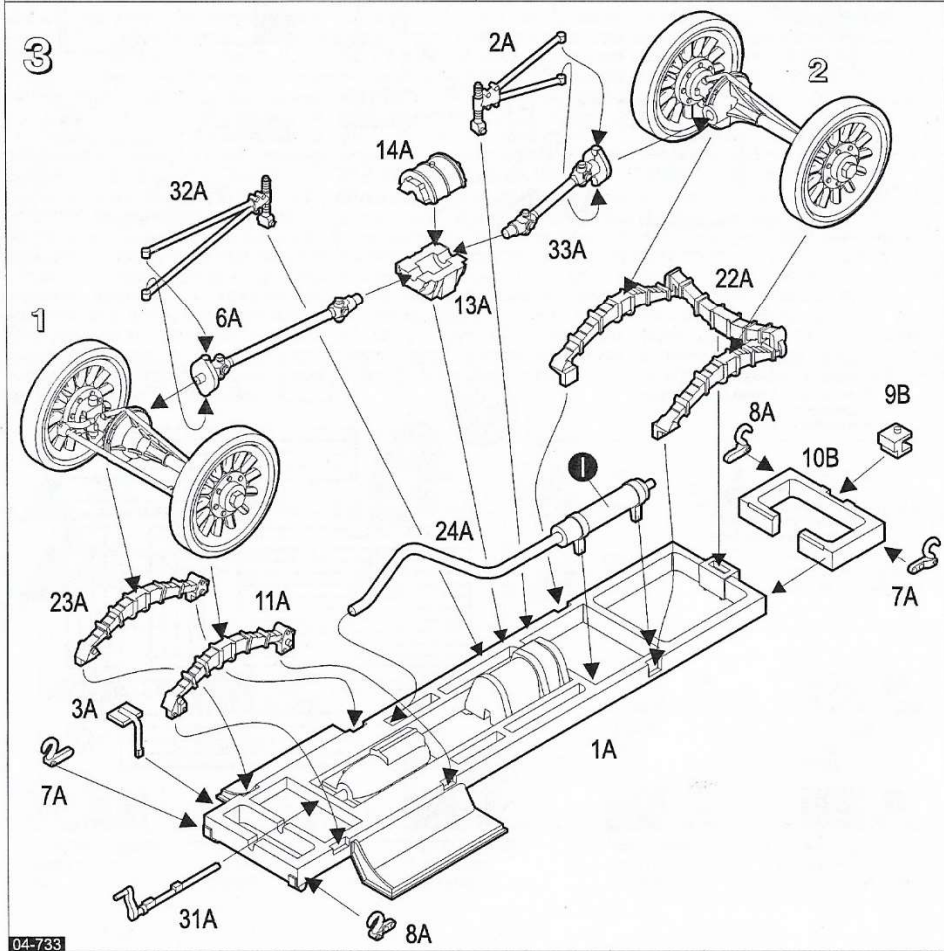
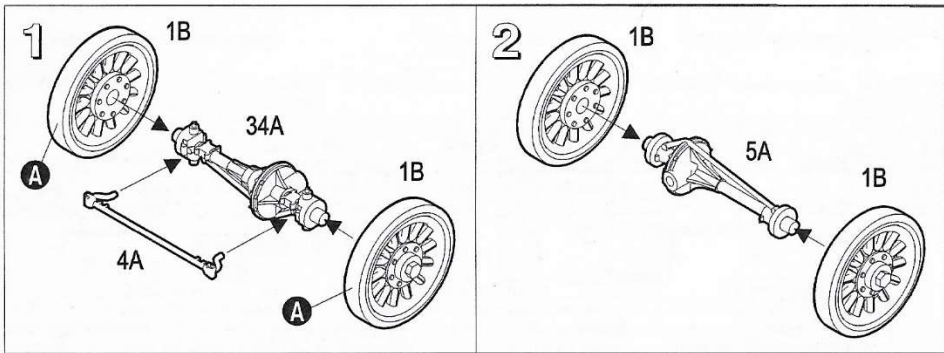
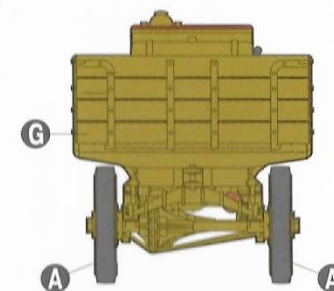
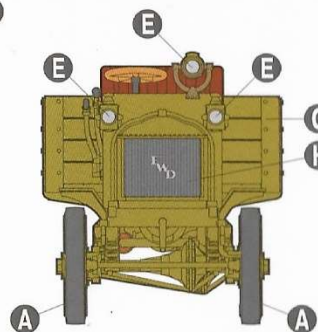
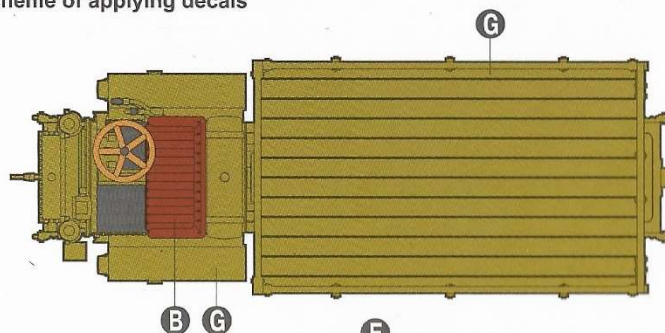
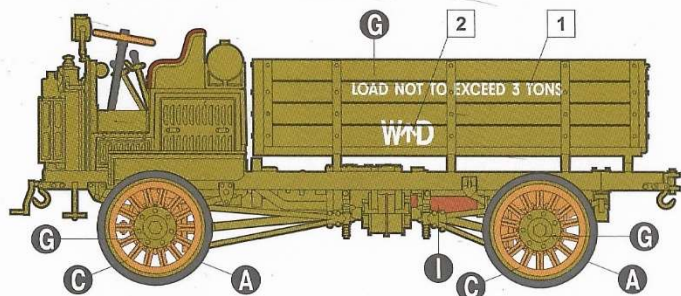
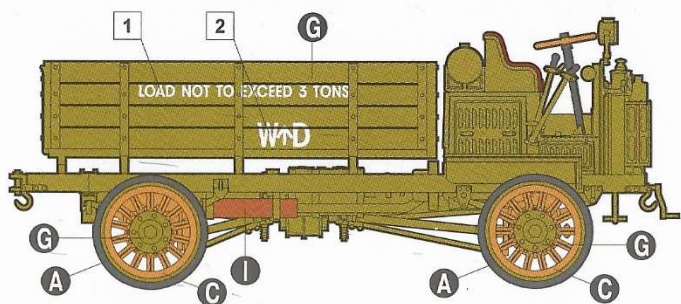

FWD Model B 3-ton Lorry,  
(1917 type production),  
Британська армія, Західний Фронт,  
кінець 1917 року.

FWD Model B 3-ton Lorry,  
(1917 type production),  
British Army, Western Front,  
late 1917.

vallejo

**A** 70.950  
Чорний  
Matt Black  
Mattschwarz

**B** 70.871  
Шкіра  
Leather  
Lederbraun

**C** 71.077  
Дерево  
Wood  
Holz

**D** 71.065  
Сталевий  
Steel  
Stahl

**E** 70.997  
Блискуче-сталевий  
Chrome Silver  
Silber

**F** 71.024  
Коричнево-оливковий  
Olive Brown  
Olivbraun

**G** 71.018  
Чорно-зелений  
Black Green  
Schwarzgrun

**H** 70.863  
Чорно-сірий  
Dark Grey  
Dankelgrau

**I** 71.080  
Іржавий  
Matt Rust  
Rostbraun, matt



# FWD Model B 3-ton Lorry 1917 type production



ЗРОБЛЕНО  
В УКРАЇНІ  
MADE IN  
UKRAINE

ATTENTION! NOT SUITABLE FOR CHILDREN UNDER 14 YEARS OLD  
Importer: RODEN Ltd.  
7a Nevskia Str., of.35, Kiev 03062, Ukraine  
tel./fax.: +38 044 4565404, roden@roden.eu  
www.roden.eu

УВАГА! ПЕРЕДБАЧЕНО ДЛЯ ДІТЕЙ ВІКОМ ВІД 14 РОКІВ  
ЗБІРНА МОДЕЛЬ-КОПІЯ  
АВТОМОБІЛЬ FWD Model B 3-ton Lorry  
ТОВ "РОДЕН"  
Україна, 03062, м.Київ, вул.Невська,7а, оф.35

UKR НЕ ДАВАТИ ДІТЯМ ДО 3-Х РОКІВ.  
МІСТИТЬ ДРІБНІ ЧАСТИНИ. **RUS** НЕ  
ДАВАТИ ДІТЯМ ДО 3-Х ЛЕТ. СОДЕРЖИТ  
МЕЛКІЕ ЧАСТИ. **ENG** NOT INTENDED  
FOR CHILDREN UNDER 3 YEARS OF AGE.  
CONTAINS SMALL PARTS. **DEU** NICHT  
BESTIMMT FÜR KINDER UNTER 3 JAHREN.  
ENTHÄLT KLEINTEILE. **FRN** NE CONVIENT  
PAS AUX ENFANTS DE 3 ANS. CONTENT  
DES PETITES PIÈCES. **SPN** NO INDICADO  
PARA NIÑOS MENORES DE 3 A OS. CO-  
TIENE PIEZAS PEQUEÑAS. **ITL** NON  
ADATTO A BAMBINI DI ETÀ INFERIORE A  
3 ANNI. CONTENE PICCOLEPARTI.