



1/72 SCALE MODEL CONSTRUCTION KIT

# DOUGLAS SKYRAIDER A-1J

N 02030

The piston-engined Skyraider has one of the most remarkable records of any service aircraft; long obsolete it is still in action and even though production ended in 1957 no superior replacement has yet emerged. Design of the Skyraider began early in 1944 when the U.S. Navy was seeking a replacement for the Dauntless and its contemporary torpedo-bombers. When the Korean War broke out the Skyraider was due for replacement but no jet was capable of staying on patrol for as long as the Skyraider, or of carrying such a heavy weapon load and so it was granted a new lease of life and further improved models were developed. In 1964 the Skyraider was again in combat, this time in Vietnam and it is employed in the counter-insurgency role by the U.S.A.F., the Vietnamese Air Force and by carriers of the U.S. Navy. The A-1J is powered by a Wright 18 cylinder radial engine giving a maximum of 3,050 h.p. and a top speed of 318 m.p.h. Armament varies according to mission and in addition to its four wing-mounted 20 mm. cannon it can carry up to 8,000 lb. of bombs.

Le Skyraider a enregistré des records remarquables. Il est encore en action et bien qu'on arrête la production en 1957, aucun appareil supérieur ne l'a remplacé. On commença les plans du Skyraider au début 1944, lorsque l'U.S. Navy cherchait un remplaçant du Dauntless. Lorsque la guerre de Corée éclata, le Skyraider devait être remplacé, mais aucun appareil n'était capable de rester aussi longtemps en patrouille ou de transporter un chargement d'armes aussi important. Il fut donc gratifié d'un prolongement et l'on en développa d'autres versions. En 1964 le Skyraider entra à nouveau en combat, cette fois ce fut Vietnam. Il est employé par l'U.S.A.F., l'Aviation vietnamienne et par la marine américaine. Le A-1J est équipé d'un moteur Wright 18 cylindres donnant une vitesse maximum d'environ 510 kmh. L'armement varie selon la mission et en plus des quatre canons sous les ailes, il peut transporter plus de 3,600 kg. de bombes.

Obwohl längst veraltet und technisch überholt ist die Skyraider als Kolbenmotor-Flugzeug noch heute im Fronteinsatz in Vietnam. Als Ersatz für die Dauntless wurde die Skyraider 1944 entwickelt, erst 1957 wurde die Fertigung eingestellt. Bereits im Koreakrieg stand dieser Typ zur Ausmusterung heran, doch keine der damaligen Düsenmaschinen verfügte über die Reichweite und Tragfähigkeit der A-1. Weitere Skyraider-Versionen wurden entwickelt, deren letzte, die A-1J, seit 1964 erneut zum Kampfeinsatz herangezogen wurde und bis heute bei der süd-vietnamesischen Luftwaffe und den US-Streitkräften, auch von Trägern aus fliegt. Mit einem 18-Zylinder-Doppelsternmotor von Wright mit einer Startleistung von 3.050 PS beträgt die Höchstgeschwindigkeit über 500 kmh, die Reichweite mit Beladung mehr als 2.000 km. Neben 4 Flügelskanonen von 20 mm. Kaliber kann die Skyraider A-1J bis zu 4.000 kg. der verschiedensten Waffenlasten mitführen.

### GENERAL INSTRUCTIONS

It is recommended that exploded views are studied and assembly practised before cementing together. Note: small parts are best painted before assembly. Parts should be as drawn and any moulded tabs adhering to parts removed before assembly. All parts are numbered; assemble in sequencia. **IF STAND IS TO BE USED CUT AWAY WALL OF PLASTIC FROM STAND SLOT IN FUSELAGE UNDERSIDE.**

### INSTRUCTIONS GENERALES

Il est recommandé d'étudier avec soin les dessins et de s'exercer au montage avant de coller les pièces. On peint plus facilement les petites pièces avant de les assembler. Les pièces doivent coïncider avec les dessins et on doit séparer les supports des pièces avant d'assembler celles-ci. Toutes les pièces sont numérotées et doivent être montées en ordre.

**DANS LE CAS OU CE MODELE DOIT ETRE MONTÉ SUR UN SOCLE, DÉCOUPEZ L'EMPLACEMENT DANS LE FUSELAGE.**

### ALLGEMEINE BAUTIPS

Anordnung und Vollständigkeit aller Bauteile nach Anleitung, Abbildungen und Deckelbild überprüfen. Vor Bemalung und Montage Gussgrate entfernen und Teilepassung ungleichmäßig probieren. Nur nächstbenötigte Teile von Gussrippen lösen bzw. Sichtbauteile entnehmen. Baufolge entsprechend der Teilnummerierung. Einbauteile vorab bemalen.

**FALLS DAS MODELL AUF EINEN STANDER MONTIERT WERDEN SOLL SCHNEIDEN SIE DEN WERKSTOFF AUS DEM SCHLITZ IN DEM FLUGZEUGRUMPF.**

**CEMENT COLLE KLEBEN**



**DO NOT CEMENT NE PAS COLLER NICHT KLEBEN**



**TRANSPARENCY TRANSPARENT KLARSICHTTEIL**



**ALTERNATIVE PARTS ALTERNATIVE PIECE WECHSELBAUTEIL**



### SPECIAL INSTRUCTIONS

If dive brakes are required open. Dive brake "open version" (32) is cemented in angled open position. For closed version cement dive brake closed version (33). Port and Starboard dive brakes (34, 35) can also be cemented in open or closed position. For a model with retracted undercarriage, push tailwheel up into fuselage and omit parts (36-45) and cement all doors in closed position. A choice of armament is provided. **NOTE:** outboard pylons (62, 63) are large, centre pylon (64) small. Apply insignia beneath starboard wing then cement desired pylons into corresponding holes beneath inner lower wing halves or beneath fuselage. Press desired armament into position on protruding pylon pins, i.e., central bomb with two wing tanks or central wing tank with two bombs.

### INSTRUCTIONS SPECIALES

Si les freins de piqué sont désirés ouverts. Le frein de piqué "version ouvert" (32) est collé en place avec un angle ouvert. Pour la "version fermée", coller le frein de piqué (33) en position fermée. Les freins de piqué gauche et droit (34-35) peuvent aussi être collés en position ouverte ou fermée. Pour une maquette avec le train d'atterrissage rentré, pousser la roulette de queue dans le fuselage sans utiliser les pièces (36-45) et coller toutes les portes en position fermée. Plusieurs armements sont fournis. Le pylône extérieur (62-63) est large, le pylône central (64) est petit. Poser les insignes sous l'aile gauche puis coller les pylônes dans les trous, correspondants sous les moitiés intérieures de l'aile basse ou sous le fuselage. Placer l'armement choisi sur les chevilles du pylône. Placer de la même façon la bombe centrale avec les deux réservoirs d'aile, ou un réservoir central d'aile avec deux bombes.

### SONDERHINWEISE

Bei ausgefahrenen Sturzbremsen Teil (32) in gespreizter Stellung, eingefahren Teil (33) fluchtend einbauen. Ebenso können die seitlichen Sturzbremsen (34, 35) wahlweise AUS oder EIN montiert werden. Bei Fahrwerkstellung EIN Spornrad (7) nach innen drücken und Teile (36-45) weglassen, alle Fahrwerkklappen "geschlossen" anbringen. Der Bausatz enthält reichhaltige Wahlbewaffnung. Beachte: Außenpylons (62, 63) sind groß, Mittelaufhängung klein (64). Kennzeichen unter rechtem Flügel vor Pylonmontage anbringen, wahlweise Raketenracks unter Außenflügel in entsprechenden Lochpaaren ebenfalls nach Anbringung der Kennzeichenbilder montieren. Waffenladung ungleichmäßig auf Pylonstifte drücken, d.h. Bombe unter Rumpf sowie 2 Flügel tanks oder Rumpftank mit 2 Flügelbomben.

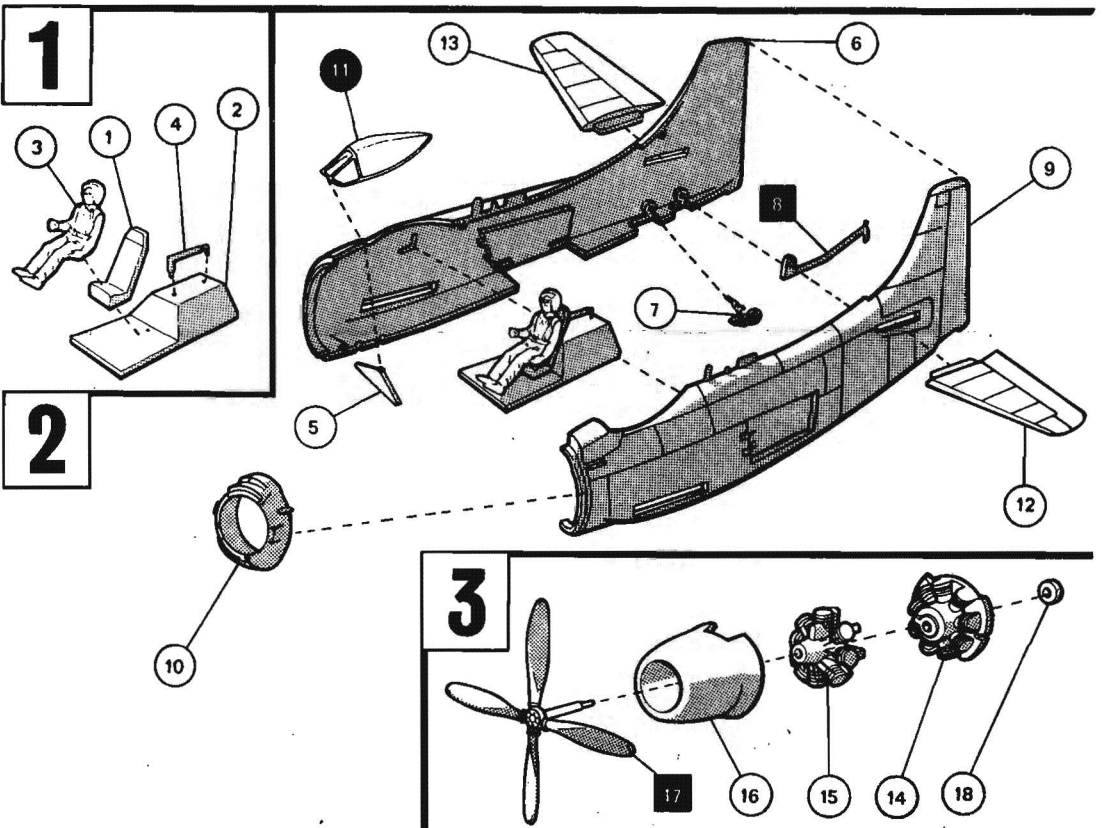

# 4

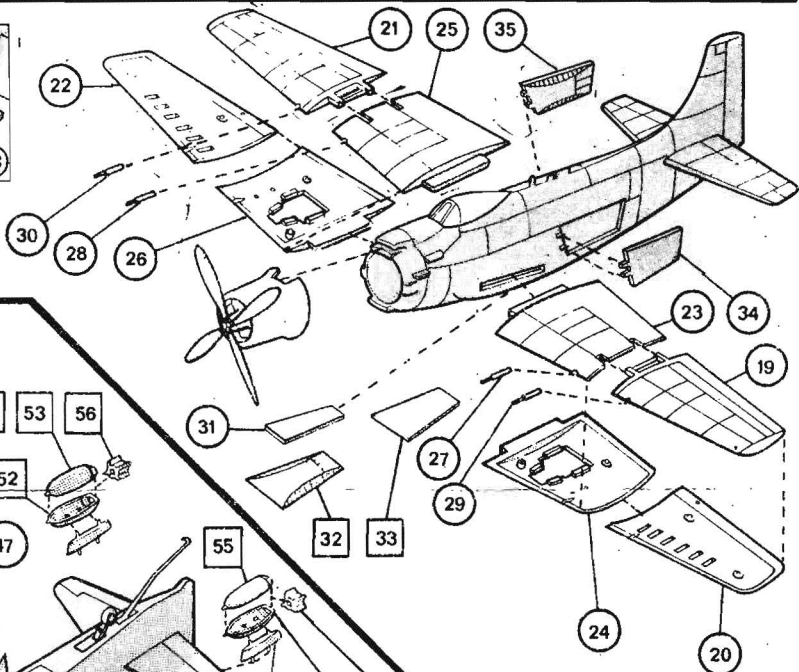
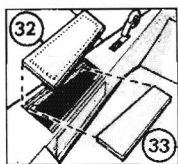

# 5

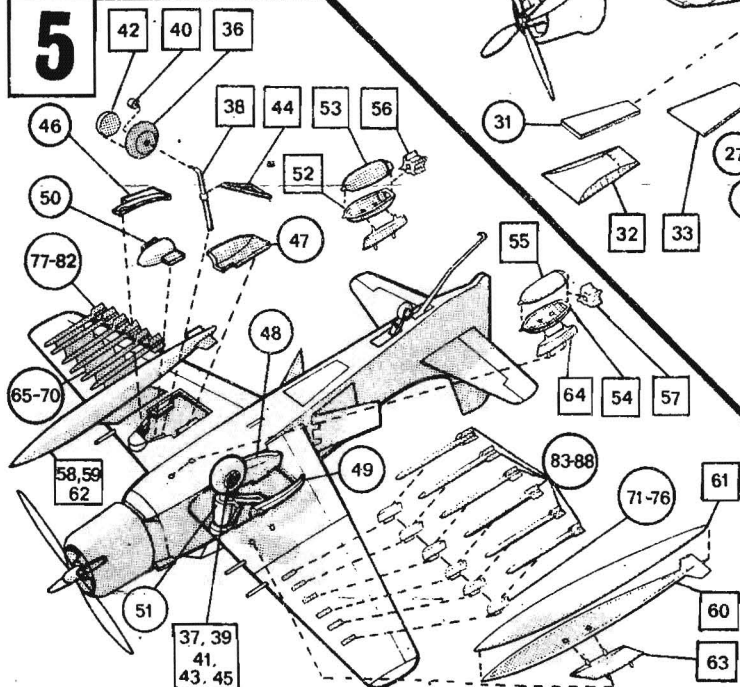

Apply transfers, separate into required subjects dip in warm water for a few minutes, slide off backing into position shown in illustration.

Détacher les emblèmes et appliquer les décalques désirés—trempier les décalques quelques minutes dans de l'eau, attendre qu'elles glissent facilement sur le papier support et les mettre en place.

Vor Anbringen der Schiebepilder Bemalung fertigstellen. Bilder einzeln ausschneiden, einweichen, naß aufschieben, andrücken, glätten, ausrichten und trocknen.

# 6

N.B. FOR PAINTING USE "AIRFIX" PAINTS, FOR FIXING USE "AIRFIX" POLYSTYRENE CEMENT

U.S. NAVY

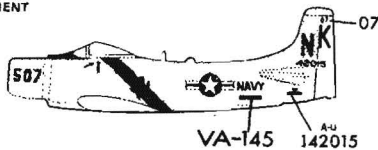
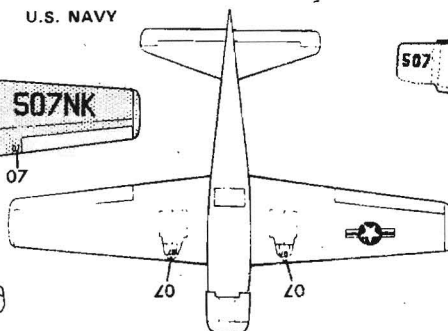
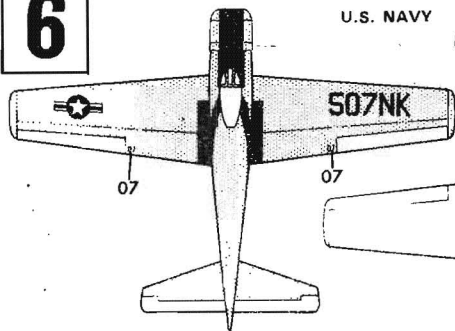

- MATT BLACK M6  
NOIR MAT M6  
MATTSCHWARZ M6
- GREY M13  
GRIS M13  
GRAU M13
- INSIGNIA WHITE M10  
BLANC M10  
WEISS M10

U.S. NAVY, VIETNAM

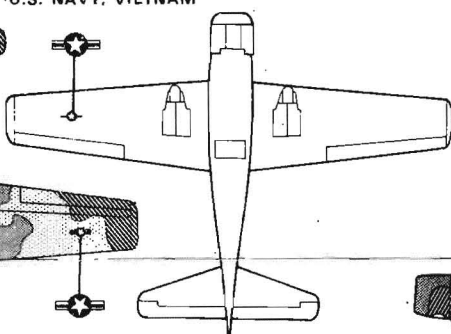
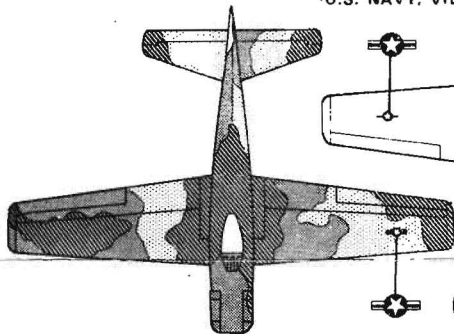

- GREEN M3  
VERT FONCE M3  
GRUN M3
- TAN  
CHAMOIS  
MITTELBLAU
- GREY M13  
GRIS M13  
GRAU M13
- DARK GREEN M17  
VERT FONCE M17  
DUNKELGRUN M17

U.S. NAVY

GREY M13: Upper surfaces, wing tanks.  
INSIGNIA WHITE M10: All undersurfaces, rudder, ailerons and elevators.

MATT BLACK M6: Anti-glare panel on top of cowling and front of fuselage. Black walkway strips on wings, propeller, wheel tyres, bombs, guns.

RED G1: Strip at top of fin and rudder, arrester hook stripes.

U.S. NAVY, VIETNAM Apply transfers. The small stars above port and beneath starboard wings and to fuselage sides. NOTE: two spare stars are included on transfer sheet.

DARK GREEN M17 over TAN and GREEN M3: to give camouflage pattern to upper surfaces.

GREY M13: undersurfaces, drop tanks.

MATT BLACK M6: Propeller, wheel tyres, bombs, guns.

U.S. NAVY

GRIS M13: Les surfaces supérieures, réservoirs d'ailes.

BLANC M10: Toutes les surfaces inférieures, dérive, ailerons, gouverne de profondeur.

NOIR MAT M6: Panneau anti-reflets sur le dessus du capot et avant du fuselage marche-pieds des ailes, pneus, bombes, canons.

ROUGE G1: Bande au sommet du gouvernail et de la dérive crochet d'arrêt.

US NAVY VIETNAM Pose des décalques, les petites étoiles sur l'aile gauche et sous l'aile droite et sur les côtés du fuselage note: il y a 2 étoiles en plus sur la feuille de décalques.

VERT FONCE M17: Sur chamois et vert M3 pour l'effet de camouflage sur les surfaces supérieures.

GRIS M13: Surfaces inférieures, réservoirs larguables.

NOIR MAT M6: Hélice, pneus, roues, bombes, canons.

U.S. NAVY

GRAU M13: Oberflächen, Flügeltanks.  
WEISS M10: Wahlweise Unterseiten, alle Ruder

MATTSCHWARZ M6: Blendschutz vor Cockpit, Radreifen, Trittsreifen beider Flügelmurzeln, Propeller, Waffen, Bomben.

ROT G1: Seitenleitwerkoberkante, Landehakenstreifen (mit weiß wechselnd).  
VIETNAM-TARNUNG (kleine Sterne auf linke, unter rechte Fläche und Rumpfsseiten —2 Reserve).

DUNKELGRUN M17 / GRUN M3: Mittelbraun Tarnschema lt. Skizze auf Oberseiten.

GRAU M13: Unterseiten, Tanks.  
MATTSCHWARZ M6: Propeller, Reifen, Waffen, Bomben.

U.S. NAVY