

GERMAN WWII TRANSPORT AIRCRAFT 1:144 SCALE PLASTIC KIT



eduard

intro

The legendary Junkers Ju 52/3m was born in 1929 as a single engine transport for Bolivian airline LAB. The aircraft design got the well known three-engine recognition very quickly, and was produced for Lufthansa and other airlines during the thirties. The Ju 52 was acquired by the new German Luftwaffe in 1934. The original purpose was for crew training, but because the Luftwaffe had its new Do 11 bombers delayed, the Ju 52 was fitted with full bomb equipment and more than 2/3 of the existing bomber squadrons used these "auxiliary bombers". They reached the frontline in 1936 as a part of the Condor legion in the Spanish civil war. In the late 30's when the Luftwaffe had enough modern bombers, the Ju 52s were assigned transport duties. The first Luftwaffe transport group was established in 1937 and when WW II started the Luftwaffe had 552 Ju 52/3ms in four groups. The Ju 52 served over all fronts in large and growing amounts. They became famous during the airborne operations in Norway, against Dutch forts in May 1940, and also in the most impressive German airborne operation, the invasion of Crete in May 1941 where 271 Ju 52s were lost. They became very useful later in the war on the Russian front as well as in North Africa. The time of German victories ended in late 1942 and for the rest of the war the Ju 52, nicknamed "Tante Ju", were very often employed in supplying the surrounded German armies and had high losses. The Ju 52 remained to be the Luftwaffe's main transport aircraft until end of the war, although production was terminated in 1944. Altogether 4,835 Ju 52 were built in many versions. Production continued after the war in France (AAC.1 Toucan) and in Spain (C-352-L). Ju 52s were used by many air forces and airlines after the war, the French AAC.1 saw combat again in Indochina in the 50's. Many surviving "Ante Ju's" around the world are still in flying condition and remain a veritable flying legend.

Wingspan - 29.25 m
Length - 18.90 m
Height - 6.10 m

Ceiling - 5 500 m
Climb - 1 000 m in 4.2 min
Range - 1 290 km

Empty weight - 6 560 kg
Loaded weight - 10 515 kg
Max. speed - 295 km/h

Cruising speed - 253 km/h
Landing speed - 110 km/h
Engine - 3x BMW 132 T-2 (598 kW/830 k)

úvodem

Legendární Junkers Ju 52/3m vznikl v roce 1929 jako jednomotorový dopravní letoun pro bolívijskou společnost LAB. Stroj byl záhy přestavován na třímotorový a získal tak svou nezapomenutelnou podobu. Ju 52/3m byl vyráběn po celá třicátá léta pro Lufthansu a řadu dalších leteckých společností, nicméně největší proslulost získal během své vojenské služby. Ju 52 byl přijat do služby rodící se Luftwaffe již v roce 1934, původně pro výcvikové účely. Protože došlo ke zdržení dodávek bombardérů Do 11, dostaly Ju 52 plnou bombardovací výstroj a sloužily jako tzv. pomocné bombardéry. Poprvé se zúčastnily bojů během španělské občanské války jako součást Legie Condor. V druhé polovině třicátých let byly Ju 52 převedeny ke své hlavní roli, k vojenské dopravě. První transportní skupina Luftwaffe byla založena v roce 1937, a když vypukla 2. světová válka, bylo ve službě již 552 Ju 52 ve čtyřech transportních skupinách. Ju 52 pak sloužily po celou válku ve velkých a stále rostoucích počtech. Proslulost získaly během výsadkových operací v Norsku, v Nizozemí a hlavně při dobytí Kréty, kde bylo ale 271 Ju 52 ztraceno. V pozdějším období vzrostla jejich důležitost při zásobování jednotek Wehrmachtu, především v SSSR a v severní Africe. V roce 1942 ovšem skončilo období německých vítězství, a po zbytek války byly Ju 52, nazývané Tetička Ju, velmi často využívány k zásobování obklíčených německých vojsk, obvykle za cenu vysokých ztrát použitých strojů. Produkce byla zastavena v roce 1944 po postavení 4 835 kusů Ju 52 mnoha verzí. Po válce pokračovala výroba ve Francii (AAC.1 Toucan) a ve Španělsku (C-352-L). Ju 52 byly po válce používány celou řadou leteckých společností a vojenských letectev, mimo jiné i čs. vojenskou dopravní skupinou. Francouzské AAC.1 ukončily svou bojovou kariéru až po francouzské válce ve Vietnamu v padesátých letech. Celá řada Tetiček Ju je dosud v provozuschopném stavu a tak Ju 52 zůstává sedmdesát let po svém vzniku skutečnou létající legendou.

Rozpětí - 29,25 m
Délka - 18,90 m
Výška - 6,10 m

Dostup - 5 500 m
Stoupavost - 1 000m/4,2 min
Dolet - 1 290 km

Prázdná váha - 6 560 kg
Vzletová váha - 10 515 kg
Max. rychlost - 295 km/h

Cestovní rychlost - 253 km/h
Přistávací rychlost - 110 km/h
Motory - 3x BMW 132 T-2 (598 kW/830 k)

ATTENTION

* UPOZORNĚNÍ

* ACHTUNG

* ATTENTION

* 注意



Carefully read instruction sheet before assembling. When you use glue or paint, do not use near open flame and use in well ventilated room. Keep out of reach of small children. Children must not be allowed to suck any part, or pull vinyl bag over the head.



Před započítím stavby si pečlivě prostudujte stavební návod. Při používání barev a lepidel pracujte v dobře větrané místnosti. Lepidla ani barvy nepoužívejte v blízkosti otevřeného ohně. Model není určen malým dětem, mohlo by dojít k požití drobných dílů.

INSTRUCTION SIGNS * INSTR. SYMBOLY * INSTRUKTION SINNBILDEN * SYMBOLES * 記号の説明

OPTIONAL
VOLBABEND
OHNOUTOPEN HOLE
VYVRTAT OTVORSYMETRICAL ASSEMBLY
SYMETRICKÁ MONTÁŽNOTCH
ZÁREZREMOVE
ODRÍZNOUTAPPLY EDUARD MASK AND PAINT
POUŽIT EDUARDS MASK NABARVIT

PARTS

* DÍLY

* TEILE

* PIÈCES

* 部品

PLASTIC PARTS

A>

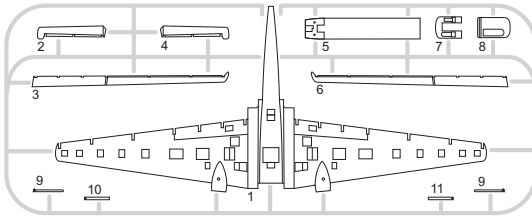

B>

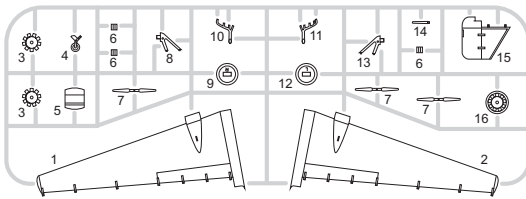

G>

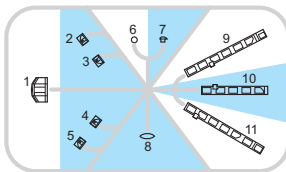

Parts not for use.
Tyto díly nepoužívejte při stavbě.
Teile werden nicht verwendet.
Pièces a ne pas utiliser.
使用しない部品

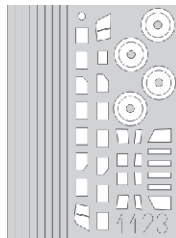
eduard
MASK

C>

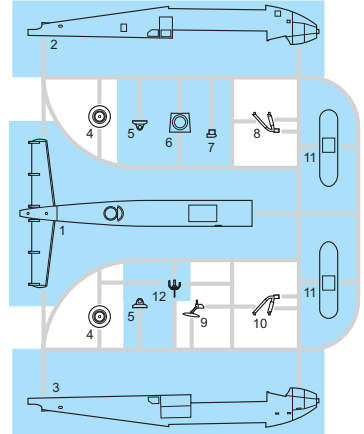

D>

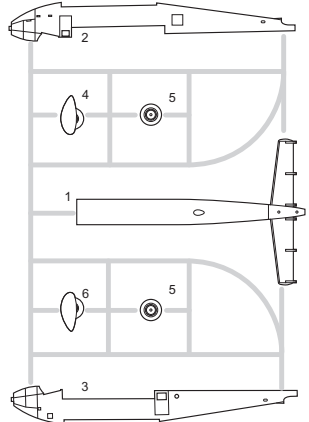

COLOURS

* BARVY

* FARBEN

* PEINTURE

* 色

GSI Creos (GUNZE)			
AQUEOUS	Mr.COLOR		
[H 13]	[C3]	RED	
[H 11]	[C62]	FLAT WHITE	
[H 12]	[C33]	FLAT BLACK	
[H 33]	[C81]	RUSSET	
[H 47]	[C11]	WOOD BROWN	
[H 64]	[C17]	DARK GREEN	RLM71
[H 65]	[C18]	BLACK GREEN	RLM70

AQUEOUS	Mr.COLOR		
[H 67]	[C118]	LIGHT BLUE	RLM65
[H 70]	[C60]	GRAY	RLM02
[H 77]	[C137]	TIRE BLACK	
Mr.METAL COLOR			
	[MC213]	STAINLESS STEEL	
	[MC216]	BRONZE	
	[MC218]	ALUMINIUM	

REVERSE VIEW

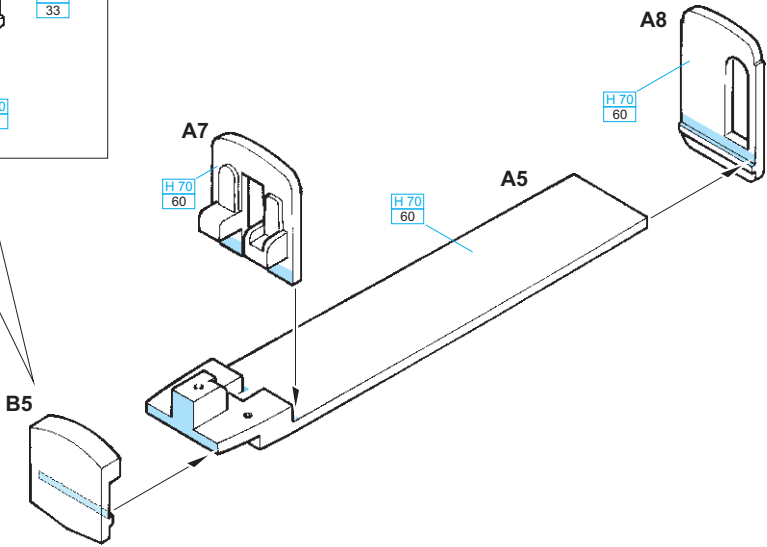
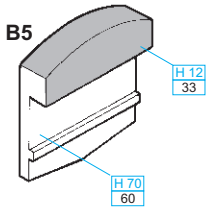

**DO NOT CEMENT HERE !
ZDE NELEPIT !**

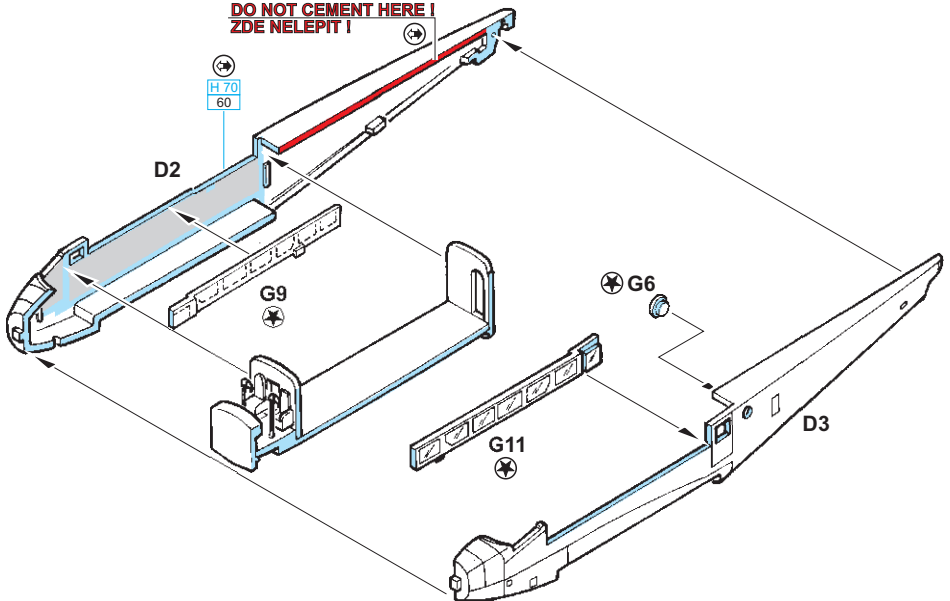

MARKINGS **B**; **C**; **D** ONLY

D1

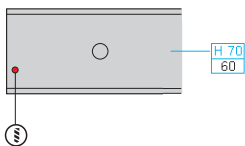

B15

D1

1st STEP

⊗ G1



H 70
60

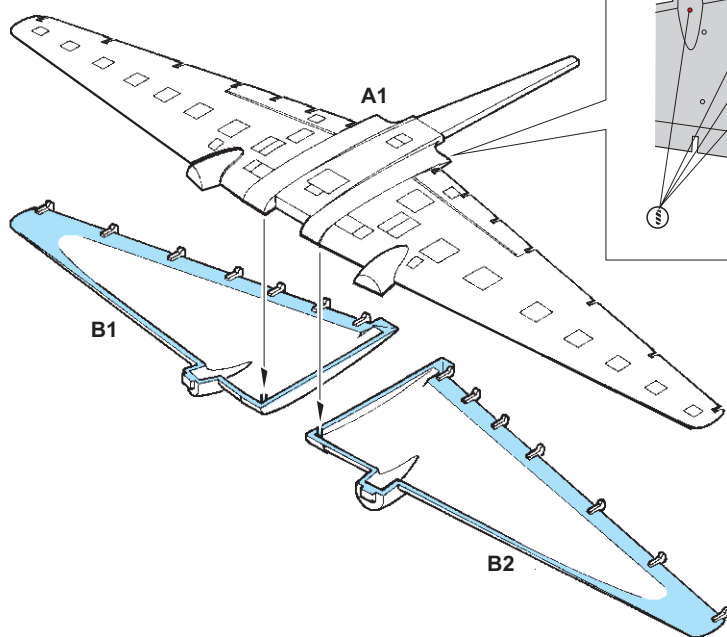

A1

B1

B2

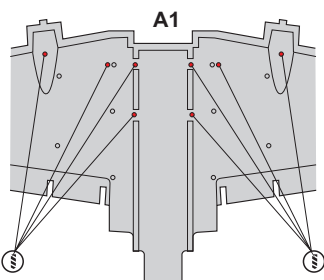

A1

THE CROSS - SECTION
REZ

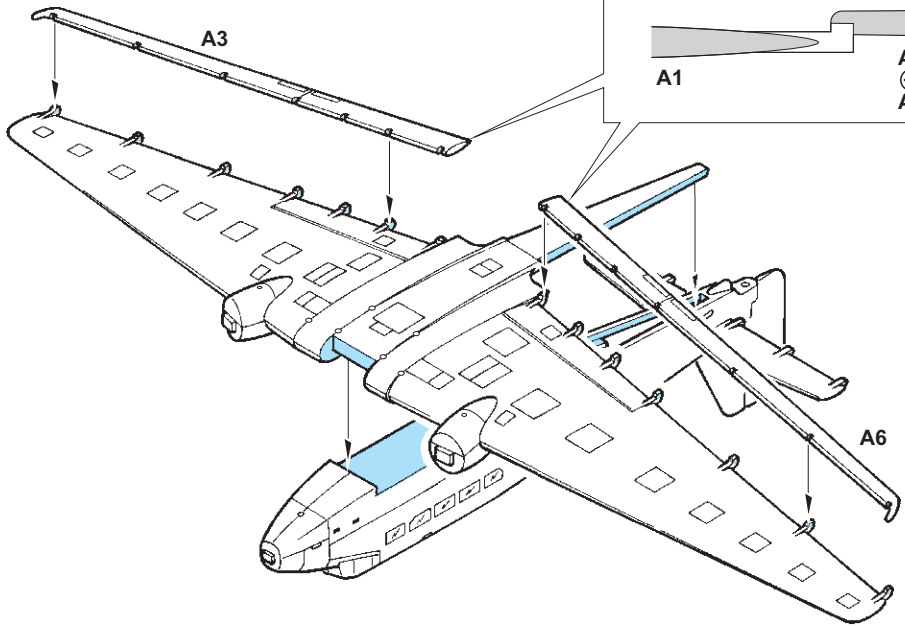
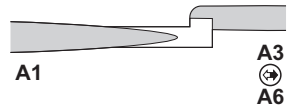

B4 - MARKING C ONLY

THE CROSS - SECTION
REZ

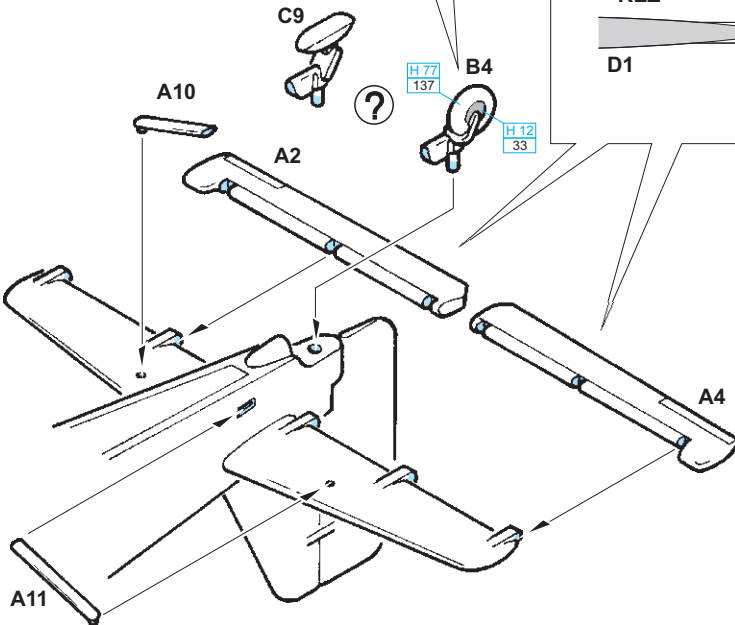
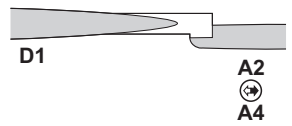

MARKING C

MARKINGS A, B, D

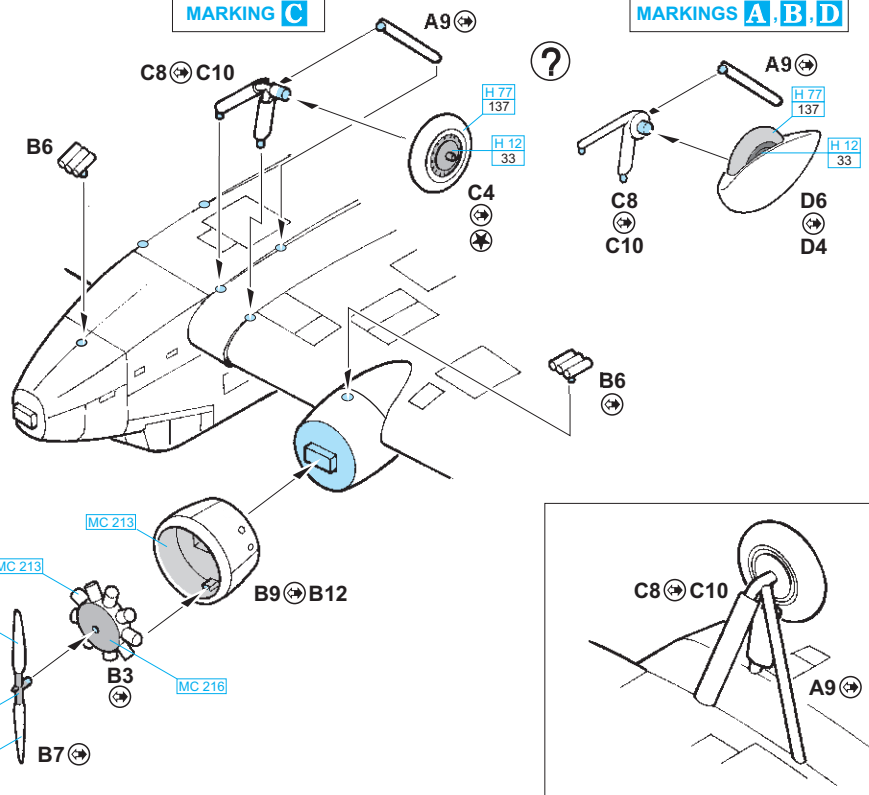

B14 - MARKINGS B; C; D ONLY

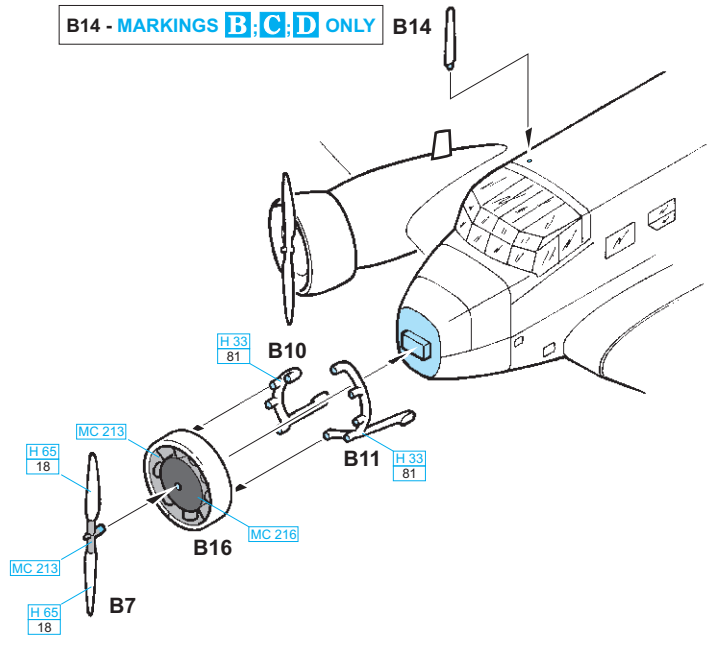

4423

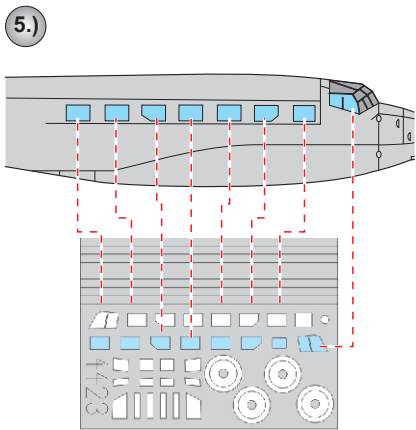
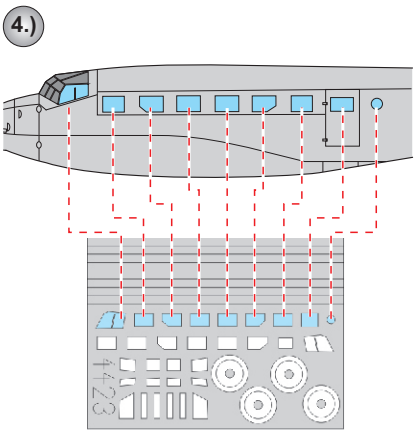
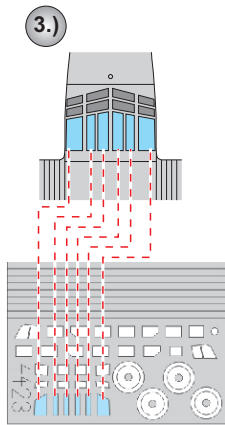
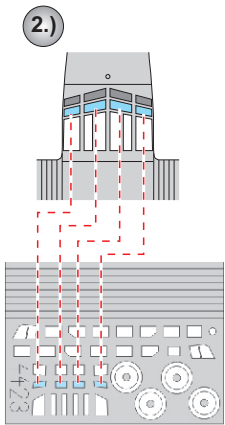
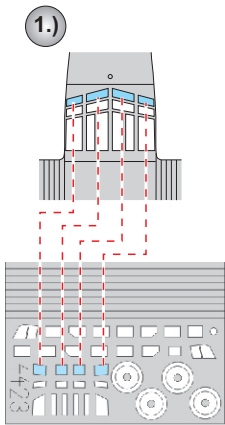
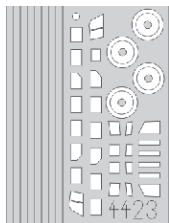

6.)  CAMOUFLAGE COLOR
BARVA KAMUFLÁŽE

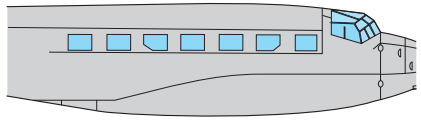

FOR RED & WHITE
FLAPS STRIPES - MARKING **A**

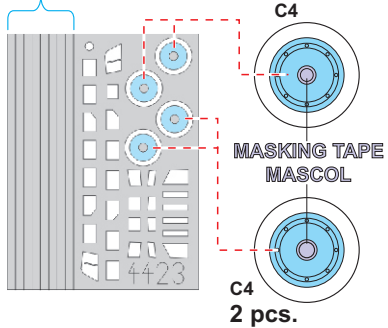

?

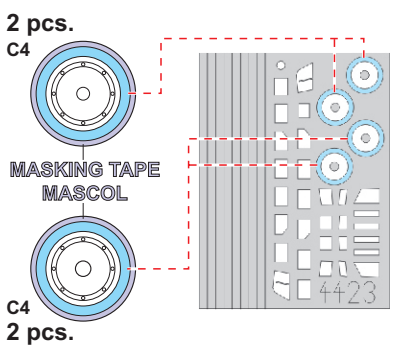

A W.Nr. 4022, „Manfred von Richthofen“, personal aircraft of Hermann Göring, Germany, 1933

This Ju 52 was a personal aircraft of Hermann Göring, the commander of Luftwaffe and WW1 fighter ace. The red coat and the name Manfred von Richthofen refer to the famous WW1 pilot and Göring's service with Jagdgeschwader 1 established by Manfred von Richthofen.

Tento letoun používal jako svůj osobní stroj Hermann Göring, velitel Luftwaffe a stíhací eso z 1. světové války. Červený nátěr a pojmenování Manfred von Richthofen upomínaly na prvoválečného slavného letce a na Göringovo angažmá v řadách Jagdgeschwader 1 založené právě Manfredem von Richthofen.

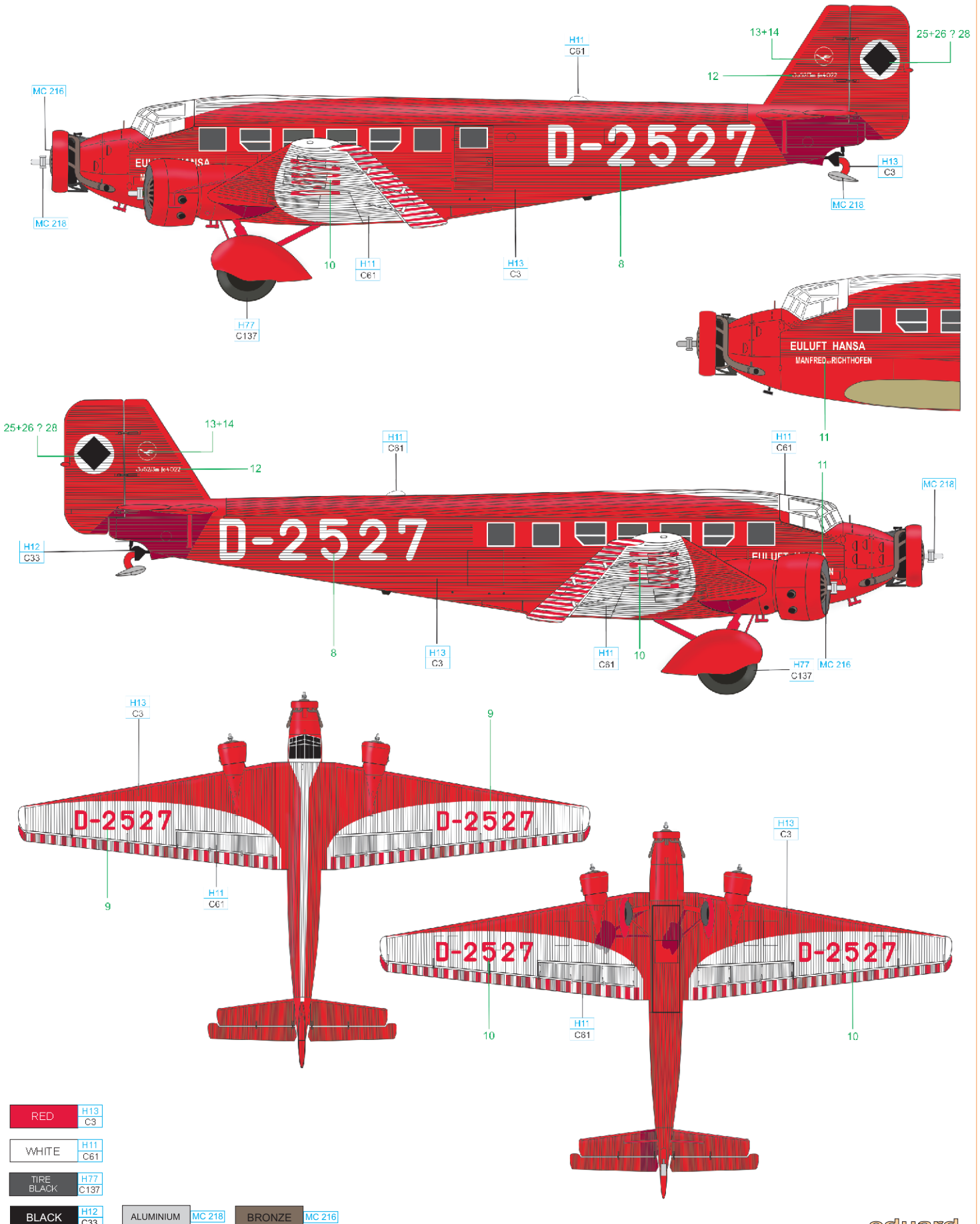

B W.Nr. 5180, Deutsche Luft Hansa, Germany, Berlin airport, 1936

The 11th Olympic games took place in Berlin in 1936. The international event was visible through its public relation agenda. This Ju 52 became a part of PR and sported Olympic symbol on its fuselage and wings as well as the inscription XI. OLYMPIADE. In 1937 the Ju 52 was flown by Austrian airlines and wore the name of Austrian WW1 fighter ace Linke-Crawford. An year later, after the annexation of Austria, was overhanded by Lufthansa again. One year later ended in the Luftwaffe hands.

Hry 11. olympiády hostil v roce 1936 německý Berlín. Mezinárodní akce byla samozřejmě svázána s propagací. Na trupu a na křídle tohoto Ju 52 se tak objevil populární olympijský symbol v podobě pěti kruhů doplněný nápisem XI. OLYMPIADE. V roce 1937 jej provozovaly rakouské aerolinie a nesl jméno rakouského stíhacího esa Linke Crawforda. O rok později, po anšlusu Rakouska, se vrátil do rukou Lufthasy a v roce 1939 jej zrekvírovala Luftwaffe.

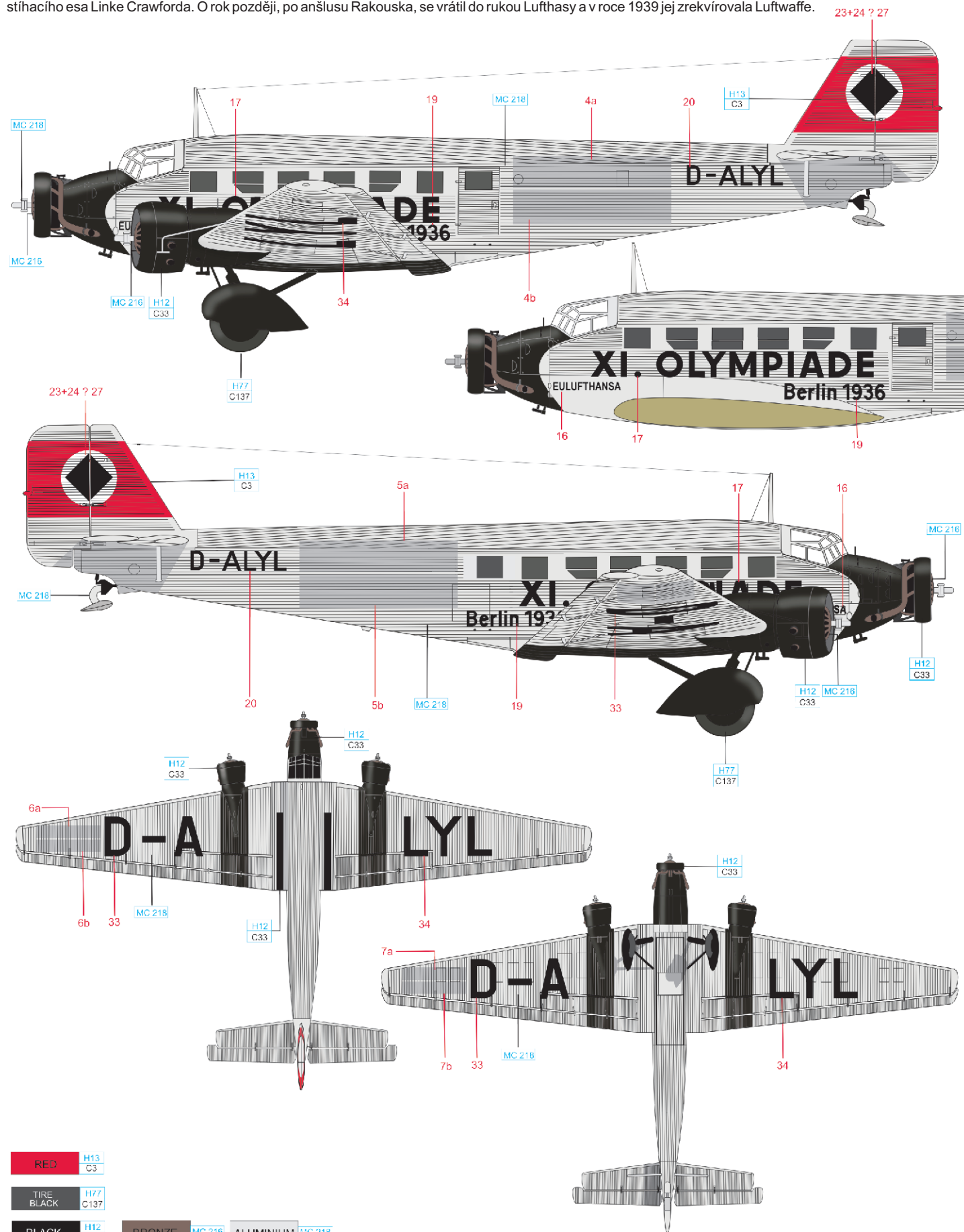

C Air Transport Regiment, Czechoslovakia, Prague – Kbely airfield, late 40ties

When the WW2 was over a lot of former Luftwaffe aircraft were left at various Czechoslovak airfields. Some of them were flown by Czechoslovak air force in the post-war era. The Ju 52 from Air Transport Regiment belonged to such a group of aircraft. The camouflage scheme is reconstructed from the vintage b&w photos. Original German colors were used to paint the Ju 52 probably, we choose RLM71 green and RLM65 blue.

Po skončení 2. světové války zůstalo na našem území velké množství letadel Luftwaffe. Část z nich československé letectvo v poválečných letech provozovalo. Mezi taková letadla patří také tento Junkers 52 ze stavu Leteckého dopravního pluku. Kamufážní barvy zřejmě pocházely z válečných zásob, námi zvolená kombinace zelené RLM71 a modré RLM65 je založená na interpretaci černobílých snímků.

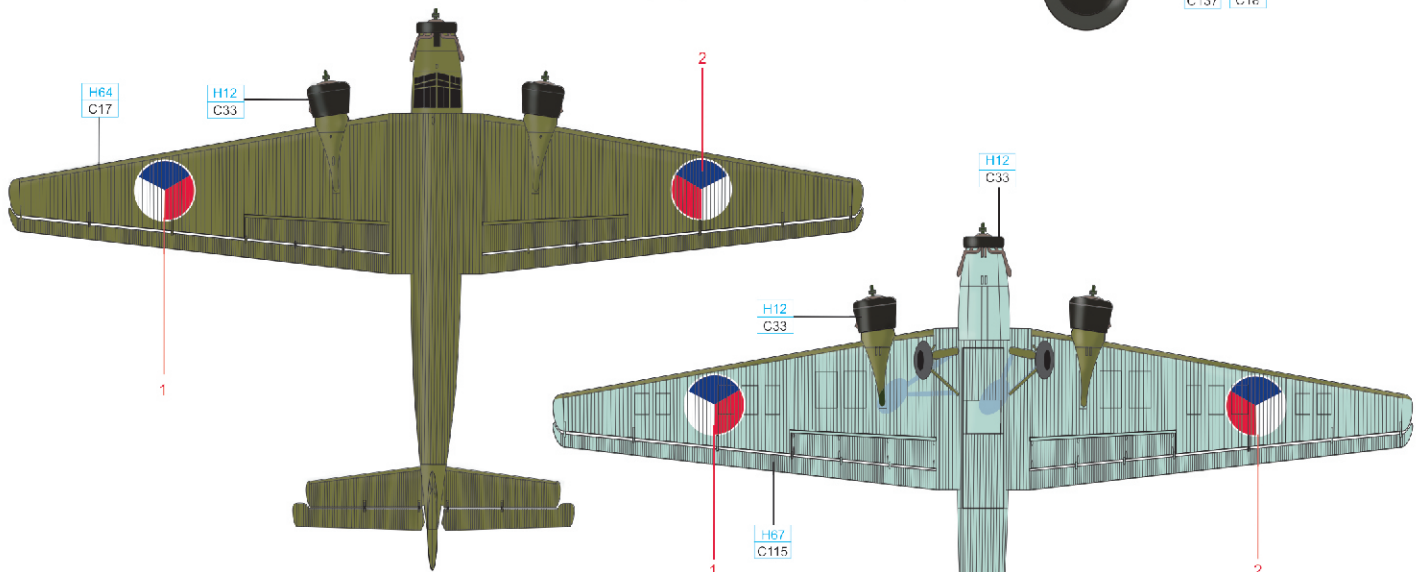
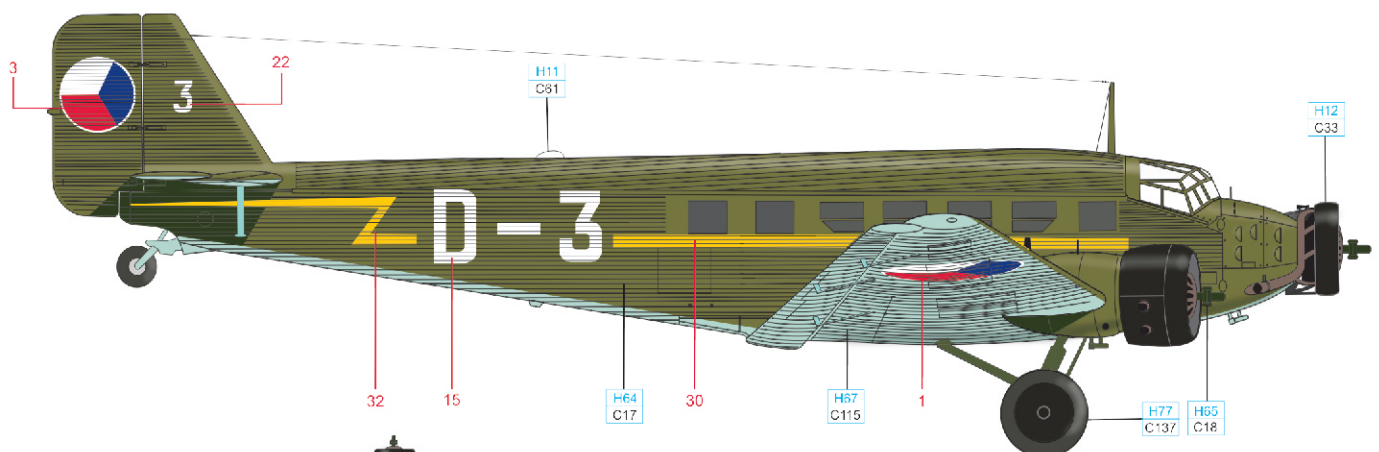
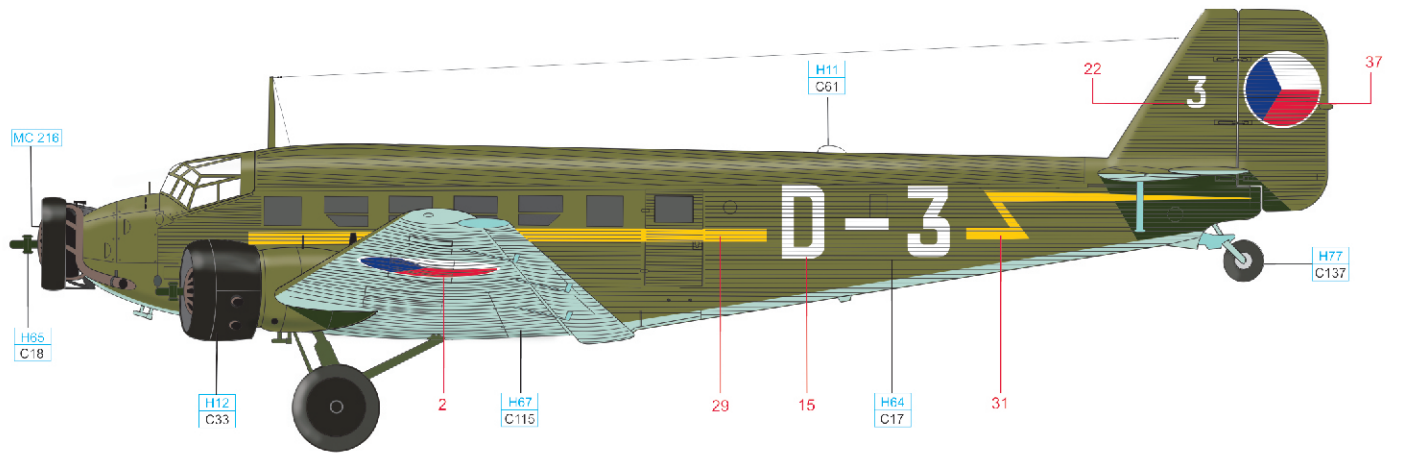

BLACK GREEN RLM 70	H65 C18	WHITE	H11 C61	BRONZE	MC 216
DARK GREEN RLM 71	H64 C17				
LIGHT BLUE RLM 65	H67 C115				
TIRE BLACK	H77 C137				
BLACK	H12 C33				

D W.Nr. 4039, "Gustav Leffers", Deutsche Luft Hansa, Germany, 1934-1939

Pre-WW2 Luft Hansa flew relatively high number of Junkers 52s. This aircraft show the typical appearance of these airliners. Each aircraft was christened name of the important person from the German history. Gustav Leffers was a fighter ace of WW1. He achieved 9 victories and was awarded with Pour le Merite order as well as Manfred von Richthofen or Hermann Göring.

Předválečná Luft Hansa používala poměrně velké množství Junkersů 52. Tento stroj ukazuje typický vzhled junkersů. Jednotlivé letouny byly pojmenovány po různých osobnostech německé historie. Gustav Leffers patřil mezi stíhací esa 1. světové války. Dosáhl celkem 9 vítězství a byl dekorován mimo jiné řádem Pour le Merite, stejně jako Manfred von Richthofen či Hermann Göring.

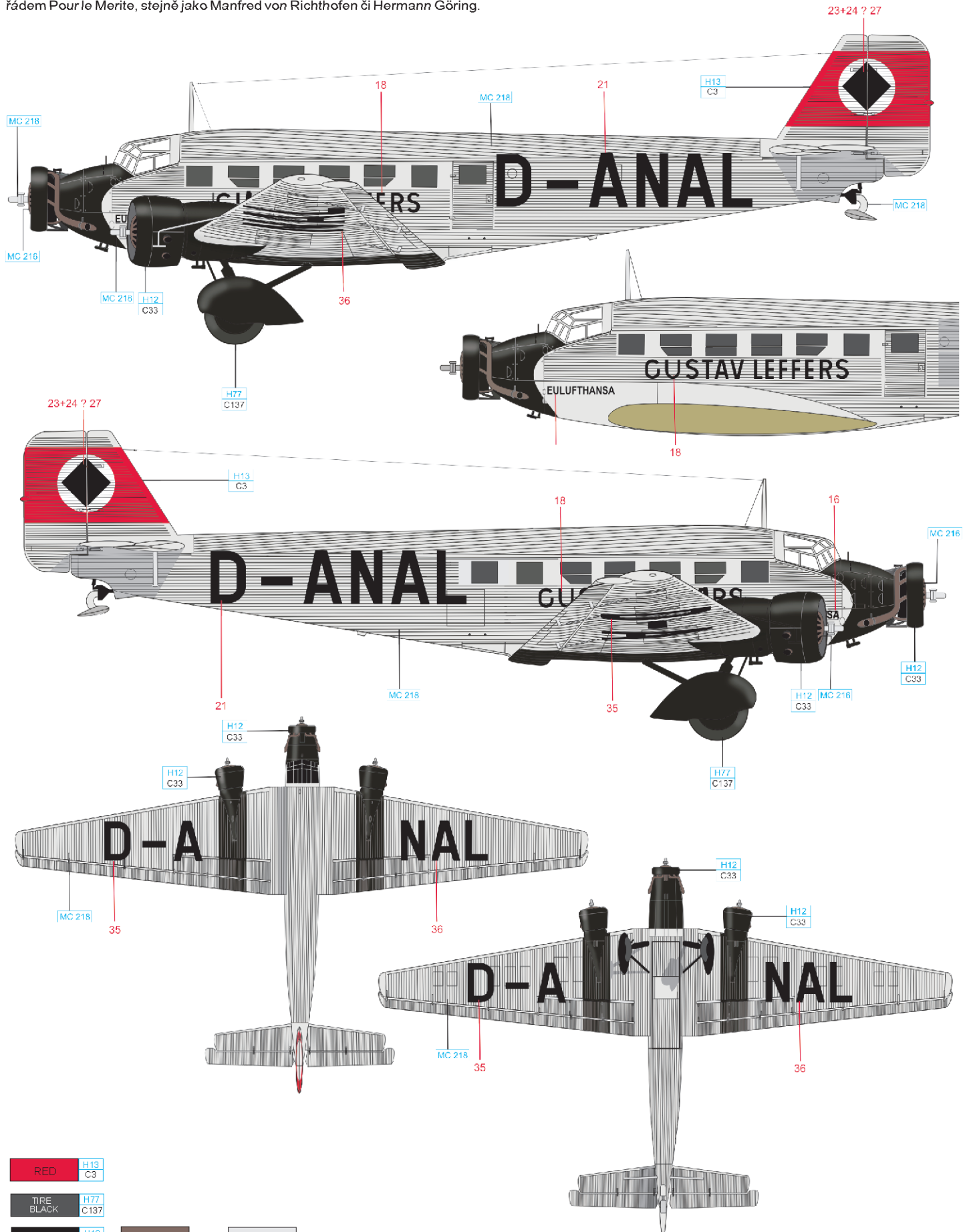

RED H13 C3

TIRE BLACK H77 C137

BLACK H12 C33

BRONZE MC 218

ALUMINIUM MC 218

PHOTO-ETCHED ACCESSORIES

Ju-52 1/144

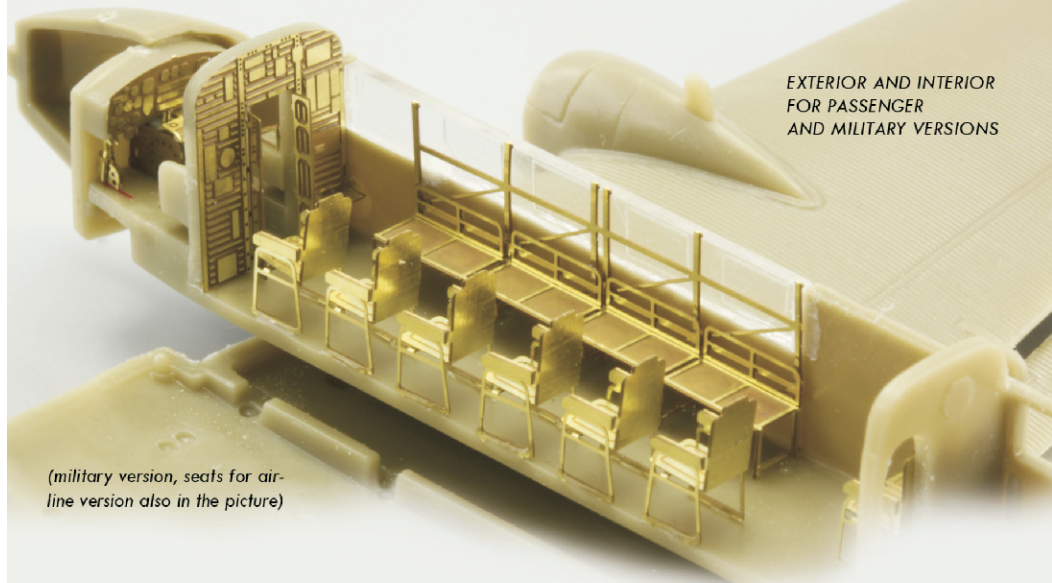

EXTERIOR AND INTERIOR
FOR PASSENGER
AND MILITARY VERSIONS

*(military version, seats for air-
line version also in the picture)*

144004 Ju 52 1/144

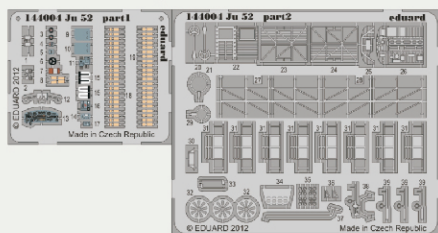

144005 Ju 52 passenger 1/144

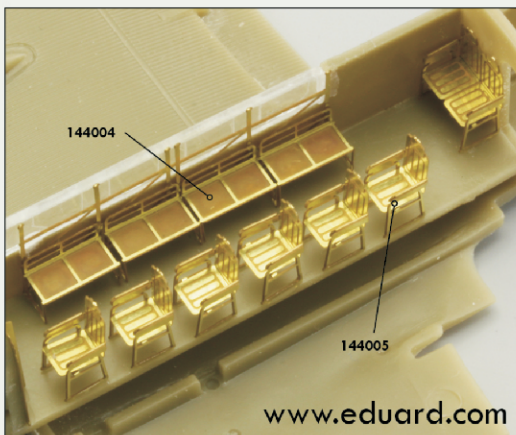
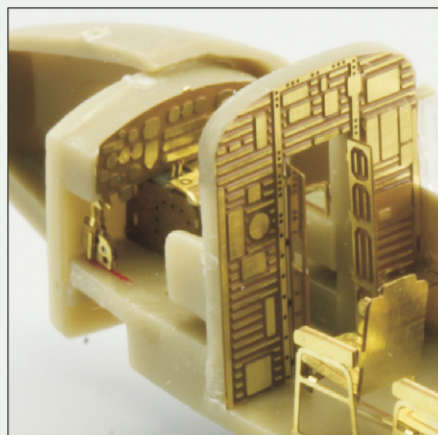
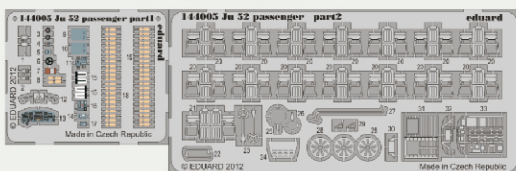

www.eduard.com