

(A)

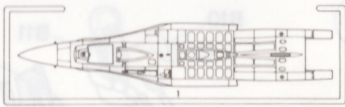

(B)

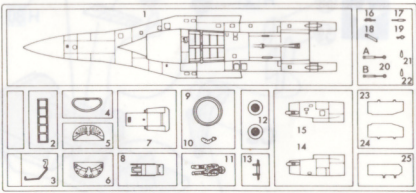

(C)

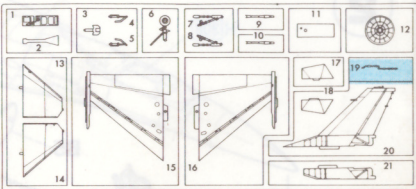

(D)

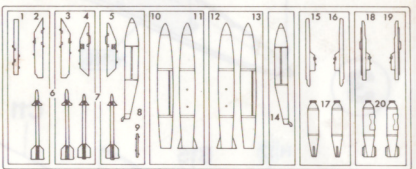

(E)

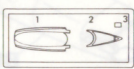

の部品は使用しません。

Parts not for use.

Teile werden nicht verwendet.

Pièces à ne pas utiliser.

Parti non per uso.

不需要使用的部件。

■部品及びデカールを紛失したり、破損した場合は実費でおわけします。料金及び送料については、当社サービス係までお問い合わせください。

株式会社長谷川製作所 静岡県焼津市八幡1193-2 千425
TEL 0546-28-8241

General Dynamics F-16A PLUS FIGHTING FALCON

1:72 ジェネラル ダイナミクス F-16A PLUS ファイティング ファルコン

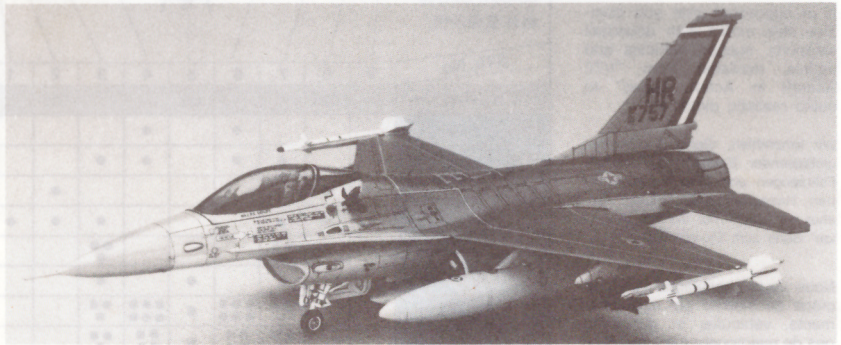

ジェネラル ダイナミクス F-16A PLUS ファイティング ファルコンは、F-16Aの発達型です。F-16A PLUSは対地攻撃能力の向上がなされ、搭載兵器の増大と多様化に対処する為、電子機器や機体構造の強化がなされています。又、爆撃時の安定性を増す為に水平尾翼は30%増積されています。最新型のF-16Cでは、武装搭載量をさらに増大し、電子機器も最新化されています。

《データ》乗員 1名、全幅9.45m、全長14.52m、全高5.01m、最大離陸重量16,057kg、エンジン：P&W/F-100-PW-200 推力6,655kg (A/B使用時10,810kg)、最大速度マッハ2.1/12,200m、固定武装：M61A 1 20mmバルカン砲×1。

The General Dynamics F-16A PLUS Fighting Falcon is an advanced version of the F-16A. The F-16A PLUS has been further improved in its ground attack capability. Moreover, its electronic equipment and airframe structure have been reinforced to accommodate heavier amount of weapons and their varieties. The area of its horizontal stabilizers have been 30% increased for achieving better stability during bombing. In the latest model F-16C, its payload has been further increased and the FCS has been replaced by the most advanced type.

《Data》Crew:1, Wingspan:9.45m (Excluding AIM-9), Length:14.52m (Excluding pitot tube), Height:5.01m, Max. take-off weight:16,057kg, Powerplant:P&W/F-100-PW-200 (Thrust:6,655kg, 10,810kg A/B used), Max. speed:Mach 2.1/12,200m, Fixed armament:M61A 20m/m Vulcan Cannon x1

Die General Dynamics F-16A PLUS ist eine modernisierte Version der F-16A. Die F-16A PLUS wurde in ihrer Erdkampftüchtigkeit weiter verbessert. Darüber hinaus wurde ihre elektronische Ausrüstung optimiert und tragende Teile verstärkt um eine schwerere Bewaffnung zu ermöglichen. Die horizontalen Steuerflächen wurden um 30% vergrößert um eine größere Stabilität während des Bombenabwurfs zu erreichen. Beim neuesten Modell F-16C wurde die Nutzlast weiter erhöht und die FCS wurde durch die modernste Type ersetzt.

《Maße》Besatzung: 1 Spannweite:9.45m (ohne AIM-9) Länge:14.52m (ohne Staurohr) Höhe:5.01m Max. Startgewicht:16.057kg Motoren:P&W/F-100-PW-200 (Schub:6.655kg, 10.810kg A/B eingesetzt) Geschwindigkeit:Mach 2.1/12.200m Feste Bewaffnung:M61A 20m/m Vulcan Kanone x1

Le Fighting Falcon F-16A PLUS de General Dynamics est une version améliorée de F-16A. Le F-16A PLUS a été perfectionné au niveau de sa capacité d'attaque au sol. D'autre part, son équipement électronique et sa structure ont été renforcés pour supporter un plus grand nombre d'armes. La surface de ses stabilisateurs horizontaux a été augmentée de 30% pour garantir une meilleure stabilité lors des bombardements. Le modèle le plus récent F-16C a un poids plus grand et le FCS a été remplacé par le modèle le plus récent.

《Données techniques》Equipe:1 Envergure:9.45m (sans le AIM-9) Longueur:14.52m Hauteur:5.01m Poids max. au décollage:16.057kg Powerplant:P&W/F-100-PW-200 (Poussée:6.655kg, 10.810kg A/B utilisés) Vitesse maximale:Mach 2.1/12.200m Armement fixe:M61A 20m/m Vulcan Cannon x1

Il General Dynamics F-16A PLUS Fighting Falcon è una versione avanzata dell'F-16A. L'F16-A PLUS è stato ulteriormente migliorato nella capacità di attacco al suolo. Inoltre è stata migliorata l'apparecchiatura elettronica e la struttura del telaio è stata rinforzata per alloggiare un armamento più pesante e più vario. La superficie degli stabilizzatori orizzontali è stata aumentata di un 30% per ottenere una migliore stabilità nel bombardamento. Nell'ultimo modello F-16C, il carico utile è stato ulteriormente aumentato e il tipo FCS è stato sostituito dal tipo più avanzato.

《Caratteristiche》Equipaggio:1 Apertura alare:m. 9.45 (escluso AIM-9) Lunghezza:m. 14.52 (escluso tubo di Pitot) Altezza:m. 5.01 Apparato motore:P&W/F-100-PW-200 (Spinta:kg. 6.655, kg. 10.810 usato A/B). Velocità massima:Mach 2.1/12.200m. Armamento fisso:Cannone Vulcan M61A 20mm.

通用動力 F-16A PLUS 戰隼是 F-16A 的一種先進型。F-16A PLUS 的對地攻擊能力受到進一步的加強。更有甚者，它的電子裝備和機架亦受到強化，以容納數量更大和類型更多的武器。其水平安定面的面積增大了30%，使飛機在進行轟炸作業時得到最佳的穩定性。在最新型的 F-16C 中，飛機的淨載重量又進一步提高，而 FCS (火控系統) 亦換上了最先進的類型。
《諸元》 乘員：1 翼展：9.45公尺 (不包括 AIM-9) 全長：14.52 公尺 (不包括空速指示器) 全高：5.01 公尺 最大離陸重量：16,057 公斤 動力：P & W / F - 100 - P W - 200 (推力：6,655 公斤, 10,810 公斤 A / B 使用) 最高速度：音速 2.1 / 12,200m 固定武装：M61A20 毫米火神式大炮 x 1

2601

1/72スケール エアクラフト イン
アクション シリーズの豊富なウエ
ポンや各種支援車両、人形を使っ
て武装のバリエーションやディオ
ラマをお楽しみください。

It is suggested that you combine this model with abundant weapons, support vehicles and figures available from "1/72 Aircraft In Action Series" to make realistic dioramas.

Wir empfehlen, dieses Modell mit umfassender Bewaffnung, Service-Fahrzeugen und Figuren auszustatten. Hasegawa bietet dieses Zubehör mit seiner 1:72 "Aircraft in Action" Serie zum Dioramabau.

Nous vous conseillons de compléter ce modèle par des armements, véhicules et personnages de maintenance fournis dans le kit "Avions en action 1/72e" pour réaliser des dioramas.

Si suggerisce di combinare questo modello con armamento abbondante con veicoli e figure disponibili da "1/72 Aircraft In Action Series" per costruire diorama realistici.

你可以把這份模型配合「1/72飛機戰鬥系列」豐富多樣的武器裝備、地勤支援車輛及地勤人員使用，製作集成有逼真感覺的各種類戰地模型組合。

外部兵裝搭載図
EXTERNAL STORES
ÄÜBERE
BEWAFFNUNGSPUNKTE
MATERIEL EXTERNE
DEPOSITI ESTERNI
機外裝備示例

STA. No.	9	8	7	6	5	4	3	2	1
パイロン PYLON		D16			D9			D15	
MER				•		•			
TER			•	•		•	•		
AIM-120 (AMRAAM)		•						•	
AIM-9J/L	•	•	•					•	•
AGM-65			••					••	
ALQ-119/131			•		•			•	
Mk. 82			•••	•••		•••	•••		
Mk. 82 Snakeye			•••	•••		•••	•••		
Mk. 83			••	••	•	••	••		
Mk. 84			•	•		•	•		
BLU-27			••	•		•	••		
GBU-8/10			•			•			
GBU-12			••	••		••	••		
LAU-3			•••				•••		
Mk. 20 Rockeye			•••	•••	•	•••	•••		
SUU-20			•	•		•	•		
SUU-30			••	••	•	••	••		

AIRCRAFT IN ACTION SERIES

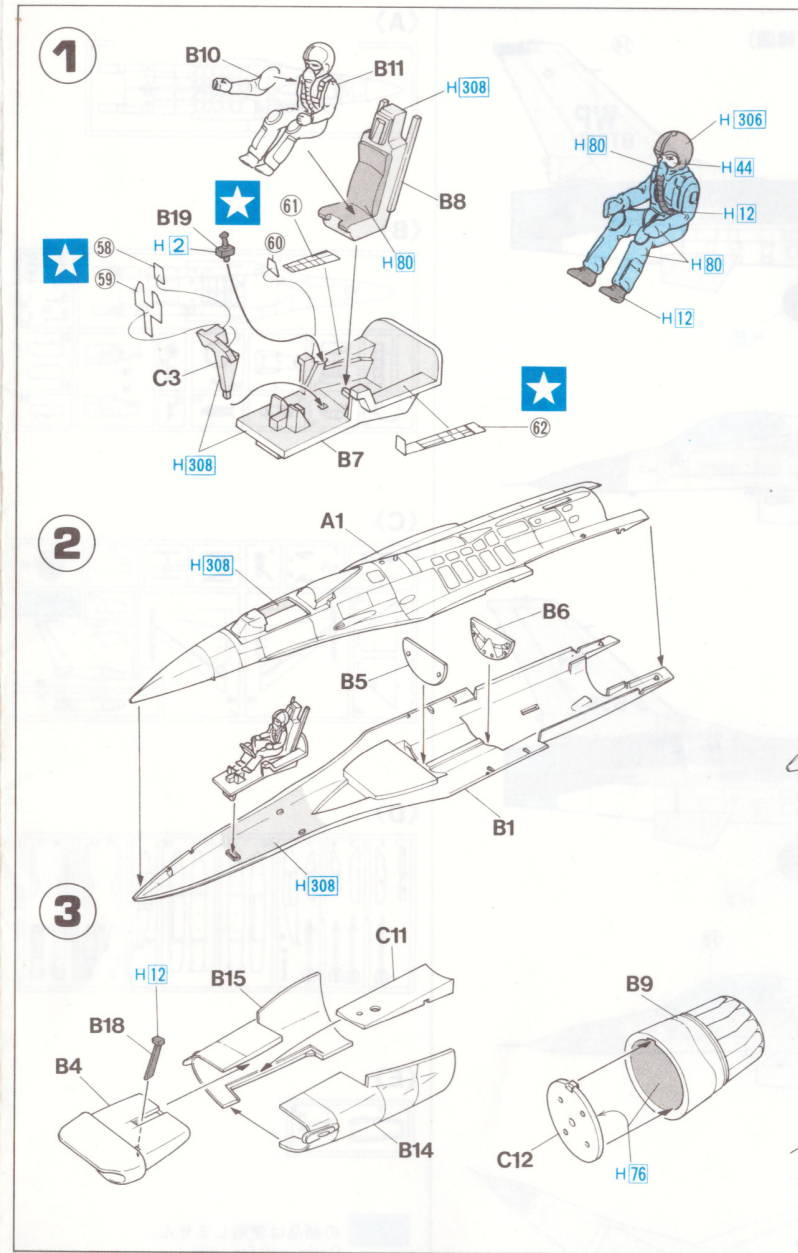

- 接着してください。CEMENT TOGETHER ZUSAMMENLEBEN COLLER ENSEMBLE INCOLLARE INSIEME 糊膠集合一體
- 切り取ってください。REMOVE ENTREPRENEN RETIRER SEPARARE 切取
- 穴をうめてください。FILL HOLE SCHLIESSEN BOUCHER LE TROU FORO PIENO 挖孔填
- 2組つけてください。2 SETS NEEDED WIRD DOPPELT BENÖTIGT DEUX SETS NECESSAIRES NECESSARIE 2 SERIE 同樣的製作二組
- デカールを貼ってください。APPLY DECAL APPLIQUER APLIQUER 貼上水標
- 接着しないでください。DO NOT CEMENT NICHT KLEBEN NE PAS COLLER NON INCOLLARE 不用黏合
- 穴をあけてください。OPEN HOLE OFFENEN FAIRE UN TROU FORO APERTO 鑽孔
- どちらかを選んでください。OPTIONAL NACH BELIEBEN FACILITÄT ZUGEBEN A L'ESTER AGGIUNGERE ZAVORRA 可以選擇採用
- ボールを入れてください。INSERT BALLAST BALLAST ZUGEBEN A L'ESTER AGGIUNGERE ZAVORRA 放入壓重物
- 注意してください。BE CAREFUL HIER VORSIK FAIRE ATTEN USARE ATTE 小心留意

塗料指定のH[]はGunze産業・水性ホビーカラー、
[]はMr.カラーの番号です。このキットには接着剤
は入っていませんので別にお求めください。

H[] in painting indication is the number of
Gunze Sangyo Aqueous Hobby Color, while [] is
that of Mr. Color. Glue is not included in this kit.

H[] bei Bemalungshinweisen ist die Nummer der
Aqueous-Hobby-Color von Gunze Sangyo, während []
den Ton der Farbserie Mr. Color anzeigt. Im Bausatz
ist kein Klebstoff enthalten.

Sur le guide de peinture, H[] correspondent au numéro
de couleur GUNZE SANGYO AQUEOUS HOBBY
COLOR, alors que [] correspondent à Mr. COLOR. La
colle n'est pas fournie dans ce kit.

H[] nella indicazione della pittura è il nu.
Gunze Sangyo del colore ad acqua per Ho
[] è quello di Mr. Color. La colla non è il
scatolo di montaggio.

H[] 這個著色指示是代表都是出品水性
編號，而[]則代表都是出品的樹脂系模
號，這份套件並沒有包括膠水。

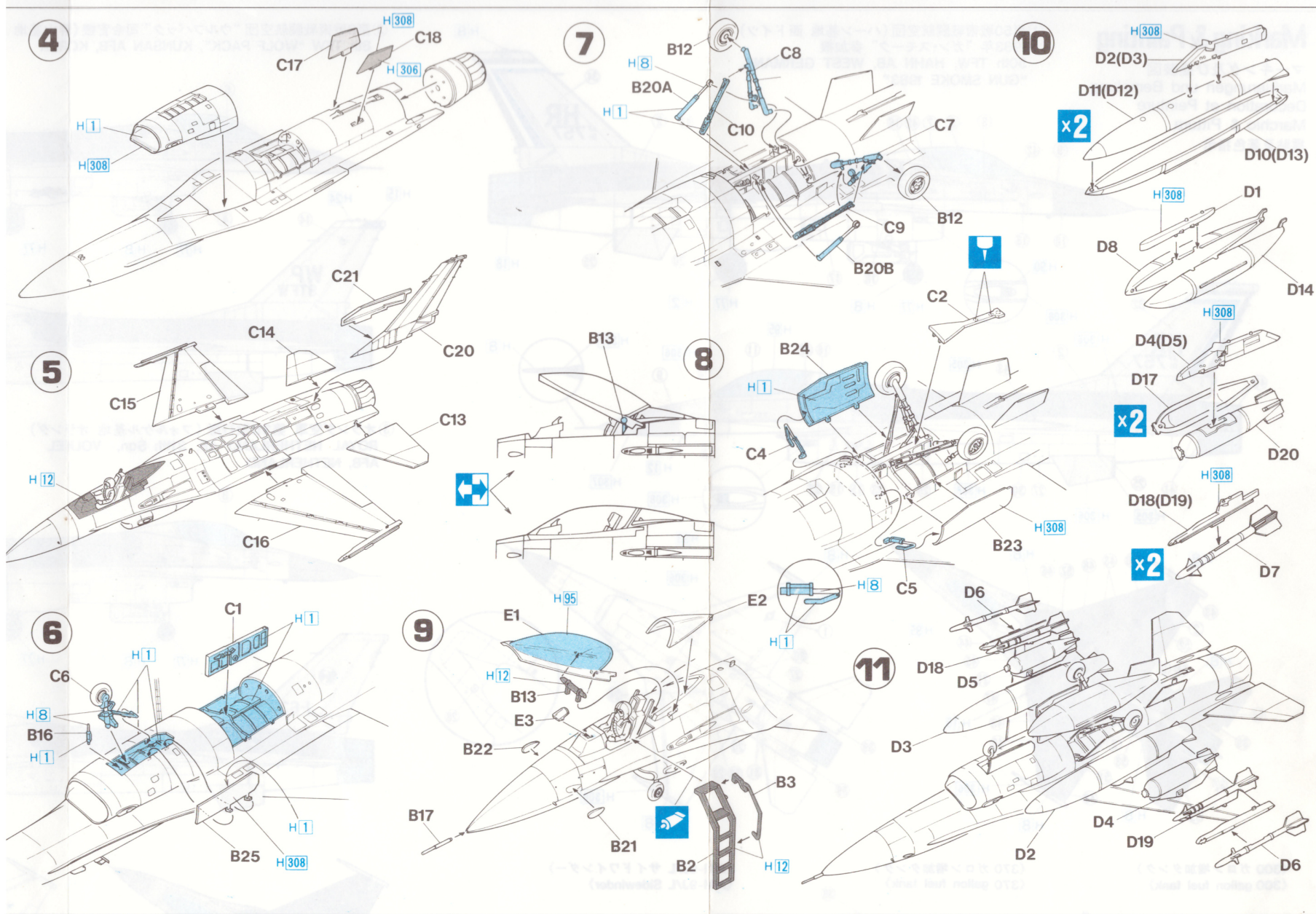

はってください
 ICAL
 REHRLD
 IR DECALCOMANIE
 IE DECALCOMANIE
 ください
 FLA
 RSCHT
 FENTION
 ITENZIONE
 numero della
 Hobby, mentre
 è inclusa nella
 性模型漆油の編
 模型漆油の編

H 1	1	ホワイト	WHITE	WEISS	BLANC	BIANCO	白色
H 2	2	ブラック	BLACK	SCHWARZ	NOIR	NERO	黒色
H 4	4	イエロー	YELLOW	GELB	JAUNE	GIALLO	黄色
H 8	8	シルバー	SILVER	SILBER	ARGENT	ARGENTO	銀色
H 12	88	つや消しブラック	FLAT BLACK	MATTSCHWARZ	NOIR MAT	NERO OPACO	艶黒色
H 15	89	インディブルー	HELLBLUE	HELLBLAU	BLEU VIF	BLU BRILLANTE	明藍色
H 18	88	黒鉄色	STEEL	STAHL	ACIER	GRIGIO ACCIAIO	鋼鉄色
H 24	88	オレンジイエロー	ORANGE YELLOW	GELBORANGE	JAUNE-ORANGE	GIALLO ARANCIO	橙黄色
H 44	51	はだ色	FLESH	FLEISCHFARBE	CHAIR	COLOR CARNE	肌肉色
H 76	81	焼鉄色	BURNT IRON	GEBR, EISEN	FER BRULÉ	METALLO BRUNITO	焼鉄色

H 77		タイヤブラック	TIRE BLACK	REIFENSCHWARZ	NOIR DE PNEU	NERO DI PNEUMATICO	胎黒色
H 80	83	カーキグリーン	KHAKI GREEN	KHAKIGRÜN	VERT KHAKI	VERT KHAKI	砂礫緑色
H 90	87	クリアレッド	CLEAR RED	ROT, REIN	ROUGE CLAIR	ROSSO CHIARO	透明紅色
H 93	89	クリアブルー	CLEAR BLUE	BLAU, REIN	BLEU CLAIR	BLU CHIARO	透明藍色
H 305	808	グレー FS 36118	DARK GRAY	DUNKEL GRAU	GRIS FONCE	GRIGIO SCURO	深灰色
H 306	808	グレー FS 36270	LIGHT GRAY	HELLGRAU	GRIS CLAIR	GRIGIO CHIARO	浅灰色
H 307	807	グレー FS 36320	GRAY	GRAU	GRIS	GRIGIO	灰色
H 308	808	グレー FS 36375	LIGHT GRAY	HELLGRAU	GRIS CLAIR	GRIGIO CHIARO	浅灰色

Marking & Painting

マーキング及び塗装図
 Markierungen und Bemalung
 Decoration et Peinture
 Marchio & Pittura
 標貼及着色指示

① 第50戦術戦闘航空団 (ハーン基地 西ドイツ)
 1983年 “ガン:スモーク” 参加機
 50th TFW, HAHN AB, WEST GERMANY,
 “GUN SMOKE 1983”

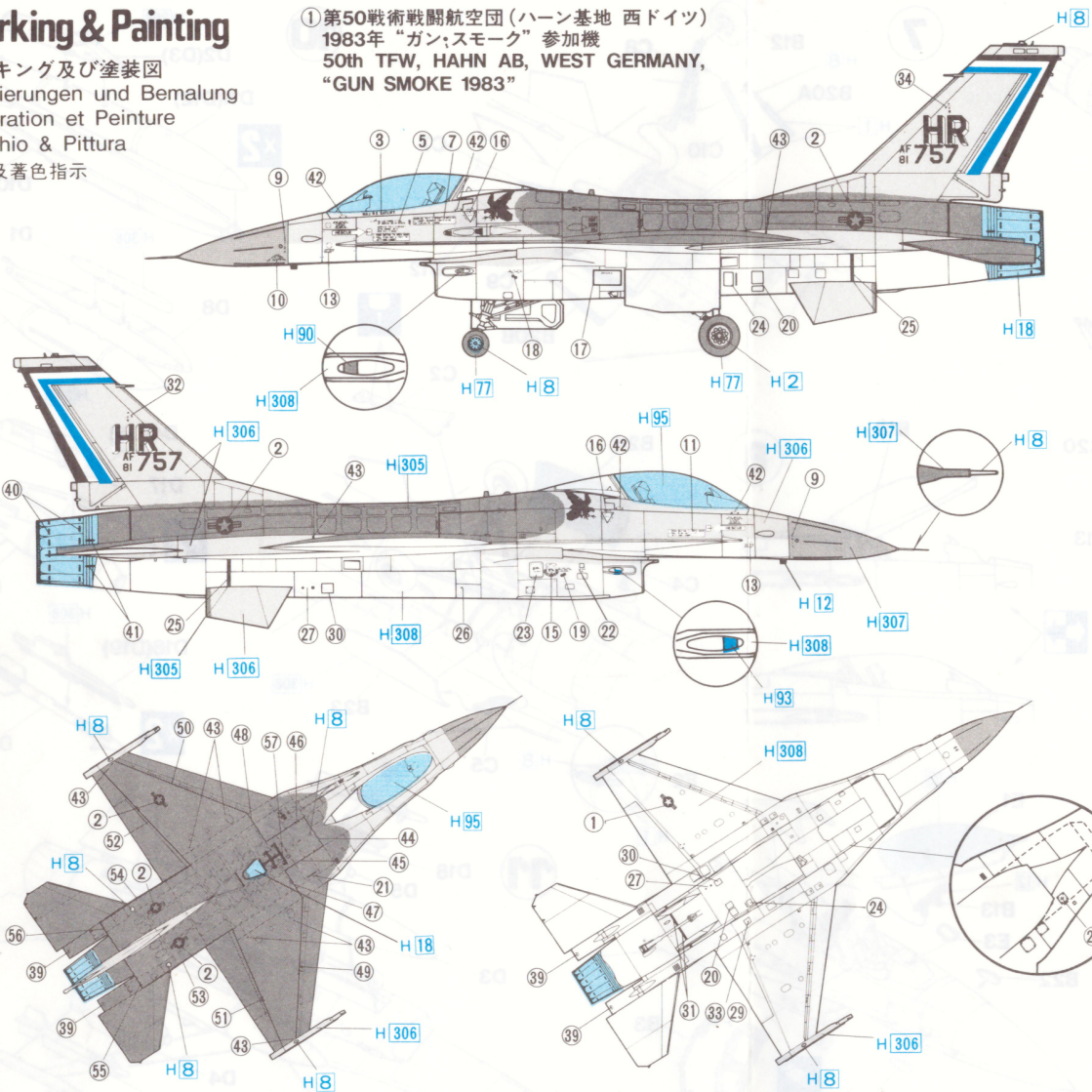

② 第8戦術戦闘航空団 “ウルフバック” 司令官機 (群山基地 韓国)
 8th TFW “WOLF PACK”, KUNSAN AFB, KOREA

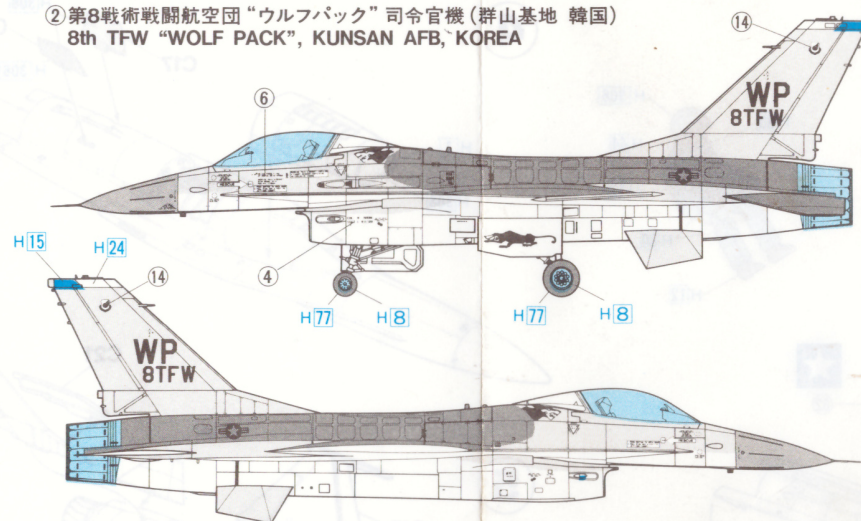

③ オランダ空軍 第311飛行隊 (フォルケル基地 オランダ)
 ROYAL NETHERLAND AF, 311th Sq, VOLKEL
 AFB, NETHERLAND

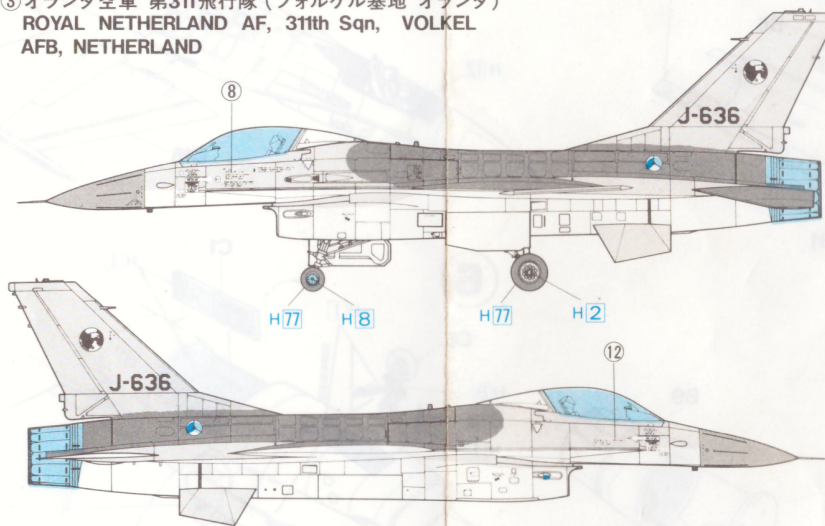

〈300 ガロン増加タンク〉
 〈300 gallon fuel tank〉

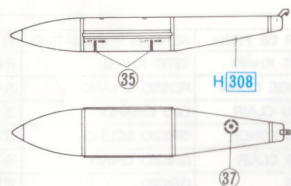

〈370 ガロン増加タンク〉
 〈370 gallon fuel tank〉

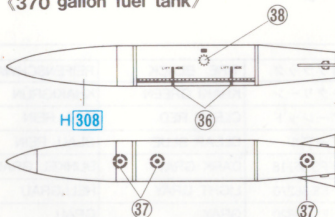

〈AIM-9J/L サイドワインダー〉
 〈AIM-9J/L Sidewinder〉

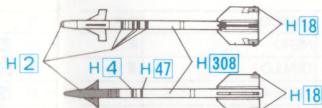

〈BL755 クラスター爆弾〉
 〈BL755 Cluster bomb〉

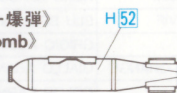

FS36118 : H|305 FS36270 : H|306 FS36320 : H|307 FS36375 : H|308

