

PATTON M 47 90 mm GUN

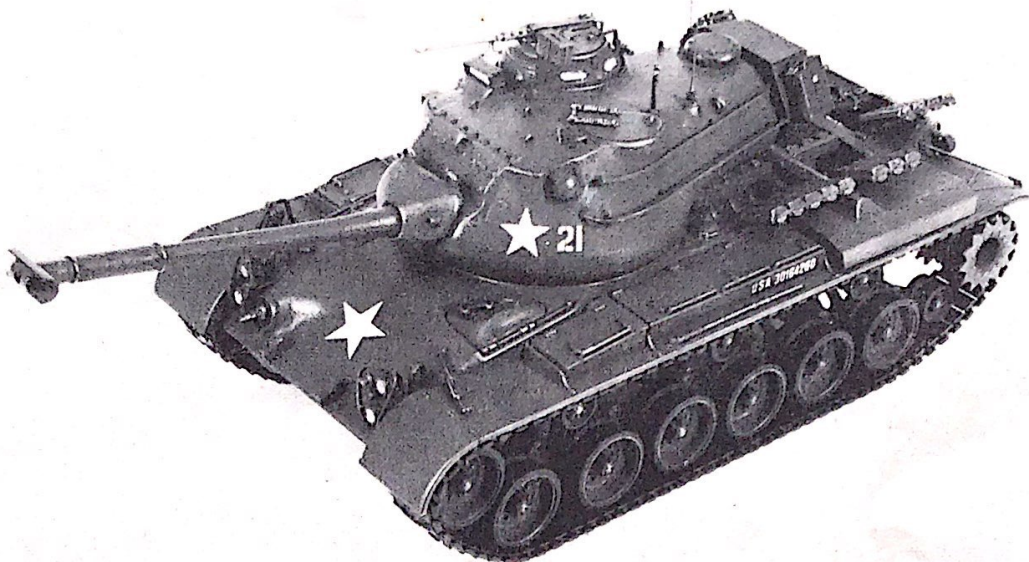

CARRO ARMATO PATTON M47

Iscritto all'anagrafe dei carri con la dicitura "General Patton II 90 mm M47 Medium Tank", questo veicolo fu prodotto in un non ben precisato numero di esemplari dalla Detroit Tank Arsenal e dalla American Locomotive Company.

Probabilmente la difficoltà di accertarne il quantitativo esatto si deve all'elevato numero di M46 modificati, rielaborati e quindi inseriti nella produzione M47: in ogni caso questa raggiunse le diverse migliaia di unità, considerato che il carro poté essere adottato dalle forze armate dei seguenti paesi: Austria, Belgio, Cina Nazionalista, Francia, Germania Federale, Grecia, Iran, Italia, Giappone, Giordania, Olanda, Portogallo, Arabia Saudita, Sud Corea, Spagna, Turchia ed Jugoslavia.

Esso fu messo in produzione nel 1951, quando già la guerra in Corea era in pieno svolgimento.

Inoltre, il M47 fu fornito a tutti i paesi alleati degli Stati Uniti.

Era armato da un cannone da 90 mm in torre con una riserva di 71 colpi e protetto da due mitragliatrici Browning 12,7 mm, di cui una coassiale, e di una terza da 7,62 mm nello scafo anteriore. In Germania fu sottoposto a diverse modifiche, fra cui l'eliminazione del secondo pilota-mitragliere, che permise di aumentare la riserva a 105 granate. La trasformazione più importante venne effettuata in Italia: nelle officine dell'Oto Melara fu infatti eliminato il pezzo da 90 mm e sostituito con uno da 105, aumentandone così considerevolmente le prestazioni.

In seguito vennero tolti i due rulli posteriori di compensazione, le pompe di sentina, e fu dotato dello stesso motore dell'M60, eguagliandone in questo modo le caratteristiche.

Dati tecnici: Dimensioni: Lunghezza: 6,38 m.; Larghezza: 3,51 m.; Altezza: 2,95 m.; Peso max.: 44 t.; Motore: N° 1 Continental Modello AV-1790-5B; Velocità max. su strada: 48 km/h; Autonomia a carico max. su strada: 128 km.; Armamento: N° 1 Cannone da 90 mm.; N° 2 MG cal. 50; N° 1 MG cal. 30; Equipaggio: 5 Uomini.

CHAR MOYEN M-47 "PATTON" II

Après avoir subi de nombreuses modifications, ce second modèle de la série des Patton entra en production de série en 1950. Il fut rapidement reconnu durant la guerre de Corée comme le char de combat moyen le plus puissant et le mieux protégé.

L'American Locomotive Corporation commença à livrer les premiers M-47 en mai 1951.

Le M-47 présentait, comparé au M-46 et aux autres blindés plus anciens, des améliorations déterminantes, comme un système de stabilisation du canon et une plus grande rapidité de tir.

Après avoir joué un rôle décisif dans la guerre de Corée, le M-47 équipa les armées de l'OTAN, notamment l'Allemagne Fédérale, l'Italie, la France, etc.

L'armée américaine stationnée en Europe utilisa le Patton M-47 jusqu'à la fin des années 50.

Le M-47 fut à l'épreuve du feu dans de nombreuses armées. Ainsi, durant la guerre du Sinaï, où il fut utilisé par les Jordaniens, et durant la guerre Indo-Pakistanaise où il combattit dans l'armée Pakistanaise.

De nombreuses armées, comme l'armée Autrichienne, utilisent encore ce modèle à l'heure actuelle.

Données techniques: Dimensions: Longueur: 6,38 m.; Largeur: 3,51 m.; Hauteur: 2,95 m.; Poids max.: 44 t.; Moteur: N° 1 Continental Model AV-1790-5B; Vitesse max. sur route: 48 km/h; Autonomie avec charge max. sur route: 128 km.; Armement: N° 1 Canon de 90 mm.; N° 2 MG cal. 50; N° 1 MG cal. 30; Equipage: 5 Hommes.

MEDIUM TANK M-47 "PATTON" II

This second version of the "Patton-series" was developed upon request of the US Forces engaged in the Korean War. It went into production with American Locomotive Corporation in 1950 and saw its first action in Korea.

Compared to the M-46 and older predecessors, the M-47 showed some important improvements, such as a stabilizing unit for the weapons and increased firing capacity.

Although it had come out a little late to play a decisive part on the Korean War theatre, this vehicle proved so versatile that the US soon furnished all NATO armies with it, among them those of the German Federal Republic, Italy, France, and others.

Even the American Units in Europe used this type well into the late fifties.

Moreover, the M-47 was to be found in a lot of armies throughout the world and saw appreciable action. During the Sinaï-Wars it was used by the Jordaniens, and in the recent war between India and Pakistan in formed part of the Pakistan Army.

In some armed forces, as, e.g., in the Austrian Bundesheer, the M-47 still represents part of the standard equipment.

Technical data: Dimensions: Length: 6.38 m.; Width: 3.51 m.; Height: 2.95 m.; Loader weight: 44 t.; Engine: N° 1 Continental Model AV-1790-5B; Max. speed on road: 48 km/h; Max. load range on road: 128 km.; Armament: N° 1 Gun 90 mm.; N° 2 MG cal. 50; N° 1 MG cal. 30; Crew: 5 Men.

MEDIUM TANK M-47 "PATTON" II

Dieser zweite Vertreter der "Patton-Serie" ging nach zahlreichen Versuchen im Jahre 1950 in die Serienfertigung, nachdem der Ruf nach einem kampftaekereren und besser gepanzerten, mittleren Kampfpanzer im Koreakrieg immer lauter wurde.

Im Mai 1951 liefen die ersten M-47 bei American Locomotive Corporation vom Band.

Der Panzer wies gegenüber dem M-46 und noch alteren Modellen einige wesentliche Verbesserungen auf, darunter eine Waffenstabilisierungsanlage und hoehere Feuergeschwindigkeit.

Zu spaet, um im Koreakrieg noch eine entscheidende Rolle zu spielen, wurde der M-47 dann rasch an die NATO-Armeen geliefert, darunter an die Bundesrepublik, Italien, Frankreich u.a. Auch die amerikanischen Einheiten in Europa fuhren diesen Typ noch bis in die spaeten 50er Jahre.

Ausserdem war der M-47 in einer ganzen Reihe von anderen Armeen zu finden, wo er auch seine Feuertaufoe erhielt. So in den Sinaï-Kriegen, wo der Patton von den Jordaniern eingesetzt wurde, und auch im Indisch-Pakistanischen Krieg, wo der M-47 auf pakistanischer Seite fuhr.

Fuer manche Armeen, so z.B., die Oesterreichische, stellt der Typ immer noch einen Teil des Hauptinventars dar.

Technische Daten: Ausdehnungen: Länge: 6,38 m.; Breite: 3,51 m.; Hoehe: 2,95 m.; Maxgewicht: 44 t.; Motor: N° 1 Continental Modell AV-1790-5B; Max Geschwindigkeit auf den Strassen: 48 km/h; Reichweite auf den Strassen: 128 km.; Bewaffnung: N° 1 Kanone 90 mm. Geschütz; N° 2 MG kal. 50; N° 1 MG kat. 30; Besatzung: 5 Mannen.

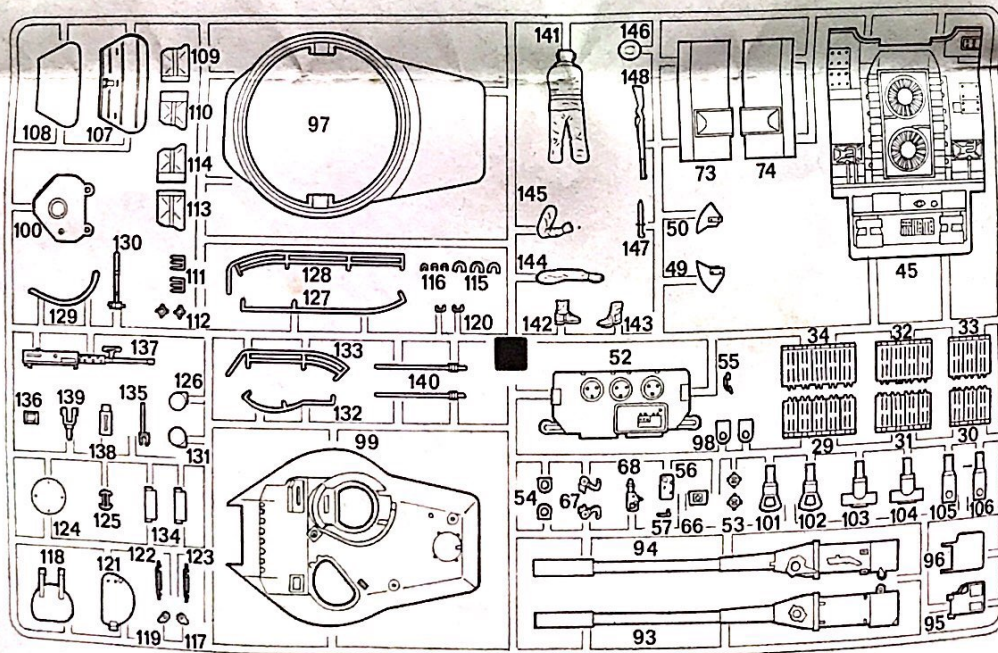
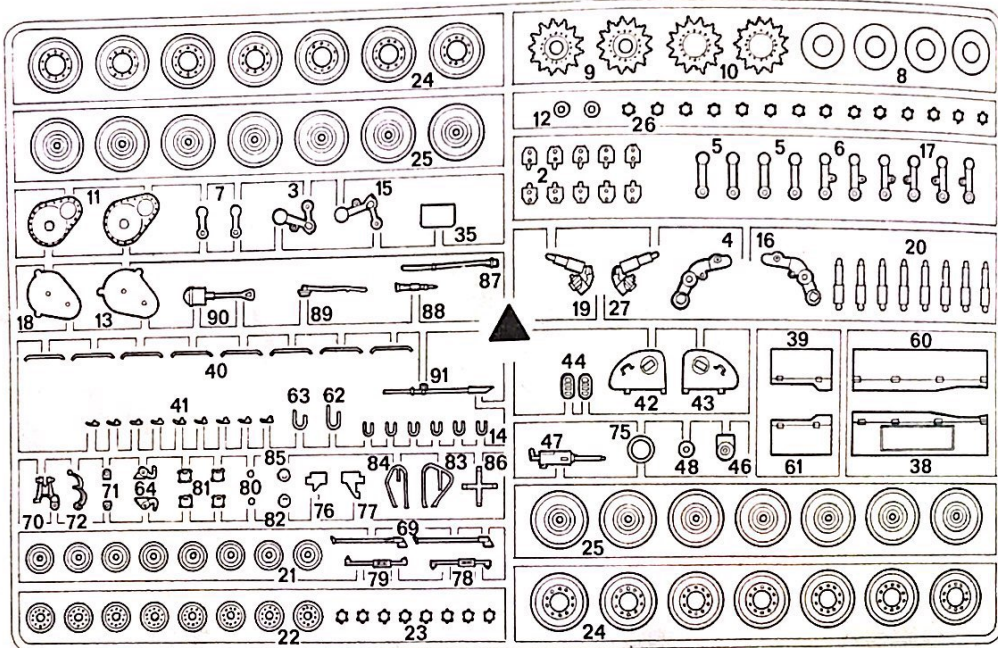
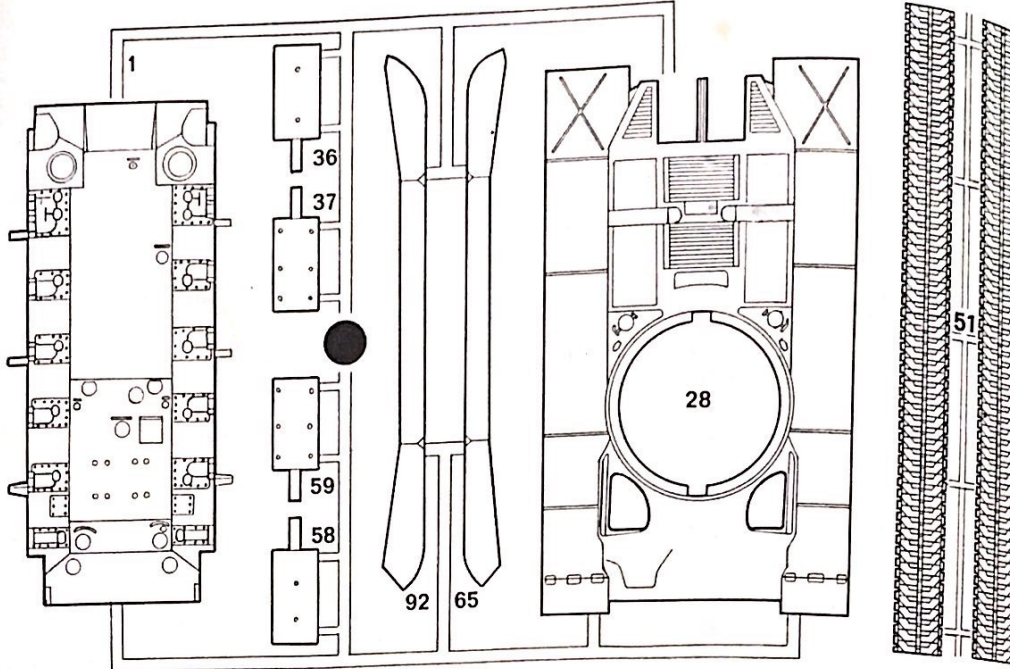

ATTENZIONE - Consigli utili!

Prima di iniziare il montaggio, studiare attentamente il disegno. Staccare con molta cura i pezzi dalle stampate, usando un taglia-balsa oppure un paio di forbici e togliere con una piccola lima o con carta vetro line eventuali sbavature. Mai staccare i pezzi con le mani. Montarli seguendo l'ordine della numerazione delle tavole. Eliminare dalla stampata il numero del pezzo appena montato, facendogli sopra una croce. Le frecce nere indicano i pezzi da incollare, le frecce bianche indicano i pezzi da montare senza colla. Usare solo colla per polistirolo. ▲●■ I contrassegni ai lati dei numeri indicano la stampata ove si trova il pezzo da montare.

ATTENTION - Useful advice!

Study the instructions carefully prior to assembly. Remove parts from frame with a sharp knife or a pair of scissors and trim away excess plastic. Do not pull off parts. Assemble the parts in numerical sequence. Use plastic cement ONLY and use cement sparingly to avoid damaging the model. Black arrows indicate parts to be glued together. White arrows indicate that parts must be assembled WITHOUT using cement. ▲●■ These marks indicate on which frame the parts will be found. Paint small parts before detaching them from frame. Remove paint where parts are to be cemented.

ACHTUNG - Ein nützlicher Rat!

Vor der Montage die Zeichnung aufmerksam studieren. Die einzelnen Montageeile mit einem Messer oder einer Schere vom Spritzling sorgfältig entfernen. Eventuelle Grate werden mit einer Klinge oder feinem Schmirgelpapier beseitigt. Keinestalls die Montageeile mit den Händen entfernen. Bei der Montage der Tafelnummerierung folgen. Die Nummer der schon montierten Teile auf dem Spritzling ankreuzen. Die schwarzen Pfeile zeigen die zu klebenden Teile während die weissen Pfeile die ohne Leim zu montierenden Teile anzeigen. Bitte nur Plastikklebstoff verwenden. ▲●■ Die Markierung neben den Nummern zeigt, auf welchem Spritzling der zu montierende Teil zu finden ist.

ATTENTION - Conseils utiles!

Avant de commencer le montage, étudier attentivement le dessin. Détacher avec beaucoup de soin les morceaux des moules en usant un massicot ou bien un pair de ciseaux et couper avec une petite lame ou avec de papier de verre fin ébarbages éventuels. Jamais détacher les morceaux avec les mains. Monter les en suivant l'ordre de la numération des tables. Eliminer de la moule le numéro de la pièce qui vient d'être montée, en le bifant avec une croix. Les flèches noires indiquent les pièces à coller, les flèches blanches indiquent les pièces à monter sans colle. Employer seulement de la colle pour polystyrol. ▲●■ Les signes aux côtés des numéros indiquent la moule où se trouve la pièces à monter.

Istruzioni per la colorazione Paint instructions

a COLORE CARRO
COLOUR TANK
TANKFARBE
COULEUR TANK

b BIANCO AVORIO
IVORY WHITE
ELFENBEINWEIß
BLANCIVOIRE

c NERO OPACO
FLAT BLACK
MATTSCHWARZ
NOIR OPAQUE

d ROSSO BRUNO
RED BROWN
BRAUNROT
ROUGE BRUN

e GRIGIO METALLIZZATO
METALIC GREY
METALLISCHGRAU
GRIS METALLISE

f NERO METALLO
3/4 NERO 1/4 ARGENTO
GRUN METAL
3/4 BLACK 1/4 SILVER
METALLSCHWARZ
3/4 SCHWARZ 1/4 SILBER
NOIR METALLISE
3/4 NOIR 1/4 ARGENT

g ROSSO SCURO
DARK RED
DUNKELROT
ROUGE FONCE

h ARGENTO
SILVER
ARGENT
SILBER

INTERNO CARRO BIANCO-AVORIO
TANK INTERIOR IN IVORY WHITE COLOUR
INNENWAGEN IN ELFENBEIN WEIß FARBE
INTERIEUR DU TANK BLANC VOIRE

Bemalungs-Anweisungen Instructions pour la peinture

1 1-14

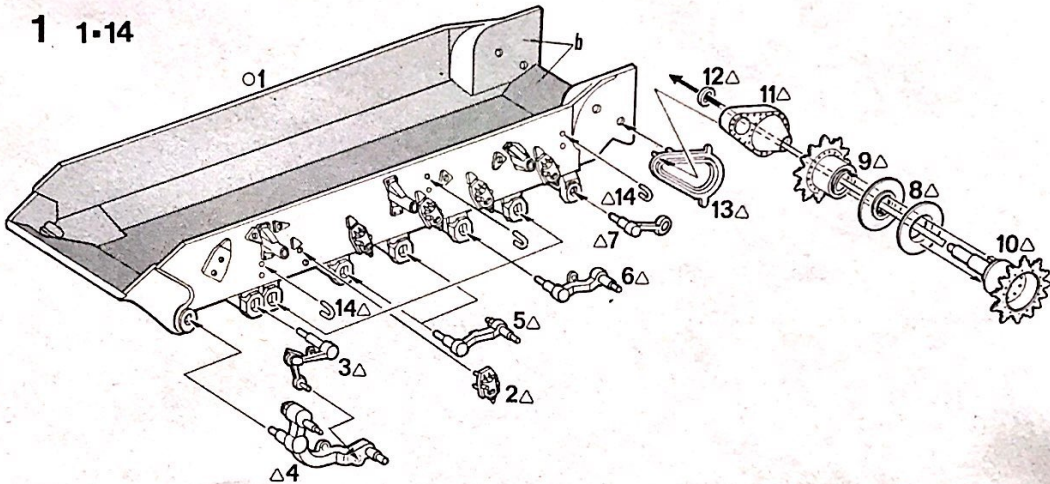

2 15-18

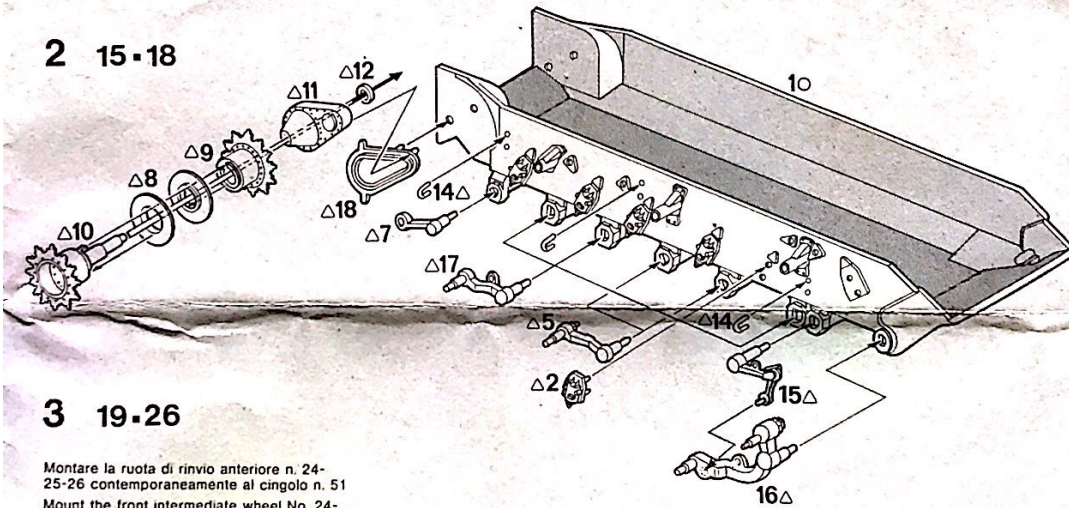

3 19-26

Montare la ruota di rinvio anteriore n. 24-25-26 contemporaneamente al cingolo n. 51
Mount the front intermediate wheel No. 24-25-26 at the same time as the track No. 51

Die Vorderumlenkraeder n. 24-25-26 zusammen mit den Raupenketten n. 51 montieren

Monter la roue de renvoi AV N. 24-25-26 en même temps que la chenille n. 51

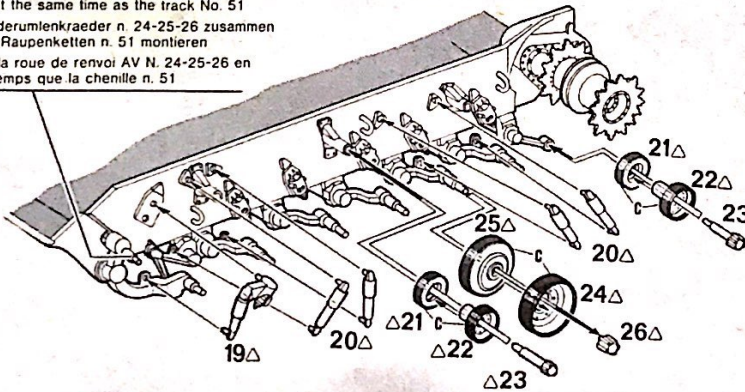

4 20-27

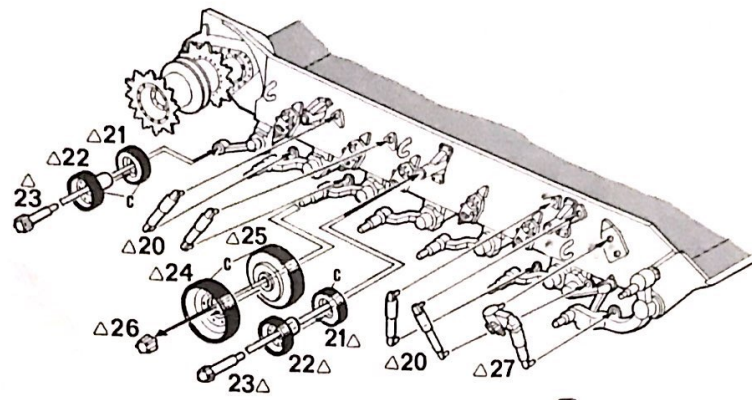

5 28-44

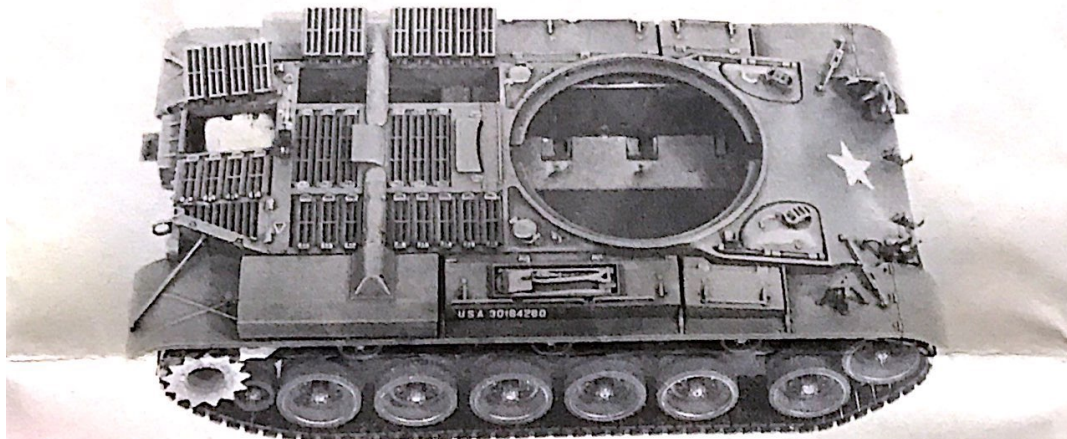
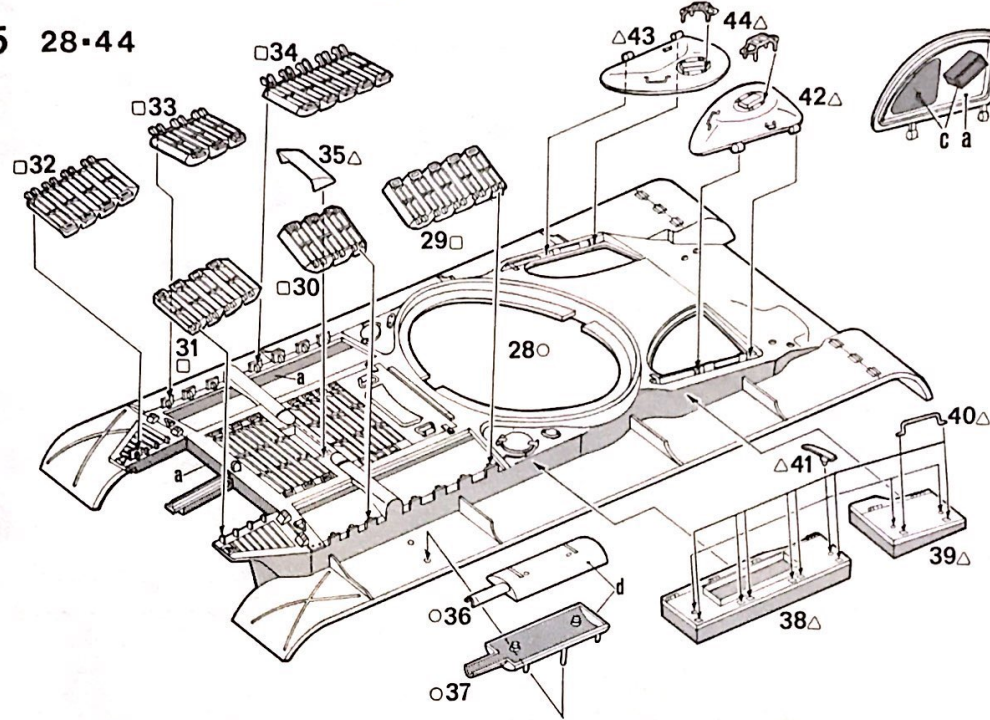

6 45-50

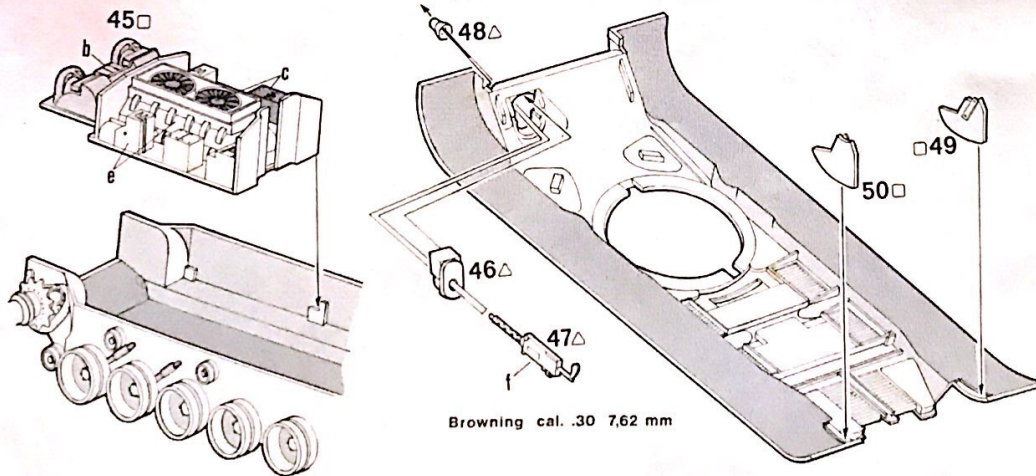

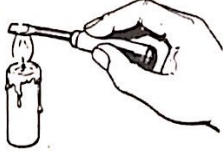

Ribatterci i perni indicati con un giravite caldo
 Enlarge indicated pins with heated screw driver
 River les pivots indiqués avec un tournevis chaud
 Die angegebenen zapfen mit heissem schraubenzieher verbreitern

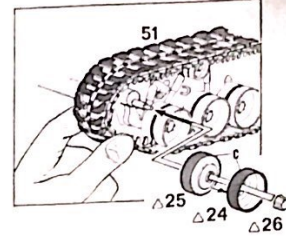
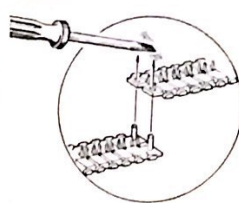

Eseguire l'assemblaggio seguendo l'ordine alfabetico.
 To be assembled according to alphabetical order.
 Montage nach alphabetischer Reihenfolge durchführen.
 Montage en ordre alphabétique.

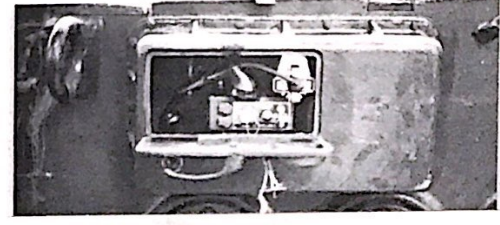
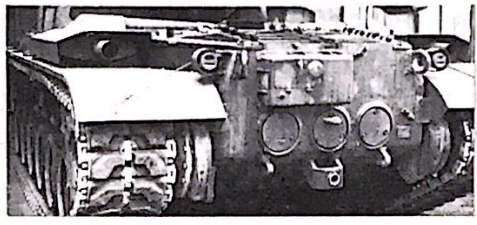
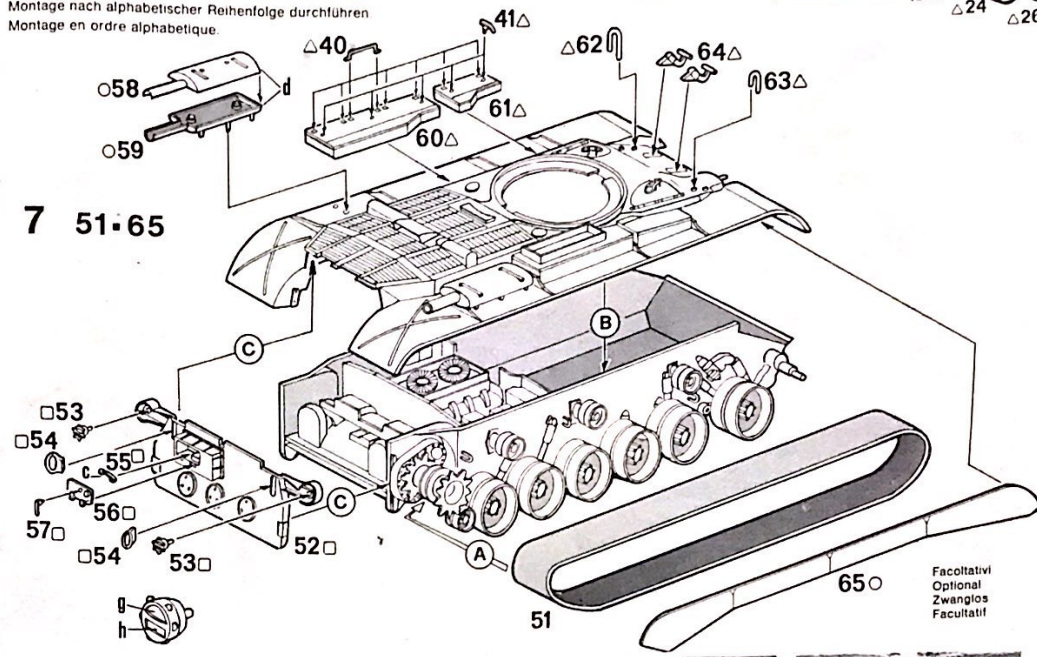

8 66-79

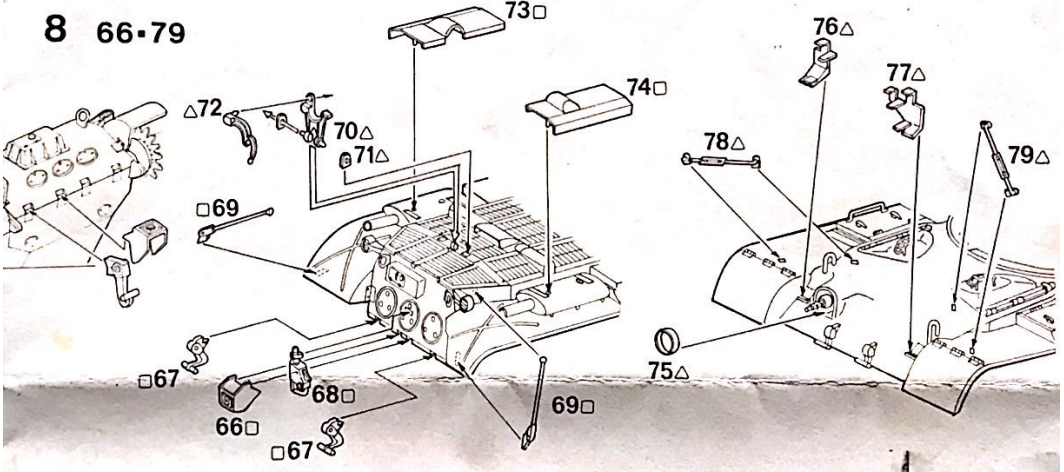

9 80-92

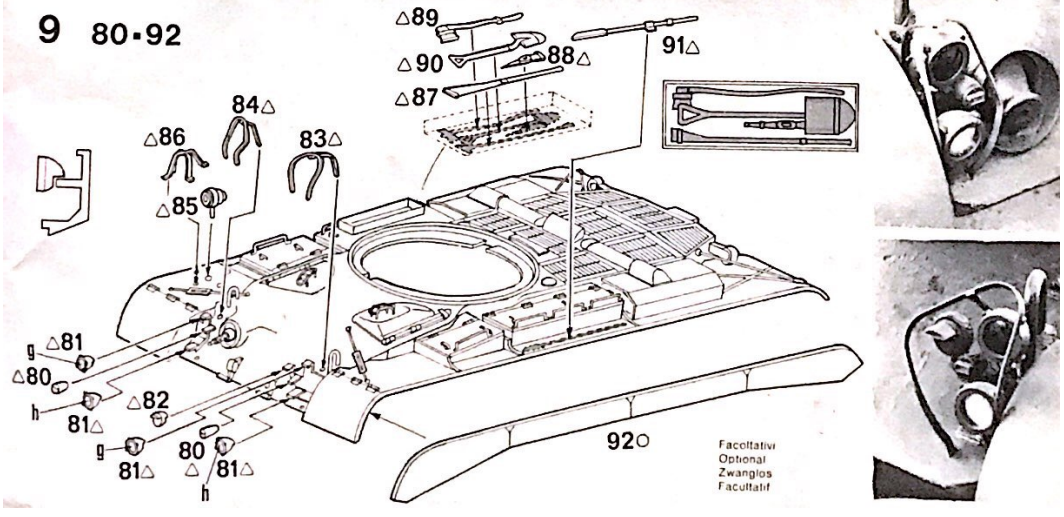

10 93-106 □104 □101

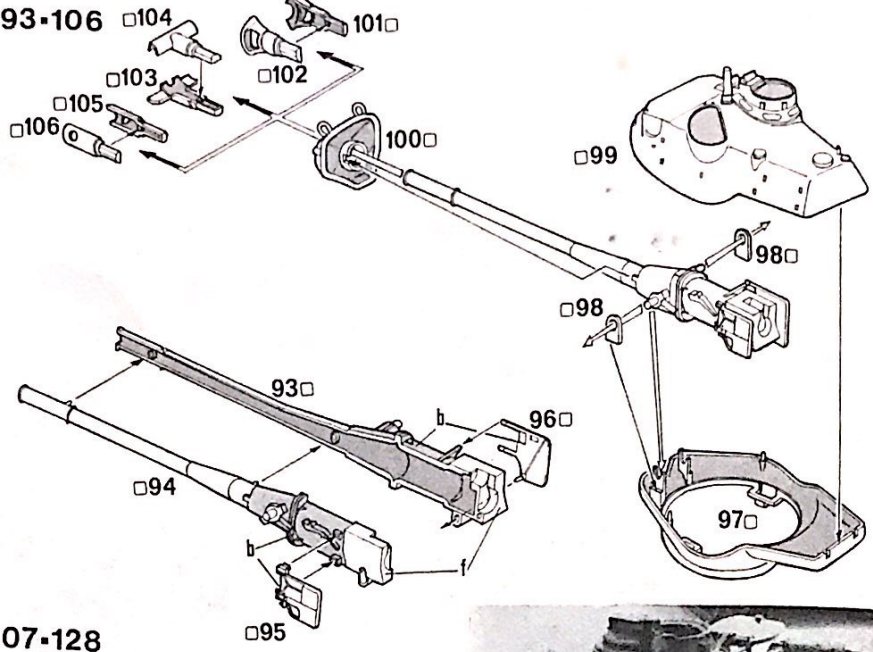

11 107-128

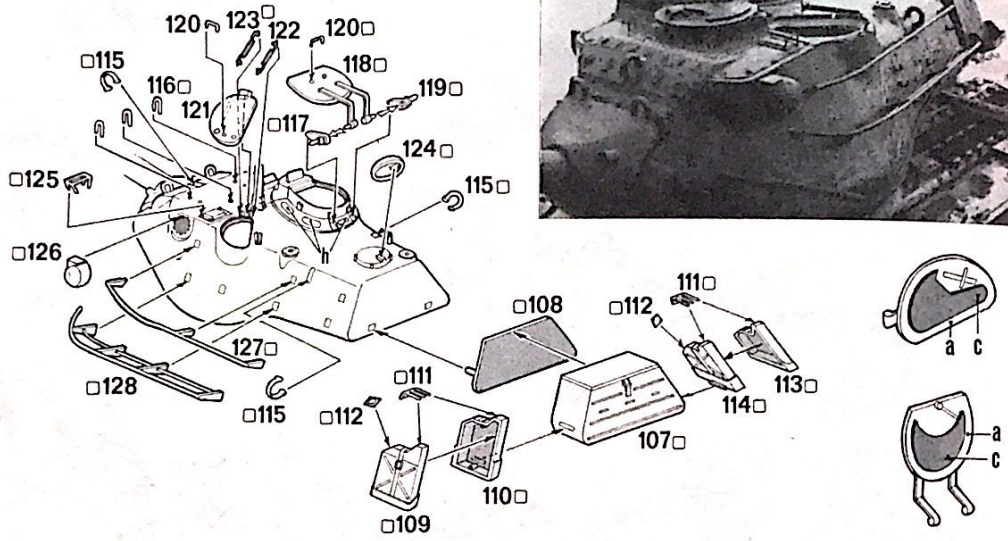

Per ottenere un'antenna più verosimile, seguire le istruzioni del disegno.

To obtain a more realistic antenna, follow the instructions given in the drawing.

Um eine wirklichkeitsnahe Antenne zu erhalten müssen die anweisungen der Zeichnung genau befolgt werden.

Pour obtenir une antenne plus vraisemblable, suivre les instructions du dessin.

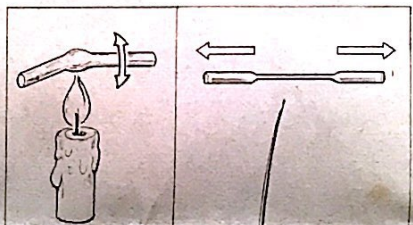

12 129-140

Browning cal. .50 12.7 mm

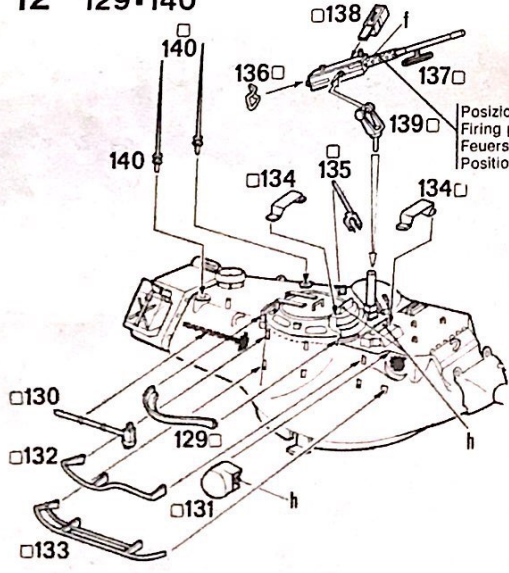

Posizione di fuoco
Firing position
Feuerstellung
Position de feu

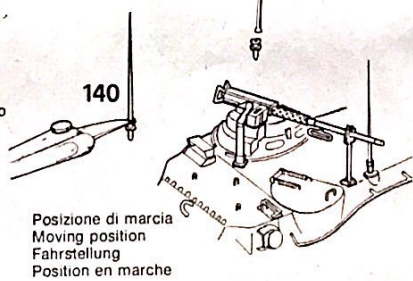

Posizione di marcia
Moving position
Fahrstellung
Position en marche

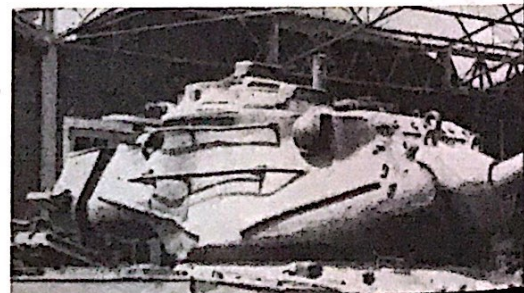

Istruzioni per l'applicazione delle decalcomanie. Ritagliare le decalcomanie occorrenti dal foglio, immergerle in un bicchiere d'acqua pulita per circa 1-2 minuti, metterle in posizione sul modello e farle scivolare dalla carta, per una migliore aderenza comprimerle con una pezzuola pulita.
Directions for applying the decals. Cut the required decals out of the sheet, dip them into a glass of clean water for about 1-2 minutes, position the decals on the kit, letting them slide from the paper. For a better adhesion, press them by means of a clean rag.

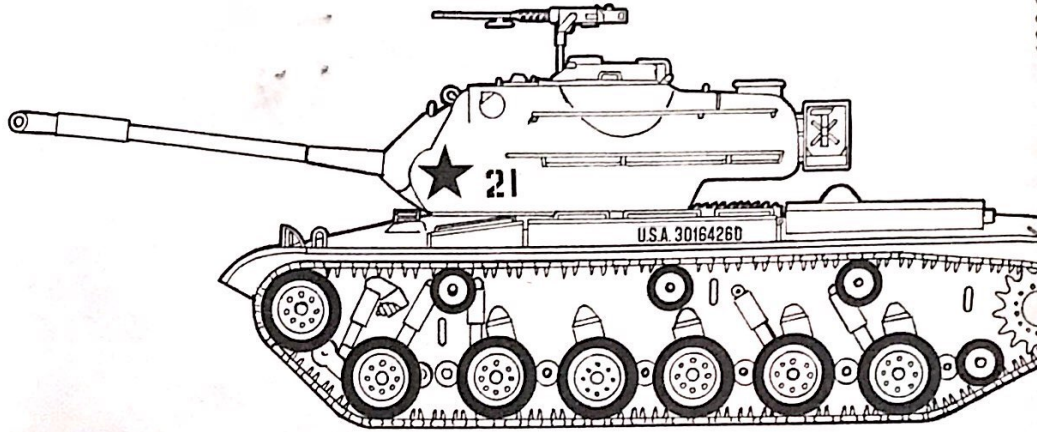

US: 143 r

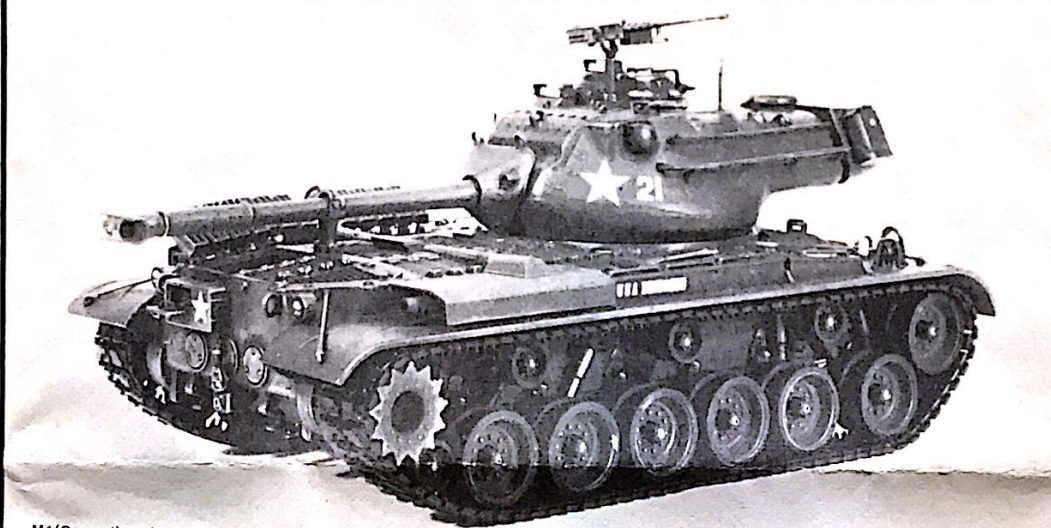
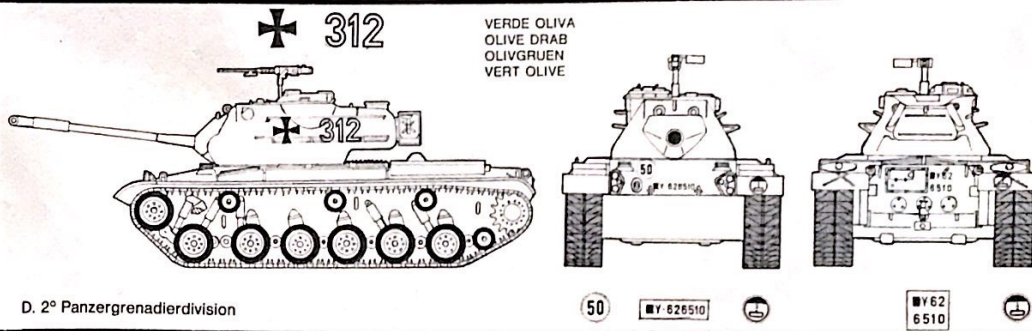

M1 (Garand) cal. 7,62 mm

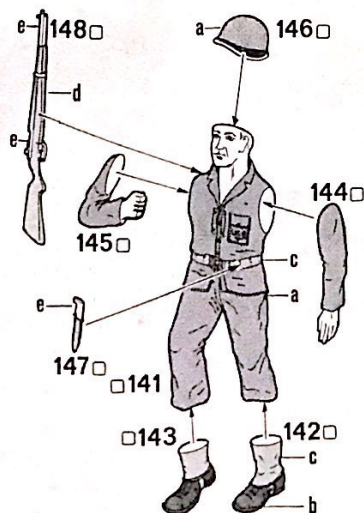

a VERDE OLIVA
 OLIVE DRAB
 OLIVGRUEN
 VERT OLIVE

b MARRON SCURO
 DARK BROWN
 DUNKELBRAUN
 MARRON FONCE

c KAKI
 KHAKI

d LEGNO NATURALE
 NATURAL WOOD
 NATURHOLZ
 BOIS NATUREL

e NERO METALLO
 3/4 NERO 1/4 ARGENTO
 GRUN METAL
 3/4 BLACK 1/4 SILVER
 METALLSCHWARZ
 3/4 SCHWARZ 1/4 SILBER
 NOIR METALLISE
 3/4 NOIR 1/4 ARGENT



Montageanweisungen der Abziehbilder Die benoetigten Abziehbilder vom Blatt abschneiden, sie in ein Glas reines Wasser fuer etwa 1 2 Minute eintauchen, sie auf das Modell positionieren und dann vom Papierbogen abnehmen. fuer eine bessere Adhaesion, die Abziehbilder mittels eines reinen Tuchs druecken.

Instruction pour l'application des decalcomanies Couper les decalcomanies choisies et les plonger environ trente secondes dans un peu d'eau propre. Les placer sur le modele en les faisant glisser de leur feuille et presser avec un morceau de chiffon pour eliminer les bulles d'air.

HDE OLIVA
IVE DRAB
IVGRUEN
RT OLIVE

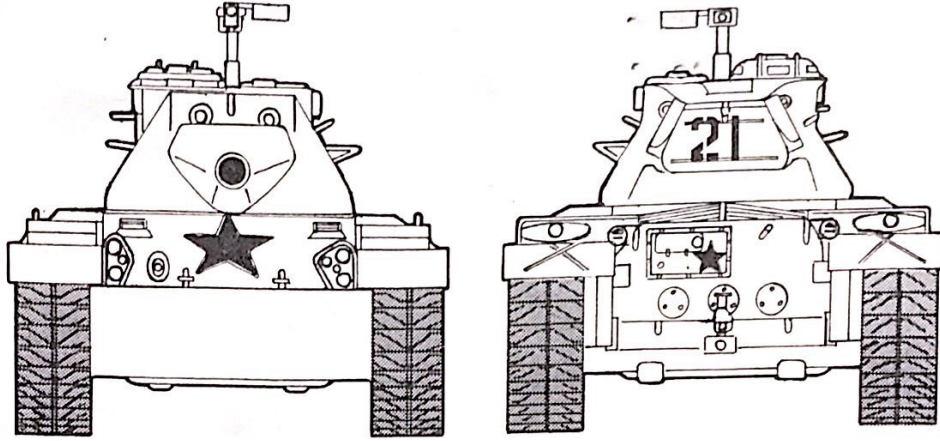

Tank Battalion

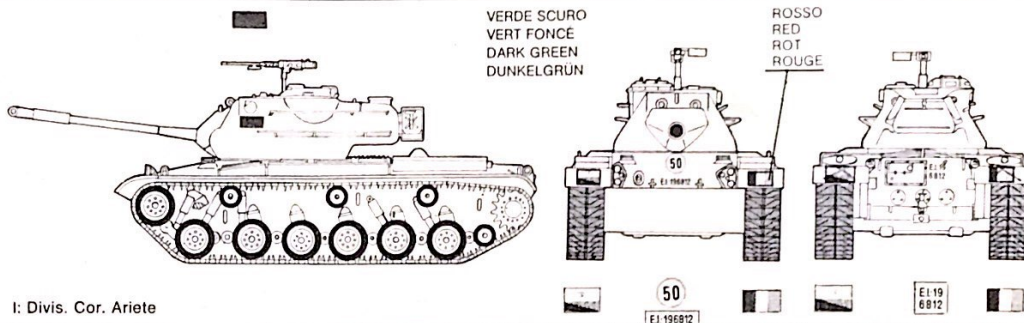

I: Divis. Cor. Ariete

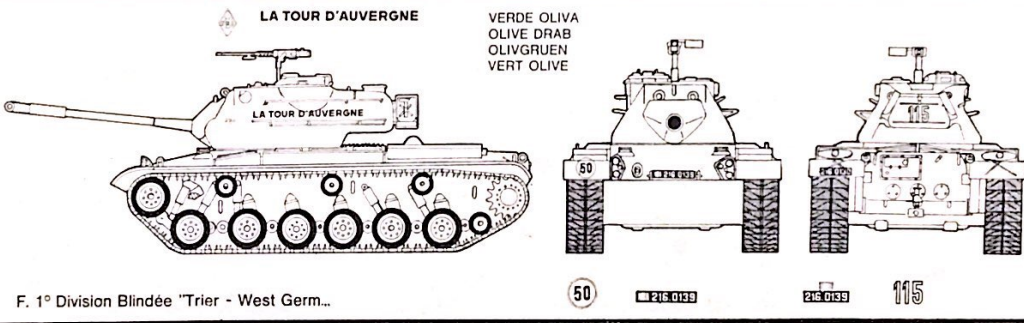

F. 1^o Division Blindée "Trier - West Germ...

