



Via Pradazzo, 6/b
40012 Calderara di Reno
Bologna - Italy
www.italeri.com

Conservare il presente
indirizzo per future
referenze

Retain this address
for future
reference

made in Italy

1:35 scale

No 6477

Semovente L40 da 47/32

EN

The Semovente L40 was developed and further improvised using the hull of the L6/40 light tank to equip the Italian Regio Esercito with a fast armored vehicle, which was capable of providing artillery support and could also be deployed as a tank destroyer. In the construction phase of the L40, the original L6/40 tank turret was removed and the 47/32 Mod.1935 anti-tank cannon, similar to the one used on the "M" series tanks, was installed in the open casemate. The Semovente was notable for its small size, the plate and rivet armor used being typical of Italian production of the period and by a crew of only two men. Despite its battlefield performance being clearly inadequate in the face of enemy armor, it continued to be used during the Second World War by Italian Forces in Libya, Tunisia and also in the homeland campaign. Following the Armistice some units were deployed on secondary military tasks with the Wehrmacht and Luftwaffe support troops.

IT

Il Semovente L40 venne sviluppato sullo scafo del carro leggero L6/40 per dotare i reparti celeri del Regio Esercito di un veicolo corazzato in grado di fornire il necessario supporto di artiglieria e per essere impiegato come cacciacarri. Partendo dal progetto del carro L6/40 venne rimossa la torretta girevole ed installato, in casamatta aperta, il cannone anticarro da 47/32 Mod.1935 analogo a quello utilizzato sui carri della serie "M". Il Semovente si caratterizzava per le piccole dimensioni, per la corazzatura a piastre e rivetti tipica della produzione Italiana e per l'equipaggio di soli due uomini. Anche se condizionato dalle prestazioni non più adeguate a contrastare i veicoli corazzati avversari, venne utilizzato durante la Seconda Guerra Mondiale, dal Regio Esercito in Libia, in Tunisia e nella campagna d'Italia. Dopo l'Armistizio alcuni esemplari vennero impiegati, con compiti di seconda linea, dalla Wehrmacht e dalle truppe di terra della Luftwaffe.

FR

L'engin automoteur L40 a été développé sur la base de la coque du char léger L6/40 afin de fournir aux formations rapides de l'Armée Royale un véhicule blindé capable de fournir l'appui d'artillerie nécessaire et d'être utilisé comme char d'assaut. Sur la base du projet du char L6/40, la tourelle rotative fut supprimée et le canon antichar 47/32 mod. 1935, similaire à celui utilisé sur les chars de la série « M », installé dans une casemate ouverte. L'engin automoteur se caractérisait par sa petite taille, son blindage par plaques et rivets typique de la production italienne, et un équipage de seulement deux hommes. Bien que conditionné par des performances ne permettant plus de contrer les véhicules blindés ennemis, il a été utilisé pendant la Seconde Guerre mondiale par l'Armée Royale en Libye, en Tunisie et lors de la campagne d'Italie. Après l'armistice, certains exemplaires ont été utilisés, en deuxième ligne, par la Wehrmacht et par les troupes terrestres de Luftwaffe.

ES

El vehículo autopropulsado L40 se desarrolló sobre el casco del tanque ligero L6/40 para dotar a las unidades rápidas del Ejército Real de un vehículo blindado capaz de proporcionar el apoyo de artillería necesario y de ser utilizado como destructor de tanques. Basado en el diseño del tanque L6/40, se eliminó la torreta giratoria y se instaló en una casamata abierta el cañón antitanque 47/32 Mod.1935, similar al utilizado en los tanques de la serie «M». El Autopropulsado se caracterizaba por su pequeño tamaño, un blindaje de placas y remaches típico de la producción italiana y una tripulación de solo dos hombres. Aunque su rendimiento ya no era el adecuado para contrarrestar a los vehículos blindados enemigos, fue utilizado durante la Segunda Guerra Mundial por el Ejército Real en Libia, Túnez y la campaña de Italia. Tras el armisticio, algunos ejemplares fueron empleados, con funciones de segunda línea, por la Wehrmacht y las tropas de tierra de la Luftwaffe.

DE

Die Selbstfahrlafette L40 wurde auf der Basis des leichten Panzers L6/40 entwickelt, um den schnellen Korps der Royal Army ein gepanzertes Fahrzeug zur Verfügung zu stellen, das die notwendige Artillerieunterstützung leisten und als Panzerjäger eingesetzt werden konnte. Basierend auf der Konstruktion des Panzers L6/40 wurde der Drehturm entfernt und die Panzerabwehrkanone 47/32 Mod. 1935 ähnlich wie bei den Panzern der Serie „M“ in offener Kasematte installiert. Die Selbstfahrlafette zeichnete sich durch ihre geringe Größe, die für die italienische Produktion typische Panzerung mit Platten und Nieten und eine Besatzung von nur zwei Mann aus. Obwohl ihre Leistung nicht mehr ausreichte, um gegnerische Panzerfahrzeuge zu bekämpfen, wurde sie während des Zweiten Weltkriegs von der Royal Army in Libyen, Tunesien und im Italienfeldzug eingesetzt. Nach dem Waffenstillstand wurden einige Exemplare in der zweiten Reihe bei den Bodentruppen der Wehrmacht und der Luftwaffe eingesetzt.

RU

Самоходная машина L40 была разработана на базе легкого танка L6/40 с целью обеспечения быстрого корпуса Королевской итальянской армии бронированной машиной, способной обеспечить необходимую артиллерийскую поддержку и использоваться в качестве уничтожителя танков. На основе конструкции така L6/40, вращающаяся башня была удалена, а противотанковая пушка 47/32 Mod.1935, аналогичная использовавшейся на танках серии 'M', была установлена в открытом каземате. Самоходно-артиллерийская установка отличалась небольшими размерами, пластинчатой и клепаной броней, типичной для итальянского производства, и экипажем всего из двух человек. Несмотря на то, что по своим характеристикам уже не подходил для борьбы с вражеской бронетехникой, она использовалась во время Второй мировой войны Королевской армией в Ливии, Тунисе и во время Итальянской кампании. После перемирия некоторые образцы использовались в сухопутных войсках Вермахта и Люфтваффе в качестве второй линии.



- EN** **WARNING:** Model for adult collector age 14 and over
IT **ATTENZIONE:** Modello per collezionisti adulti di età superiore ai 14 anni
FR **ATTENTION:** Modèle pour modélistes de 14 and et plus.
DE **ACHTUNG:** Modellbausätze Für Modellbauer über 14 Jahre.
NL **WAARSCHWING:** Geschikt voor 14 jaar en ouder.
ES **ATENCIÓN:** Modelo para modelistas mayores de 14 años.

EN ATTENTION - Useful advice!

STUDY THE INSTRUCTIONS CAREFULLY PRIOR TO ASSEMBLY. REMOVE PARTS FROM FRAME WITH A SHARP KNIFE OR A PAIR OF SCISSOR AND TRIM AWAY EXCESS PLASTIC. DO NOT PULL OR PARTS. ASSEMBLE THE PARTS IN NUMERICAL SEQUENCE. USE PLASTIC CEMENT ONLY AND USE CEMENT SPARINGLY TO AVOID DAMAGING THE MODEL. BLACK ARROWS INDICATE PARTS TO BE GLUED TOGETHER. WHITE ARROWS INDICATE ON WHICH FRAME THE PARTS MUST BE ASSEMBLED WITHOUT USING CEMENT. THESE LETTERS (A - B - C...) INDICATE ON WHICH FRAME THE PARTS WILL BE FOUND. PAINT SMALL PARTS BEFORE DETACHING THEM FROM FRAME. REMOVE PAINT WHERE PARTS ARE TO BE CEMENTED. CROSSED OUT PARTS MUST NOT BE USED.

IT ATTENZIONE - Consigli utili!

PRIMA DI INIZIARE IL MONTAGGIO STUDIARE ATTENTAMENTE IL DISEGNO. STACCARE CON MOLTA CURA I PEZZI DALLE STAMPATE, USANDO UN TAGLIA-BALSA OPPURE UN PAIO DI FORBICI E TOGLIERE CON UNA PICCOLA LIMA O CON CARTA VETRO FINE EVENTUALI SBARATURE. MAI STACCARE I PEZZI CON LE MANI. MONTARLI SEGUENDO L'ORDINE DELLE NUMERAZIONE DELLE TAVOLE. ELIMINARE DALLA STAMPATA IL NUMERO DEL PEZZO APPENA MONTATO FACENDOGLI SOPRA UNA CROCE. LE FRECCE NERE INDICANO I PEZZI DA INCOLLARE. LE FRECCE BIANCHE INDICANO I PEZZI DA MONTARE SENZA COLLA. USARE SOLO COLLA PER POLISTIROLO. LE LETTERE (A - B - C...) AI LATI DEI NUMERI INDICANO LA STAMPATA OVE SI TROVA IL PEZZO DA MONTARE. I PEZZI SBARRATI DA UNA CROCE NON SONO DA UTILIZZARE.

FR ATTENTION - Conseils utiles!

AVANT DE COMMENCER LE MONTAGE, ÉTUDIER ATTENTIVEMENT LE DESSIN. DÉTACHER AVEC BEAUCOUP DE SOIN LES MORCEAUX DES MOULES EN USANT UN MASSICOT OU BIEN UN PAIR DE CISEAUX ET COUPER AVEC UNE PETITE LAME AVEC DE PAPIER DE VITRE FIN ÉBARBAGÉS ÉVENTUELS. JAMAIS DÉTACHER LES MORCEAUX AVEC LE MAINS. MONTER LES EN SUIVANT L'ORDRE DE LA NUMÉRATION DES TABLES. ÉLIMNER DE LA MOULLE LE NUMÉRO DE LA PIÈCE QUI VIENT D'ÊTRE MONTÉE, EN LE BIFFANT AVEC UNE CROIX. LES FLÉCHES NOIRES INDIQUENT LES PIÈCES À COLLER. LES FLÉCHES BLANCHES INDIQUENT LES PIÈCES À MONTER SANS COLLE. EMPLOYER SEULEMENT DE LA COLLE POUR POLYSTIROL. LES LETTRES (A - B - C...) AUX CÔTÉS DES NUMÉROS INDIQUENT LA MOULLE OÙ SE TROUVE LA PIÈCES A MONTER. LES PIÈCES MARQUÉES PAR UNE CROIX NE SONT PAS A UTILISER.

ES ATENCION - Consejos útiles!

ESTUDIAR LAS INSTRUCCIONES CUIDADOSAMENTE ANTES DE COMENZAR EL MONTAJE. SEPARAR LAS PIEZAS DE LAS BANDEJAS CON UN CUCHILLO AFIADO O UN PAR DE TIJERAS Y RETIRAR EL EXCESO DE PLÁSTICO O REBADA. NO ARRANCAR LAS PIEZAS. MONTAR LAS PIEZAS EN ORDEN NUMÉRICO. UTILIZAR SOLAMENTE PEGAMENTO PARA PLÁSTICO Y EN POCAS CANTIDAD PARA EVITAR QUE SE DANE EL MODELO. LAS FLECHAS NEGRAS INDICAN LAS PIEZAS QUE SE DEBEN PEGAR JUNTAS. LAS FLECHAS BLANCAS INDICAN LAS PIEZAS QUE DEBEN ENSAMBLARSE SIN USAR PEGAMENTO. LAS LETRAS (A - B - C...) INDICAN EN QUE BANDEJA SE ENCUENTRAN LAS PIEZAS. PINTAR LAS PIEZAS PEQUEÑAS ANTES DE SEPARARLAS DE LA BANDEJA. RETIRAR LA PINTURA DE LOS LUGARES POR DÓNDE SE DEBÁN PEGAR LAS PIEZAS.

DE ACHTUNG - Ein nützlicher Rat!

VOR DER MONTAGE DIE ZEICHNUNG AUFGEMERKSAM STUDIERT. DIE EINZELNEN MONTAGETEILE MIT EINEM MESSER ODER EINER SCHERE VOM SPRITZUNG SORFÄLLIG ENTFERNEN. EVENTUELLE GRATE WERDEN MIT EINER KUNDE ODER FEINEM SCHMIDELPAPIER BESIENIGT. KENNENSICHTS DIE MONTAGETEILE MIT DEN HÄNDEN ENTFERNEN. BEI DER MONTAGE DER TAFELNMEHRUNG FOLGEN. PFEILE ZEIGEN DIE ZU ALLEBENEN TEILE WÄHREND DIE WESSEN PFEILE DIE OHNE LEIM ZU MONTIERENDEN TEILE ANZEIGEN. BITTE NUR PLASTIKLEISTOFF VERWENDEN. DIE BUCHSTABEN (A - B - C...) NEBEN DEN NUMMERN ZEIGEN AUF WELCHEM SPRITZUNG DER ZU MONTIERENDE TEIL ZU FINDEN IST. DIE MIT EINEM KREUZ MARKIERTEN TEILE SIND NICHT ZU VERWENDEN.

RU ПРЕДУПРЕЖДЕНИЕ - внимание!

ПЕРЕД ТЕМ КАК ПРИСТУПИТЬ К СБОРКЕ, ВНИМАТЕЛЬНО ИЗУЧИТЕ ЧЕРТЕЖ. СНЕЖЬ ОСТОРОЖНО СТОБОДИТЬ РАСТЕЧАНЫЕ ЭЛЕМЕНТЫ, КОТОРЫЕ ДЛЯ ЭТОГО КАЧЕСТВЕННОЙ КОЖИ ИЛИ ПЛАНУ КОЖИНАЦ СНАТЬ ЧЕРВОВИСТИ С ПОМОЩЬЮ ТОЧНОГО ЛЕЗВИЯ ИЛИ С ПОМОЩЬЮ АБРАЗИВНОЙ БЛАТКИ. НЕ СТОБОДИТЬ ЭЛЕМЕНТЫ РАМКИ. ВЫПОЛНИТЬ СБОРКУ СОГЛАСНО ПОРЯДКУ НУМЕРАЦИИ ЭЛЕМЕНТОВ. УКАЗЫВАЮТ НА СПИСК ТОЛЬКО ЧТО СБОРНИЧНО ДЕТАЛЬ ПЕРЕЧИСЛЕНИЯ. ЧЕРНЫЕ СТРЕЛКИ УКАЗЫВАЮТ ДЕТАЛИ ДЛЯ СОВМЕЩЕНИЯ, БЕЛЫЕ СТРЕЛКИ УКАЗЫВАЮТ ДЕТАЛИ, КОТОРЫЕ СБОРЯЮТСЯ БЕЗ КЛЕЯ. ИСПОЛЬЗОВАТЬ ТОЛЬКО КЛЕЙ ДЛЯ ПЕРФОКАСА. БУКВЫ (А - В - С...) НА ТРОИУМЕРНЫХ СТОРОНАХ УКАЗЫВАЮТ АКС. ОДЕ НАХОДИТСЯ ДЕТАЛЬ ПЕРЕЧИСЛЕНИЯ НЕ ИСПОЛЬЗУЮТСЯ.

A

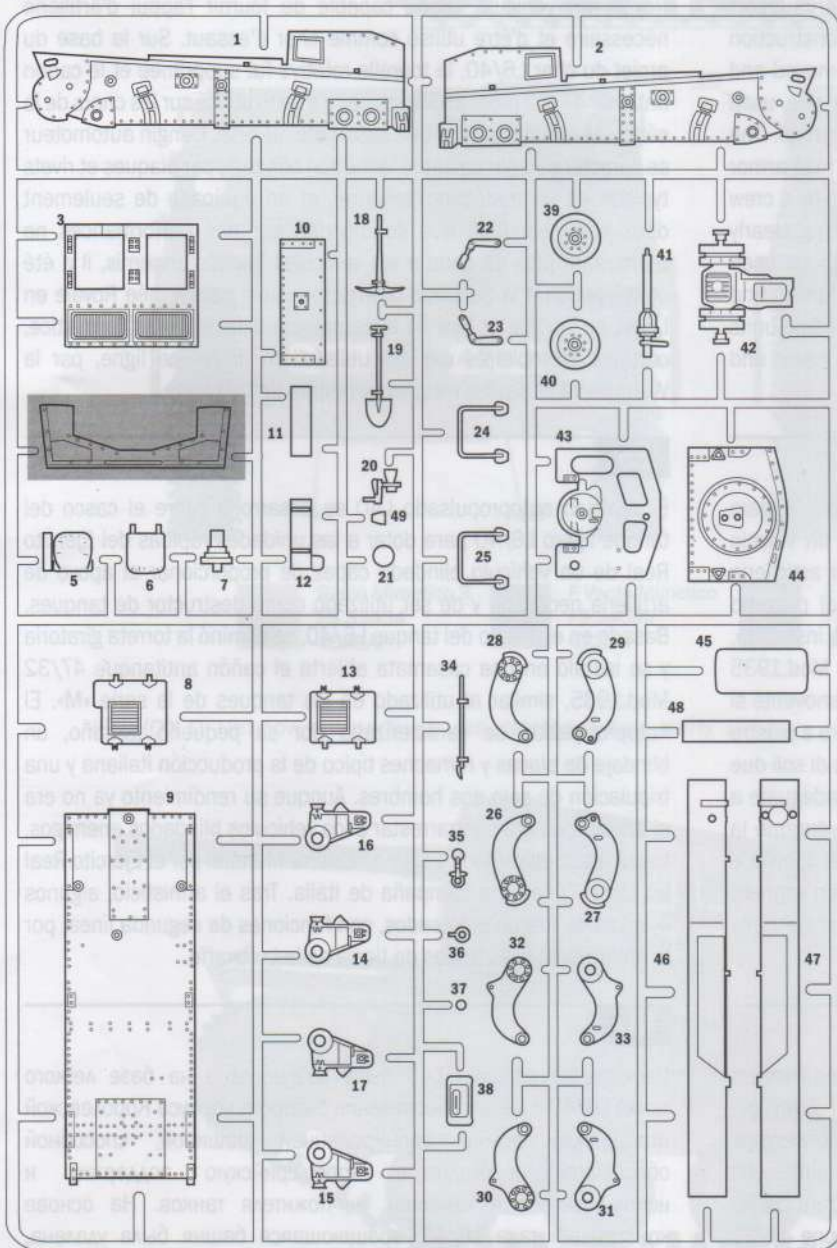

C

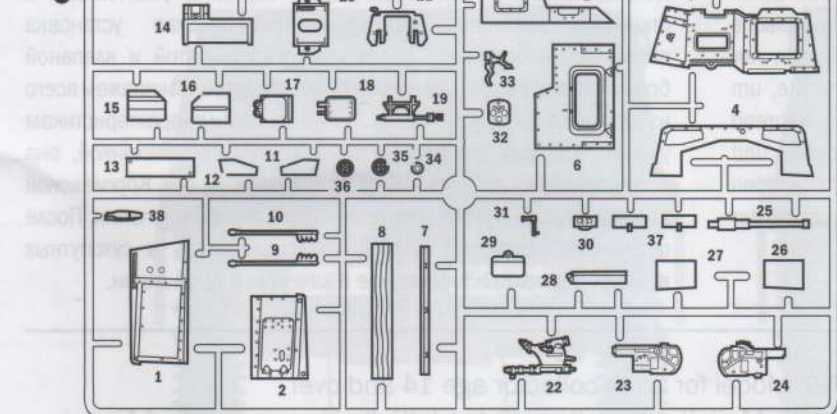

CL



**APRIRE I FORI
DRILL HOLES
DIE LOCHER AUSBOHREN
OUVRIR LES TROUS**

**Parts not for use
Teile werden nicht verwendet
Parti da non utilizzare
Pièces à ne pas utiliser**

B

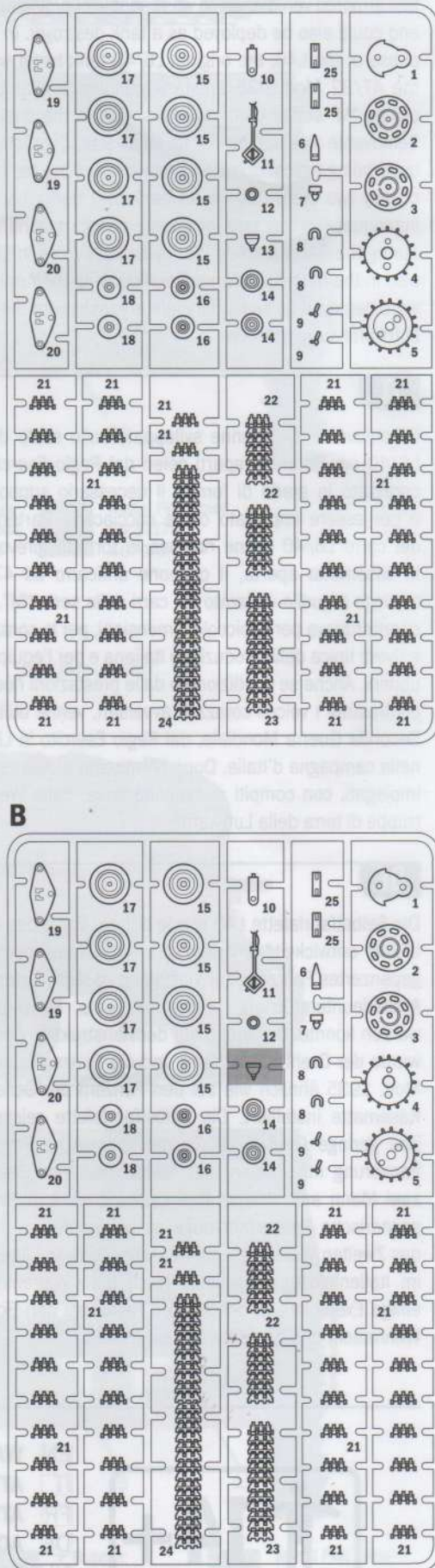

SUGGESTED COLORS

A

FLAT WHITE
F.S. 37875

ITALERI ACRYLIC PAINT - 4769AP

B

FLAT GUN METAL
F.S. 37200

ITALERI ACRYLIC PAINT - 4681AP

C

FLAT MEDIUM GREEN
F.S. 34102

ITALERI ACRYLIC PAINT - 4734AP

D

FLAT BLACK
F.S. 37038

ITALERI ACRYLIC PAINT - 4768AP

E

FLAT WOOD
F.S. 30257

ITALERI ACRYLIC PAINT - 4673AP

F

METAL GLOSS SILVER
F.S. 17178

ITALERI ACRYLIC PAINT - 4678AP

G

GLOSS RED
F.S. 11302

ITALERI ACRYLIC PAINT - 4605AP

PE

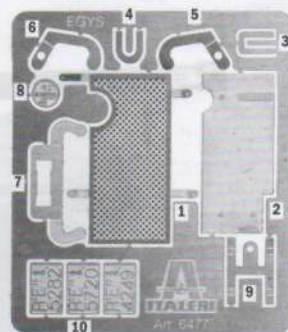

1

A

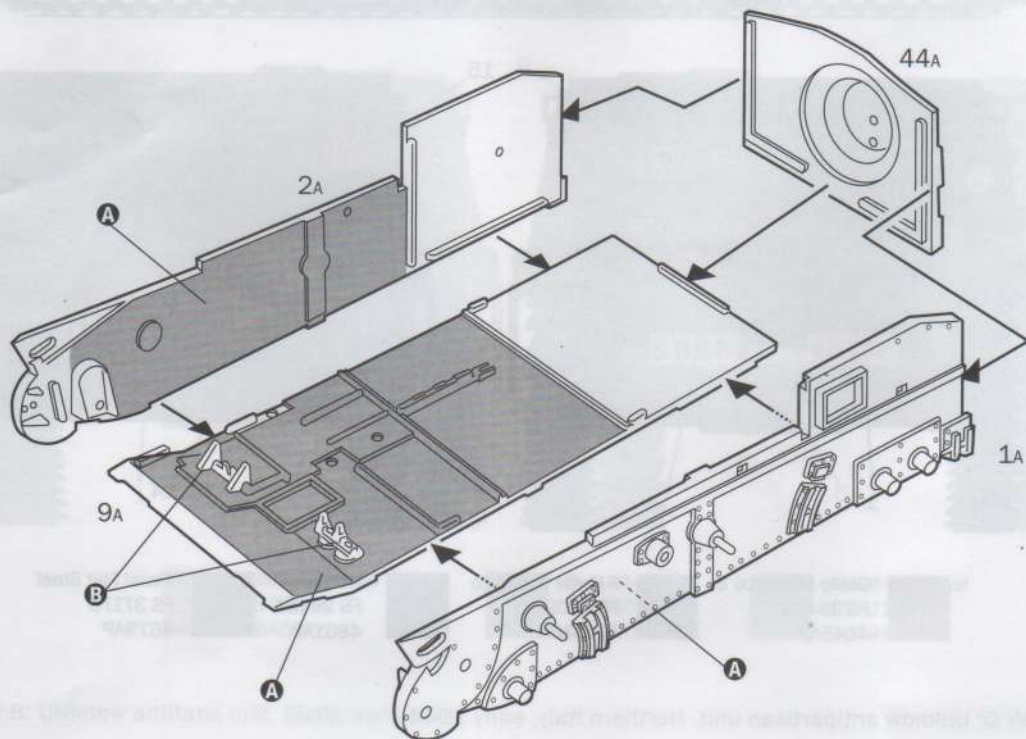

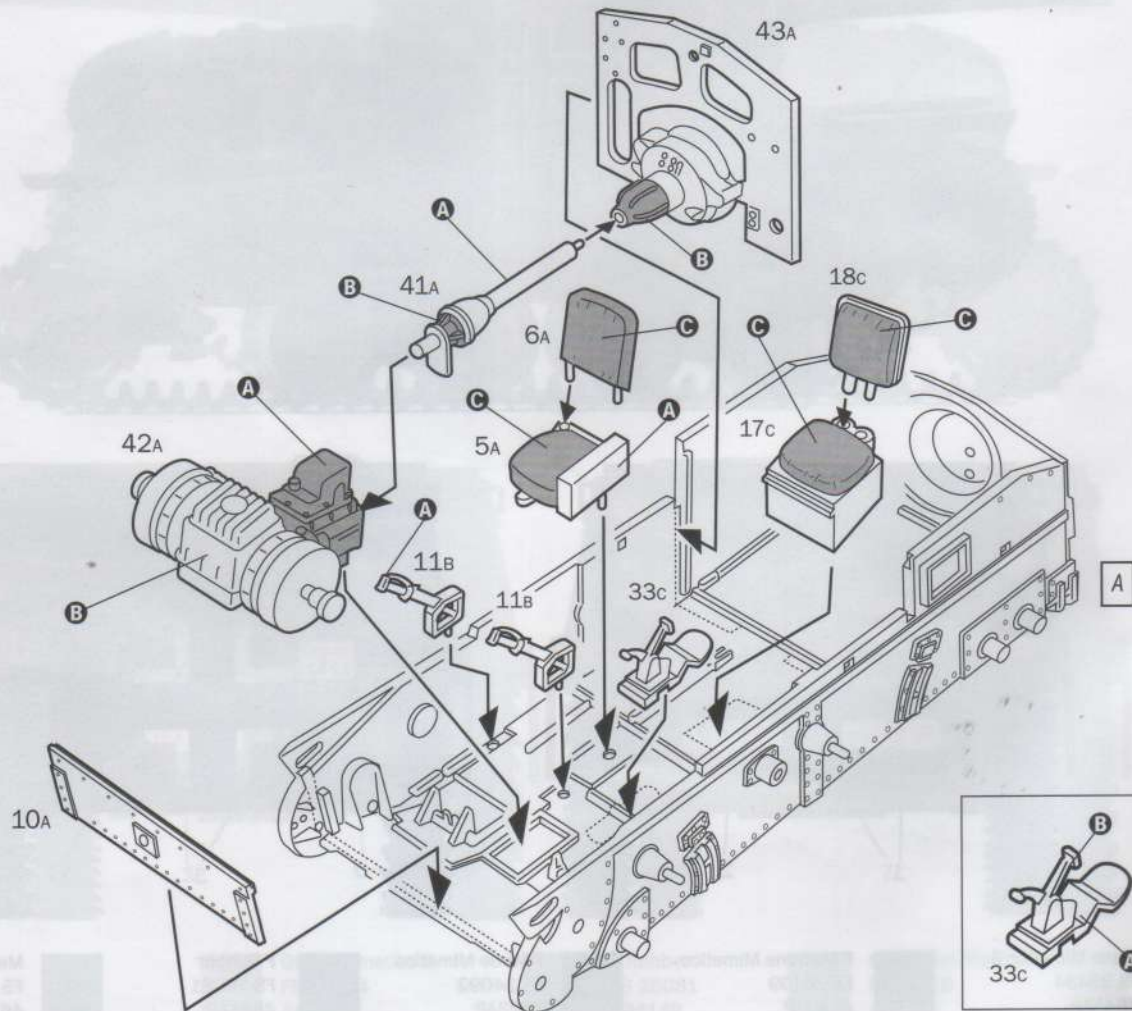

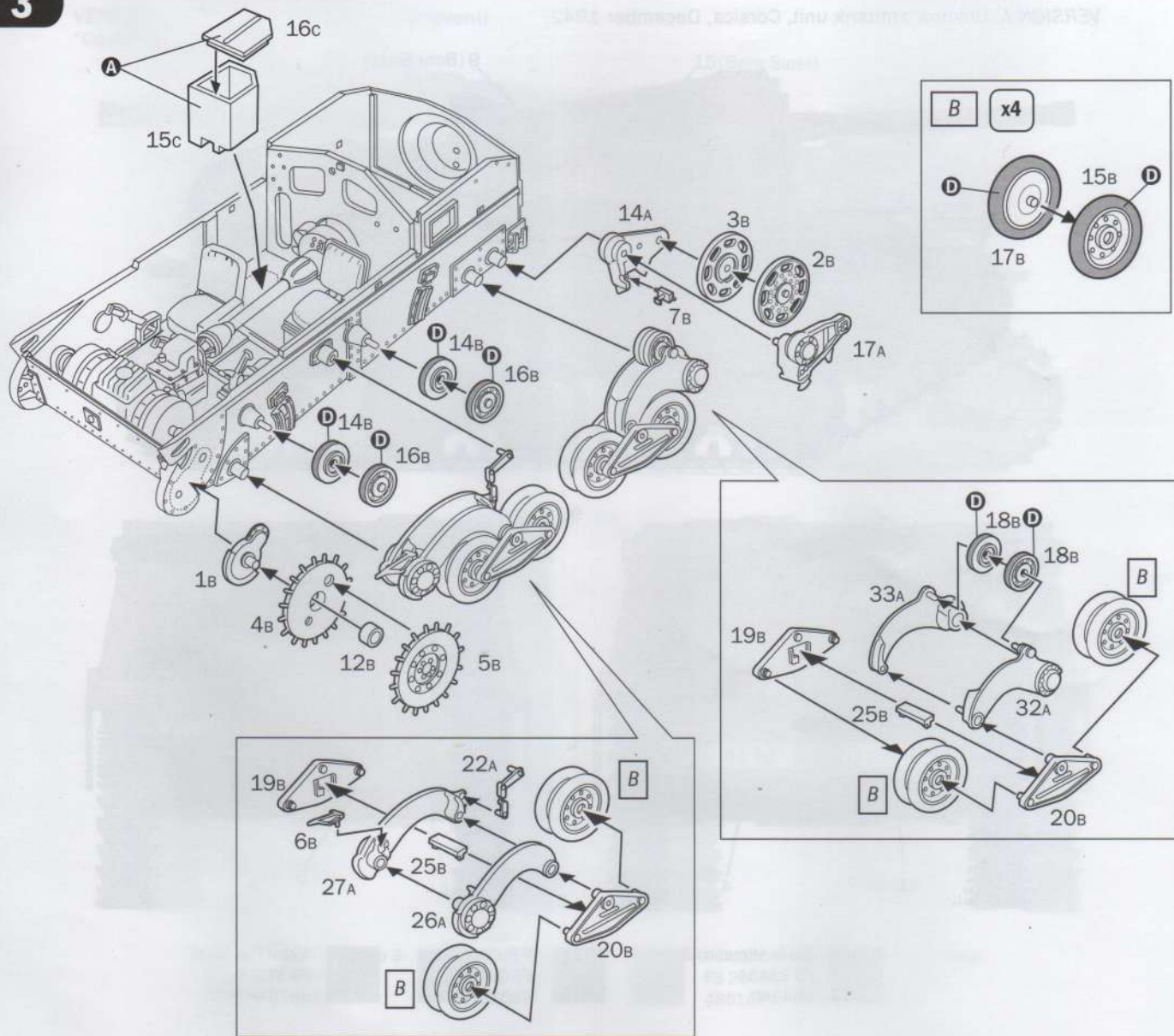

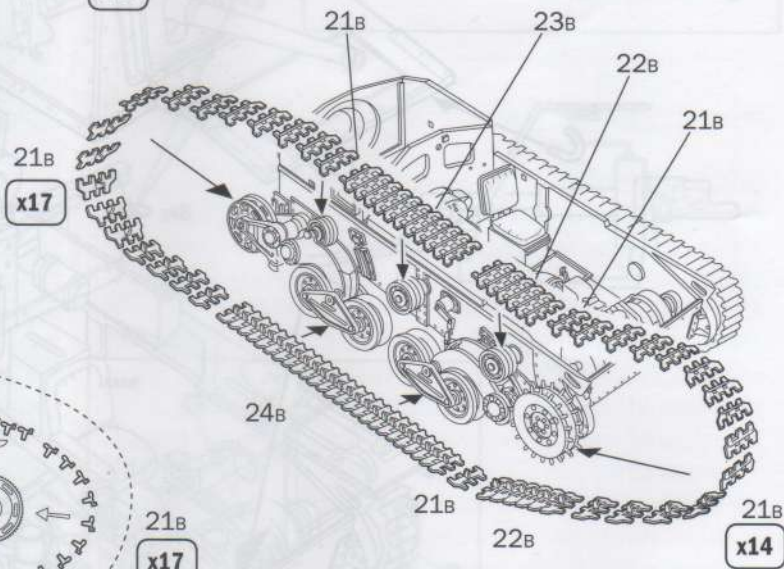
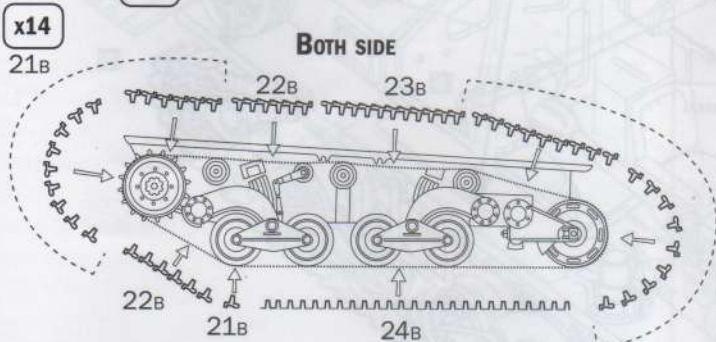
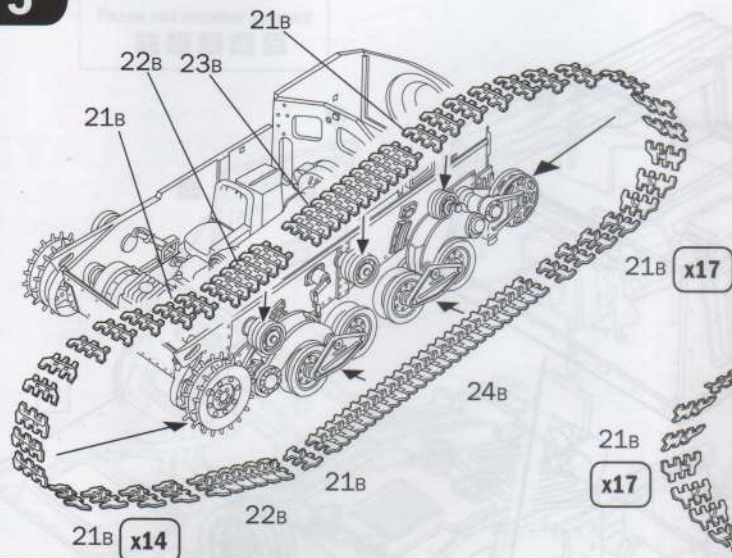

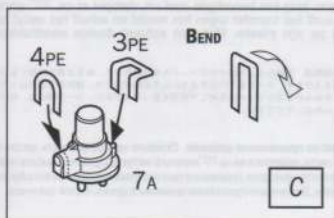
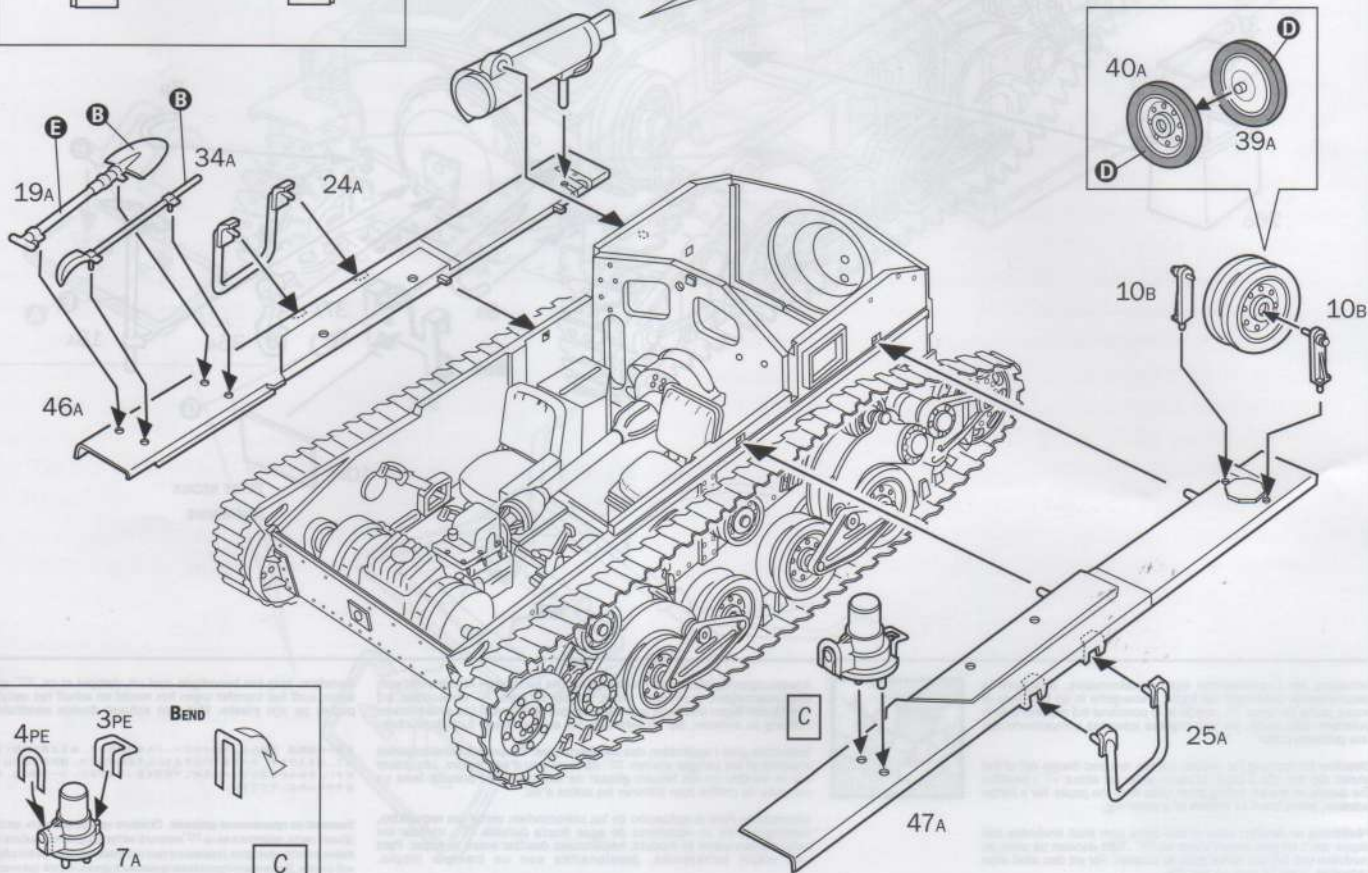
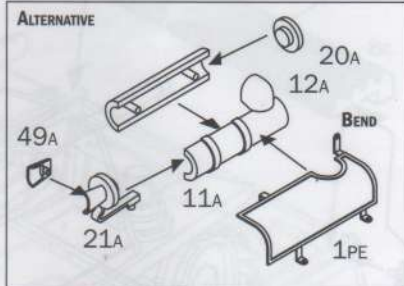
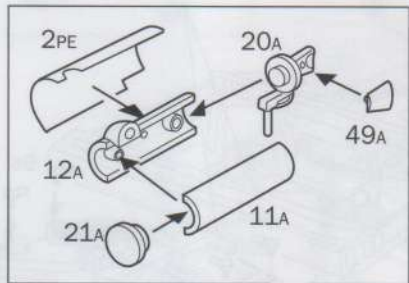
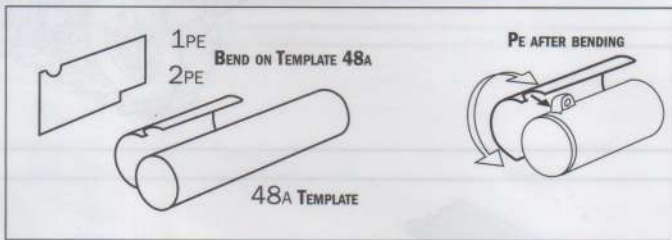
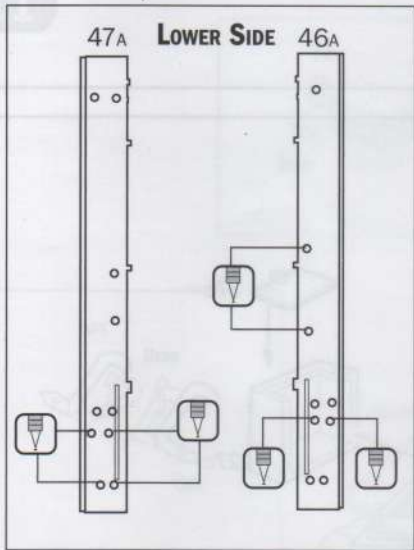

8

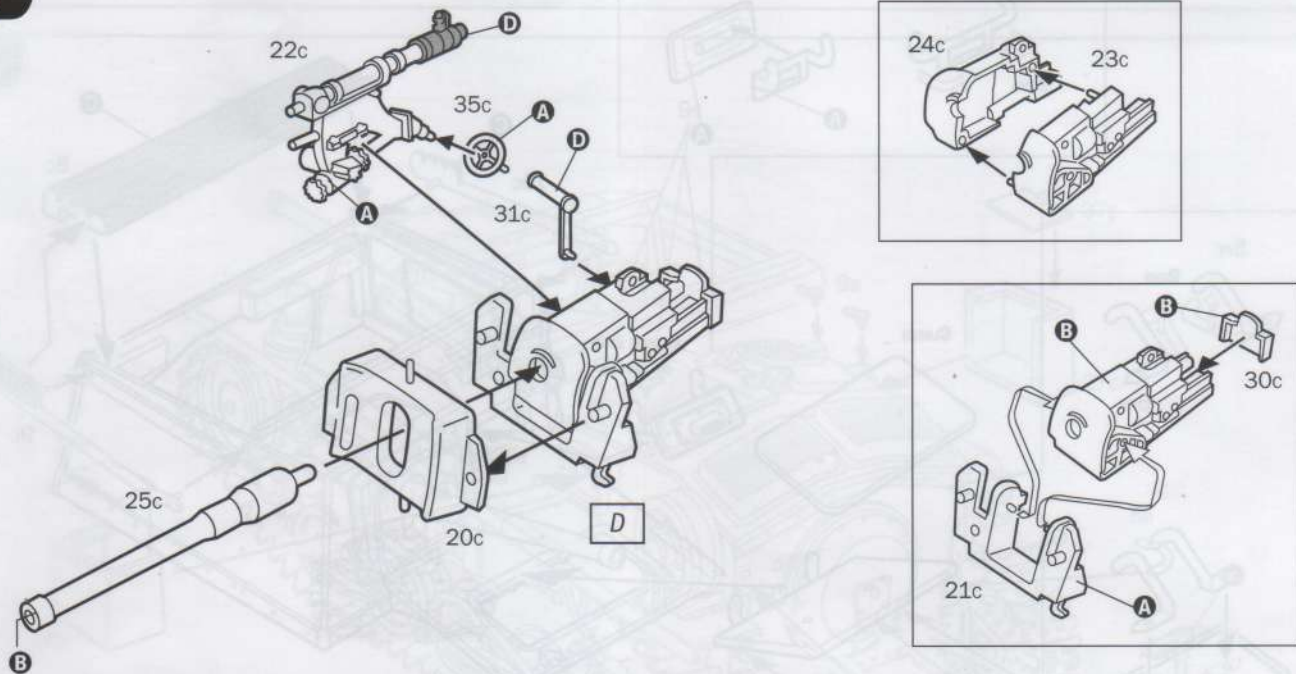

9

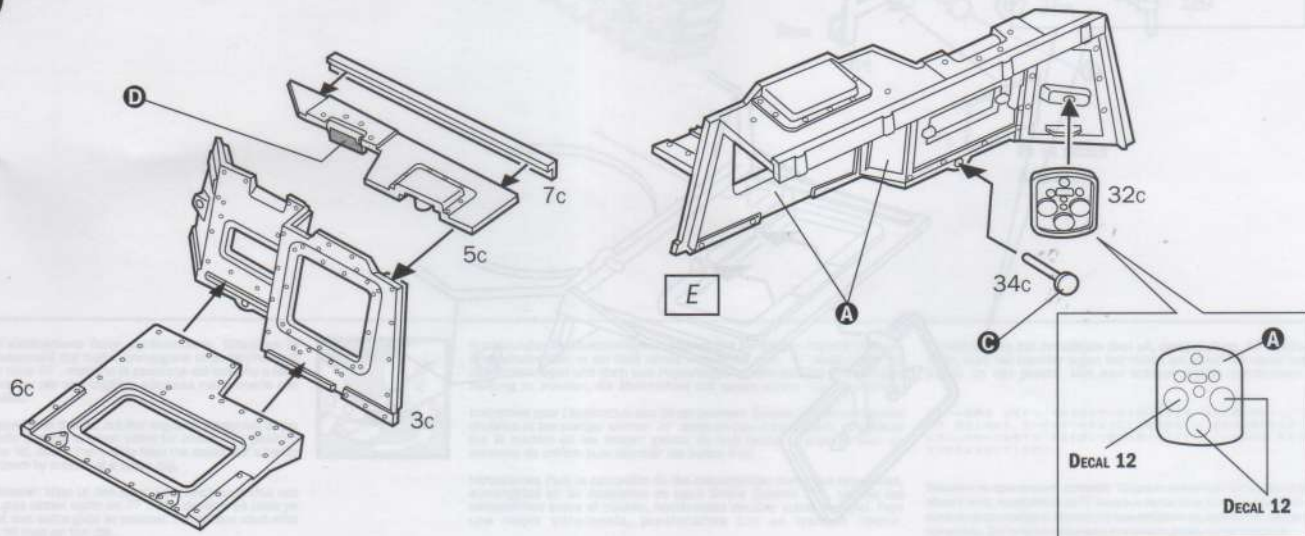

FOLLOW THIS ASSEMBLY SEQUENCE

1 2 3 4 5

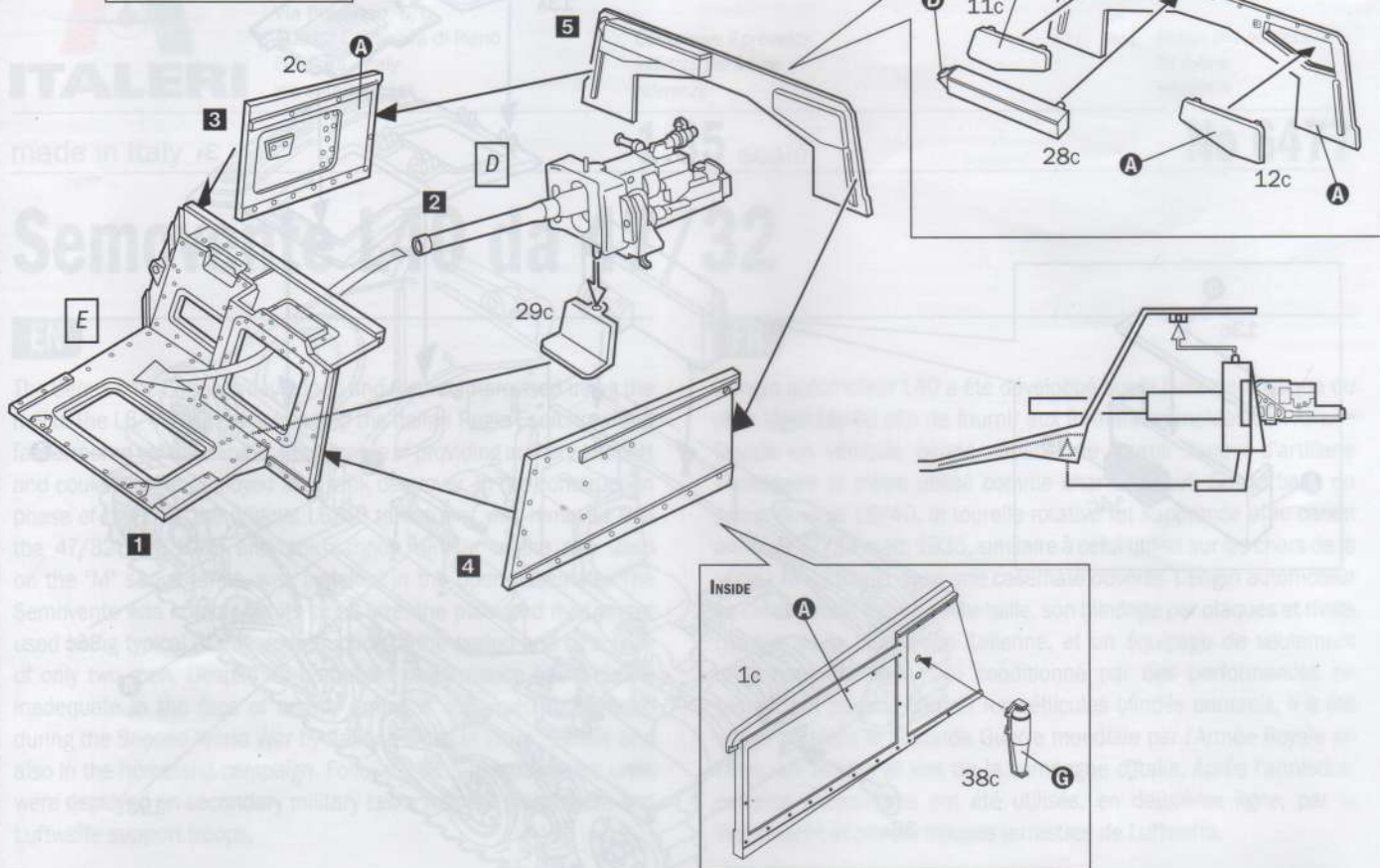

Wozzian in g
 e per essere
 dell'arco LB/40
 in rossetto
 analogo a
 caratterizz

5PE
 BEND
 6PE

A
 45A

zwei Mann aus
 geeigneter Perso
 die zweiten Woll
 an kalterstich
 einige Exemplare
 Wollschaf und der

14+

ES 1407

7PE
 BEND

38A
 A A

CLOSED

CHOOSE OPEN
 OR CLOSED

OPEN

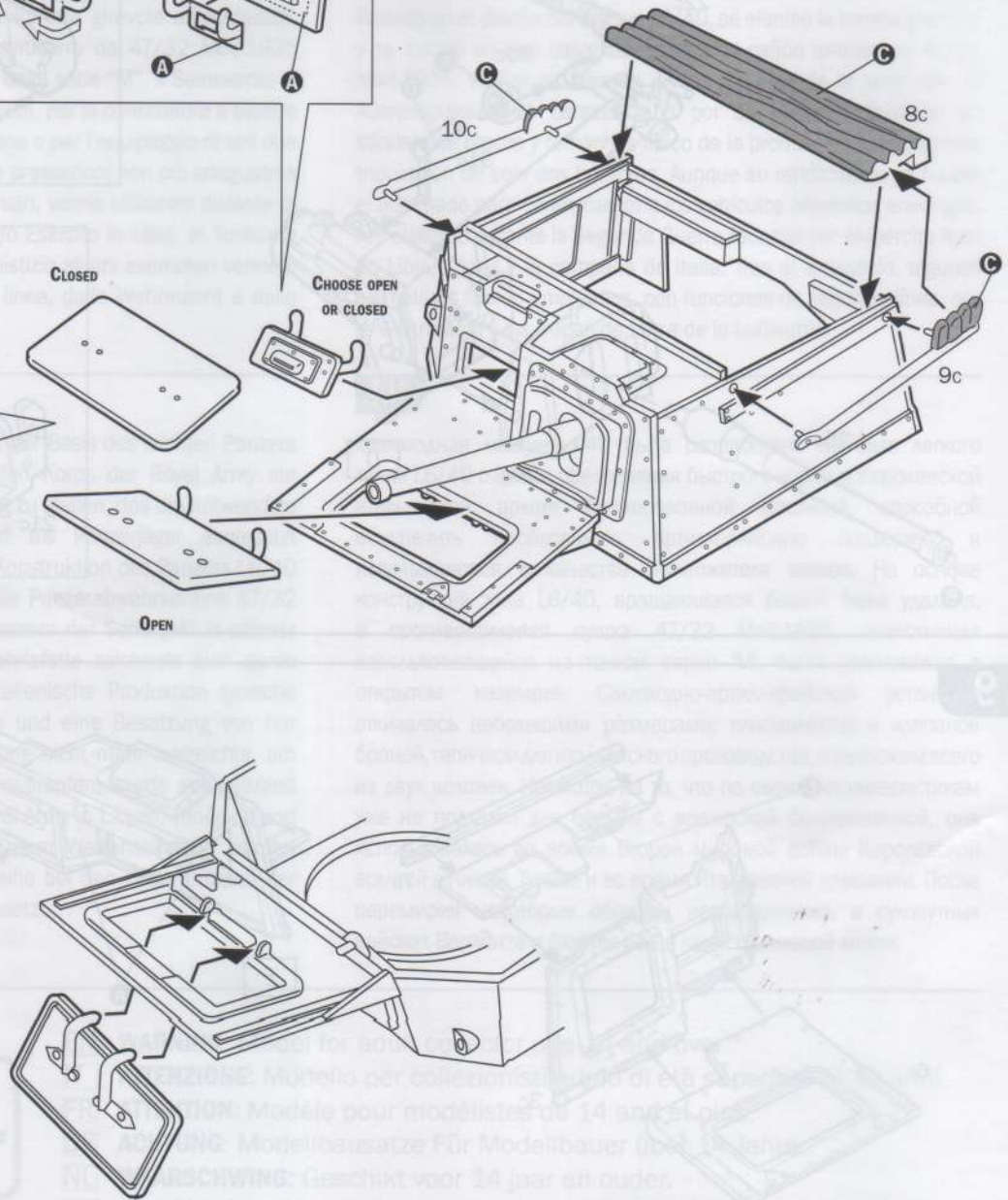

Modello per collezionisti di età superiore a 14 anni.
 Modèles pour modelistes de 14 ans et plus.
 Modellbausätze für Modellbauer ab 14 Jahren.
 Modelbouwkiten voor modelbouwers van 14 jaar en ouder.
 Modelos para modelistas mayores de 14 años.

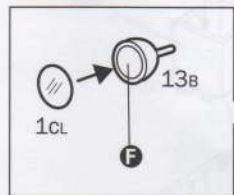

8B

8B

8PE

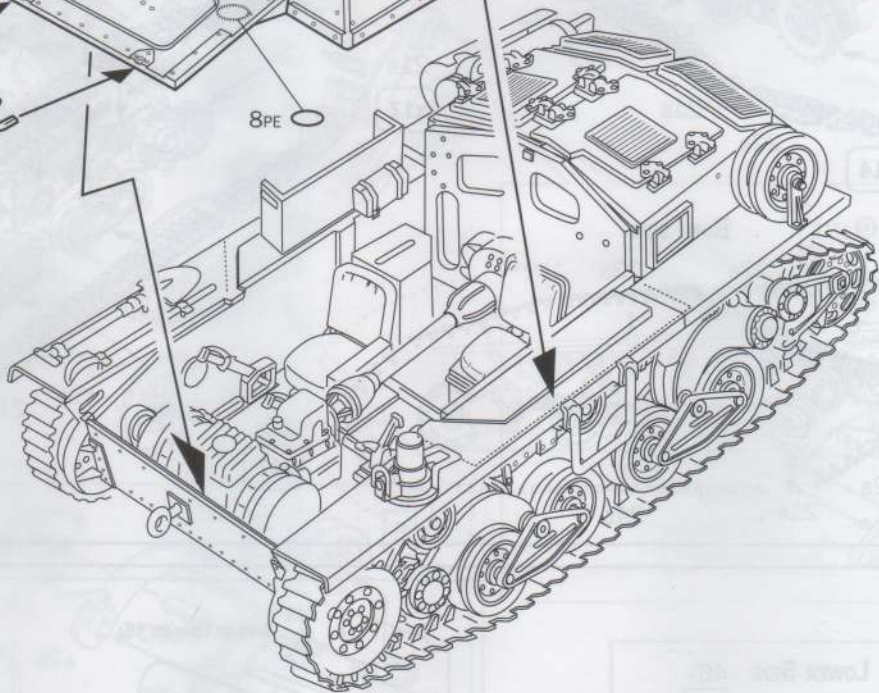

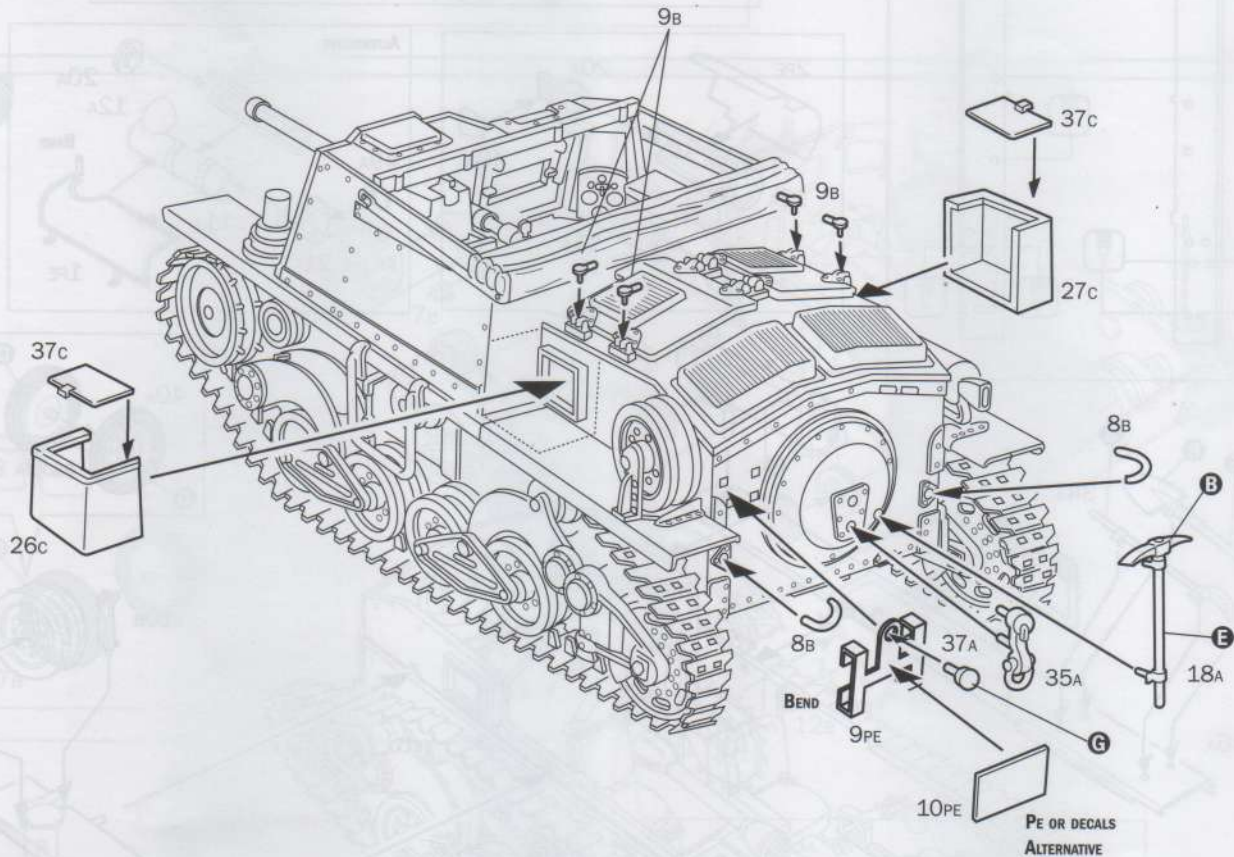

Istruzioni per l'applicazione delle decalcomanie. Ritagliare le decalcomanie occorrenti dal foglio, immergerle in un bicchiere di acqua pulita per circa 20", metterle in posizione sul modello e farle scivolare dalla carta: per una migliore aderenza comprimerle con una pezzuola pulita.

Direction for applying the decals: cut the required decals out of the sheet; dip the into a glass of clean water for about 20"; position the decals on the kit, letting them slide from the paper. For a better adesion, press them by means of a clean rag.

Påläggning av decalor: klipp ut den decal som skall användas och doppa den i ett glas vatten under en 20". Sätt decalen på plats på modellen och låt den sakta glida av pappret. För att den skall sitta ordentligt, tryck till med en torr duk.



Anweisungen für Abziehbilder-Anbringung: Die benötigten Abziehbilder vom Blatt abschneiden, in ein Glas reines Wasser für etwa 20" eintauchen, auf das Modell legen und dann vom Papierbogen abnehmen. Um eine bessere Haftung zu erzielen, die Abziehbilder mit einem reinen Tuch andrücken.

Instruction pour l'application des décalcomanies. Couper les décalcomanies choisies et les plonger environ 20" dans un peu d'eau propre. Les placer sur le modèle en les faisant glisser de leur feuille et appuyer avec un morceau de chiffon pour éliminer les bulles d'air.

Instrucciones Para la aplicación de las calcomanías: cortar las requeridas, sumergirlas en un recipiente de agua limpia durante 20", colocar las calcomanías sobre el modelo, haciéndolas deslizar sobre el papel. Para una mejor adherencia, presionarlas con un trapito limpio.

Transfers: knip het benodigde deel uit, dempel et ca. 20" onder water, oudt het transfer tegen het model en schuif het vanaf het papier op zijn plaats. Met een schoon doekje aandrukken.

デカール使用法: 図紙から、それぞれのマークを切り取り、ぬるま湯に20秒くらいつけて、引き上げます。マークをすらすらようにしてお紙から取り、指定の位置にはずさない。ゆわらかな布でマークを押して気泡を取ってください。マーク面には、かわくまで手をふれないでください。

Указания по применению декалей: Откройте нутовую или часть декали от общего листа, погрузите ее на 20 минут в чистую воду. Затем, выбрав необходимое место на модели, переведите туда изображение, сдвинув его с бумажной основы. Для лучшего прилипания промокните декаль чистой тряпочкой.

VERSION A: Unknow antitank unit, Corsica, December 1942.

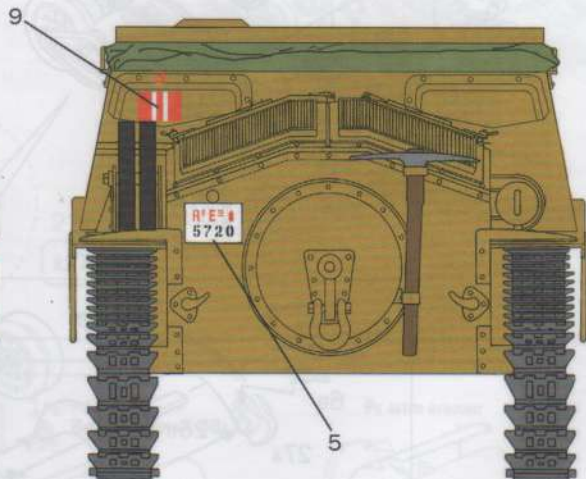
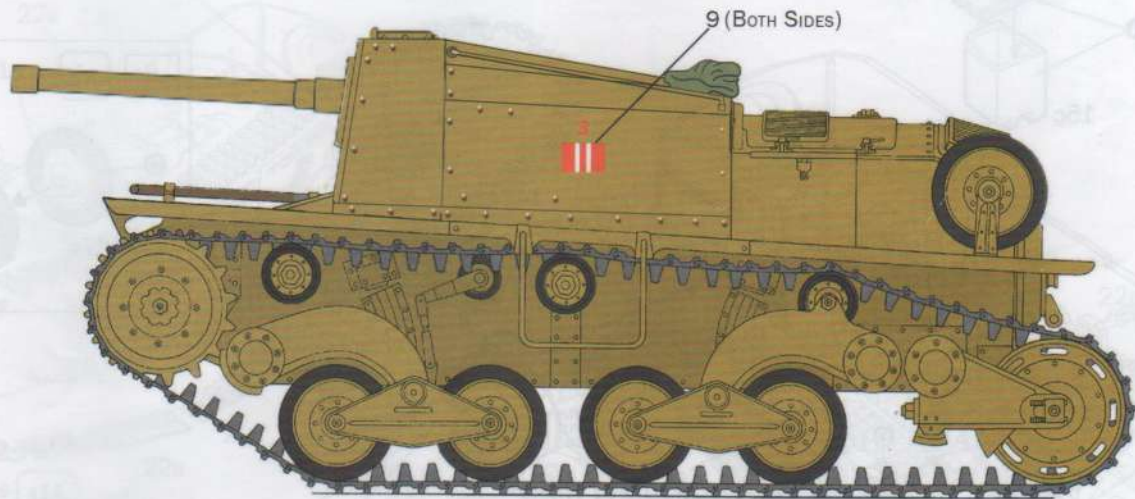

 Giallo Mimetico 3
FS 33434
4645AP

 F Rubber
FS 26081
4861AP

 Metal Flat Steel
FS 37178
4679AP

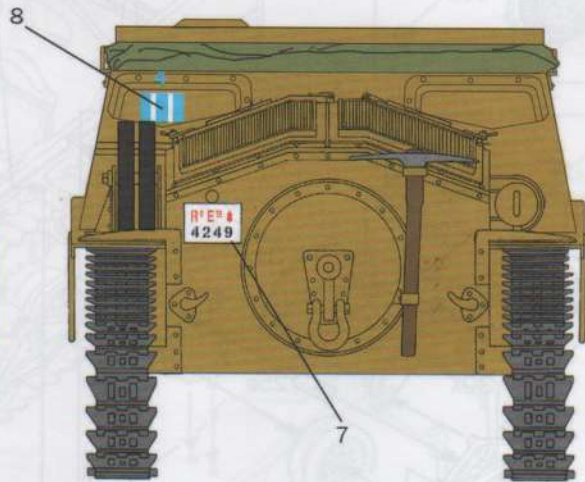
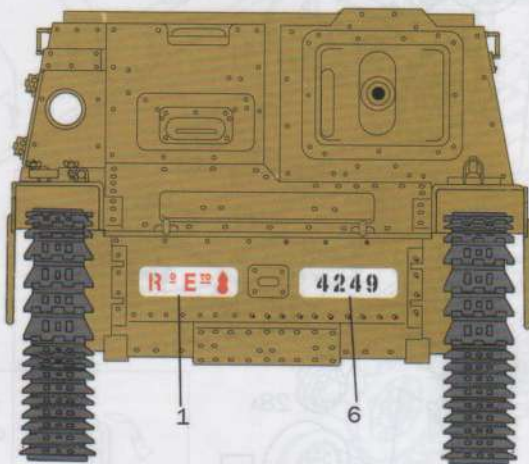
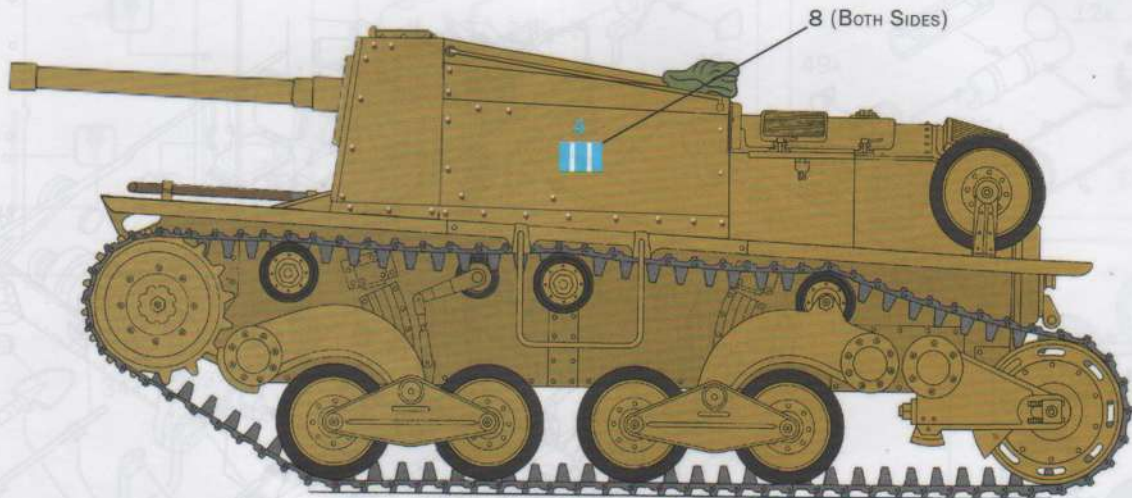

 Giallo Mimetico 3
FS 33434
4645AP

 F Rubber
FS 26081
4861AP

 Metal Flat Steel
FS 37178
4679AP

VERSION C: XIII Gruppo Squadroni Semoventi
 "Cavalleggeri di Alessandria" 1942.



■ Giallo Mimetico 3
 FS 33434
 4645AP

■ F Verde Mimetico
 FS 34092
 4723AP

■ F Rubber
 FS 26081
 4861AP

■ Metal Flat Steel
 FS 37178
 4679AP

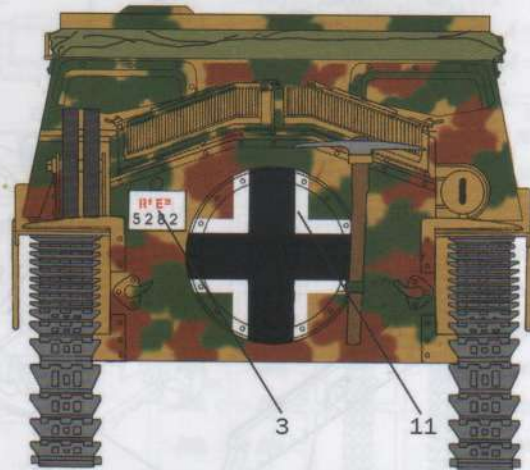

Giallo Mimetico 3
FS 33434
4645AP

F Marrone Mimetico
FS 30109
4640AP

F Verde Mimetico
FS 34092
4723AP

F Rubber
FS 26081
4861AP

Metal Flat Steel
FS 37178
4679AP

R° E°

5282

5720

4249

1

2

4

6

4

4

3

R° E°

5282

R° E°

5720

R° E°

4249

8



3

5

7



4



9

3



⊙



10



3

12

4202



2



2



13

15

11

R° E°

4202

2



14



ITALERI

No. 6477 SEMOVENTE L40 da 47/32

SCREEN PRINTED BY CARTOGRAF

9



10



10



3



12

4202

2



13

11

R'E 4202

1

2

14



No. 6477 SEMOVENTE L40 da

SCREEN PRINTED BY

WIKIPEDIA

L40

Da Wikipedia, l'enciclopedia libera.

Lo **L40**, abbreviazione della dicitura completa **Semovente L40 da 47/32**, è stato un semovente d'artiglieria e cacciacarri realizzato dal consorzio FIAT-SPA e dall'Ansaldo per il Regio Esercito, durante la seconda guerra mondiale.

Indice

Storia

Sviluppo

Produzione

Impiego operativo

Tecnica

Versioni

Altri utilizzatori

Esemplari superstiti

Note

Bibliografia

Voci correlate

Altri progetti

Collegamenti esterni

Storia

Sviluppo

Questo cannone d'assalto semovente fu ideato per sostituire presso i reggimenti di bersaglieri il cannone d'accompagnamento 47/32 Mod. 1935 trainato con un pezzo semovente. Progettato dall'Ansaldo, il semovente L40 fu presentato al Centro Studi della Motorizzazione militare il 10 maggio

L40 da 47/32



Descrizione

| | |
|---------------------------------|--|
| Tipo | <u>semovente d'artiglieria/cacciacarri</u> |
| Equipaggio | 2 (capocarro/cannoniere, pilota) |
| Progettista | <u>Ansaldo</u> |
| Costruttore | <u>Fiat-Società Piemontese Automobili</u> , <u>Ansaldo</u> |
| Data impostazione | <u>1940</u> |
| Data primo collaudo | 10 maggio <u>1941</u> |
| Data entrata in servizio | <u>1942</u> |
| Data ritiro dal servizio | <u>1945</u> |
| Utilizzatore principale | <u>Regno d'Italia</u> |
| Altri utilizzatori | vedi <u>qui</u> |
| Esemplari | 355 |
| Sviluppato dal | <u>L6/40</u> |
| Altre varianti | <u>Centro Radio</u> <u>Carro Comando L40</u> |
| Dimensioni e peso | |
| Lunghezza | 3,82 <u>m</u> |
| Larghezza | 1,92 <u>m</u> |

1941.

Produzione

Ordinato in un primo lotto di 300 esemplari, sostituì il carro armato leggero L6/40, rivelatosi totalmente inadeguato, sulle linee di produzione della SPA di Torino. Al momento dell'armistizio di Cassibile erano stati prodotti 280 esemplari. Successivamente all'occupazione dell'Italia, i tedeschi ne riavviarono la produzione: 52 furono costruiti nel 1943 e 22 nel 1944. Si trattò più di una decisione politica (e politico-industriale) per dare lavoro alle fabbriche italiane, che una decisione di pianificazione militare, visto che il carro era, all'epoca, oramai obsoleto, ed anzi risultava, da tutti i punti di vista eccetto che per la corazzatura anteriore, inferiore a realizzazioni prebelliche come il T-13 belga, la cui progettazione cominciò nel 1935 e fu messo in produzione prima del 1938.

Impiego operativo

Equipaggiò numerosi battaglioni formati dai depositi dei reggimenti fanteria carrista, tutti formati da personale della Specialità Carristi, che operarono inseriti nelle Grandi Unità di Fanteria in diversi Teatri di Guerra (Africa Settentrionale, in Sicilia, in Sardegna e in Corsica).

| Altezza | 1,63 m |
|---|---|
| Peso | 6,825 t |
| Propulsione e tecnica | |
| Motore | SPA 18D a 4 cilindri a benzina da 4053 cm³ |
| Potenza | 68 hp |
| Rapporto peso/potenza | 9,96 hp/t |
| Trazione | cingolata |
| Sospensioni | a barre di torsione |
| Prestazioni | |
| Velocità su strada | 42,3 km/h |
| Velocità fuori strada | 15,5 km/h |
| Autonomia | 200 km |
| Pendenza max | 76 % |
| Armamento e corazzatura | |
| Apparati di tiro | 1 telescopio |
| Armamento primario | 1 cannone <u>47/32 Mod. 1935</u> da 47 mm |
| Armamento secondario | 1 mitragliatrice <u>Breda Mod. 38</u> da 8 mm o 1 mitragliatrice <u>MG42</u> da 7,92 mm (non sempre presente) |
| Corazzatura | 30 mm max |
| Capacità | 70 granate |
| Scheda su Italie 1935-1945 (http://www.italie1935-45.com/RE/photoscopes/semoventi/semovente47-32.html) | |
| <div>voci di veicoli militari presenti su Wikipedia</div> | |

| BATTAGLIONE | DEPOSITO DI FORMAZIONE | G.U. DI ASSEGNAZIONE | TEATRO OPERATIVO | COMANDANTE |
|-------------|------------------------|----------------------|------------------|-------------------|
| I btg. | n.d. | D. Superga | Tunisia 1943 | Non disp. |
| IV btg. | 33° Rgt.cr. | D. Livorno | Sicilia 1943 | T.C. Tropea |
| IX btg. | n.d. | XIX C.A. | Napoli 1943 | n.d. |
| XX btg. | 32° Rgt.cr. | D. Friuli | Corsica 1943 | n.d. |
| CI | n.d. | XXX C.A.? | Tunisia 1943 | n.d. |
| CXXI btg. | 31° Rgt. cr. | n.d. | Siena 1943 | n.d. |
| CXXII | 32° Rgt.cr. | 32°rgt.cr. | Verona 1943 | n.d. |
| CXXX | n.d. | n.d. | Sicilia 1943 | n.d. |
| CXXXI | 31° Rgt. cr. | D. Cremona | Corsica 1943 | n.d. |
| CXXXII | 32° Rgt.cr. | D. Ariete | Roma e Atene1943 | n.d. |
| CXXXIII | 33° Rgt. cr. | 6ª Armata | Sicilia 1943 | T.C. Mascio |
| CXXXVI | 31° Rgt. cr. | XXX C.A. | Tunisia 1943 | Ten. Col. Colucci |
| CCXIV | 31° Rgt.cr. | 31°rgt.cr. | Siena | n.d. |
| CCXXXII | 32° Rgt. cr. | 32° rgt.cr. | Parma | n.d. |
| CCXXXIII | 33° Rgt. cr. | 206° D. Cost. | Sicilia | T.C. Elena |

Dall'agosto 1942 gli L40 furono in dotazione anche alla 3ª Divisione Celere "Principe Amedeo Duca d'Aosta", facente parte del Corpo di spedizione italiano in Russia (poi confluito nel cosiddetto ARMIR), e precisamente al XIII Gruppo semoventi del 14° Reggimento "Cavalleggeri di Alessandria". Il IV Gruppo corazzato del 13° Reggimento "Cavalleggeri di Monferrato" li impiegò in Albania fino all'armistizio. In URSS, come anche L6 da cui era derivato, risultò inadeguato, soprattutto per colpire i carri sovietici più moderni, aveva delle possibilità solo con i carri Cruiser (o di cavalleria) britannici e sovietici prebellici.

In dotazione alla 132ª Divisione corazzata "Ariete" e 133ª Divisione corazzata "Littorio", partecipò alle operazioni della campagna in Nordafrica, quali la seconda battaglia di El Alamein, ma fu durante la campagna di Tunisia che trovò il più massiccio impiego. In particolare era in dotazione ai I e CXXXVI Battaglione controcarri (carristi) ed al Raggruppamento Esplorante Corazzato (R.E.Co.) "Cavalleggeri di Lodi" (ognuno su 2 compagnie) del XXX Corpo d'armata.

Fino all'armistizio, fu impiegato dai seguenti reparti corazzati e di cavalleria del Regio Esercito:

- 6ª Armata di Sicilia: IV, CXXXIII e CCXXXIII Battaglione semoventi controcarro (carristi), impiegati contro gli alleati durante l'Sbarco in Sicilia.
- 135ª Divisione corazzata "Ariete II": gli L40 assegnati al II Gruppo/Raggruppamento Esplorante Corazzato (R.E.Co.) "Lancieri di Montebello" furono quasi tutti distrutti durante la disperata difesa di Roma nei giorni dell'armistizio (Porta San Paolo ed altri scontri).
- 136ª Divisione corazzata "Centauro II": la 5ª Compagnia del LXIX Battaglione/18° Reggimento bersaglieri (in configurazione di R.E.Co.), di stanza in Provenza, iniziò il rimpatrio nel luglio 1943 e, assegnato alla "Centauro II", prese parte alla difesa di Roma.
- XX e CXXI Battaglione semoventi controcarro (carristi), aggregati

rispettivamente alla 20ª Divisione fanteria "Friuli" ed alla 44ª Divisione fanteria "Cremona", di stanza in Corsica.

Dopo l'8 settembre, gli esemplari disponibili che non furono requisiti dai tedeschi, vennero usati dai seguenti reparti dell'Esercito Nazionale Repubblicano della RSI:

- Gruppo squadroni corazzato "San Giusto": 2 esemplari.
- Raggruppamento Anti Partigiani (RAP)- Gruppo Esplorante: 2 esemplari.
- I Battaglione bersaglieri volontari "Benito Mussolini": 1 esemplare.
- Gruppo corazzato "Leonessa": 5 esemplari.

Tecnica

Si trattava di una trasformazione del carro leggero L6/40, il quale fu privato della torretta per fare spazio a una casamatta squadrata, nel cui lato sinistro fu inserito il cannone anticarro da 47/32 Mod. 1935 (lo stesso dell'M13/40): l'esigua larghezza del mezzo non consentì, infatti, l'inclinazione delle piastre, cosa che ridusse decisamente la capacità di penetrazione dei proiettili a parità di spessore.^[1]

Il semovente non aveva una corazzatura sul tetto della casamatta (a parte nel primo prototipo), che era anzi privo di qualunque copertura, e aveva un equipaggio di appena due uomini. Inizialmente era anche privo di armamento secondario, ma si decise presto di installarvi una mitragliatrice perché era praticamente indifeso negli scontri con la fanteria nemica.

Versioni

- **L40 Centro Radio**: versione con equipaggiamento radio supplementare, rimase allo stadio di prototipo.
- **Carro Comando L40**: sviluppato nei due varianti *carro comando di plotone semoventi* e *carro comando di squadrone/compagnia semoventi*;^[1] oltre ad avere equipaggiamento radio supplementare, il cannone era sostituito da una mitragliatrice Breda Mod. 38 da 8 mm, la cui canna era però avvolta da un manicotto di diametro maggiore, in modo che il mezzo esternamente era indistinguibile dagli altri e non attirava le "attenzioni" dei nemici. Dopo l'armistizio anche questa versione fu impiegata dalla Wehrmacht con la denominazione **PzBefWg L6 770(i)**^[2].

Altri utilizzatori

- Germania - Wehrmacht: nonostante la modestia dell'L40, 78 esemplari di preda bellica armarono i reparti di seconda linea dello Heer e della Luftwaffe, con la denominazione *StuG L6 mit 47/32 630(i)*.
- Repubblica Sociale Italiana - Esercito Nazionale Repubblicano: circa dieci L40 furono adoperati dalle forze armate saloine.
- È possibile che esemplari di preda bellica tedesca siano stati ceduti a Croazia e Slovacchia (all'epoca stati fantoccio della Germania), come comprovato da fotografie (ma senza alcun tipo di documento ufficiale).

Esemplari superstiti

Un esemplare del semovente è attualmente conservato presso l'U.S. Army Ordnance Training and Heritage Center (Fort Lee - Virginia, Stati Uniti). Un secondo semovente fu scoperto nel 2008 in Corsica, nella zona di Lucio e restaurato a cura del sig. Jean Noel Aiqui. Il mezzo era appartenuto alla Divisione Cremona e fu utilizzato nel dopoguerra come trattore agricolo. Oggi si trova esposto nel Museo de la Resistance En Alta Rocca di Zonza (Corsica).



Esemplare superstite

Note

- ↑ *Regio Esercito - Lista materiale bellico - Semovente da 47/32 su scafo L40*, su *regioesercito.it*. URL consultato il 24 aprile 2018.
- ↑ Foto del Carro Comando (http://beutepanzer.ru/Beutepanzer/italy/tanks/carro_commando/cc-1.htm).

Bibliografia

- Nicola Pignato e Filippo Cappellano, *Gli autoveicoli da combattimento dell'Esercito Italiano*, Volume secondo (1940-1945), Stato Maggiore dell'Esercito, Ufficio Storico, 2002
- Nico Sgarlato, *Corazzati Italiani 1939-1945*, War Set n°10, 2006
- Ugo Barlozzetti e Alberto Pirella, *Mezzi dell'Esercito Italiano 1935-45*, Editoriale Olimpia, 1986
- Nicola Pignato, *I mezzi blindo-corazzati italiani 1923-1943*, Storia Militare, 2005
- Paolo Crippa, *I reparti corazzati della Repubblica Sociale Italiana 1943/1945*, Marvia Edizioni, 2006
- Stefano Di Giusto, *Panzer units in the Operationszone Adriatisches Küstenland (OZAK) 1943-1945 and the Panzer-Sicherungs-Kompanien in Italy*, Edizioni della Laguna, 2002

Voci correlate

- 75/18 (semovente)
- L6/40
- M13/40
- 47/32 Mod. 1935

Altri progetti

- Wikimedia Commons (<https://commons.wikimedia.org/wiki/?uselang=it>)

contiene immagini o altri file su **L40** (https://commons.wikimedia.org/wiki/Category:Semovente_da_47/32?uselang=it)

Collegamenti esterni

- Comando Supremo*, su *comandosupremo.com*. URL consultato il 17 ottobre 2006 (archiviato dall'url originale il 7 ottobre 2010).

- *Cavalleria Italiana*, su *cavalleriaitaliana.dns1.us*. URL consultato il 17 ottobre 2006 (archiviato dall'url originale il 7 maggio 2006).
- *Il L40 nella Wehrmacht*, su *beute.narod.ru*. URL consultato il 2 luglio 2022 (archiviato dall'url originale il 19 gennaio 2010).

Estratto da "<https://it.wikipedia.org/w/index.php?title=L40&oldid=137049829>"

Questa pagina è stata modificata per l'ultima volta il 26 dic 2023 alle 12:27.

Il testo è disponibile secondo la licenza Creative Commons Attribuzione-Condividi allo stesso modo; possono applicarsi condizioni ulteriori. Vedi le condizioni d'uso per i dettagli.