

Westland Whirlwind FB Mk.I "Fighter-Bomber"

GB

Project Wesland P.9 was designed upon F.37/35 Specifications that called for escort fighter with heavy armament. P.9 project was a twin engine aircraft with four 20 mm cannons. In February 1937 RAF and Westland signed a contract for manufacture of two prototypes. The first prototype L6844 took off for the first time on October 11, 1938. Following two years were both prototypes, the second was L6845, thoroughly tested and it subsequently led to the tail panes changes and deleting of slats. The production of the series machines began in 1940 and they were assigned to the RAF 263. Squadron. Another squadron, this time RAF 137, was equipped with Whirlwinds in 1941. Due to the R&R Peregrine engines no other units were equipped with Whirlwinds. These engines were unreliable and moreover their production was stopped on behalf of more needed Merlins. This also led to the production being stopped. Even though the Whirlwinds were fast, highly maneuverable and reputedly they were even capable to outmaneuver single engine fighter. Further, the heavy armament consisting of four cannons made the Whirlwind deadly opponent. The heavy armament was later intensified by addition of two wing mounted bomb racks. These modified Whirlwinds were designated FB Mk.I or Mk.IA and were used for ground attack missions. Their successful attacks on German ships in La Manche Channel and in occupied France earned them a nickname Whirlbomber. Whirlwinds fought in first line combat until the end of 1943 and then were withdrawn. The L6844 prototype was used as test bed for various armament layouts, such as 12 machine guns or 37 mm cannon.

Wingspan: 13.73 m, Length: 9.84 m, Max. Speed: 579 kmh, Range: 1000 km, Service Ceiling: 9150 m.

CZ

Na základě specifikací F.37/35, které požadovaly těžce vyzbrojenou stíhačku pro boj s bombardéry, vznikl u firmy Westland projekt P.9, dvomotorový stroj s výzbrojí čtyř kanonů ráže 20 mm. V únoru 1937 RAF uzavřelo s firmou Westland smlouvu na postavení dvou prototypů.

První z nich, L.6844 vzletl poprvé 11. října 1938. Následovaly dva roky zkoušek, do kterých se zapojil i druhý prototyp L6845. Během těchto zkoušek se měnily hlavně ocasní plochy a byly zrušeny sloty. Sériové stroje se začaly vyrábět v roce 1940.

Do výzbroje je dostala 263. squadrona RAF. V roce 1941 je dostala další jednotka 137. squadrona RAF. Další jednotky už tímto strojem vyzbrojeny nebyly.

Na vině byly hlavně motory R&R Peregrine. Byly nespolehlivé a navíc jejich produkce byla zastavena ve prospěch potřebnějších Merlinů. To vedlo i k zastavení výroby Whirlwindů. Ty přitom byly rychlé a obratné, údajně byly schopné vymanévrovat i jednomotorovou stíhačku. A při své silné výzbroji čtyř kanonů představovaly nebezpečného protivníka.

Jejich silná výzbroj byla později posílena i montáží závěsníků bomb pod křídlo. Takto upravené Whirlwindy byly označeny FB Mk.I nebo Mk.IA a nasazeny do bitevních akcí. Jejich úspěchy při útocích na německou loďní dopravu v Kanálu La Manche a v okupované Francii jim vynesly přezdívku Whirlbomber.

Whirlwindy bojovaly v první linii do konce roku 1943, pak byly vyřazeny.

Na prototypu L6844 byly testovány různé varianty výzbroje, např. dvanáct kulometů nebo kanon ráže 37 mm.

DÍLY - PARTS - TEILE - PIÉCES

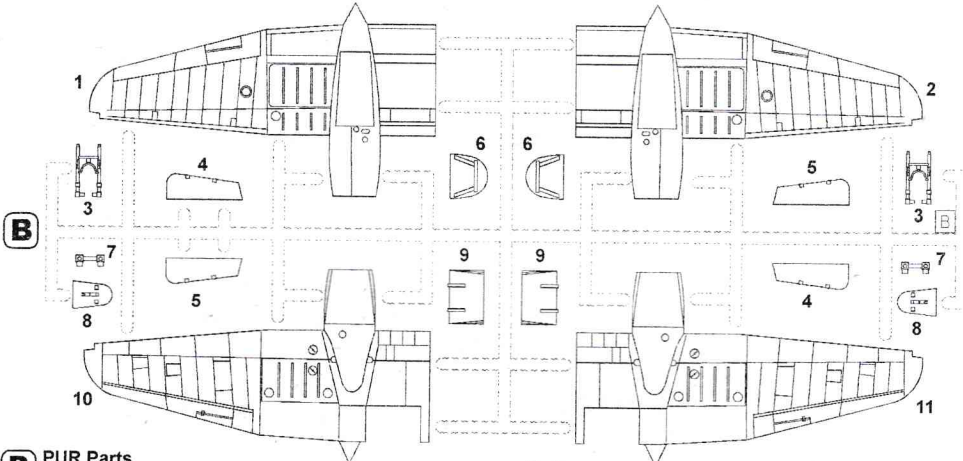
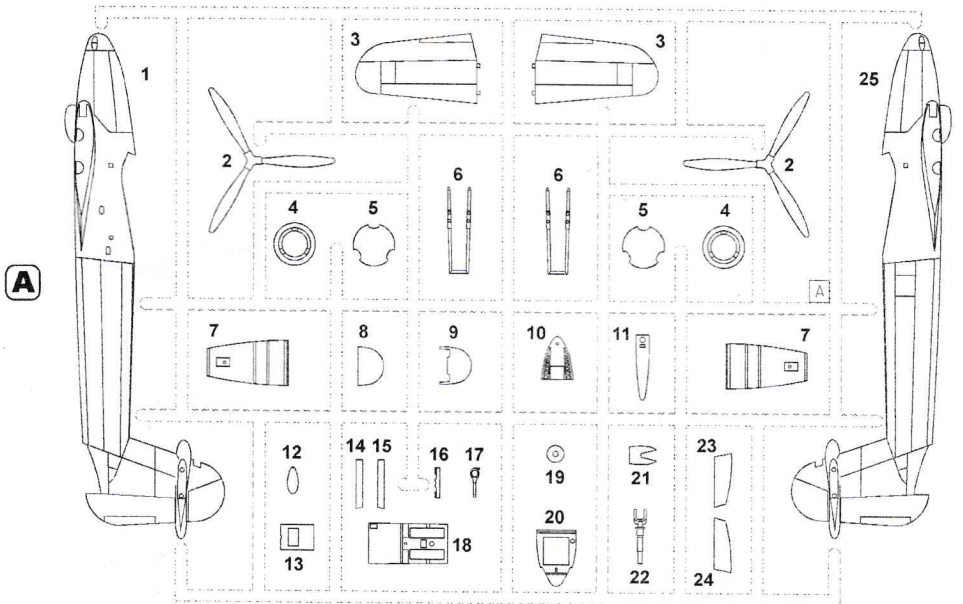

P PUR Parts

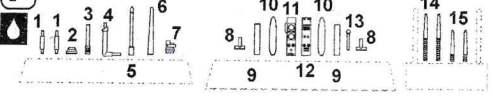

C Clear Parts

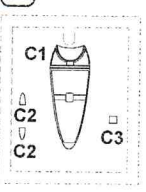

L Photo-Etched Parts

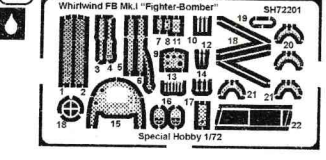

F Film

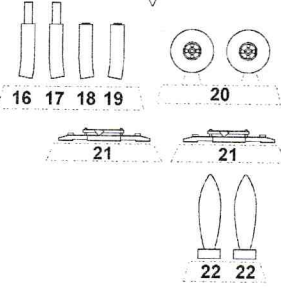
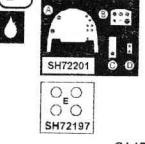

SYMBOLS

? MOŽNOST VOLBY
OPTIONAL
NACH BELIEBEN
OPTION

🔑 POUŽIT KYANOAKRYLÁTOVÉ LEPIDLO
INSTANT CYANOACRYLATE GLUE
ZYANOAKRYLATKLEBER
ADHESIF CYANOACRYLAT

↩ OHNOUT
BEND
BIEGEN
COURBER

👉 ZHOTOVIT NOVÉ
SCRATCH BUILD
FERTIGSTELLEN
ACHEVER

✂ ŘEZAT/VRTAT
CUT OFF/DRILL
ENTFERNEN
DETACHER

A GSI
COLOURS CODE
NATRÍT
COLOUR
FARBEN
PEINDRE

SESTAVA - ASSEMBLY - BAUANLEITUNG - ASSEMBLAGE

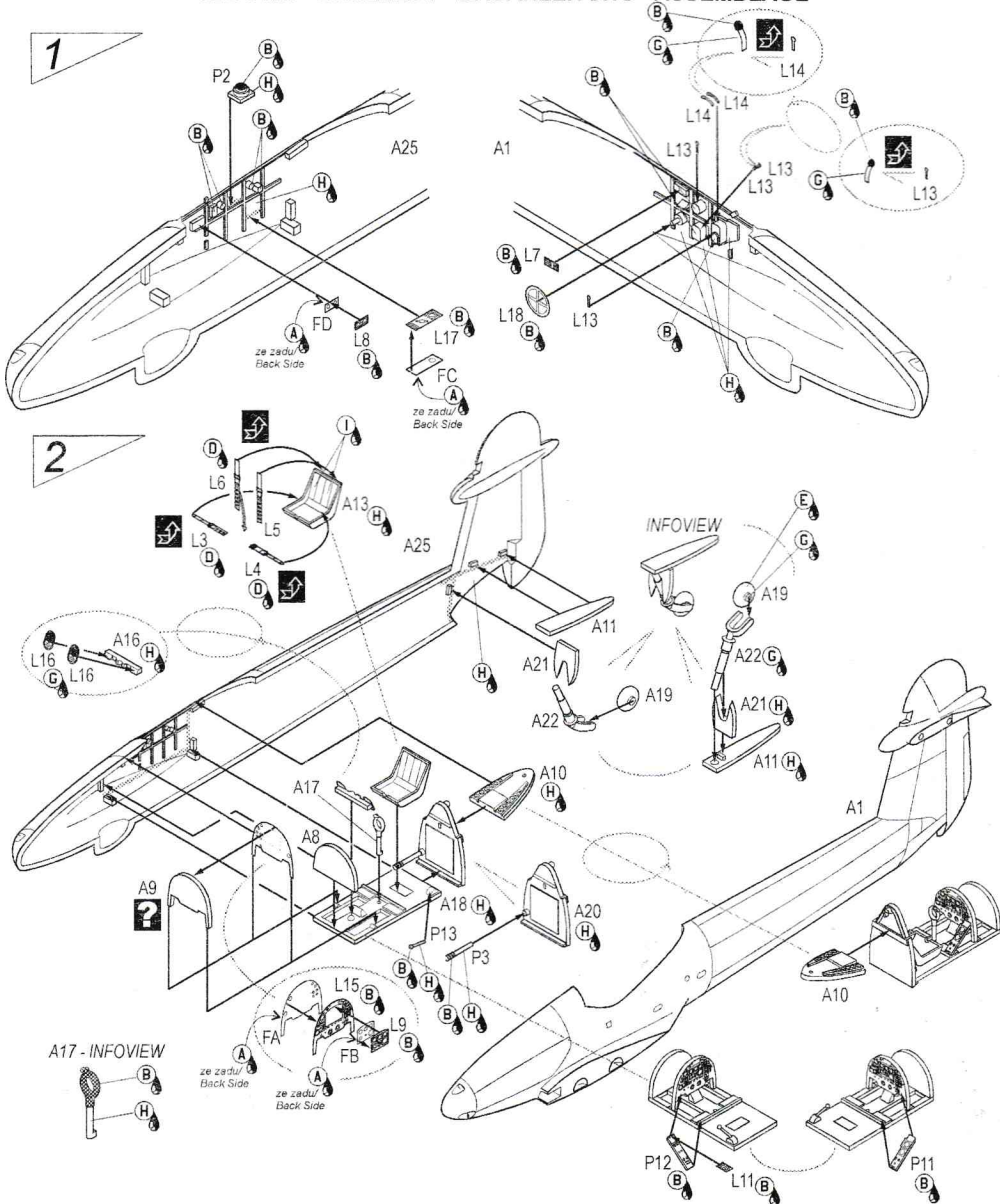

SESTAVA - ASSEMBLY - BAUANLEITUNG - ASSEMBLAGE

3

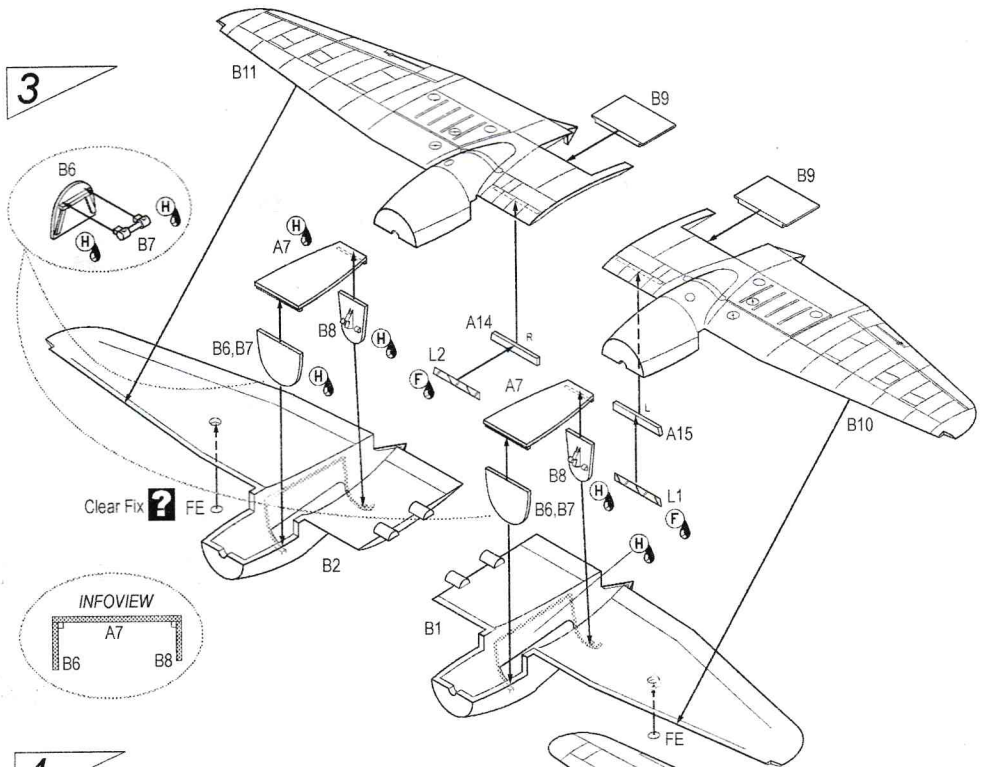

4

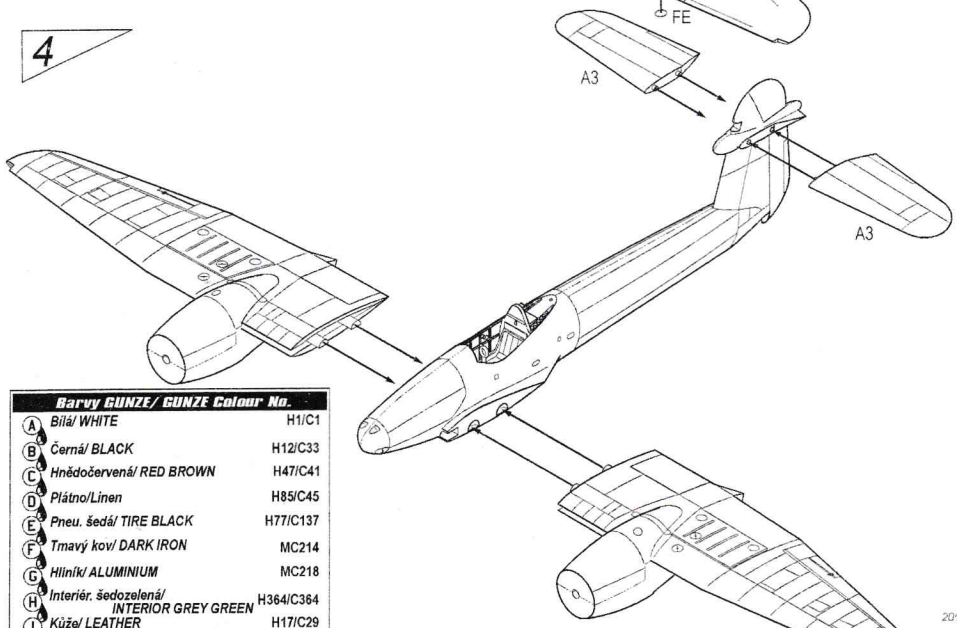

Barvy GUNZE/ GUNZE Colour No.		
A	Bílá/ WHITE	H1/C1
B	Černá/ BLACK	H12/C33
C	Hnědočervená/ RED BROWN	H47/C41
D	Plátno/Linen	H85/C45
E	Pneu, šedá/ TIRE BLACK	H77/C137
F	Tmavý kov/ DARK IRON	MC214
G	Hliník/ ALUMINIUM	MC218
H	Interiér, šedozeleňá/ INTERIOR GREY GREEN	H364/C364
I	Kůže/ LEATHER	H17/C29
J	Opálený kov/ BURNT IRON	H76/C61

SESTAVA - ASSEMBLY - BAUANLEITUNG - ASSEMBLAGE

5

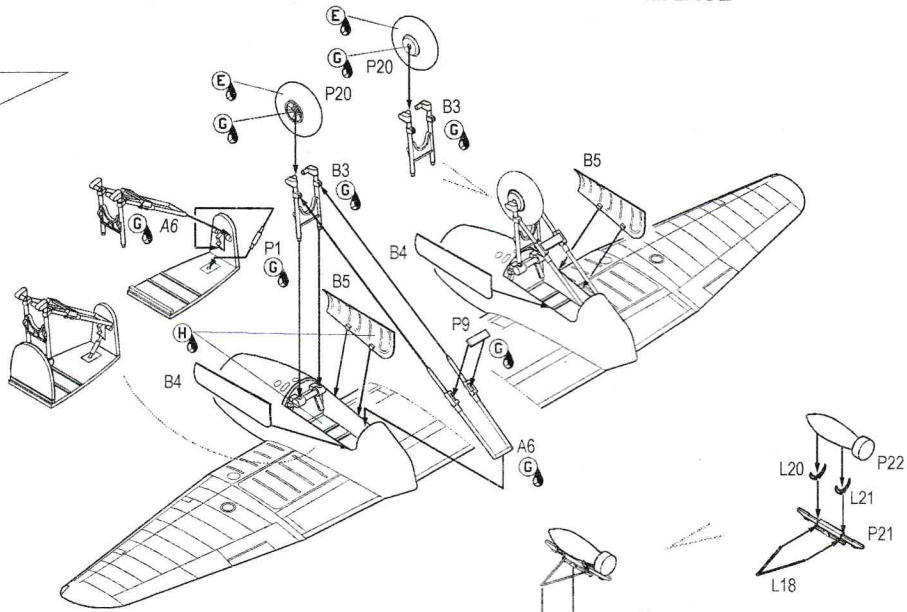

6

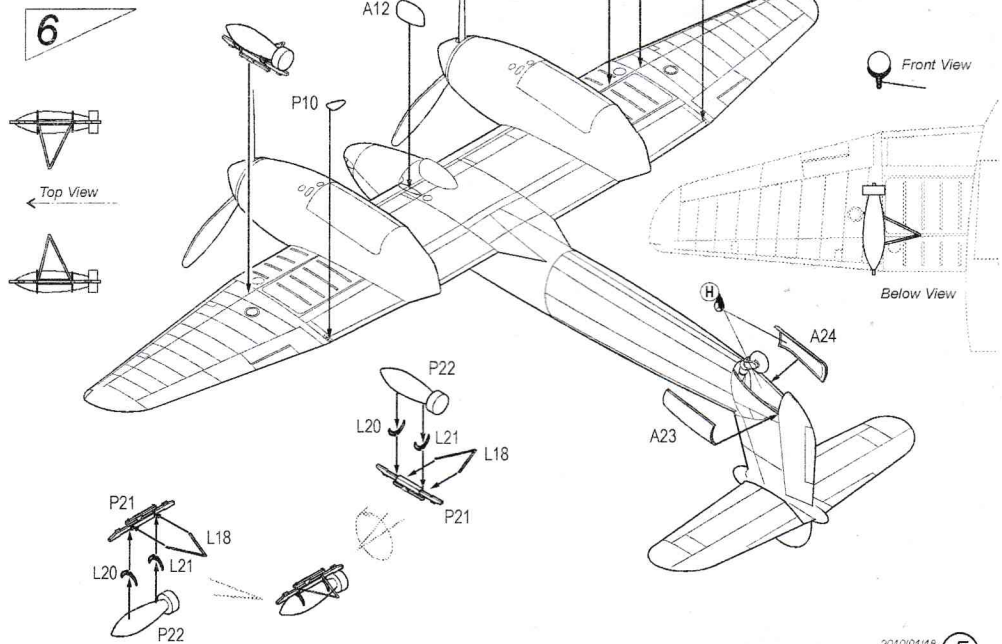

2010/01/18

SESTAVA - ASSEMBLY - BAUANLEITUNG - ASSEMBLAGE

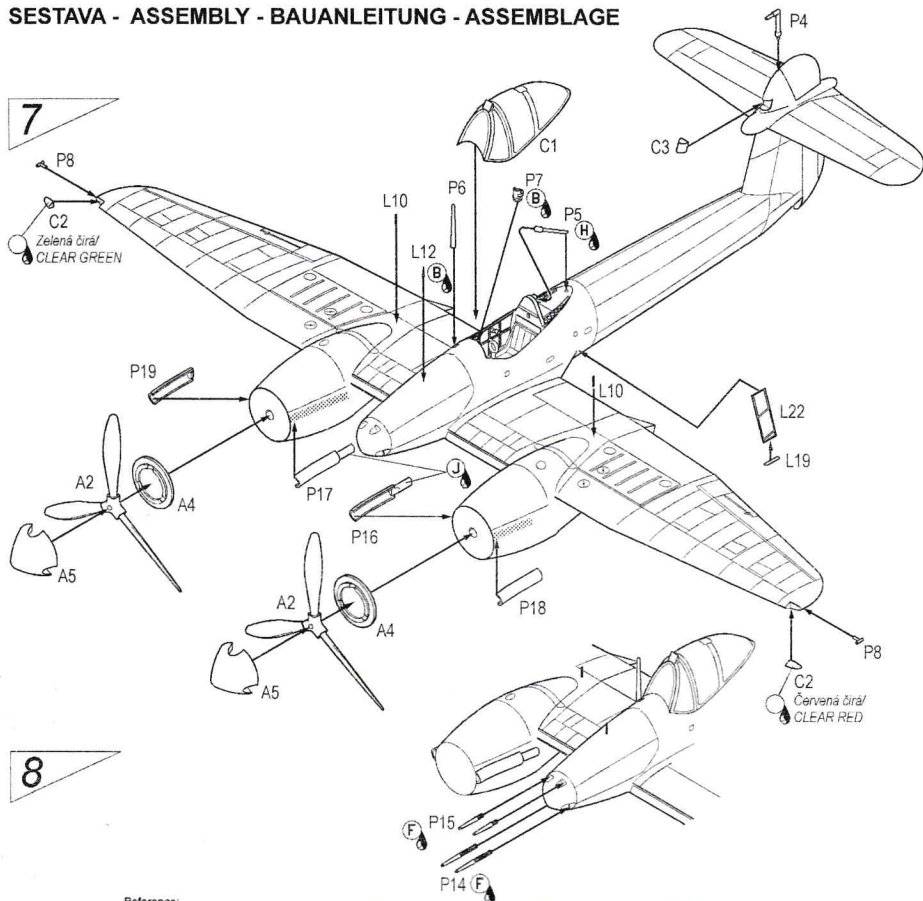

Reference:

Westland Whirlwind

publikace  publication



- 28 stran
- 78 fotografií
- historie, technický popis a data
- přehled výrobních letounů
- výkresy v měřítku 1:72
- kresby detailů
- 2 strany kamuflážních schémat
- detaily zbarvení
- plakát A3
- popis vyzbroje a výstroje

- 28 pages
- 78 photos
- type history and technical description
- production overview
- 1/72 scale plans
- interior drawings
- 2 pages camouflage profiles
- camouflage details
- pull-out poster
- armament & equipment description

Zásilková služba pro jednotlivce:
 MPM Shop
 MODELIMEX
 AEROMEDIA
 ARTUR MODEL CENTRUM

Obchodní kontakty a objednávky:
 MARK I s.r.o.
 PO Box 10, 100 31 Praha 10 - Strašnice
 Tel./fax: 241 765 158
 e-mail: mark1@cmail.cz
 www.4pluspublications.com

Available from good bookshops or from:
 MARK I Ltd.
 PO Box 10, 100 31 Prague 10 - Stranice
 Czech Republic
 Tel./fax: +420-241 765 158
 e-mail: mark1@cmail.cz
 www.4pluspublications.com

210x297 mm
 obj.č./ref. No. 4+014

Westland Whirlwind FB Mk.I, P7094, HE-T, „Bellows“, No.263 Squadron RAF letiště Warmwell, začátek roku 1943. Kromě nápisu pod kabinou je na levé straně uvedeno jméno pilota F/Lt Blackshaw v hnedém obdélníku původní kamuflážní barvy Dark Earth. V kabině tohoto letounu se ale nechal fotit kanadský pilot F/O J. P. Coyne. Kamufláž horních ploch se skládá ze tří barev, kromě Dark Green a Mixed Grey ještě z Dark Sea Grey. Vrtulové špičky jsou ozdobeny miniaturami znaků. Stroje s velkou pravděpodobností 28.3.43 zúčastnil akce Roadstead 60, útoku na německý konvoj v kanálu La Manche. Při této akci byly „Whirlwindy“ doprovázeny Spitfry od No.310 (Českoslovak) a 313. (Českoslovak) Squadron RAF. Letoun byl zničen 16. května 1943 po nastěných 166 hodinách, kterých dosáhl postupně u No.263, No.137 a opět u No. 263 Squadron RAF.

Westland Whirlwind FB Mk.I, P7094, HE-T, „Bellows“, No.263 Squadron RAF Warmwell airfield beginning of 1943. Except the presentation writing below the canopy there's a pilot's name F/Lt Blackshaw on the port side in the brown rectangle of the original Dark Earth color. Canadian pilot F/O J. P. Coyne was photographed in the cockpit of this machine. The upper surface camouflage consists of three colors. Except of the Dark Green and Mixed Grey also Dark Sea Grey was used. The propeller spinners as so the tail finning sport miniaturized national insignies. It is highly probable that this machine on March 28, 1943 participated in Roadstead 60 mission the attack on German convoy in La Manche channel. During this mission the Whirlwinders were escorted by Spitfires from No.310 (Czechoslovak) and No.313 (Czechoslovak) RAF Squadrons. The aircraft was destroyed on May 16, 1943 with 166 hours of flight time assigned subsequently to No. 263, No. 137 and back with No. 263 RAF Squadrons.

CAM. A

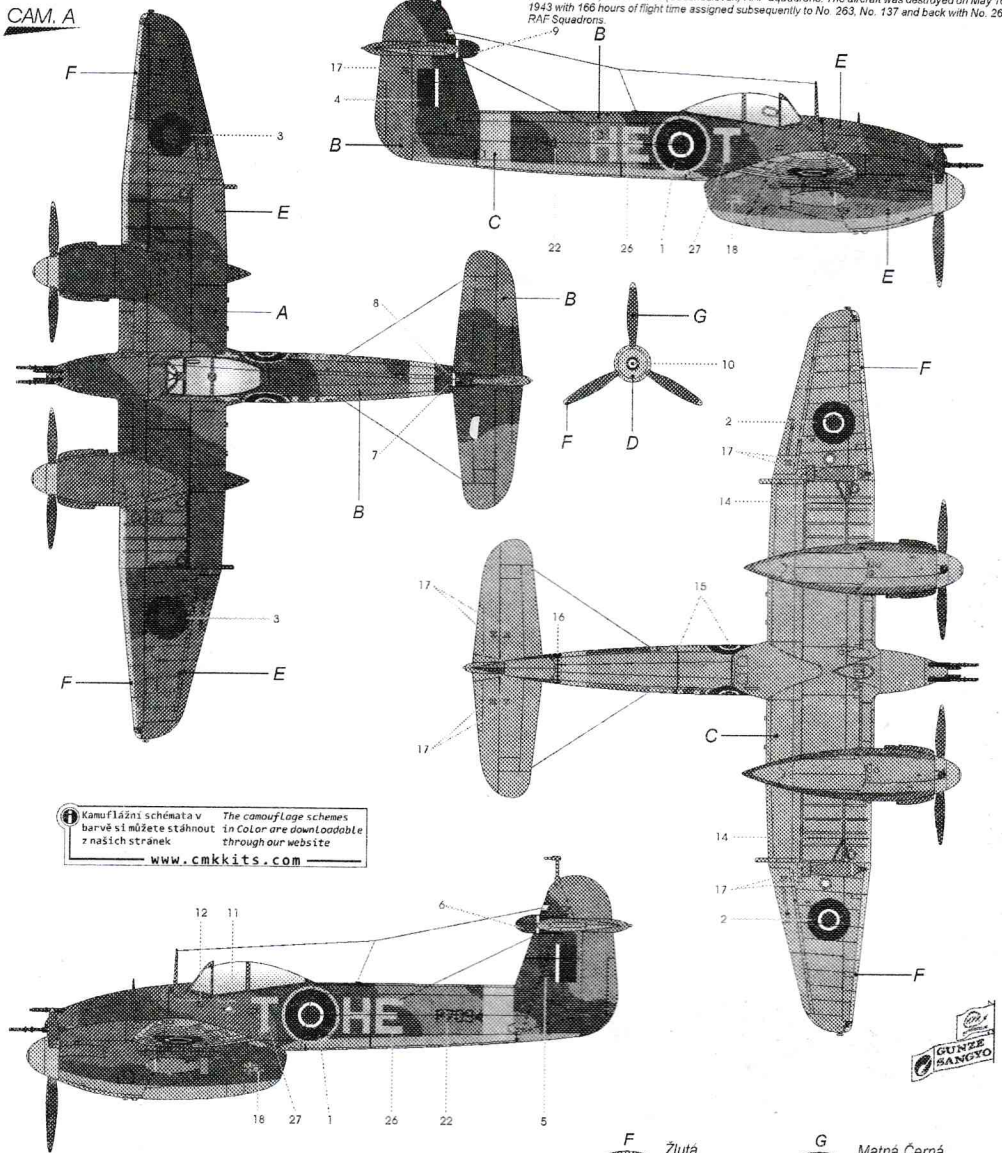

1. Kamuflážní schémata v barvě si můžete stáhnout z našich stránek www.cmkkits.com
 The camouflage schemes in color are downloadable through our website

- | | | | | | | |
|--|---|---|--|--|---------------------------------------|---|
| A Tmavá zelená
Dark Green
H73/C23 | B Míchaná šedá
Mixed Grey
5% H12/C33
95% H362/C22 | C Střední mořská šedá
Medium Sea Grey
H335/C35 | D Nebeská modrá
Sky
H74/C26 | E Tmavá mořská šedá
Dark Sea Grey
H75/C25 | F Žlutá
Yellow
H329/C329 | G Matná černá
Flat Black
H12/C33 |
|--|---|---|--|--|---------------------------------------|---|

Westland Whirlwind FB Mk.I, P6974, HE-Z, No.263 Squadron RAF, letiště Angle, červen nebo srpen 1942. Stroj v denní stíhačí kamufláži je atypický černou barvou na spodní ploše křídla s bílými pruhy a bílou příďí. V této podobě měl účastnit bojů nad Dieppe. Je však možné, že toto zbarvení souvisí s operací Starkey nebo cvičením Rutter. U No.263 Sq RAF létal od září 1940 až do 19. září 1943, kdy byl ztracen v akci.

Westland Whirlwind FB Mk.I, P6974, HE-Z, No.263 Squadron RAF, Angle airfield, July or August 1942. The aircraft wore Day Fighter Camouflage, with black color on lower side of the wings and white stripes above and below the wings and whole nose section in white color, too. This ID was supposed for Dieppe operation but it can also be connected to Starkey operation or Rutter training. It served with No.263 RAF Squadron from September 1940 to September 19, 1943 when it was lost in action.

CAM. B

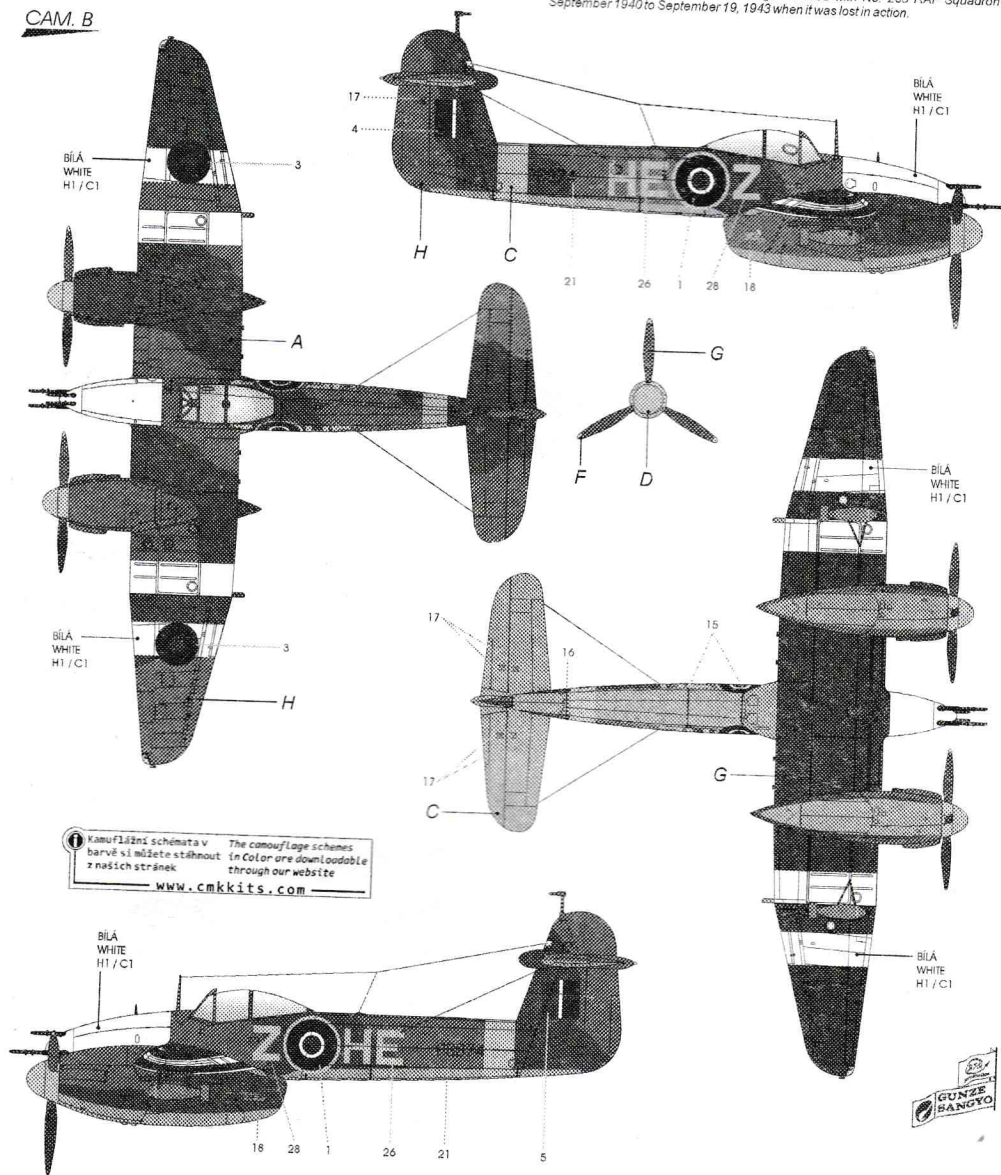

1 Kamuflážní schémata v barvě si můžete stáhnout z našich stránek www.cmkkits.com

The camouflage schemes in Color are downloadable through our website

A Tmavá zelená
Dark Green
H73 / C23

C Střední mořská šedá
Medium Sea Grey
H335/ C335

D Nebeská modrá
Sky
H74/ C26

F Žlutá
Yellow
H329/ C329

H Oceánská šedá
Ocean Grey
C362

G Matná Černá
Flat Black
H12/ C33

Westland Whirlwind FB Mk I, P7102, SF-P „Comrades In Arms”, P/O E.L. Musgrave, No.137 Squadron RAF. Na horních plochách nesl tento stroj mimo standardní Dark Green náhražkovou Mixed Grey. Jméno Comrades In Arms bylo napsáno na levém boku pod kabinou. U No.137 Squadron RAF sloužil tento stroj od června 1942 do září 1943. Pak byl předán No.263 Squadron RAF. Vyřazen a sešrotován byl v září 1944.

Westland Whirlwind FB Mk I, P7102, SF-P „Comrades In Arms”, P/O E.L. Musgrave, No.137 Squadron RAF. The upper surfaces' camouflage consisted of standard Dark Green and makeshift Mixed Grey. The inscription "Comrades In Arms" was written on the port board below the canopy. This machine served with No.137 Squadron RAF from June 1942 to September 1943, when it was handed over to No.263 Squadron RAF. In September 1944 was this machine withdrawn from service and subsequently scrapped.

CAM. C

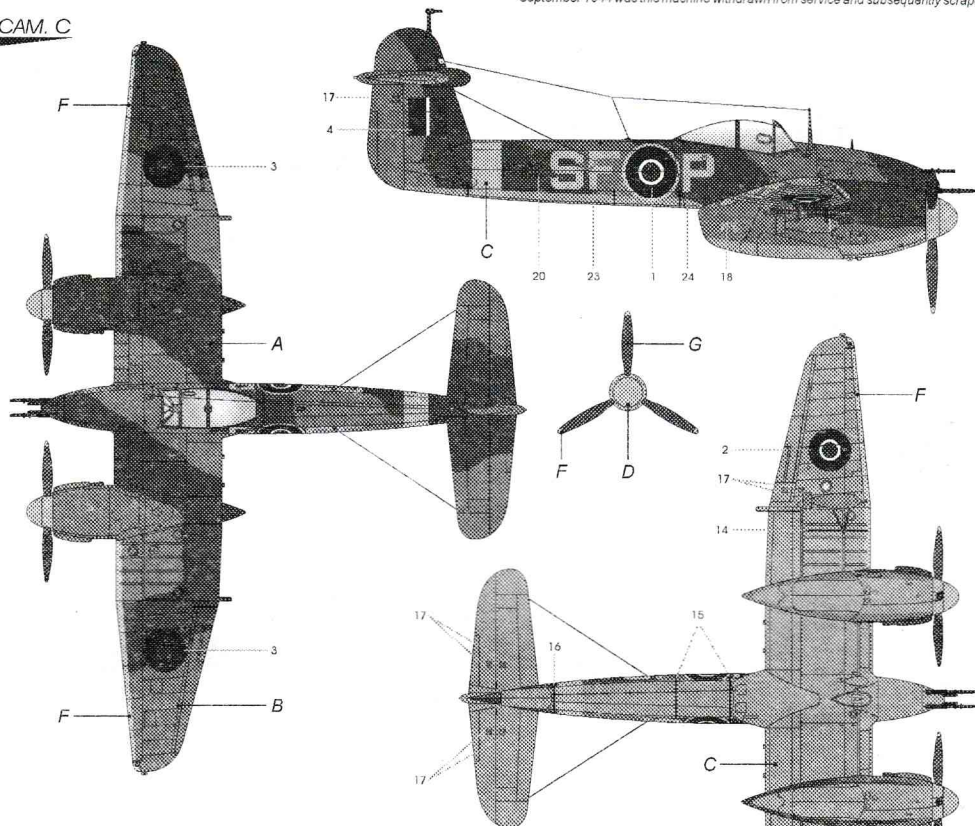

I Krasofářské schémata v barvě si můžete stáhnout z našich stránek www.cmkkits.com
 The camouflage schemes in Color are downloadable through our website

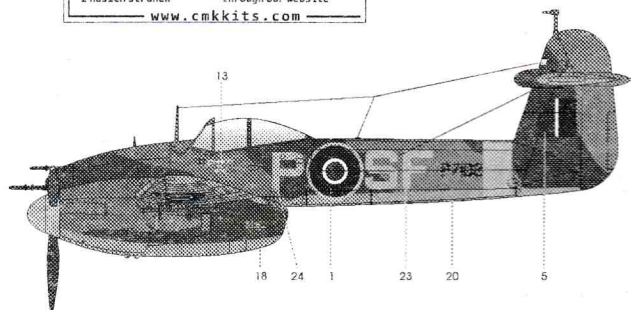

G Matná Černá
 Flat Black
 H12/ C33

A Tmavá zelená
 Dark Green
 H73/ C23

B Míchaná šedá
 Mixed Grey
 5% H12/ C33
 95% H362/ C22

C Střední mořská šedá
 Medium Sea Grey
 H335/ C335

D Nebeská modrá
 Sky
 H74/ C26

F Žlutá
 Yellow
 H329/ C329

Westland Whirlwind FB Mk.I, P7012, SF-V, No.137 Squadron RAF. Na horních plochách nesl tento stroj mimo standardní Dark Green náhrážkovou Mixed Grey. No.137 Squadron RAF používala tento stroj od listopadu 1941 do června 1943. Pak ho předala No.263 Squadron RAF. Vyřazen a zlikvidován byl v červenci 1944.

Westland Whirlwind FB Mk.I, P7012, SF-V, No.137 Squadron RAF. The upper surfaces' camouflage consisted of standard Dark Green and makeshift Mixed Grey. This machine served with No.137 Squadron RAF from November 1941 to June 1943, when it was handed over to No.263 Squadron RAF. In July 1944 was this machine withdrawn from service and subsequently scrapped.

CAM. D

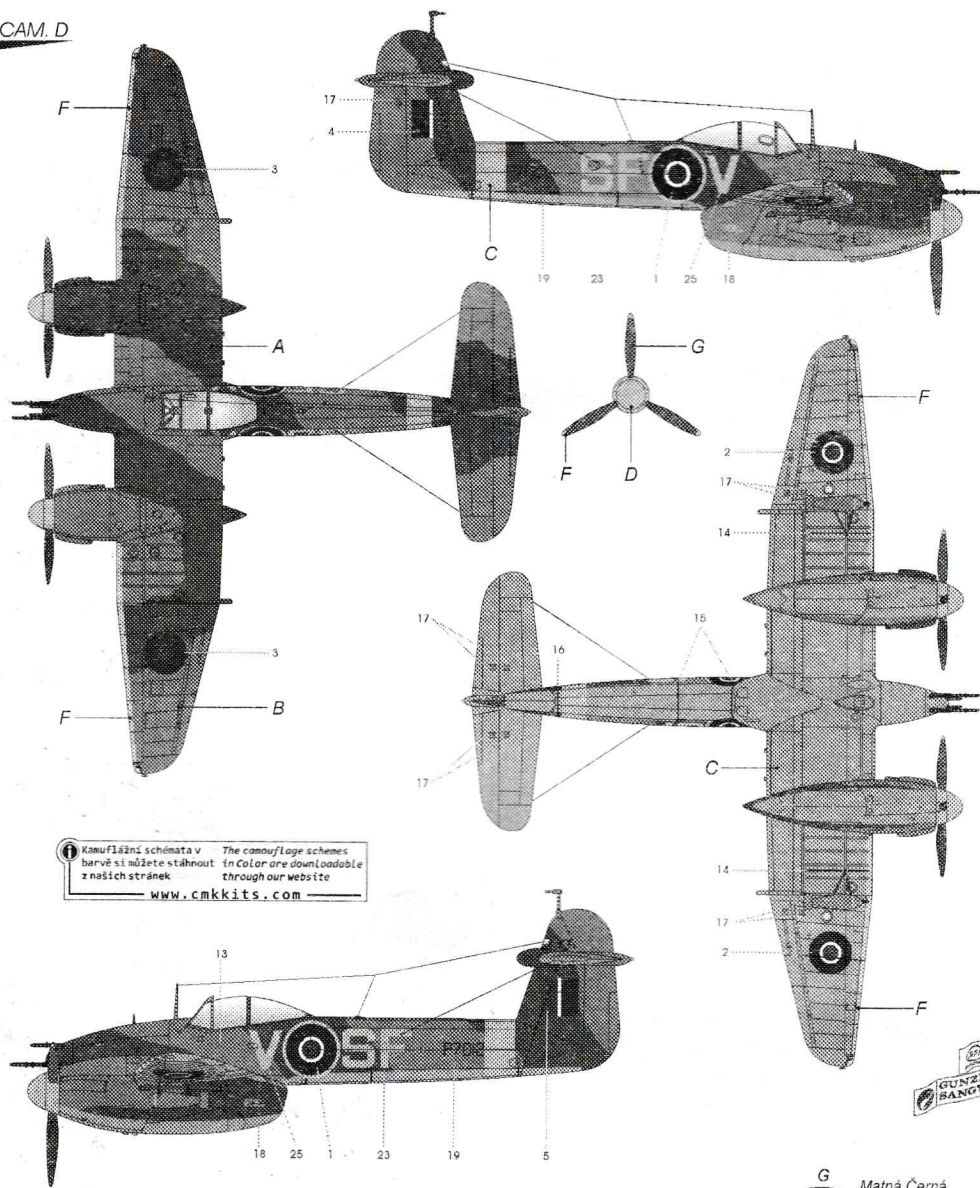

I Kamuflážní schémata v barvě si můžete stáhnout z našich stránek www.cmkkits.com

The camouflage schemes in Color are downloadable through our website

A Tmavá zelená
Dark Green
H73 /C23

B Míchaná šedá
Mixed Grey
5% H12/ C33
95% H362/ C22

C Střední mořská šedá
Medium Sea Grey
H335/ C335

D Nebeská modrá
Sky
H74/ C26

G Matná Černá
Flat Black
H12/ C33

F Žlutá
Yellow
H329/ C329

Printed by AVIPRINT

HETZ
26 27 28
HETZ
SF PV
23 24 25
SF PV

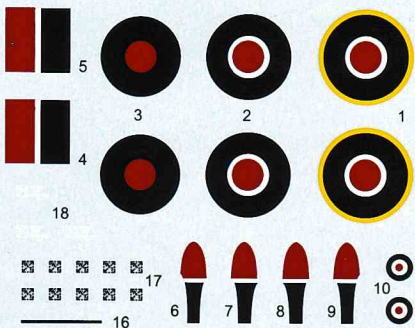

P7102 P7012 P6974 P7094 = 15 12 11
19 20 21 22
P7102 P7012 P6974 P7094 = = 14 13
DEAD Design Special Hobby SH72201 Whirlwind FB Mk.I Fighter-Bomber