

# BOEING 727

H-245

A. KIKULER  
COM. E IND. DE PLÁSTICOS S.A.  
Rua Francisco Portela, 175  
Rio de Janeiro - RJ.  
C.G.C.M.F. 33.376.666/0001-06

INDÚSTRIA BRASILEIRA

## ESCALA 1:144

RÉPLICA AUTÊNTICA DO JATO DE SEGUNDA GERAÇÃO  
TREM DE FOUSSO EM DUAS POSIÇÕES  
MARCAÇÕES OFICIAIS DA CRUZEIRO  
RAMPA DE ACESSO TRAZEIRA SERVE COMO  
SUPORTE DA CAUDA

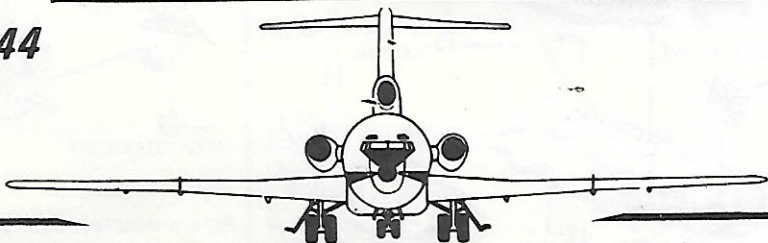

Quando a Boeing lançou seu novo e elegante tri-jato, o 727, em 1964, deu início a uma nova era para a segunda geração de jatos comerciais americanos. Apesar de menor que o já então famoso 707, este novo avião tem um compartimento de passageiros idêntico ao de seu "irmão maior", com 28 assentos na primeira classe e 66 na classe turista.

Os motores Pratt & Whitney JT8D-1 foram projetados especificamente para o 727, e sua colocação característica na cauda da aeronave, proporciona um alto desempenho e um reduzido nível de ruído na cabine de passageiros. A cabine de comando foi quase que totalmente projetada a partir da cabine do 707, devido a grande popularidade que esta gozava entre os pilotos internacionais.

Com um peso bruto de 152.000 lb., atinge uma velocidade de cruzeiro de 600 mph, à uma altitude de 42.000 pés. Sua capacidade de decolar e aterrizar em pistas curtas, é fundamental para poder operar em aeroportos menores, anteriormente sómente servidos por aviões convencionais, com motores à pistão... Sua envergadura é de 108'7". Os três reatores desenvolvem 14.000 lb. de empuxo.

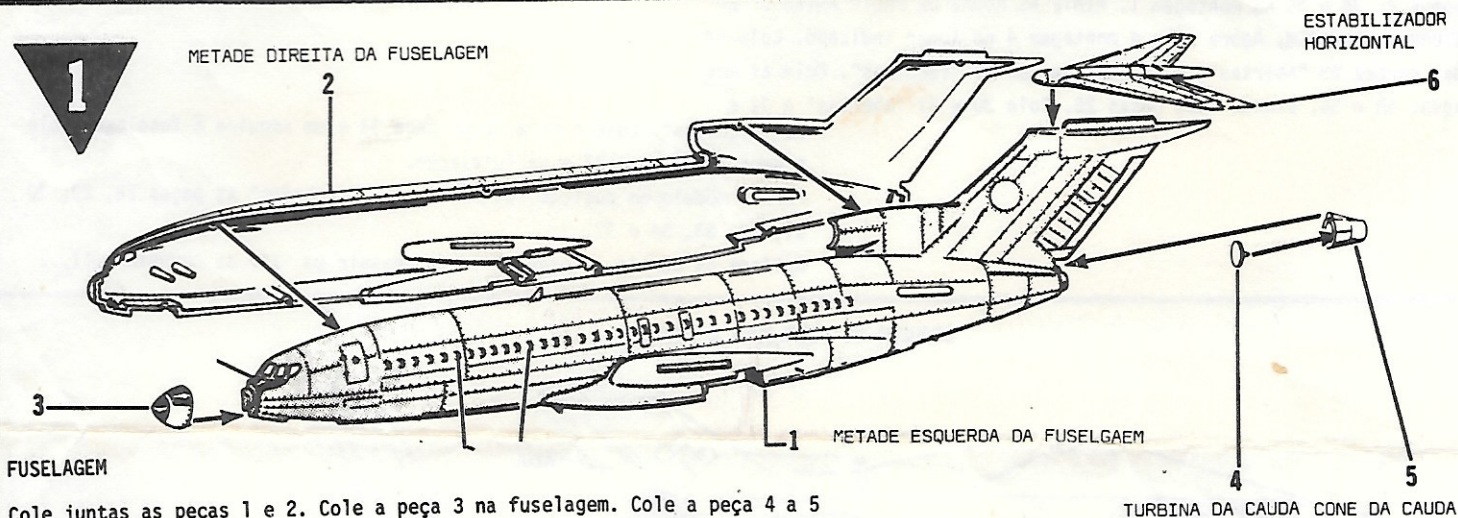

FUSELAGEM

Cole juntas as peças 1 e 2. Cole a peça 3 na fuselagem. Cole a peça 4 a 5 e depois a fuselagem. Finalmente cole a peça 6 na cauda, conforme indicado.

PARA PINTURA, VERIFIQUE A ILUSTRAÇÃO DA TAMPA DA CAIXA

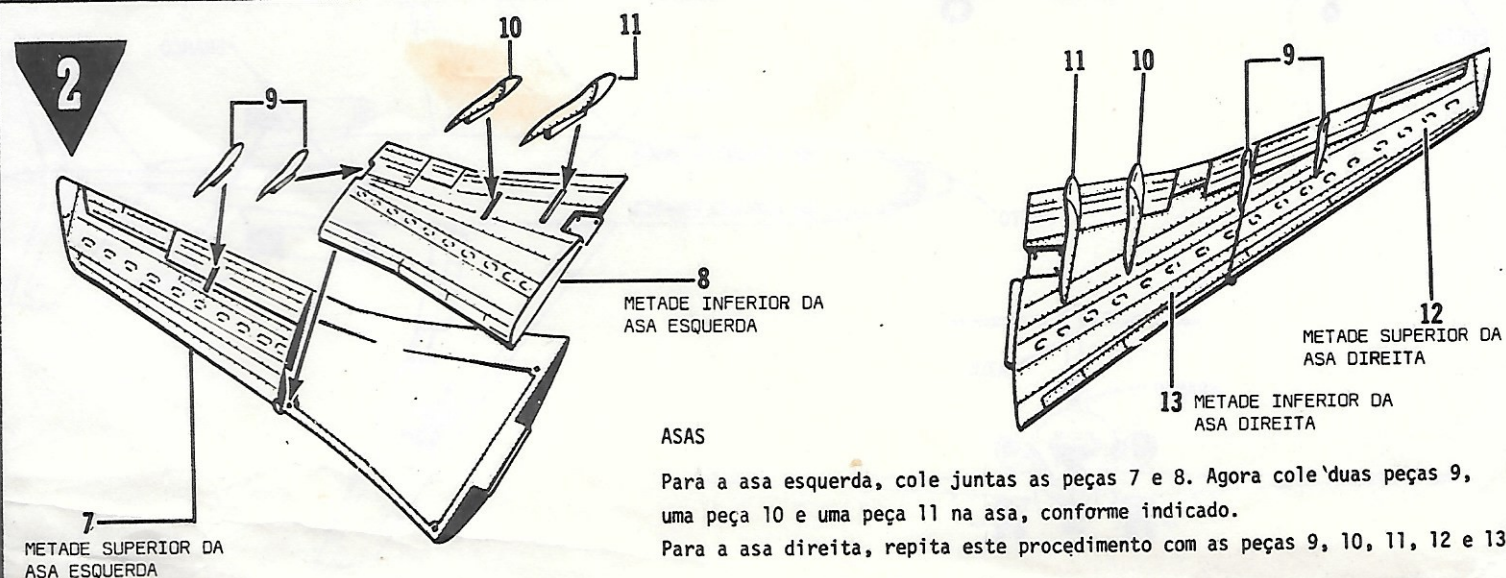

ASAS

Para a asa esquerda, cole juntas as peças 7 e 8. Agora cole duas peças 9, uma peça 10 e uma peça 11 na asa, conforme indicado.

Para a asa direita, repita este procedimento com as peças 9, 10, 11, 12 e 13

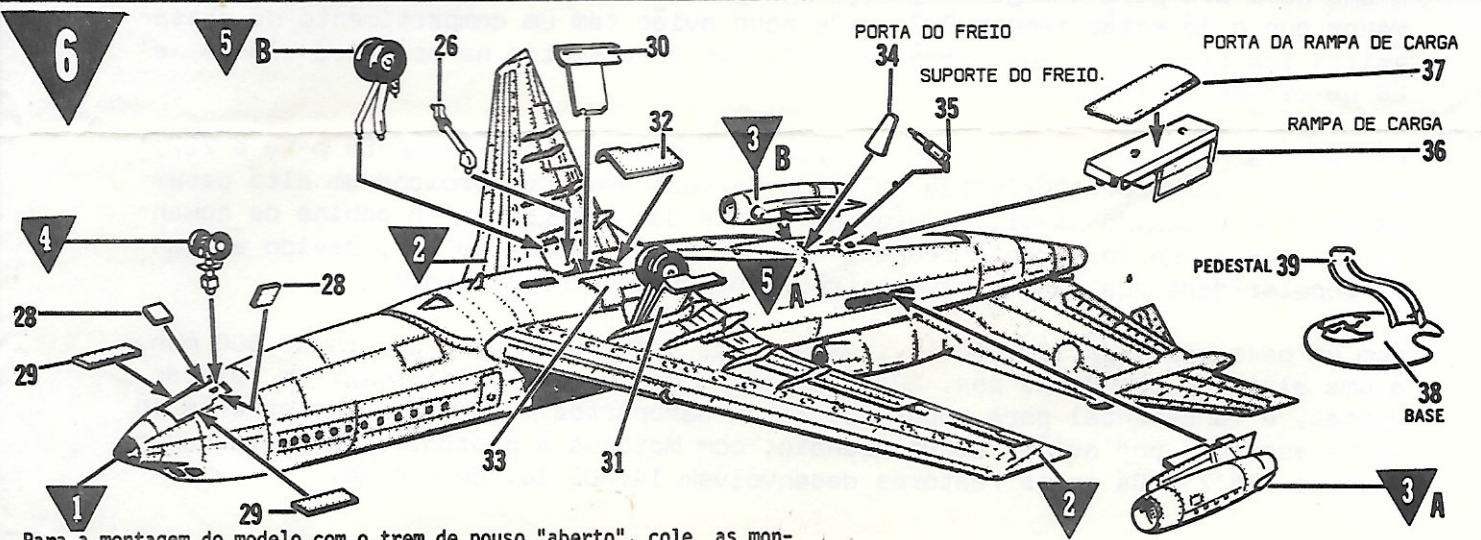
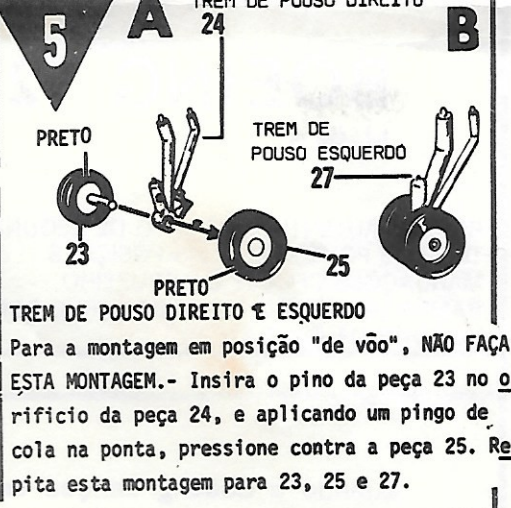
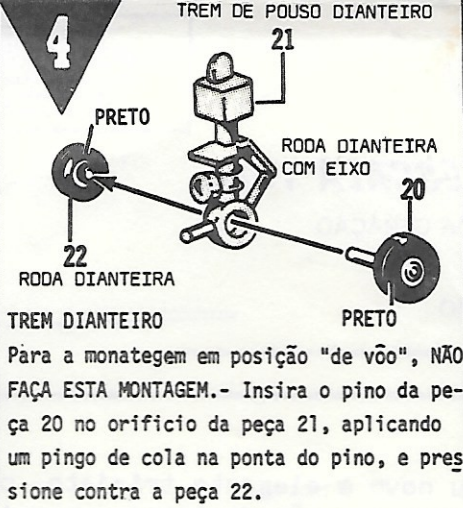
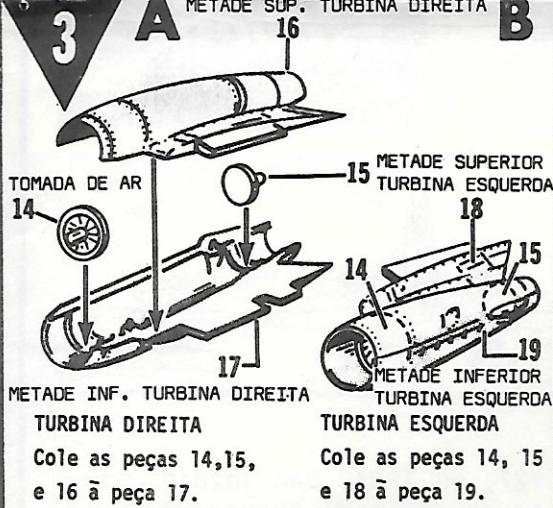

Para a montagem do modelo com o trem de pouso "aberto", cole as montagens 2, 3A e 3B na montagem 1. PINTE AS RODAS DE PRETO ANTES DE EFETUAR A MONTAGEM. Agora cole a montagem 4 no lugar indicado. Cole as duas partes 28 "abertas", e as duas partes 29 "fechadas". Cole as montagens 5A e 5B, usando duas peças 26. Cole 30 e 31 "abertas" e 32 e 33 "fechadas". Cole a peça 35 na peça 34 e em seguida à fuselagem. Cole a peça 36 na peça 37 e na fuselagem.

Para o modelo em posição "de vôo", cole "fechadas" as peças 28, 29, 30, 31, 32, 33, 34 e 37.

Aplique os decalques, e orgulhe-se de possuir um 727 da CRUZEIRO !!!...

ESQUEMA DE DECALQUES E PINTURA

