



## Westland Whirlwind Mk.I "Cannon Fighter"

GB

Project Wesland P.9 was designed upon F.37/35 Specifications that called for escort fighter with heavy armament. P.9 project was a twin engined aircraft with four 20 mm cannons. In February 1937 RAF and Westland signed a contract for manufacture of two prototypes. The first prototype L6844 took off for the first time on October 11, 1938. Following two years were both prototypes, the second was L6845, thoroughly tested and it subsequently led to the tail panes changes and deleting of slats. The production of the series machines began in 1940 and they were assigned to the RAF 263. Squadron. Another squadron, this time RAF 137. was equipped with Whirlwinds in 1941. Due to the R&R Peregrine engines no other units were equipped with Whirlwinds. These engines were unreliable and moreover their production was stopped on behalf of more needed Merlins. This also led to the production being stopped. Even though the Whirlwinds were fast, highly maneuverable and reputedly they were even capable to outmaneuver single engined fighter. Further, the heavy armament consisting of four cannons made the Whirlwind deadly opponent. The heavy armament was later intensified by addition of two wing mounted bomb racks. These modified Whirlwinds were designated FB Mk.I or Mk.IA and were used for ground attack missions. Their successful attacks on German ships in La Manche Channel and in occupied France earned them a nickname Whirlbomber. Whirlwinds fought in first line combat until the end of 1943 and then were withdrawn. The L6844 prototype was used as test bed for various armament layouts, such as 12 machine guns or 37 mm cannon.

Wingspan: 13.73 m, Length: 9.84 m, Max. Speed: 579 kmh, Range: 1000 km, Service Ceiling: 9150 m.

CZ

Na základě specifikací F.37/35, které požadovaly těžce vyzbrojenou stíhačku pro boj s bombardéry, vznikl u firmy Westland projekt P.9, dvomotorový stroj s výzbrojí čtyř kanonů ráže 20 mm.

V únoru 1937 RAF uzavřelo s firmou Westland smlouvu na postavení dvou prototypů.

První z nich, L6844 vzlétl poprvé 11. října 1938. Následovaly dva roky zkoušek, do kterých se zapojil i druhý prototyp L6845. Během těchto zkoušek se měnily hlavně ocasní plochy a byly zrušeny sloty.

Sériové stroje se začaly vyrábět v roce 1940.

Do výzbroje je dostala 263. squadrona RAF. V roce 1941 je dostala další jednotka 137. squadrona RAF. Další jednotky už tímto strojem vyzbrojeny nebyly.

Na vině byly hlavně motory R&R Peregrine. Byly nespolehlivé a navíc jejich produkce byla zastavena ve prospěch potřebnějších Merlinů. To vedlo i k zastavení výroby Whirlwindů. Ty přitom byly rychlé a obratné, údajně byly schopné vymanévrovat i jednomotorovou stíhačku. A při své silné výzbroji čtyř kanonů představovaly nebezpečného protivníka.

Jejich silná výzbroj byla později posílena i montáží závěsníků bomb pod křídlo. Takto upravené Whirlwindy byly označeny FB Mk.I nebo Mk.IA a nasazeny do bitevních akcí. Jejich úspěchy při útocích na německou loďní dopravu v Kanálu La Manche a v okupované Francii jim vynesly přezdívku Whirlbomber.

Whirlwindy bojovaly v první linii do konce roku 1943, pak byly vyřazeny.

Na prototypu L6844 byly testovány různé varianty výzbroje, např. dvanáct kulometů nebo kanon ráže 37 mm.

Rozpětí: 13,73 m, délka: 9,84 m, max. rychlost: 579 km/h, dolet: 1000 km, dostup: 9150 m.

# DÍLY - PARTS - TEILE - PIÉCES

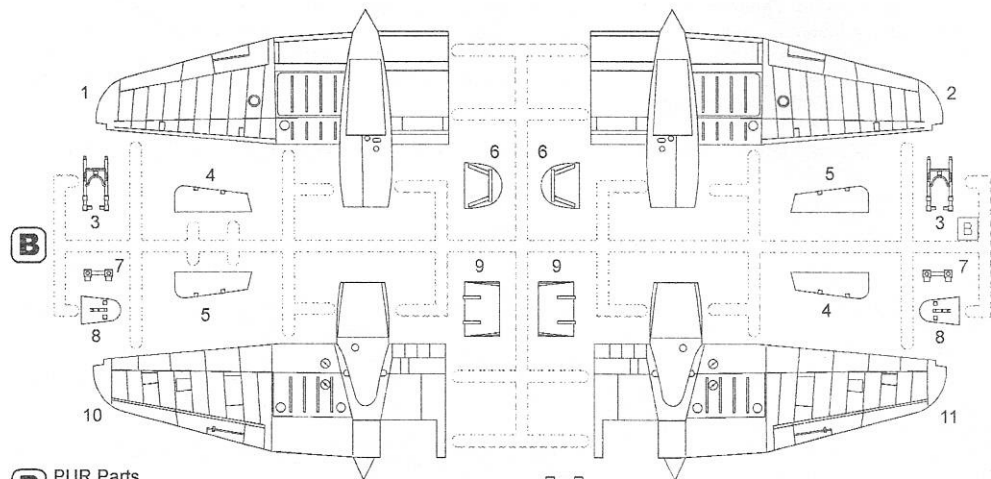
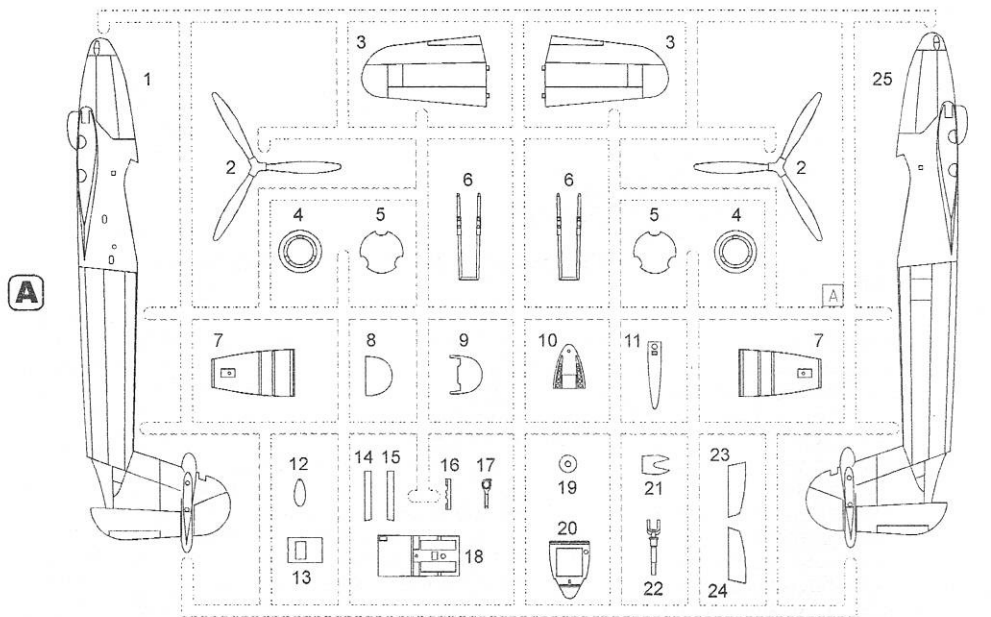

## P PUR Parts

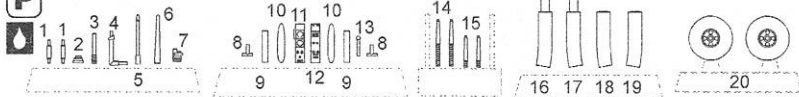

## C Clear Parts

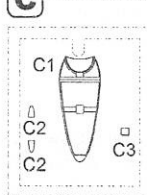

## L Photo-Etched Parts

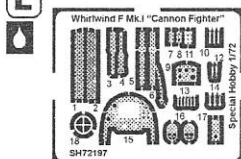

## F Film



# SYMBOLS

**?** MOŽNOST VOLBY  
OPTIONAL  
NACH BELIEBEN  
OPTION

 POUŽÍTE KYANOAKRYLÁTOVÉ LEPIDLO  
INSTANT CYANOACRYLATE GLUE  
ZYANOAKRYLÁTKLEBER  
ADHESIF CYANOACRYLAT

 OHNOUT  
BEND  
BIEGEN  
COURBER

 ZHOVOVIT NOVÉ  
SCRATCH BUILD  
FERTIGSTELLEN  
ACHEVER

 REZAT/VRTAT  
CUT OFF/DRILL  
ENTFERNEN  
DETACHER

 GSI  A  
NATRÍT  
COLOUR  
FARBEN  
PEINDRE

## SESTAVA - ASSEMBLY - BAUANLEITUNG - ASSEMBLAGE

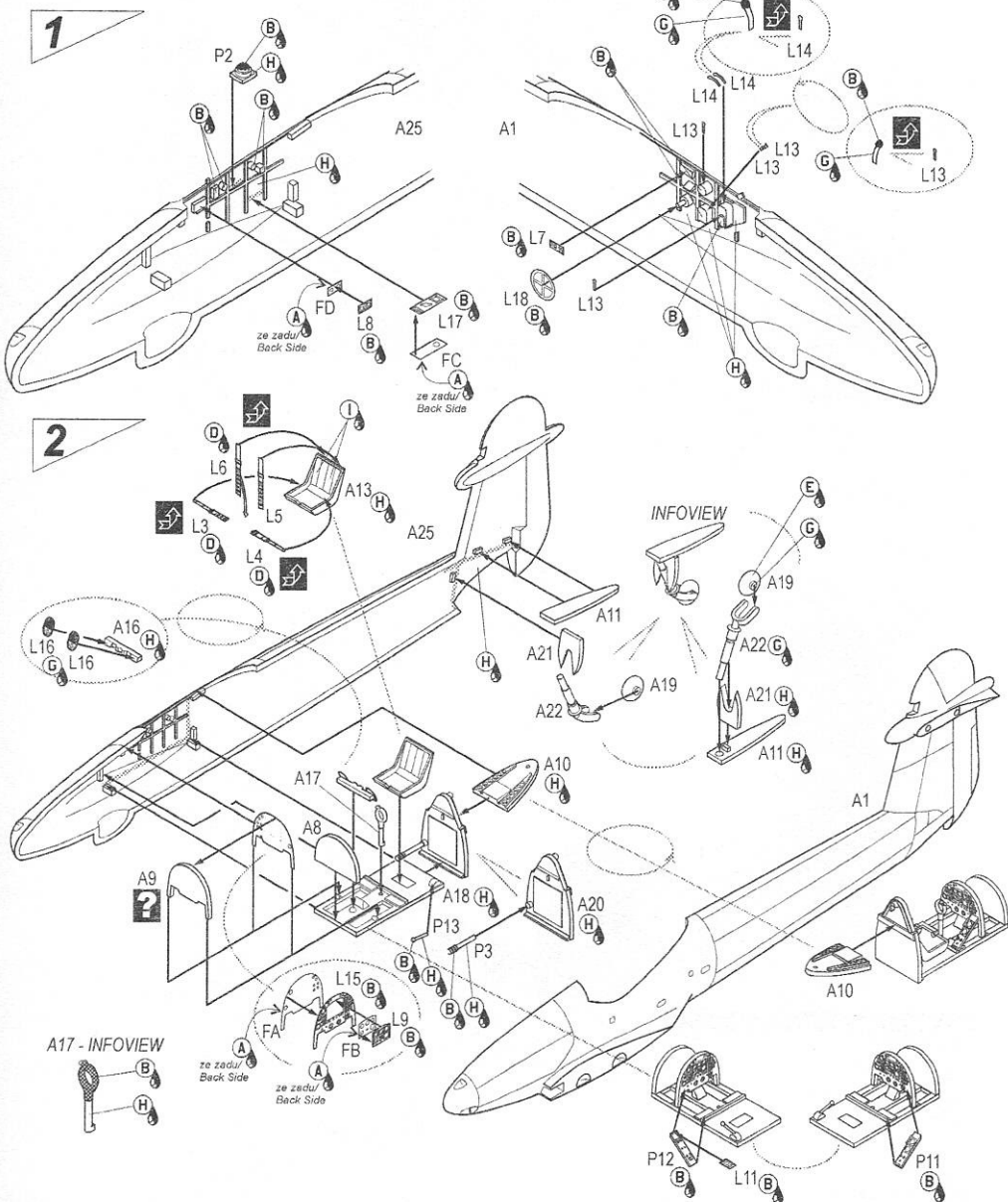

SESTAVA - ASSEMBLY - BAUANLEITUNG - ASSEMBLAGE

3

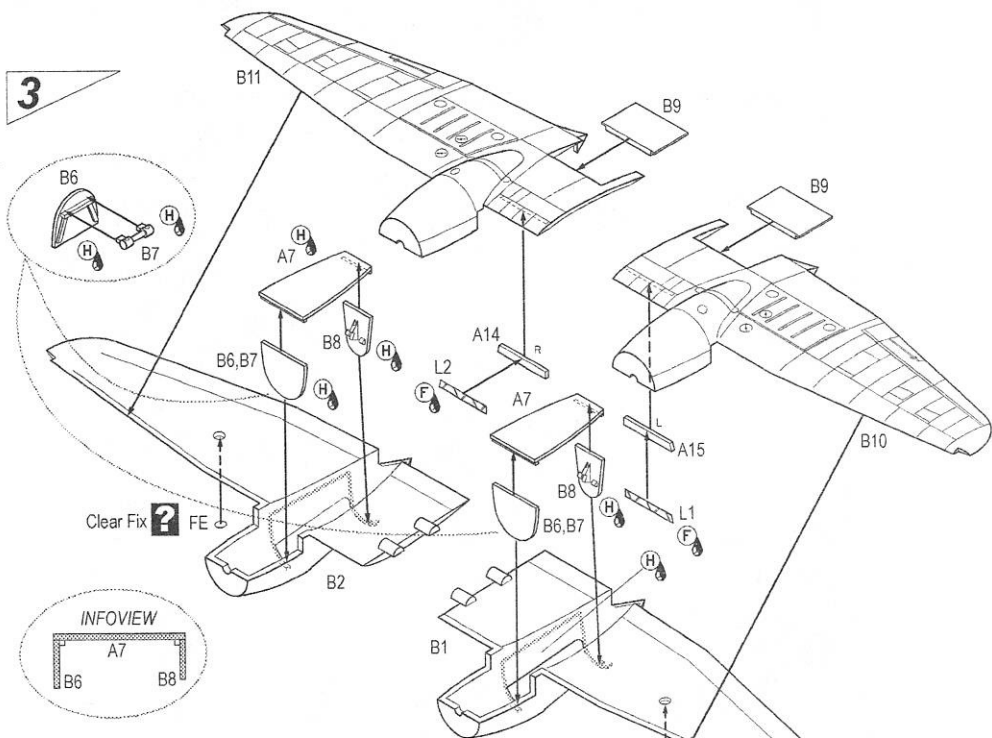

4

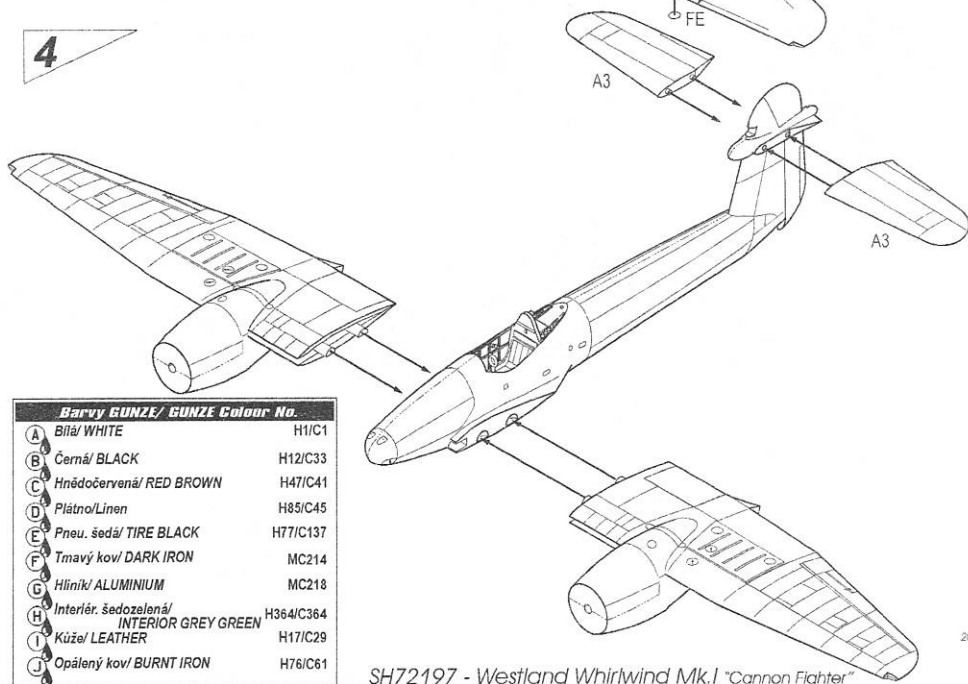

Barvy GUNZE/ GUNZE Colour No.		
A	Bílá/ WHITE	H11/C1
B	Černá/ BLACK	H12/C33
C	Hnědočervená/ RED BROWN	H47/C41
D	Plátno/Linen	H85/C45
E	Pneu. sedá/ TIRE BLACK	H77/C137
F	Tmavý kov/ DARK IRON	MC214
G	Hliník/ ALUMINIUM	MC218
H	Interiér. šedo zelená/ INTERIOR GREY GREEN	H364/C364
I	Kůže/ LEATHER	H17/C29
J	Opálený kov/ BURNT IRON	H76/C61

SESTAVA - ASSEMBLY - BAUANLEITUNG - ASSEMBLAGE

5

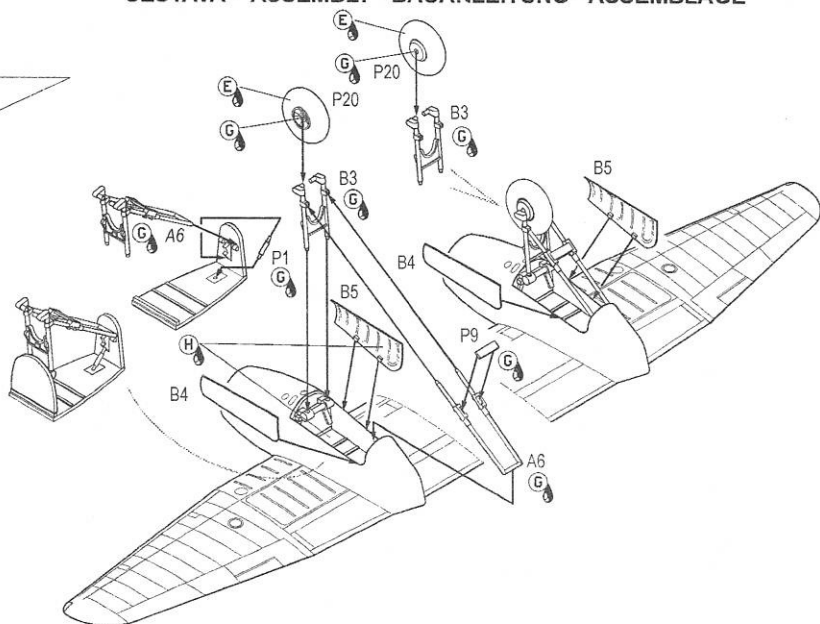

6

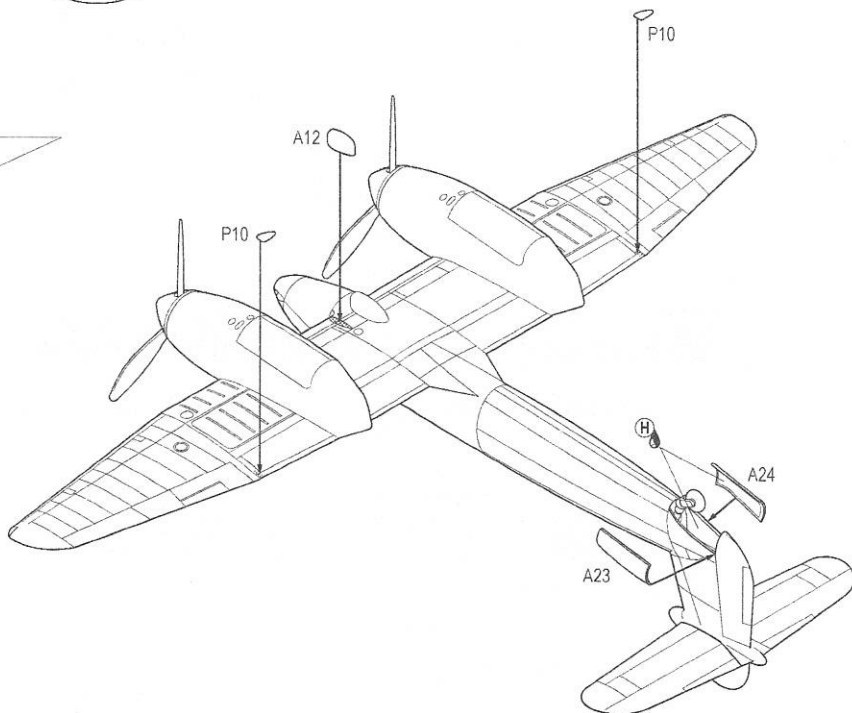

7

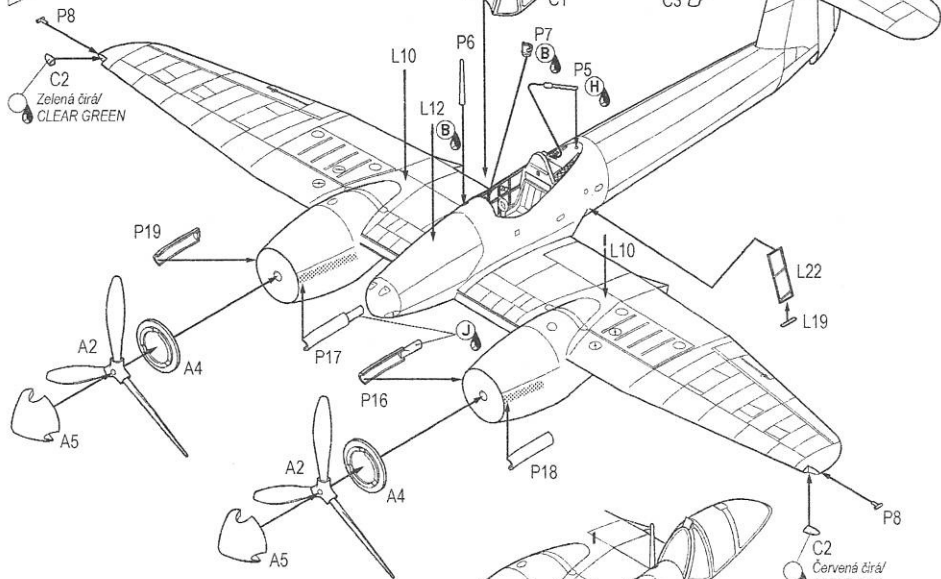

8

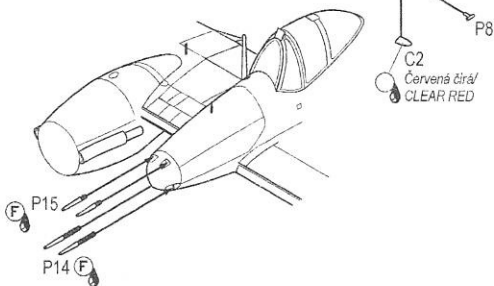

Reference:

# Westland Whirlwind

publikace  publication



- ↳ 28 stran
- ↳ 75 fotografií
- ↳ historie, technický popis a data
- ↳ přehled výrobných letounů
- ↳ výkresy v měřítku 1/72
- ↳ kresby detailů
- ↳ 2 strany kamuflážních schémat
- ↳ detaily zbarvení
- ↳ plakát A3
- ↳ popis výzbroje a výstroje

- ↳ 28 pages
- ↳ 75 photos
- ↳ type history and technical description
- ↳ production overview
- ↳ 1/72 scale plans
- ↳ interior drawings
- ↳ 2 pages camouflage profiles
- ↳ camouflage details
- ↳ pull-out poster
- ↳ armament & equipment description

Zásilková služba pro jednotlivce:  
 MPM Shop  
 MODELIMEX  
 AEROMEDIA  
 ARTUR MODEL CENTRUM

Obchodní kontakty a objednávky:  
 MARK I s.r.o.  
 PO Box 10, 100 31 Praha 10 - Strašnice  
 Tel/fax: 241 765 158  
 e-mail: mark1@gmail.cz  
 www.4pluspublications.com

Available from good bookshops  
 or from:  
 MARK I Ltd.  
 PO Box 10, 100 31 Prague 10 - Strašnice  
 Czech Republic  
 Tel/fax: +420-241 765 158  
 e-mail: mark1@gmail.cz  
 www.4pluspublications.com

210x297 mm  
 obj.č./ref. No. 4+014

Westland Whirlwind Mk.I, P6985, HE-J, No.263 Squadron RAF, základna Exeter, březen 1941. Letoun ve standardní kamufláži měl levou část křídla zespoda nastříkanou černou barvou. Zbytek spodních ploch byl v barvě BS 381 No.1 Sky. Vrtulové kužely a pruh před ocasními plochami byl nastříkán dodatečně, barvou RAE Sky Blue. Ta byla světlejší a více do modra.

Westland Whirlwind Mk.I, P6985, HE-J, No.263 Squadron RAF, Exeter air base, March 1941. The aircraft wore standard camouflage with lower side of the port wing in black color. The rest of the lower surfaces were in BS 381 No. 1 Sky. The spinners and ID band were sprayed later with RAE Sky Blue that was lighter and bluish

## CAM. A

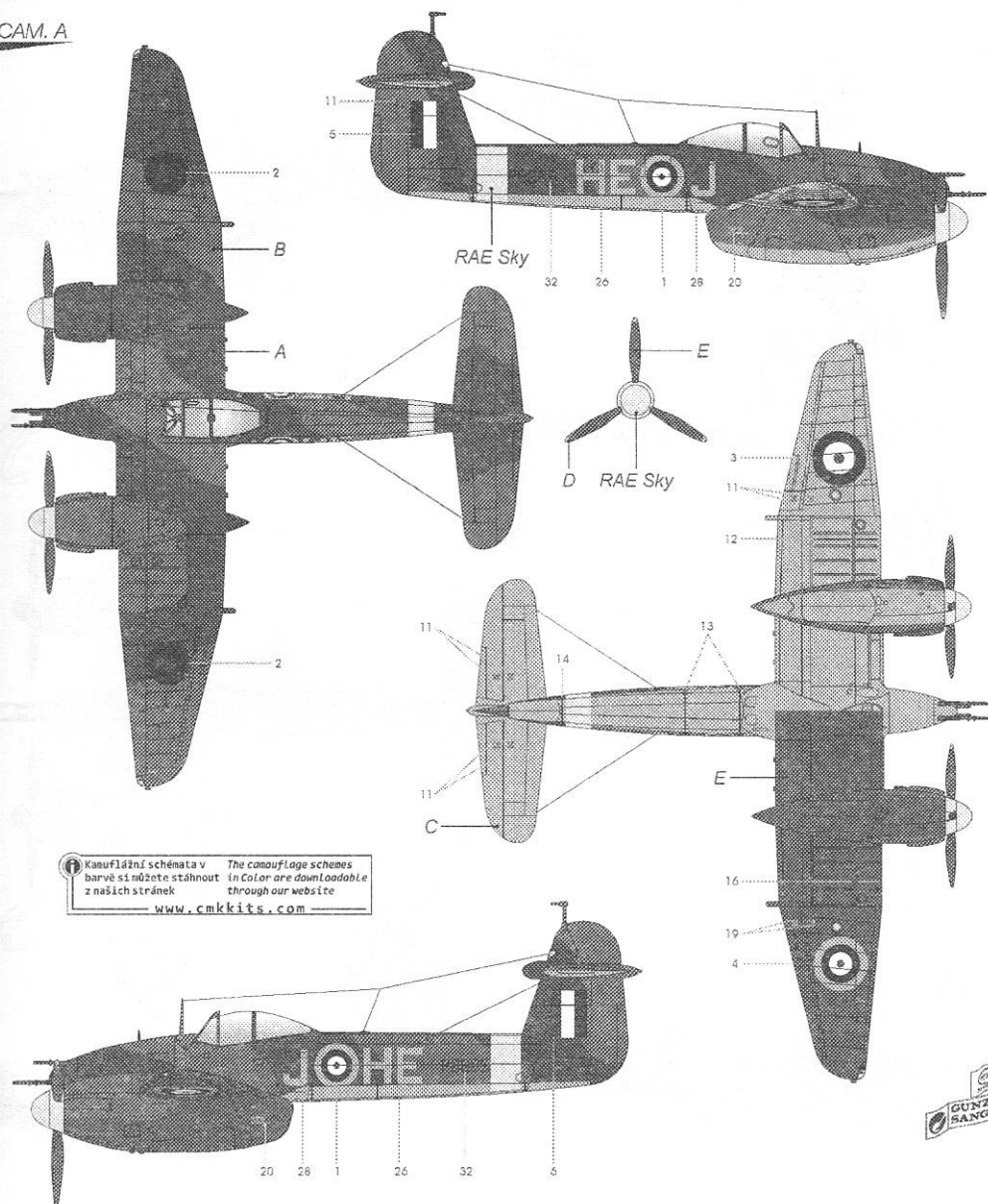

**i** Kamuflážní schémata v barvě si můžete stáhnout z našich stránek [www.cmkkits.com](http://www.cmkkits.com)  
 The camouflage schemes in Color are downloadable through our website

**A** Tmavá zelená  
Dark Green  
H73 / C23

**B** Tmavě hnědá  
Dark Earth  
H72 / C22

**C** Nebeská modrá  
Sky  
H74 / C26

**D** Žlutá  
Yellow  
H329 / C329

**E** Matná Černá  
Flat Black  
H12 / C33

Westland Whirlwind Mk.I, P7061, HE-A, No.263 Squadron RAF letiště Charmy Down, zříň 1941. Stroj nesl stejné barvy kamufláže jako P6985/HE-J, ale bez černé poloviny křídla. Kólová písmena mají nestandardní tvar. Letoun byl v roce 1942 převelen k No.137 Squadron RAF a zničen při havárii v ledu 1943.

Westland Whirlwind Mk.I, P7061, HE-A, No.263 Squadron RAF, Charmy Down airfield, September 1941. The aircraft wore same colors as P6985/HE-J but lacked the black color on the lower side of the port wing. The code letters sport non standard shapes. In 1942 was the aircraft re-assigned to No.137 Squadron RAF and eventually destroyed due to crash in January 1943.

**CAM. B**

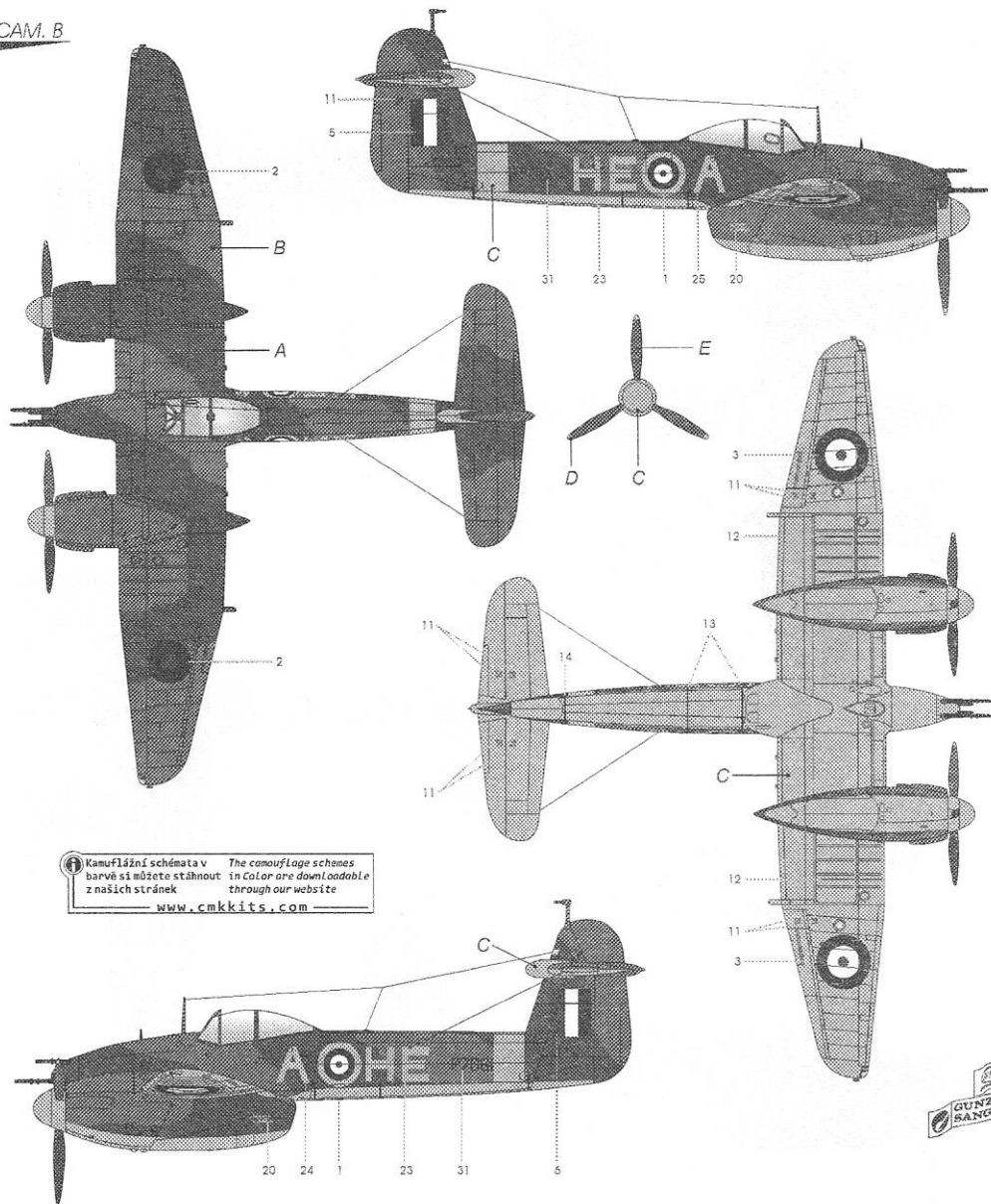

**i** Kamuflážní schémata v barvě si můžete stáhnout z našich stránek [www.cmkkits.com](http://www.cmkkits.com)  
 The camouflage schemes in color are downloadable through our website

**A** Tmavá zelená  
Dark Green  
H73 /C23

**B** Tmavě hnědá  
Dark Earth  
H72/ C22

**C** Nebeská modrá  
Sky  
H74/ C26

**D** Žlutá  
Yellow  
H329/ C329

**E** Matná Černá  
Flat Black  
H12/ C33





Westland Whirlwind Mk.I, P7118, HE-F, „Bellows Argentina No.2“; pilot S/L Eelse, No.263 Squadron RAF, leteřiště Colerne, Wiltshire, zima 1941/42. Letoun dostal novou denní stíhací kamufláž skládající se na horních plochách ze zelené a šedé, spodní plochy byly nastříkány střední mořskou šedou. Pod kabinou nese výjizku velitele squadrony a jméno upozorňující na to, že jde o jeden ze sedmi Whirlwindů zakoupených za peníze sponzorů z Argentiny. Kromě toho je ozdoben irským trojlístkem a šachovnicí na kříženi ocasních ploch. Později nesl kódy HE-J. Zrušen byl začátkem roku 1943.

Westland Whirlwind Mk.I, P7118, HE-F, „Bellows Argentina No.2“, pilot S/L Eelse, No.263 Squadron RAF, Colerne airfield, Wiltshire, Winter 1941/42. The aircraft received new Day Fighter Camouflage consisting of green and grey on upper surfaces and Medium Sea Grey on lower ones. There's a Squadron leader's flag below the canopy together with presentation writing. It was one of the seven Whirlwinds purchased by Argentinean sponsors. Also, it sports Irish four-leaf clover and checkerboard on the tail fairing. Later, it received new code letters HE-J. It was destroyed in the beginning of the 1943.

## CAM. C

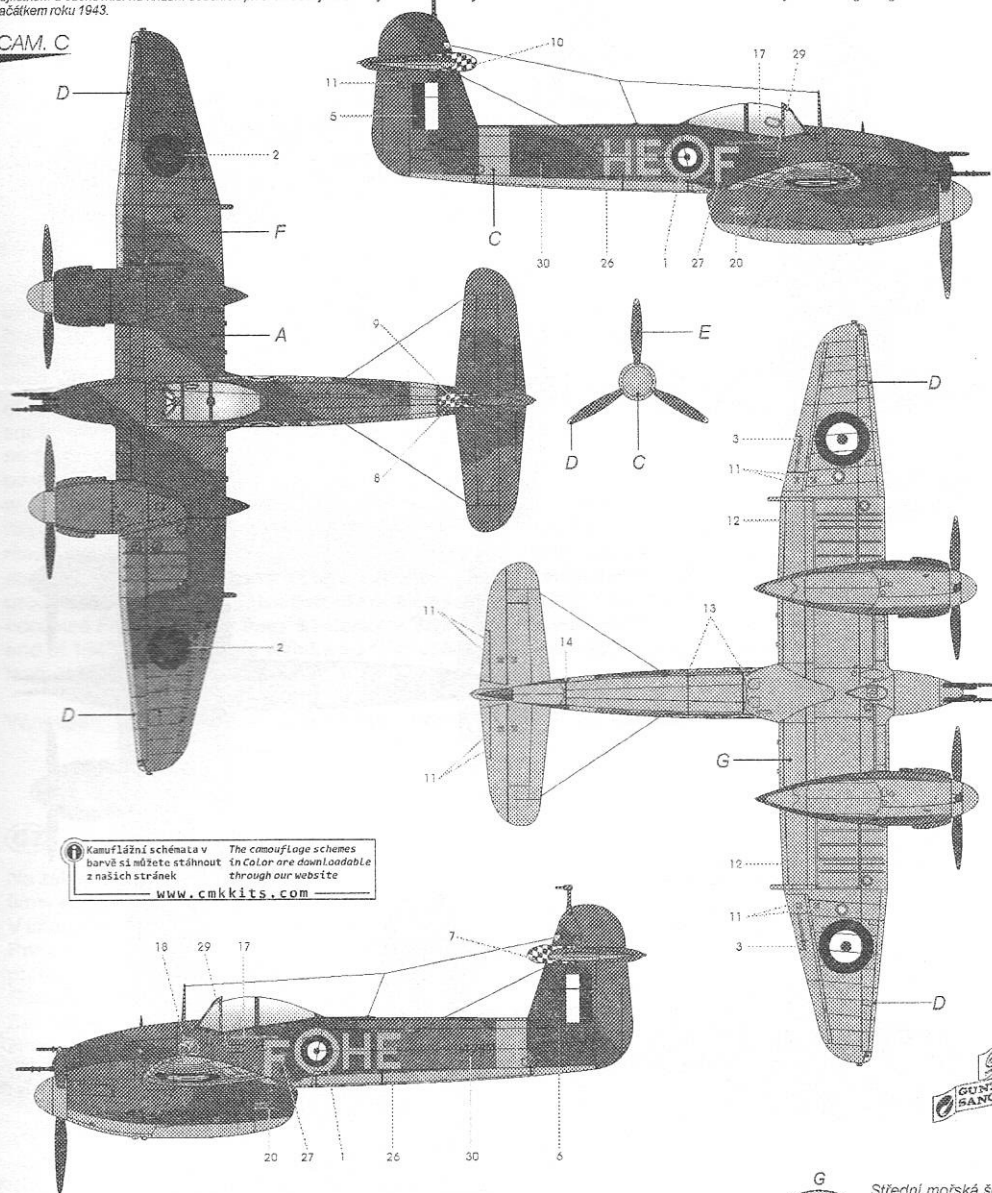

**i** kamuflážní schémata v barvě si můžete stáhnout z našich stránek  
 The camouflage schemes in color are downloadable through our website  
[www.cmkkits.com](http://www.cmkkits.com)

- |  |  |   |   |  |  |
|--|--|---|---|--|--|
| <b>A</b>  Tmavá zelená<br>Dark Green<br>H73 / C23 | <b>C</b>  Nebeská modrá<br>Sky<br>H74 / C26 | <b>D</b>  Žlutá<br>Yellow<br>H329 / C329 | <b>E</b>  Matná Černá<br>Flat Black<br>H12 / C33 | <b>F</b>  Oceánská šedá<br>Ocean Grey<br>C362 | <b>G</b>  Střední mořská šedá<br>Medium Sea Grey<br>H335 / C335 |
|--|--|---|---|--|--|

Westland Whirlwind Mk.I, P7081, HE-E, „Bellows Argentina No.3“, No.263 Squadron RAF, letiště Charny Down, říjen 1941. Nápis pod kabinou je dokladem toho, že jde o jeden ze sedmi Whirlwindů pořízených patrioty z Argentiny. Je veden jako ztracený v akci 18.4. 1943.

Westland Whirlwind Mk.I, P7081, HE-E, „Bellows Argentina No.3“, No.263 Squadron RAF, Charny Down airfield, October 1941. The presentation writing below the canopy signifies one of the seven Whirlwinds purchased by Argentinean patriots. It went MIA (missing in action) on April 18, 1943.

CAM. D

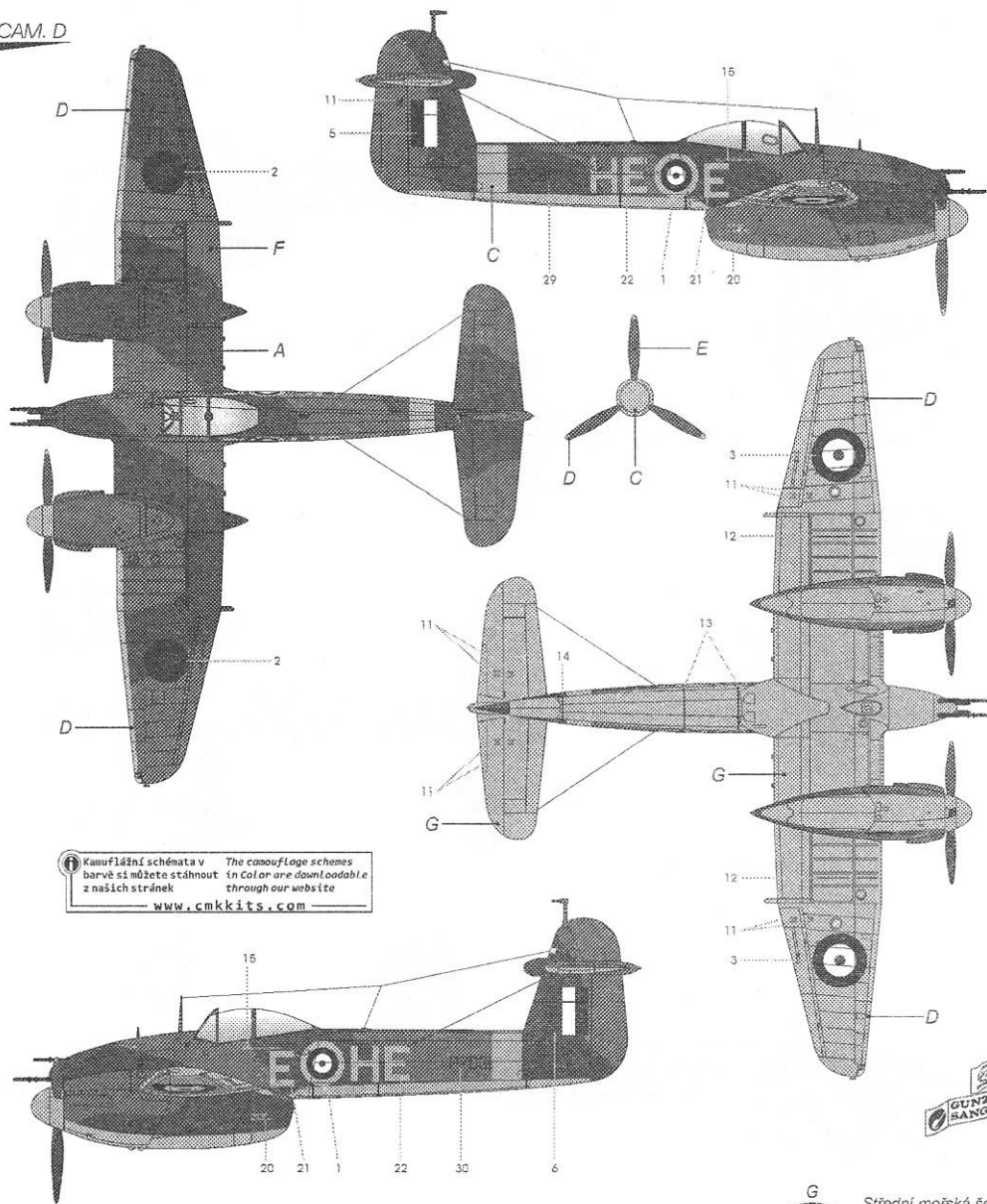

 Kariifilální schémata v  
 barvě si můžete stáhnout  
 z našich stránek  
 through our website  
[www.cmkkits.com](http://www.cmkkits.com)

**A** Tmavá zelená  
 Dark Green  
 H73 / C23

**C** Nebeská modrá  
 Sky  
 H74 / C26

**D** Žlutá  
 Yellow  
 H329 / C329

**E** Matná Černá  
 Flat Black  
 H12 / C33

**F** Oceánská šedá  
 Ocean Grey  
 C362

**G** Střední mořská šedá  
 Medium Sea Grey  
 H335 / C335

