

Heller HUMBROL

SUPER ETENDARD

Developed from the Etendard IV, the Super Etendard is mainly characterized by the ETNA system, which is an inertia type navigation and attack system. The Super Etendard is above all an attack aircraft: apart from its panoply of conventional bombs, it carries an AN 52 atomic bomb and an AM 39 EXOCET missile. The first unit of the Aéronavale Française to be equipped with the Super Etendard was the 11 F Flotilla late in 1978.

Wingspan	9.60 m
Length	14.31 m
Empty weight	6.45 metric tons
Fixed weapons	2 DEFA 30 mm guns
Speed	Mach 1

Issu de l'Etendard IV, le Super Etendard se caractérise principalement par le système ETNA, qui est un système inertielle de navigation et d'attaque. Le Super Etendard est avant tout un avion d'attaque, outre une panoplie de bombes conventionnelles, il emporte la bombe atomique AN 52 et le missile AM 39 EXOCET. La première unité de l'Aéronavale Française a été dotée de Super Etendard, à été la flotille 11 F en fin 1978.

Envergure	9.60 m
Longueur	14.31 m
Poids à vide	6.45 tonnes
Armement fixe	2 canons DEFA de 30 mm
Vitesse	Mach 1

Der Super Etendard ist aus dem Etendard IV hervorgegangen und ist in erster Linie gekennzeichnet durch das System ETNA, ein Trägheits-Navigations- und Angriffssystem. Der Super Etendard ist vor allem ein Angriffsflugzeug, und trägt neben einer Reihe herkömmlicher Bomben die Atombombe AN 52 und den Flugkörper AM 39 EXOCET. Die erste Einheit der Französischen Luft-Seeestreitmacht, die mit dem Super Etendard ausgerüstet wurde, war die Flottille 11 F, Ende 1978.

Flügelspannweite	9.60 m
Länge	14.31 m
Leergewicht	6.45 Tonnen
Feste Bewaffnung	230 mm-Kanonen DEFA
Geschwindigkeit	Mach 1

Precedente dell'Etendard IV, el Super Etendard se caracteriza principalmente por el sistema ETNA, que es un sistema inercial de navegación y ataque. El Super Etendard ante todo es un avión de ataque y, además de una panoplia de bombas tradicional, lleva la bomba atómica AN 52 así como el misil AM 39 EXOCET. La primera unidad de la Aeronaval Francesa en haber sido dotada del Super Etendard ha sido la flotilla 11 F a finales de 1978.

Envergadura	9.60 m
Longitud	14.31 m
Peso vacío	6.45 toneladas
Armamento fijo	2 cañones DEFA de 30 mm
Velocidad	Mach 1

Derivato dall'Etendard IV, il Super Etendard si distingue principalmente per il sistema ETNA, che è un sistema di navigazione inerziale e d'attacco. Il Super Etendard è prima di tutto un aereo d'attacco, oltre un armamentario di bombe convenzionali, trasporta la bomba atomica AN 52 ed il missile AM 39 EXOCET. La prima unità dell'Aviazione Navale Française ad essere stata dotata di Super Etendard è stata la flotta 11 F alla fine del 1978.

Apertura alare	9.60 m
Lunghezza	14.31 m
Peso a vuoto	6.45 t
Armamento fisso	2 cannoni DEFA da 30 mm
Velocità	Mach 1

Alkometis van de Etendard IV, kenmerkt de Super Etendard zich voornamelijk door het ETNA systeem, dat een navigatie en aanval inertiële systeem is. De Super Etendard is in de eerste plaats een aanvalsvliegtuig, boven een uitrusting van bommen, vervoert hij ook de AN 52 atombom en de AM 39 EXOCET raket. De eerste eenheid van de Franse luchtmacht die met een Super Etendard werd uitgerust was eind 1978 de flottielje 11 F.

Spanwijdte	9.60 m
Lengte	14.31 m
Leeggewicht	6.45 ton
Vaste bewapening	2 DEFA kanonnen van 30 mm
Snelheid	Mach 1

Super Etendard, vilket härstammar från Etendard IV, kännetecknas huvudsakligen av ETNA systemet, som är ett trögheitsystem för flygning och anfall. Super Etendard är framför allt ett attackplan som förutom en vapenutrustning bestående av konventionella bomber även bär med sig atombomben AN 52 och missilen AM 39 EXOCET. Den första enheten i franska flottans luftvärn som utrustades med Super Etendard var flottieljen 11 F i slutet av år 1978.

Vingbredd	9.60 m
Längd	14.31 m
Vikt då olastat	6.45 ton
Fast bevapning	2 kanoner DEFA, 30 mm
Hastighet	Mach 1

Super Etendard, joka on peräisin Etendard IV koneesta, on varustettu ETNA systeemillä. Tämä systeemi on ohjaamiseen sekä hyökkäilyyn sovellettu hitaussysteemi. Super Etendard on ennen kaikkea rynnäkkökone, joka täydellisen tavaranomaisen pommivarustuksen lisäksi kantaa mukanaan atomi-pommia (AN 52) sekä AM 39 EXOCET-ohjuksia. Ensimmäinen yksikkö Ranskan laivaston ilmavoimissa, joka sai Super Etendard-koneen oli merilentue 11 F ja tämä tapahtui vuoden 1978 lopussa.

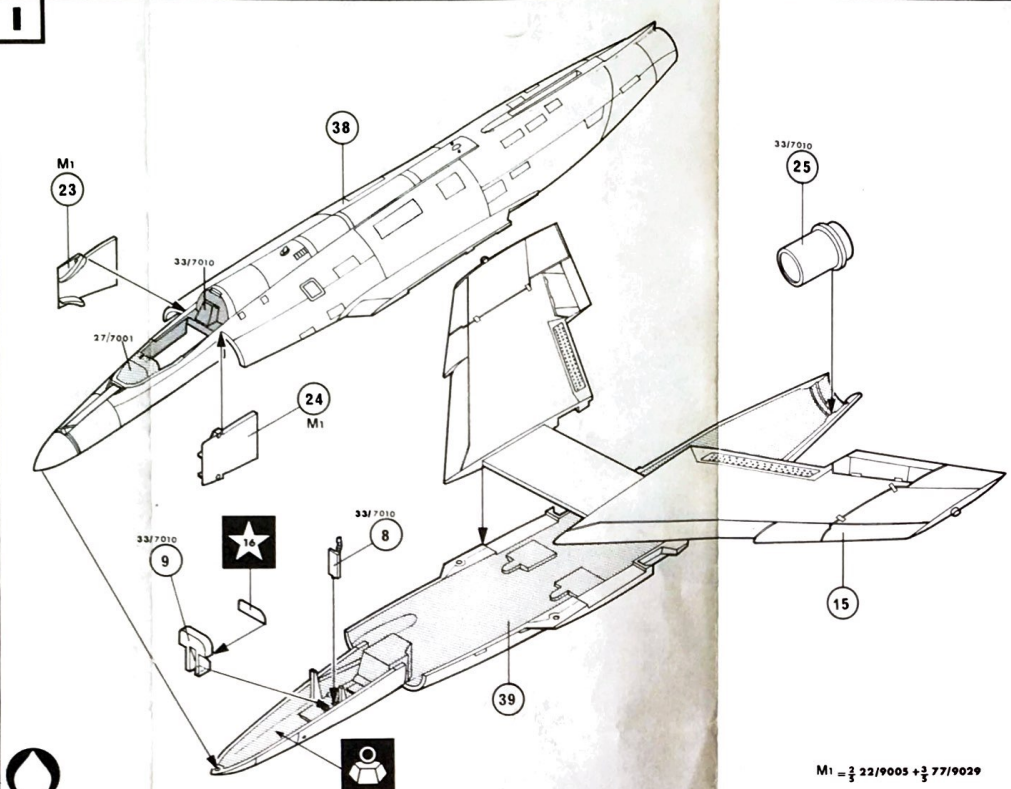

Sipien väli	9.60 m
Pituus	14.31 m
Työlämpäin	6.45 tonnia
Kiinteä aseistus	2.30 mm.in DEFA tykkiä
Nopeus	Mach 1

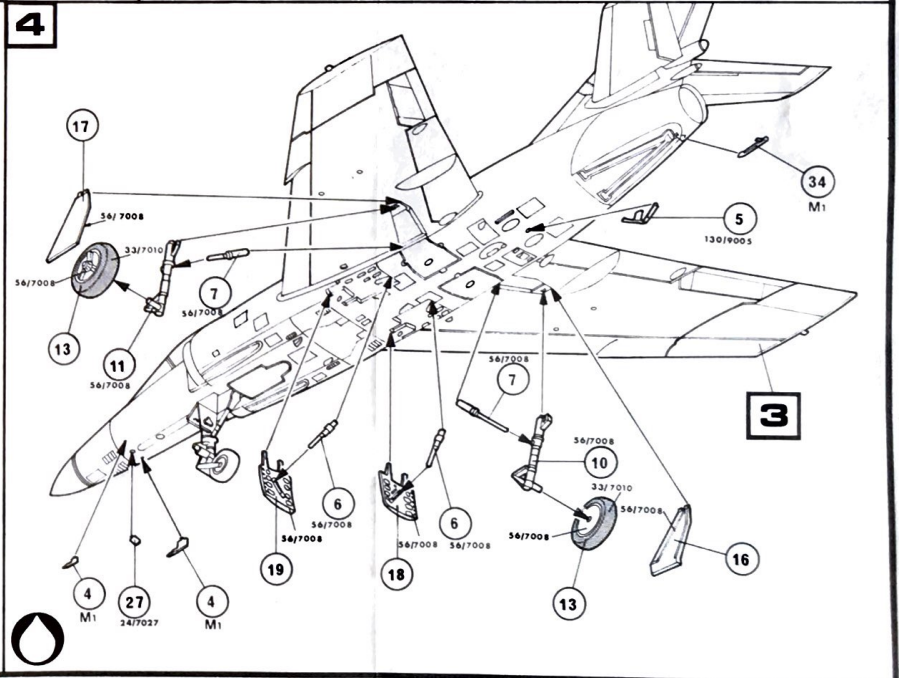
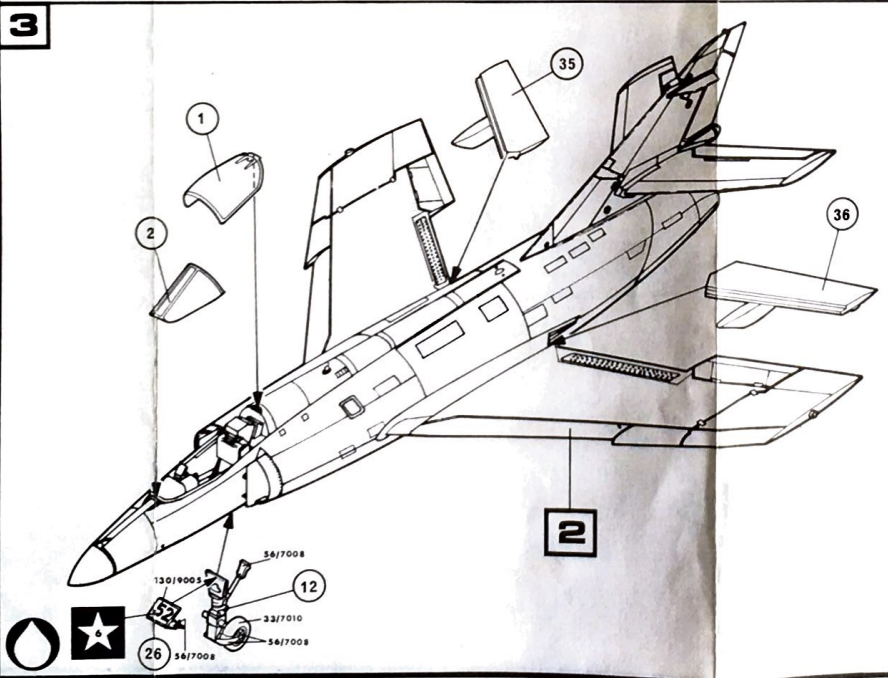
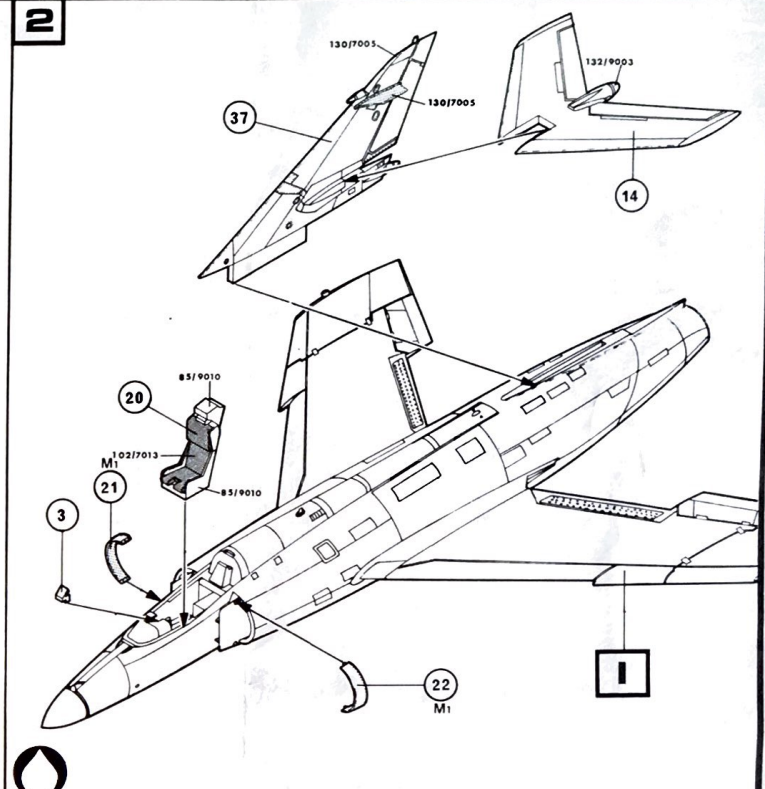

M1 = 2/22/9005 + 3/77/9029

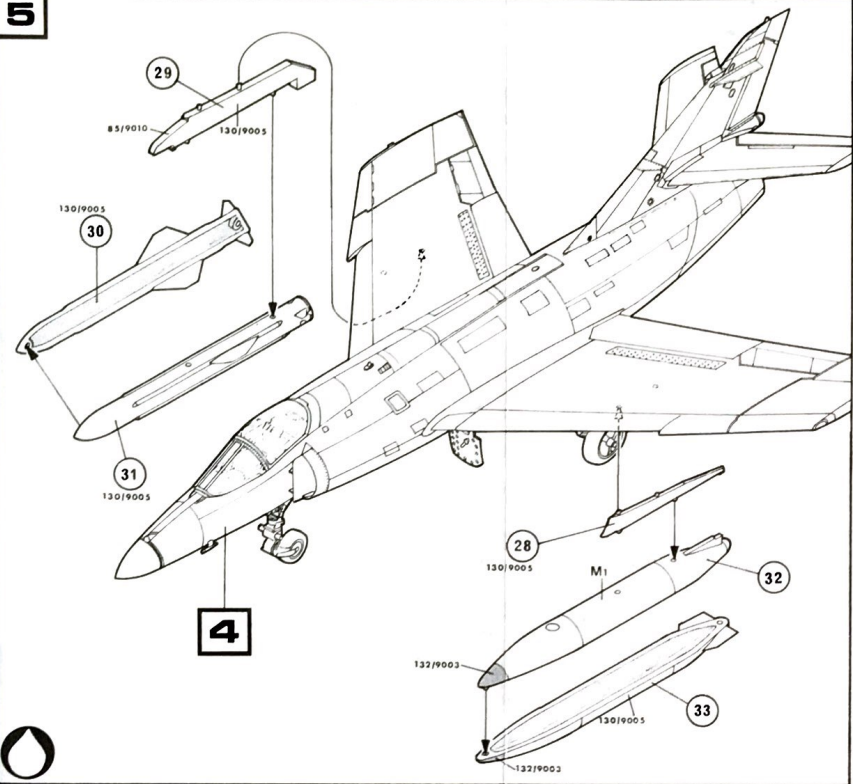



-  130/9005
-  85/9010
-  2/22/9005 + 2/77/9029

