

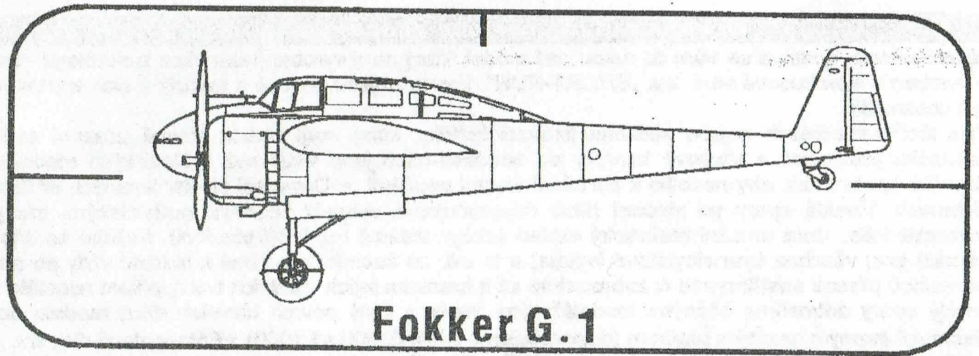

Kit No. 72034



Fokker G.1

PLASTIKOVÝ MODEL LETOUNU
PLASTIC AIRCRAFT KIT

1/72

PLASTIK FLUGZEUG MODELLBAUSATZ
MAQUETTE RÉDUITE EN PLASTIQUE

HISTORIE

CZ Vývoj tohoto vyjimečného letadla začal v roce 1934. Poprvé se objevil v roce 1936 na Pařížském aerosalonu, kde se stal hvězdou.

Fokker G.1 byl smíšené konstrukce. Prototyp byl poháněn dvěma čtrnáctiválci Hispano Suiza 14Ab o výkonu 680 hp. Vzlétl poprvé 16. března 1937. Po úspěšných zkouškách byly motory vyměněny za výkonnější Pratt & Whitney R-1535-SB4G Twin Wasp junior. Jednalo se rovněž o hvězdicové čtrnáctiválce o výkonu 825 hp. Osádka byla zvětšena na tři členy.

Do začátku německého vpádu 10. května 1940 bylo postaveno 23 letuschopných letadel. Z tohoto počtu vzlétlo 8 letadel, která sestřelila pravděpodobně 14 německých bombardérů. Ostatní Fokkery byly zničeny na zemi. Po těžkých bojích o čtyři dny později zbývaly pouze 2 stroje. 26 strojů bylo zabaveno z dodávky pro Finsko, z nich byly 3 zbojeschopněny. Tato 3 letadla se připojila ke zbývajícím dvěma, aby ostřelovala německé jednotky, ale utrpěla těžké ztráty. Zbývající letadla byla testována Němci.

HISTORY

GB Development of this exceptional airplane started in 1934. It appeared for the first time at the Paris Salon in 1936. There it became the star of the show.

Fokker G.1 had mixed construction. The prototype was powered by two 680 hp Hispano Suiza 14Ab 14-cylinder engines and it was flown for the first time on 16 March 1937. After the successful trials it was re-engined to Pratt & Whitney R-1535-SB4-G Twin Wasp Junior 14-cylinder radials of 825 hp, and was enlarged, the crew grew to three persons. To the beginning of the war 36 production aircraft were built.

In the time of German invasion on May 10th 1940 23 aircraft were ready for action. From this number 8 managed to get airborne and destroyed probably 14 German bombers, the rest was destroyed on the ground. After hard fights four days later only 2 remained. 26 reinforcements were seized from an order destined for Finland. 3 of these were made ready for fight. They joined the remaining 2 to attack German troop concentrations, but they suffer heavy losses. The remaining airplanes were tested by the Germans.

HISTORIE

D Die Entwicklung dieses ausserordentlichen Flugzeugs begann in 1934. Es erschien erstmals auf dem Pariser Aerosalon in 1936, wo es Star der Ausstellung wurde.

Fokker G.1 hatte eine gemischte Konstruktion. Das Prototyp war durch zwe i 680 PS Hispano Suiza 14Ab 14-Zylinder Motoren betrieben und unternahm seinen Erstflug am 16 März 1937. Nach erfolgreichen Prüfungen wurde der Antrieb auf Pratt & Whitney R-1535-SB4-G Twin wasp Junior 14-Zylinder Sternmotor Triebwerke mit 825 PS geändert, und die Besatzung auf 3 Mann erhöht.

Bis Anfang der deutschen Invasion am 10. Mai 1940 wurden 23 aktionsfähige Maschinen gebaut. Aus dieser Zahl konnten 8 Flugzeuge, die warscheinlich 14 deutsche Bomber abgeschossen haben, starten. Der rest der Fokker G.1 wurde auf dem Boden zerstört. Nach harten Kämpfen bleiben nach zwei Tagen nur zwei Maschinen übrig. 26 weitere Maschinen, von dener 3 kampffähig waren, wurden aus einem für Finnland bestimmten Auftrag beschlagnahmt. Sie haben sich den 2 übriggebliebenen angeschlossen, um deutsche Einheiten zu beschiessen. Sie erlitten jedoch schwere Verluste. Die restlichen Flugzeuge wurden durch die Deutschen getestet.

HISTORIQUE

F Le developpement de cet avion a commencé en 1934. Pour la première fois, il a apparu á Salon de Paris en 1936, ou il deviens une vedette.

Fokker G.1 est d'une construction mixte. Le prototype était propulsé par 2 moteurs de 14 cylindres Hispano-Suiza 14 Ab-680 hp. Pour la première fois il s est envolé le 16 mars 1936. Après les essais réussis les moteurs originels sont remplacés par les moteurs Pratt and Whitney R-1535-SB4-6 Twin Wasp Junior. Ces moteurs sont aussi de 14 cylindres et de puissance 825 hp. Le nombre de membres d'équipage monte jusqu aux 3 personnes.

Avant le début de la guerre le 10 mai 1940 on a produit 23 avions complets. De ce nombre, 8 avions s envolent et ils abbattent probablement 14 bombardiers allemands. Les autres Fokker sont détruits sur la terre. Après 4 jours des combats difficiles il y a seulement 2 avions qui restent. De la quantité imposé pour la Finlande, les 26 avions sont confisqués, dont 3 sont apte au combat. Ces 3 avions s'attachent aux 2 machines qui restent et ensemble ils commencent á bombarder les unités allemandes mais ils sont gravement abimés. Tous les autres Fokker sont testés par les Allemands.

Několik rad méně i více zkušeným modelářům pro práci s našimi modely.

Vážení přátelé, dostává se Vám do rukou náš model, který není vyrobený klasickou technologií - vstřikem plastu do ocelových forem. Tento model je vyroben v malokusové sérii, tzv. „SHORT-RUN“. Formy nejsou kovové a modely z nich zhotovené mají určité vlastnosti, na které bychom Vás rádi upozornili:

- Na těchto modelech nejsou většinou fixovací kolíčky, které mají zaručit přesné usazení součástí. Proto věnujte usazení-slepení součástí maximální pozornost.
- Vtokové kanálky do součástí-dílů jsou větší než u klasických modelů. Oddělujte proto součástky od vstřikovacích rámečků opatrně tak, aby nedošlo k porušení vlastní součásti.
- Dosedací plochy lepených větších dílců (trup, křídla atd...) doporučujeme lehce přebrousit. Vzniklé spáry po slepení dílců doporučujeme vymělit běžnými modelářskými tmely.
- Kabinky jsou většinou vyrobeny z tenké acetátové folie, která umožní realistický vzhled kabiny, zvláště má-li být otevřená. Nejlépe se tyto kabinky lepí k modelu tzv. vteřinovým lepidly (vhodná jsou všechna kyanokrylátová lepidla) a to tak, že kabinku přilepíme k modelu vždy pouze bodově v několika místech. Kabinku nejdříve maximálně přesně odstříháme či zabrousíme až k hranicím jejich vlastních tvarů, přitom neustále kontrolujeme její usazení na modelu. Případně vzniklé spáry dotmelíme běžnými modelářskými tmely.
- Celý povrch hlavních dílců modelu doporučujeme velmi lehce (po zatmělení spár) přebrousit jemným brusným papírem (doporučujeme papír č. 600 až 1000).
- Foto-leptané díly, tzv. „lepty“ doporučujeme oddělovat od mateřského plechu ostrými štipacími kleštičkami či silnějšími nůžkami. Lepit je můžete několika druhy lepidel. Vhodná jsou vteřinová lepidla, lepidla na bázi kaučuku nebo i hustší disperzní lepidla.
- Modely i lepty natíráme či stříkáme běžnými modelářskými barvami.
- Naše technologie neumožňuje vystříknout příliš malé či slabé součástky, proto doporučujeme si antény, tyčky a některé vzpěry vyrobit sami - dle náročnosti a zkušeností každého modeláře.

Tyto naše modely Vám dají pravděpodobně o něco více práce, než běžné klasické kity. Odměnou za tuto námahu Vám budou modely, které upoutají svým jemným povrchem s negativním rytím a svojí věrností ke tvarům své velké předlohy.

Some advices to less and even more experienced modelers on building our models.

Dear friends, you are getting in your hands our model, which is not manufactured by the classical technology - injection molding of plastics in steel molds. This model is made in so called „Short Run“ limited series. The molds are not metallic and the kits produced from them have certain properties, to which we would like to draw your attention.

- On these models usually are no fixing pins, which have to secure an exact positioning of the parts. Pay therefore special attention to the positioning - glueing of the part.
- The gate runners of the parts are larger than with classical models. Separate therefore the parts from the injection frames carefully, to avoid damaging of the part.
- We recommend to grind off slightly the contact surfaces of larger glued parts (fuselage, wings etc.).
- We further recommend to fill up the joints after glueing the parts using current modeling cements.
- The cockpit canopies are made from thin clear sheet allowing a realistic look of the cockpit. The canopies are best glued on the model by so called instant glues (suitable are all cyanoacrylate glues), glueing always only pointwise on a number of places. Cut off first the canopy as exactly as possible or grind it off to the limits of its very shape, checking all the time its position on the model. Fill up any resulting crevices using current modeling cements.
- We recommend to grind slightly the whole surface of the main parts (after filling up the crevices) using fine sandpaper (recommended are papers No. 600 to 1000).
- Photo-etched parts separate from the mother sheet by sharp pliers or stronger scissors. The etched parts can be glued by various adhesives. Suitable are instant glues, rubber based glues as well as thicker dispersion glues.
- The models and etched parts are to be coated or sprayed by current modeling paints.
- Our technology does not enable to inject too small or thin parts, we recommend therefore to manufacture small aeriels, sticks and certain struts - according to their complexity and the modelers experience - by yourselves.

These our models will probably require a little more work than current classical kits. The reward for this effort will be models, which will excel by their fine negative scarved surface and fidelity to the shapes of their big pattern.

Einige Ratschläge für weniger als auch mehr erfahrene Modellbauer für die Arbeit mit unseren Modellen.

Geehrte Freunde, es gelangt in Ihre Hände unser Bausatz, der nicht durch das klassische Verfahren - Spritzgießen von Kunststoff im Stahlwerkzeug - hergestellt ist. Dieser Bausatz ist in der s.g. „SHORT-RUN“ Kleinserie erzeugt. Die Werkzeuge sind nicht aus Metall und die aus ihnen hergestellten Modelle besitzen bestimmte Eigenschaften, auf die wir Sie gerne aufmerksam machen möchten:

- An diesen Modellen befinden sich meistens keine Fixierstifte, die eine genaue Anbringung der Teile sichern sollen. Widmen Sie deshalb der Anbringung b.z.w. dem Verkleben der Teile maximale Aufmerksamkeit.
- Die Angusskanäle für die einzelnen Teile sind grösser als bei klassischen Modellen. Trennen Sie deshalb die Teile von den Gussrahmen sorgfältig ab, damit eine Beschädigung des Teiles selbst vermieden wird.
- Die Aufsatzflächen der grösseren geklebten Teile (Rumpf, Flügel u.s.w.) empfehlen wir leicht zu überschleifen.
- Die nach dem Zusammenkleben der Teile entstandenen Spalten empfehlen wir mit üblichen Modellbau-Spachtelmassen auszukitten.
- Die Kabinehauben sind aus dünner Klarsichtfolie hergestellt, die ein realistisches Aussehen der Kabine ermöglicht. Bestens werden diese Hauben auf das Modell mittels s.g. Sekundenkleber (geeignet sind alle Zyanoakrylat-Kleber), und zwar so, dass die Hauben auf das Modell immer nur Punktweise an einigen Stellen geklebt werden. Die Haube soll zuerst möglichst genau abgeschnitten oder bis zu Grenzen ihrer eigentlichen Form verschleift werden, wobei ihre Anbringung am Modell ständig kontrolliert wird. Die eventuell entstandenen Spalten werden mit üblichen Spachtelmassen verkittet.
- Die gesamte Oberfläche der Grundteile des Modells empfehlen wir (nach dem Verkitten der Spalten) sehr leicht, mittels eines feinen Schleifpapiers (empfohlen sind Schleifpapiere Nr. 600 bis 1000) zu überschleifen.
- Foto-geätzte Teile empfehlen wir vom Mutterblech mit Hilfe scharfer Zwickzangen oder stärkerer Scheren zu trennen. Die geätzten Teile können mit mehreren Klebstoffarten geklebt werden. Geeignet sind Sekundenkleber, Klebstoffe auf Kautschukbasis oder auch dickflüssigere Dispersions-Klebstoffe.
- Die Modelle und geätzten Teile werden mittels üblicher Modellbau-Farbstoffe angestrichen oder bespritzt.
- Unser Verfahren ermöglicht keine zu kleine oder dünne Teile zu spritzgießen, wir empfehlen deshalb kleine Antennen, Stäbchen und einige Streben - je nach Ansprüchigkeit und Erfahrungen jedes Modellbauers - selbst herzustellen.

Diese unsere Modelle verlangen meistens etwas mehr Arbeit, als übliche klassische Bausätze. Als Belohnung für diese Mühewaltung gewinnen sie jedoch Modelle, die durch ihre feine Oberfläche mit negativen Gravierungen und durch Formtreue gegenüber ihren grossen Vorlagen hervorragen.

Quelques conseils pour les maquetistes plus ou moins expérimentés pour la construction de nos maquettes

Chers amis: Vous avez fait l'acquisition d'une de nos maquettes. Celle-ci n'a pas été fabriquée selon les technologies classiques: injection de plastique dans un moule en acier. Nos maquettes sont fabriquées selon la méthode appelée „short run“, en série limitée. Les moules ne sont pas en métal, et les pièces ainsi produites ont certaines propriétés sur lesquelles nous aimerions attirer votre attention.

- Sur ces modèles, d'habitude, il n'y a pas de picot de fixation, aussi faites très attention à la position des pièces avant de les coller.
- Les attaches sur les grappes sont plus épaisses que sur les maquettes classiques. Séparez chaque pièce de la grappe avec beaucoup de soin pour éviter de les endommager.
- Nous vous recommandons de commencer en dégrappant soigneusement les parties les plus grandes (fuselages, ailes, etc.)
- Nous vous conseillons ensuite de mastiquer les joints après avoir collé les pièces en utilisant une colle spéciale pour maquettes.
- Les verrières de cockpit sont faites de fines feuilles transparentes qui donne au cockpit un aspect réel. Les verrières seront mieux collées si vous utilisez une colle dite rapide (toutes les colles cyanoacrylates conviennent). Coller toujours en mettant des très petits points de colles en plusieurs endroits. En premier lieu, découper la verrière le plus précisément possible, ou limer tout le surplus en maintenant bien la verrière en forme. Réparer toute éventuelle fissure à l'aide d'une colle spéciale maquettes.
- Nous vous recommandons de poncer la surface des pièces, après avoir réparé les fissures en utilisant un papier abrasif très fin.
- Les parties en photodécoupe seront détachées à l'aide de pinces coupantes ou de ciseaux très forts. Les photodécoupes peuvent être collées à l'aide de colles très diverses. Les colles instantanées conviennent parfaitement, ainsi que les colles à base de caoutchouc ou les colles plus épaisses.
- Les pièces et les photodécoupes doivent être peintes au pinceau ou à l'aérographe avec des peintures utilisées couramment pour les maquettes.
- Notre technologie ne nous permet pas d'injecter des parties trop petites ou trop fines. Nous vous recommandons par conséquent de confectionner vous-même les leviers, mats ou pointes, en accordant leur complexité à votre expérience de maquetiste.

TOUTES NOS MAQUETTES DEMANDENT PROBABLEMENT PLUS DE TRAVAIL QUE LES MODELES COURANTS. LA RECOMPENSE DE CES EFFORTS SERA UNE MAQUETTE TERMINEE QUI SURPRASERA LES AUTRES PAR LA FINESSE DE SES DETAILS ET SA FIDELITE AU MODELE REEL.

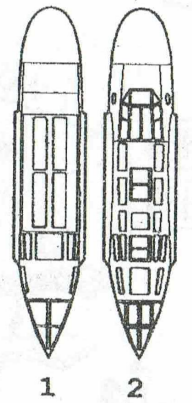
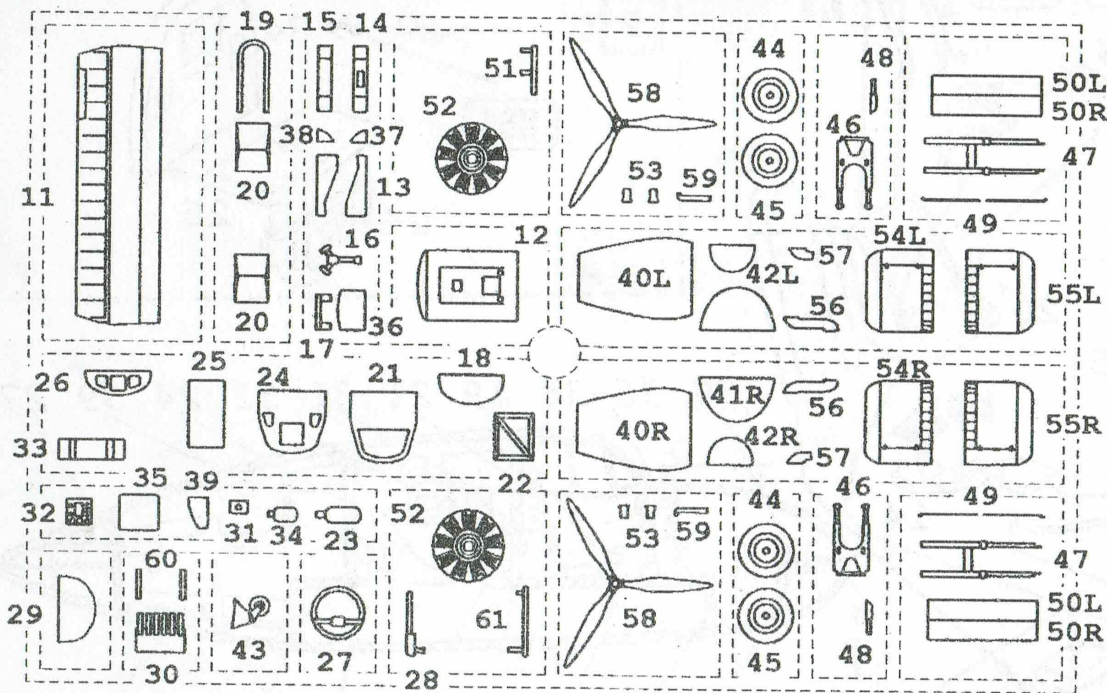

□
□
62

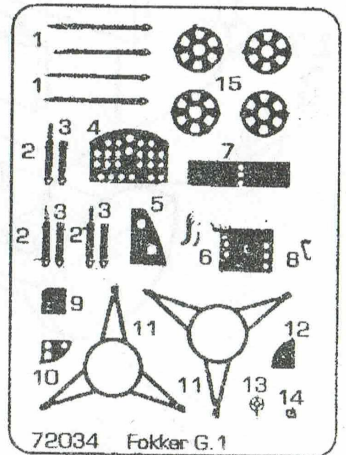

72034 Fokker G.1

L1-L14

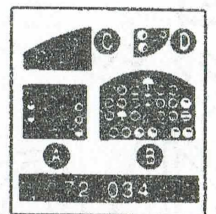

A-D

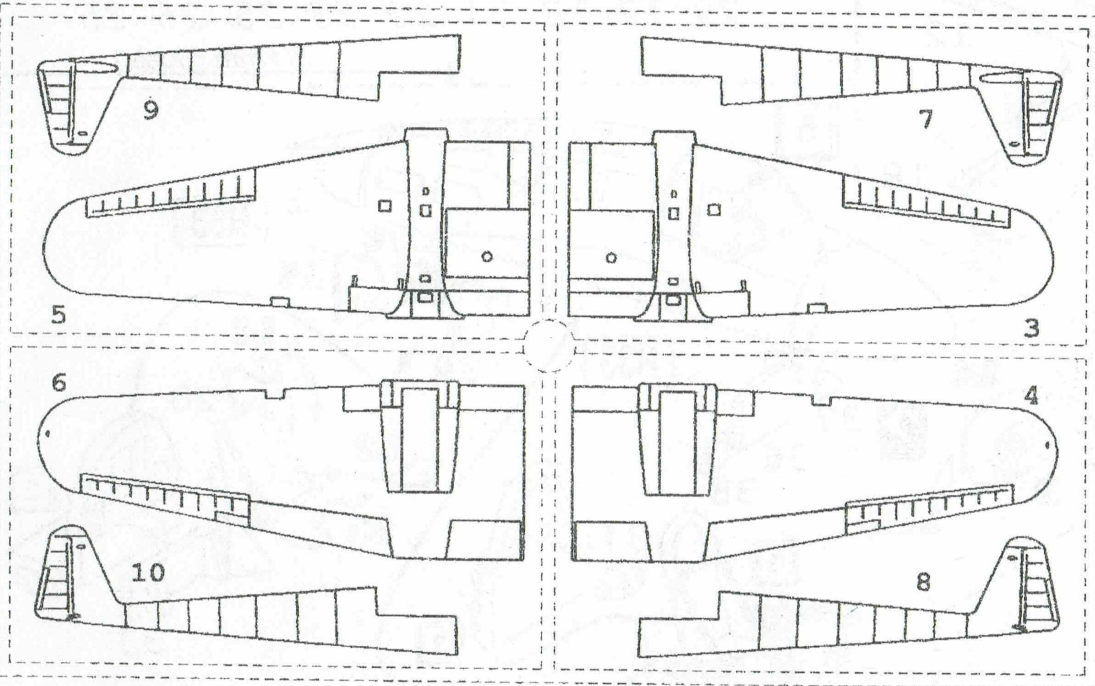

HUMBROL číslo barvy / Odstín
HUMBROL COLOR No. / SHADE

HUMBROL FARBE Nr. / Abstufung
HUMBROL PEINTURES No. / NUANCE

H33 Černá
Black
Schwarz
Noir

H54 Mosazná
Brass
Messing
Cuirre Jaune

H56 Hliník
Aluminium
Aluminium
Aluminium

H62+133 Kožená + hnědá
Leather + Brown
Leder + Braun
Cuir + Marron

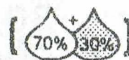

H63 Písková
Sand
Sand
Sable

H64 Světlá šedá
Light Grey
Hellgrau
Gris Clair

H65 Světlá modrá
Aircraft Blue
Flugzeugblau
Bleu Avion

H116 Tmavě zelená
Dark Green
Dunkelgrün
Vert Foncé

H131 Střední zelená
Mid Green
Mittelgrün
Vert Moyen

H168 Olivově šedá
Hemp
Hant
Chanvre

? MOŽNOST VOLBY
OPTIONAL
NACH BELIEBEN
OPTION

✂ VYŘÍZNOUT
REMOVE
ENTFERNEN
DETACHER

↗ OHNOUT
BEND
BIEGEN
COURBER



POUŽÍT LEPIDLO NA KOV
INSTANT GLUE FOR METAL
METALLKLEBER
COLLE A METAL

H... NATŘÍT
COLOUR
FARBEN
PEINDRE

● OBTISK
DECAL
ABZIEHBILDER
DECALQUE

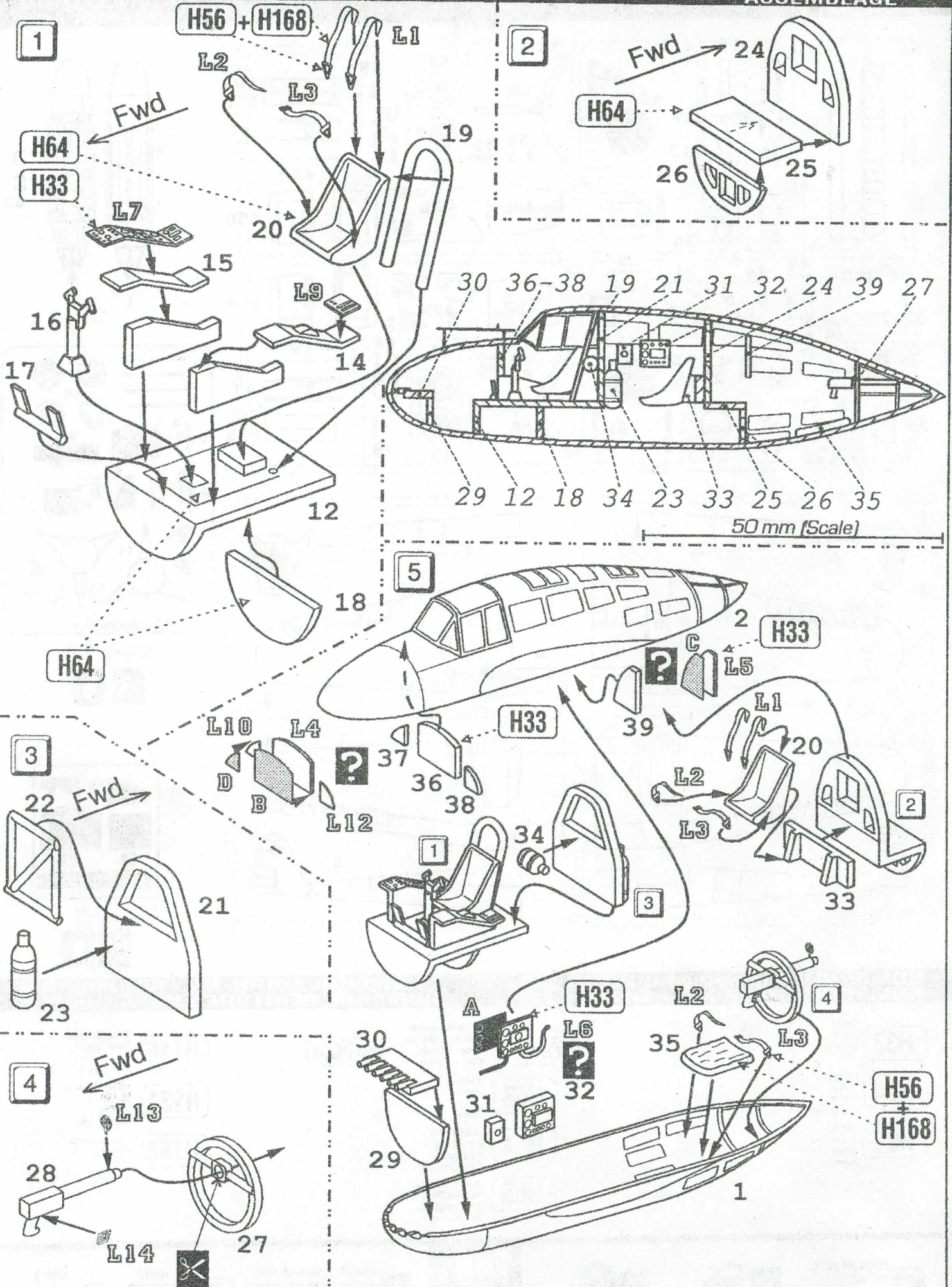

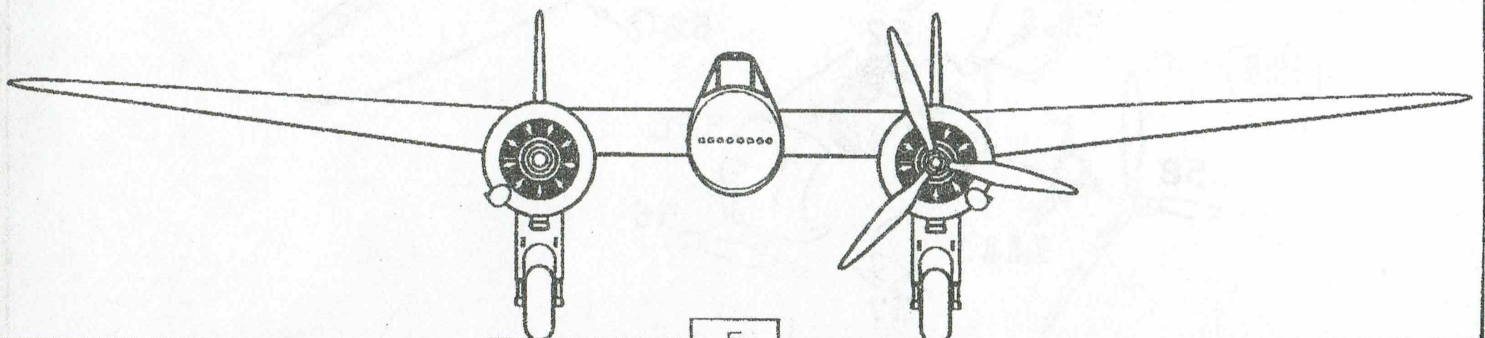
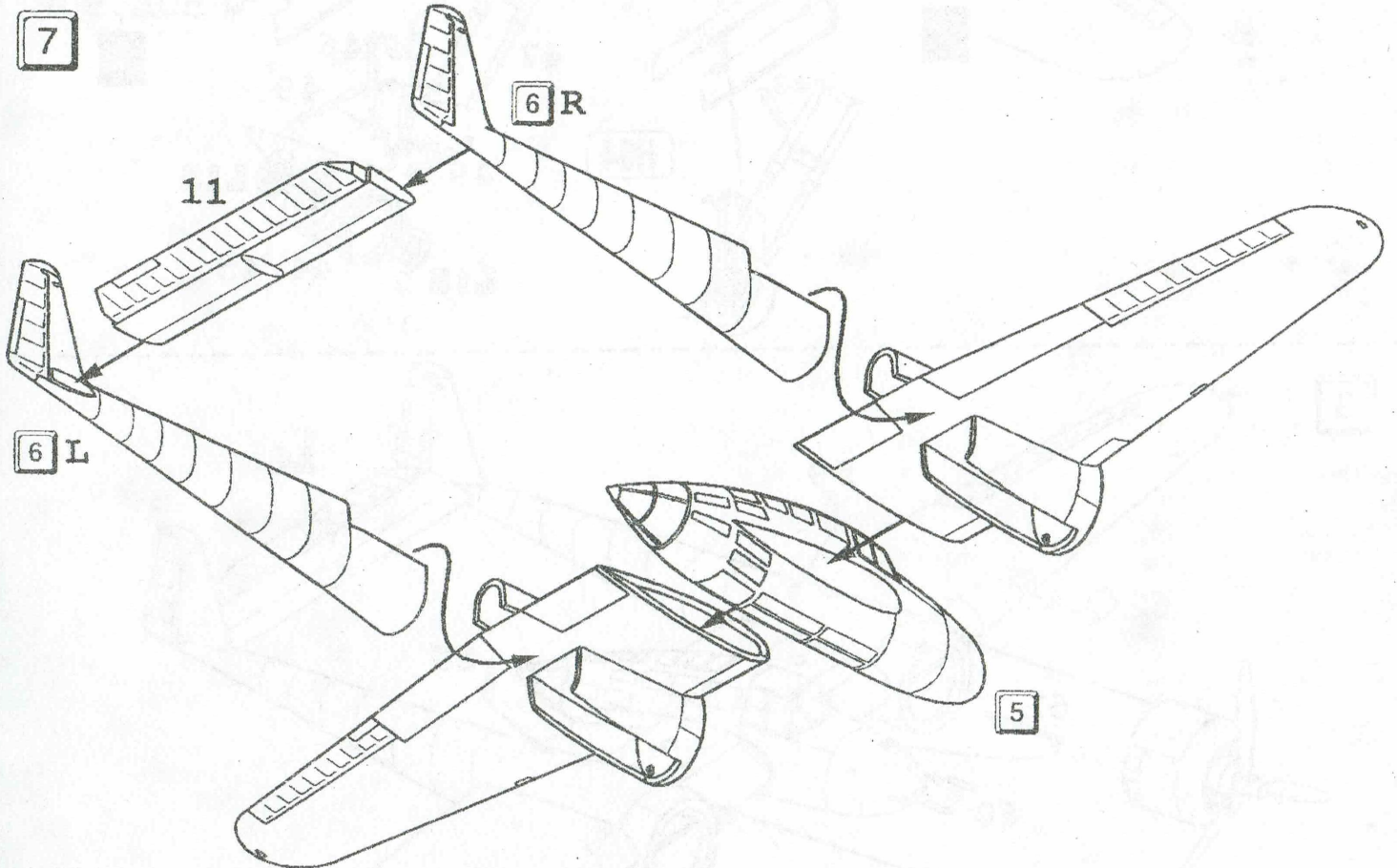
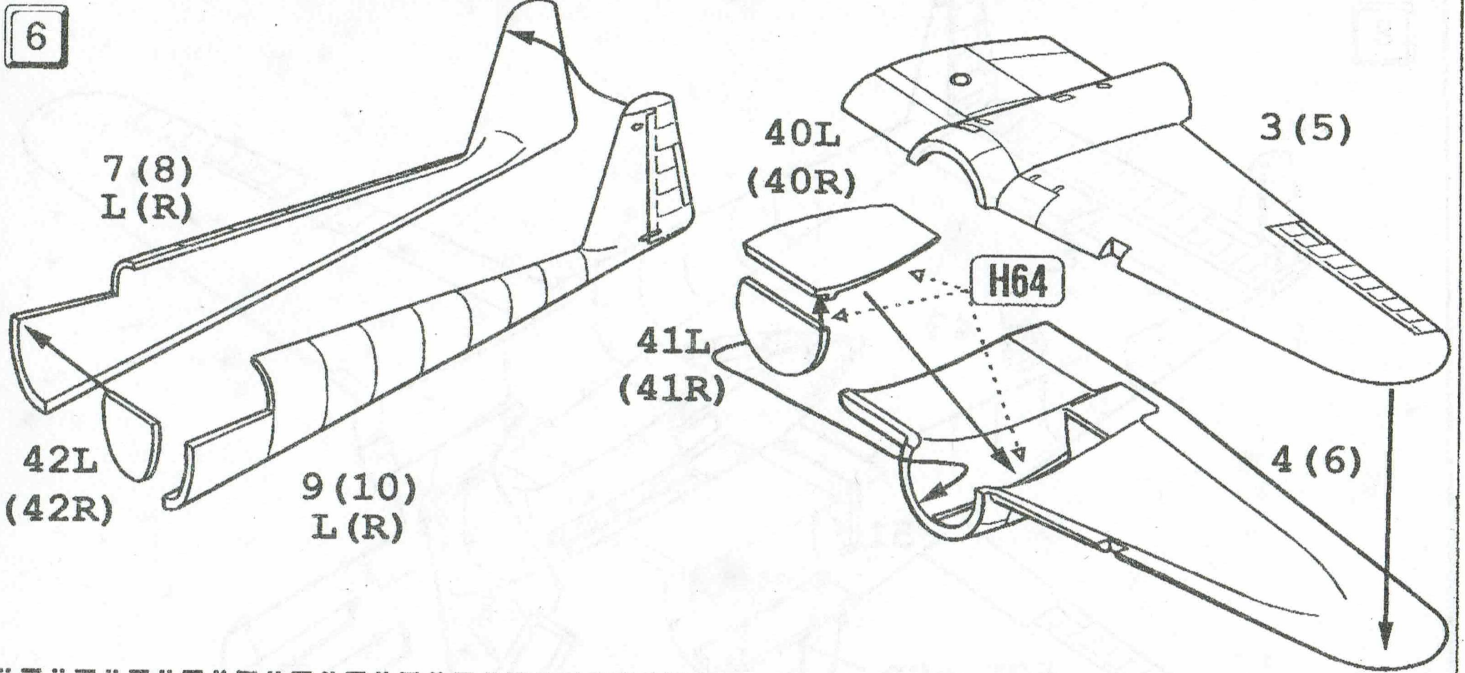

8

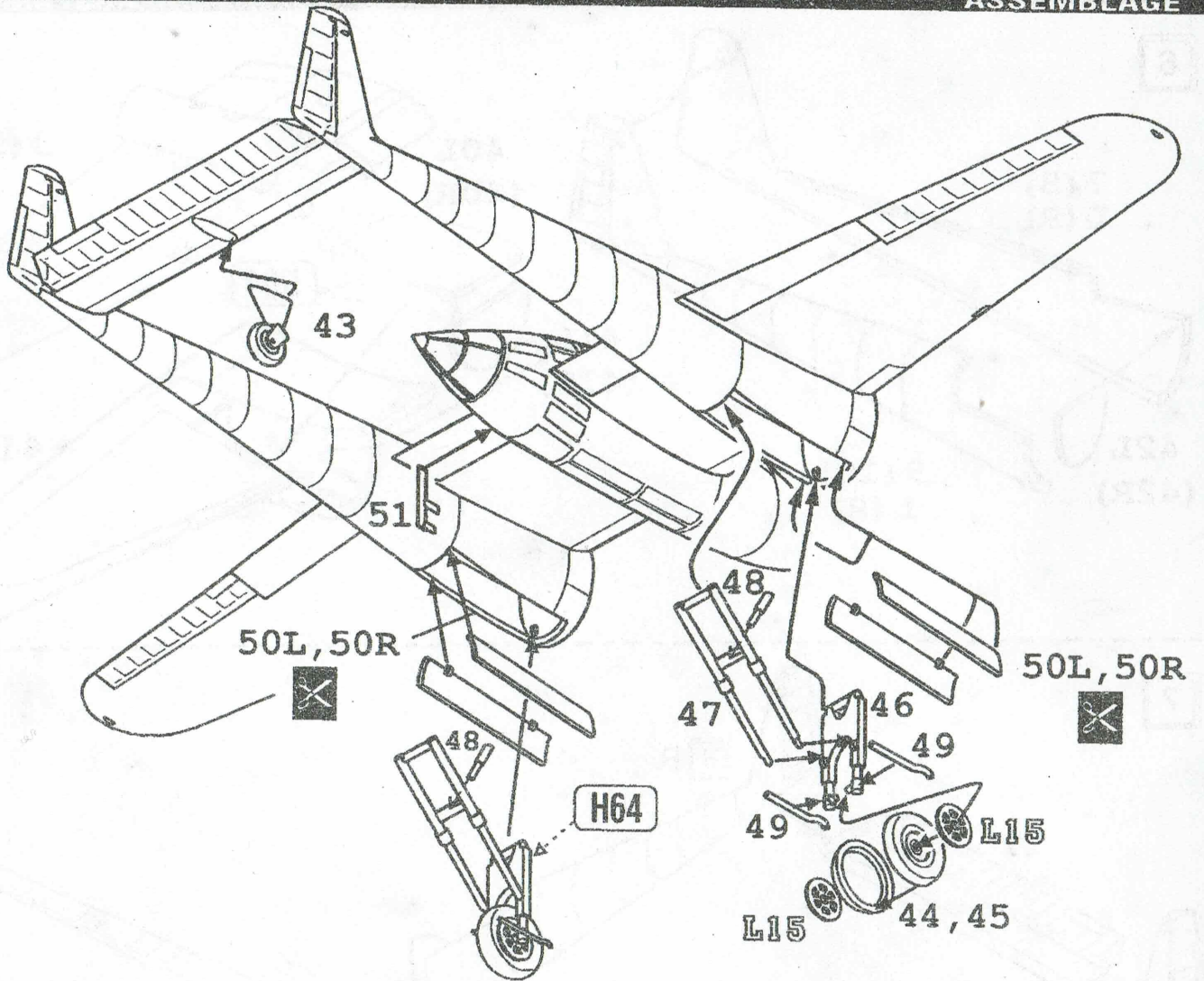

9

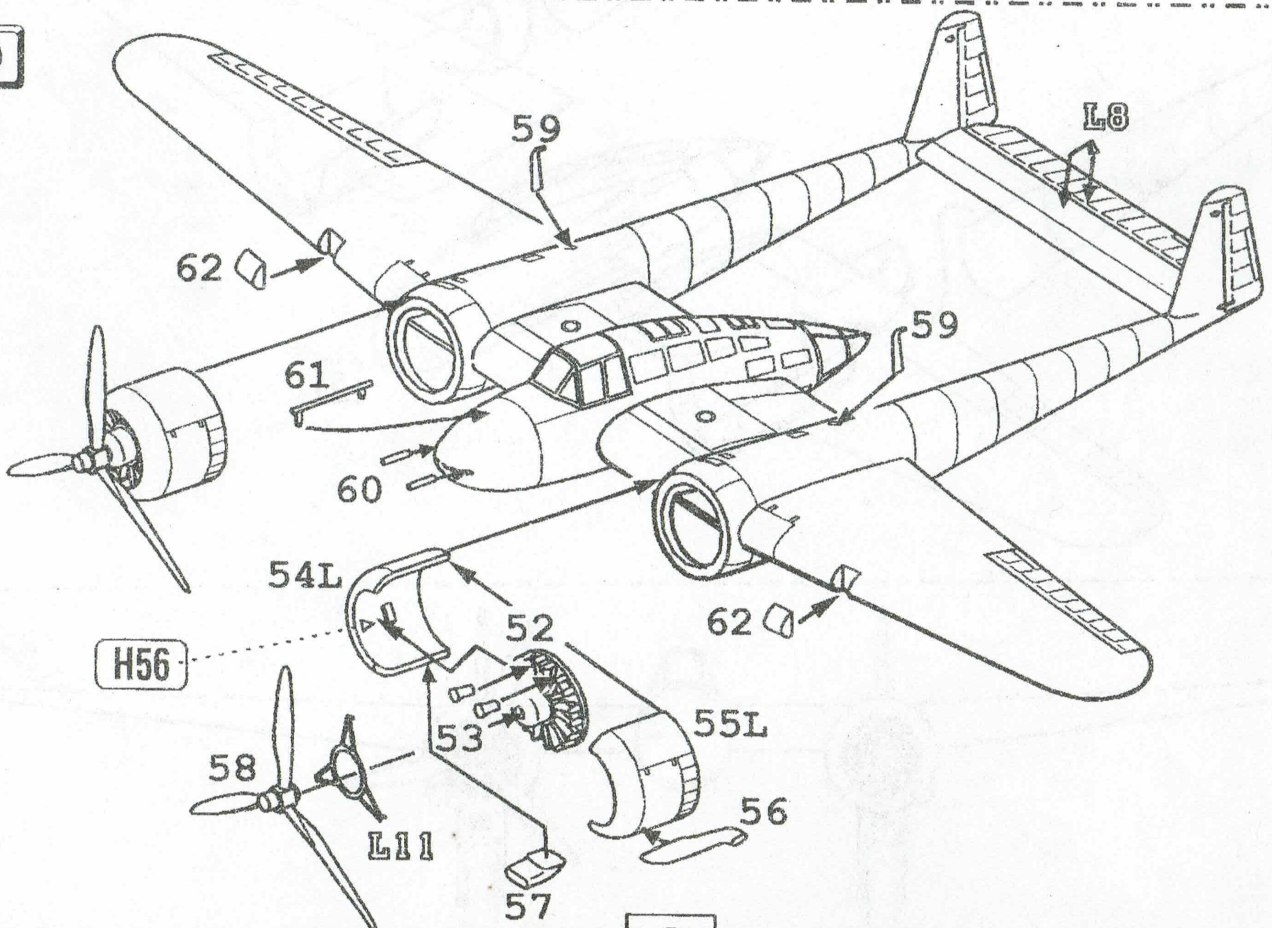

A

Fokker G.1
Luchtvaartafdeling (Netherlands Army Air Corps),
3., 4. Jacht Vliegtuig Afdeling (Fighter Group),
summer 1939.

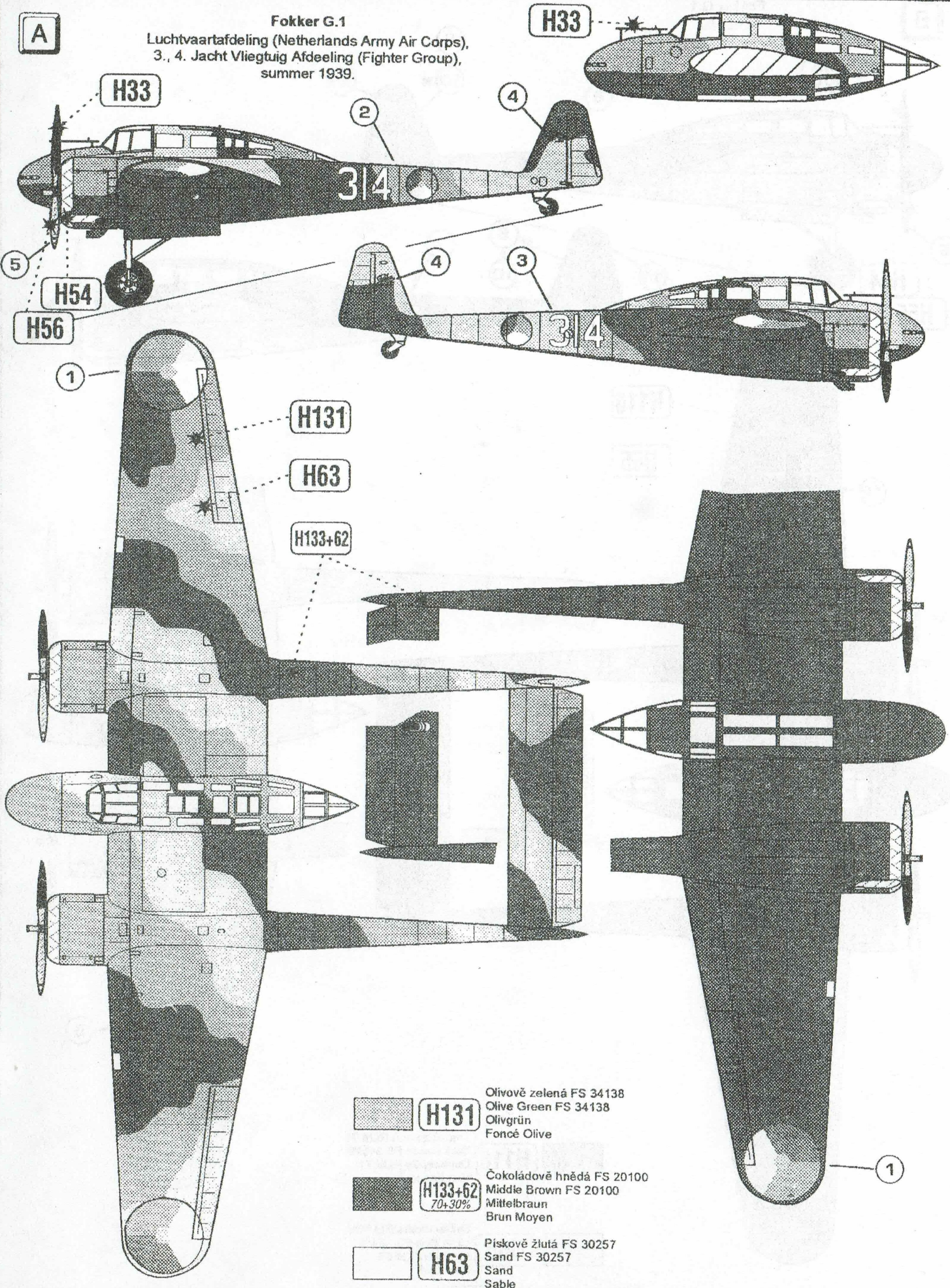

- H131

 Olivově zelená FS 34138
 Olive Green FS 34138
 Olivgrün
 Foncé Olive
- H133+62

 Čokoládově hnědá FS 20100
 Middle Brown FS 20100
 Mittelbraun
 Brun Moyen
- H63

 Pískově žlutá FS 30257
 Sand FS 30257
 Sand
 Sable

B

Fokker G.1
Luftwaffe,
winter 1940-41.

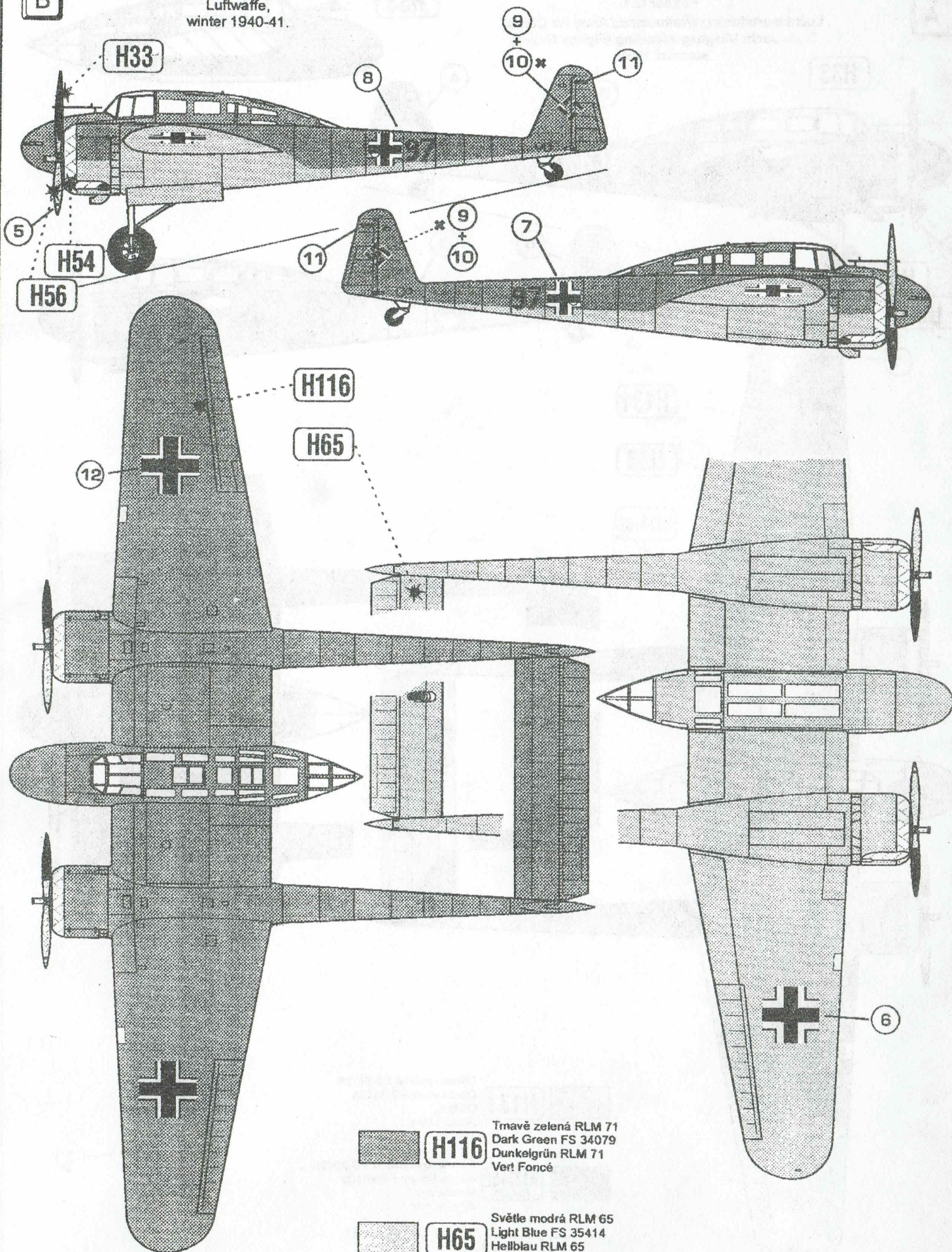

H116

Tmavě zelená RLM 71
Dark Green FS 34079
Dunkelgrün RLM 71
Vert Foncé



H65

Světle modrá RLM 65
Light Blue FS 35414
Hellblau RLM 65
Bleu Clair

Fokker G-1

Upgraded kit



PP1

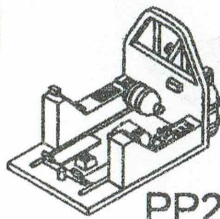

PP2



PP3
2x

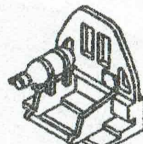

PP4



PP5
2x



PP6
18+2x



POUŽÍT LEPIDLO NA KOV
INSTANT GLUE FOR METAL
METALLKLEBER
COLLE A METAL

Ad

1

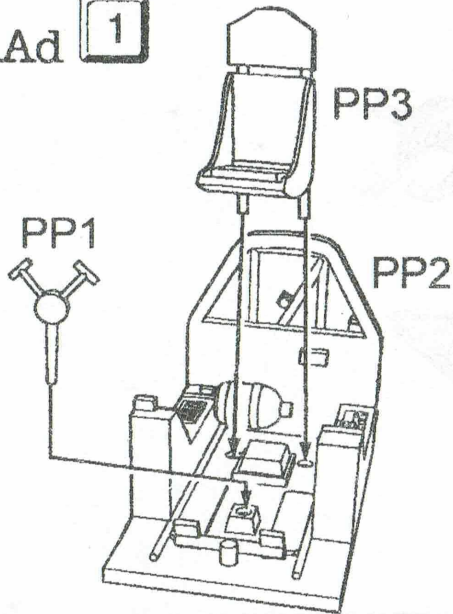

L1-L3

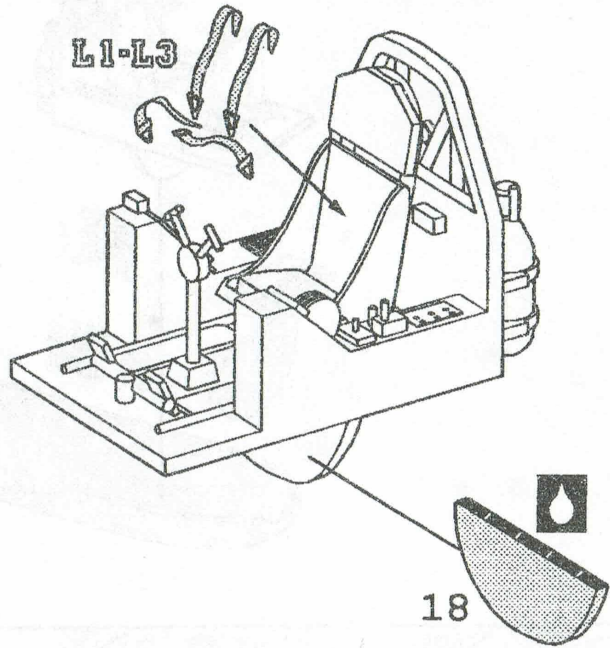

18

Ad

2

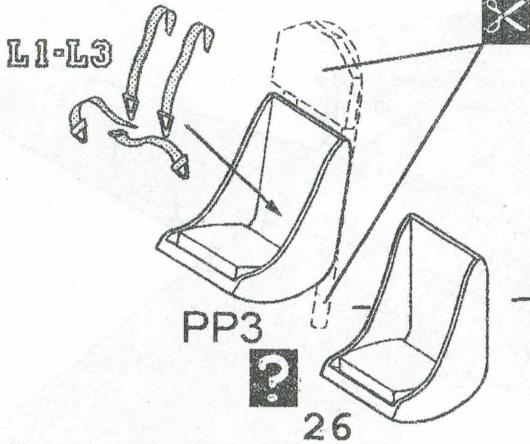

směr letu
forward

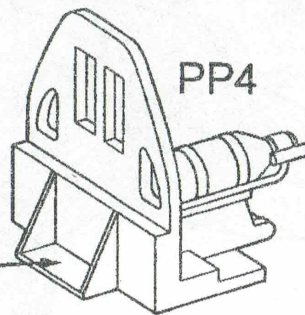

PP4

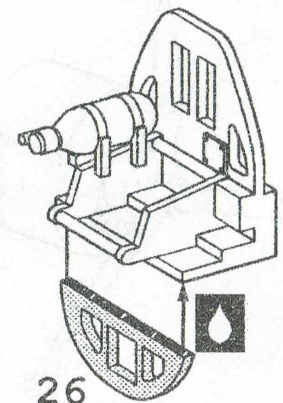

26

to substitute #52

2x

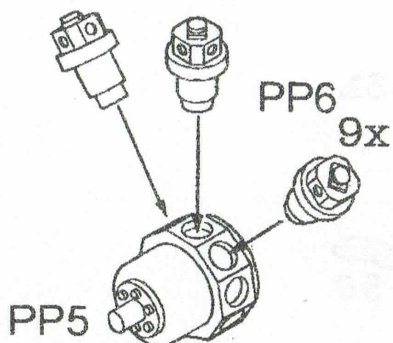

53

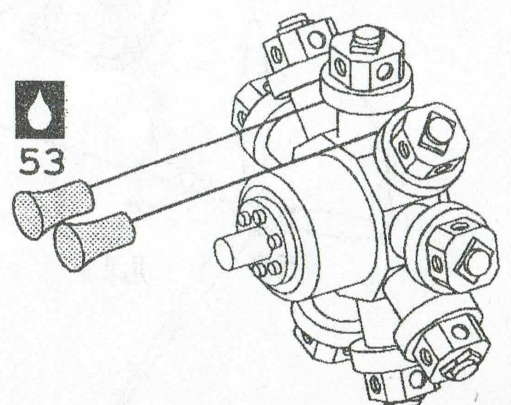

Ad 5

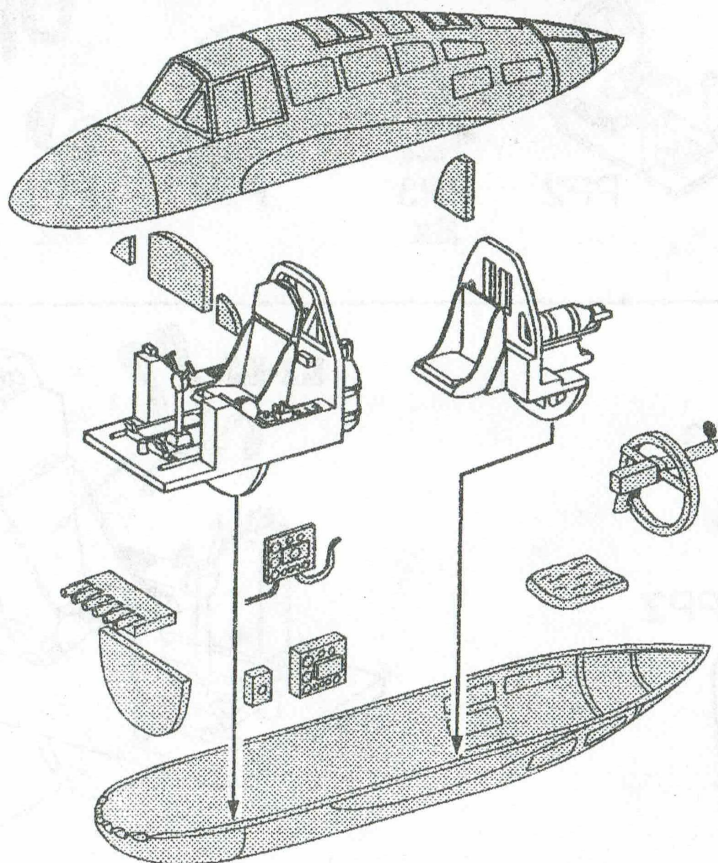

Ad 9

