

1/72 McDONNELL DOUGLAS

F-4K BRITISH PHANTOM II “YELLOWBIRD”



F-4K ブリティッシュ ファントム II

1/72 SCALE
SERIES No.

H-8

『イエローバード』



F-4Kは、イギリス海軍向けにつくられた機体です。F-4Kというのはアメリカでの名称で、イギリスではFG.1と呼ばれています。この機体は、全長の短いイギリス空母からの離着を考え、推力の大きいロールスロイスRB168スเปイエンジンを装備し、また前脚を40インチ延長でき、大迎え角での発艦を可能にしています。水平尾翼の前縁には、固定スラットがつき、離着艦の際、大きな引起こし角が得られるようになっています。

1号機が初飛行したのは1966年6月27日でした。イギリス海軍はこの性能に満足して140機位の発注を考えていましたが、政府の軍備縮少の方針にともないコストのかけ過ぎる空母なども削減され発注数も原型機を含めて52機という数になってしまいました。海軍への引き渡しは68年からはじまり、実験飛行隊として700P飛行隊が発足し、69年1月に767訓練飛行隊、69年3月に実戦部隊の892飛行隊が編成されました。

部品等を紛失したり、破損した場合は実費でおわけしますので、ハガキにその製品名と必要な部品を明記して、当社アフターサービス係迄お申し込み下さい。

なお、代金等の電話でのお問い合わせは、日・祭日を除く朝8時から夕方5時迄です。

FUJIMI

フジミ模型株式会社 / 静岡市登呂4 21-1 千422 ☎(0542)86 0346代 FAX(0542)86 0349

FUJIMI Corporation / 4-21-1 TORO SHIZUOKA CITY JAPAN TELEX: 3962-144 FUJIMI J

H 2	ブラック	Black	H 76	焼鉄色	Burr iron
H 4	イエロー	Yellow	H 77	タイヤブラック	Tyre black
H 8	シルバー	Silver	H 93	クリアブルー	Clear blue
H 12	つや消しブラック	Frat black	H 316	ホワイト	White FS17875
H 18	黒鉄色	Steel	H 317	グレー	Gray FS36231
H 51	ガールグレー	Light gull gray	H 333	エクストラダークシーグレー	Extra Dark see gray BS381C/640
H 52	オリーブドラブ	Olive drab	H 335	ミディアムシーグレー	Medium see gray BS381C/637
H 90	クリアレッド	Clear red	H 332	ライトエアクラフトグレー	Light aircraft gray BS381C/638
H 91	クリアイエロー	Clear yellow	H 80	カーキグリーン	Khaki green
H 94	クリアグリーン	Clear green			

フェイスカーテンハンドルの塗装 Face Curtain handle painting

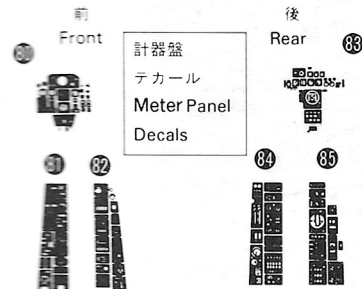
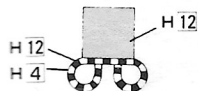

1 コックピットの組み立て Cockpit Assembly

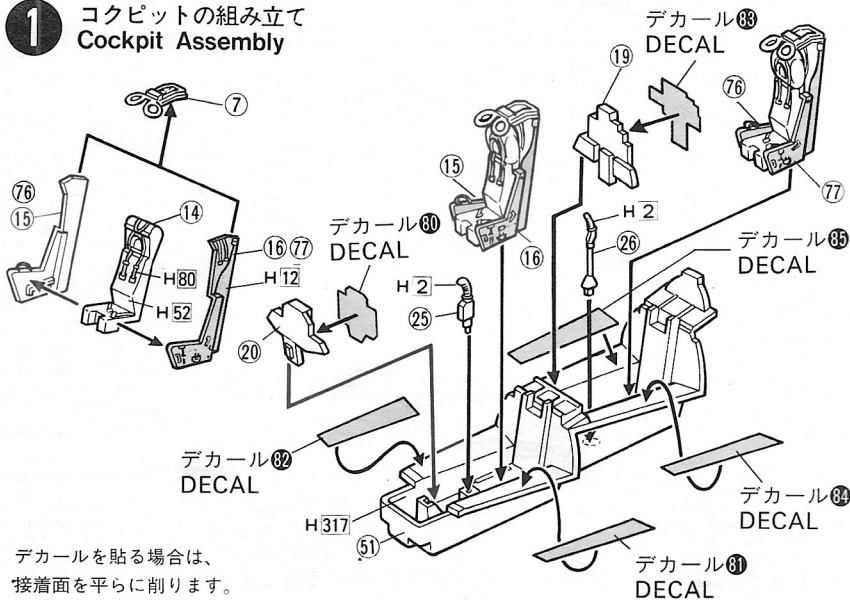

デカールを貼る場合は、
接着面を平らに削ります。

※ ②にする場合は②6を使用して下さい

※ ② F-4K XT866/W/of the
Phantom Training Flight.

2 胴体の組み立て Fuselage Assembly

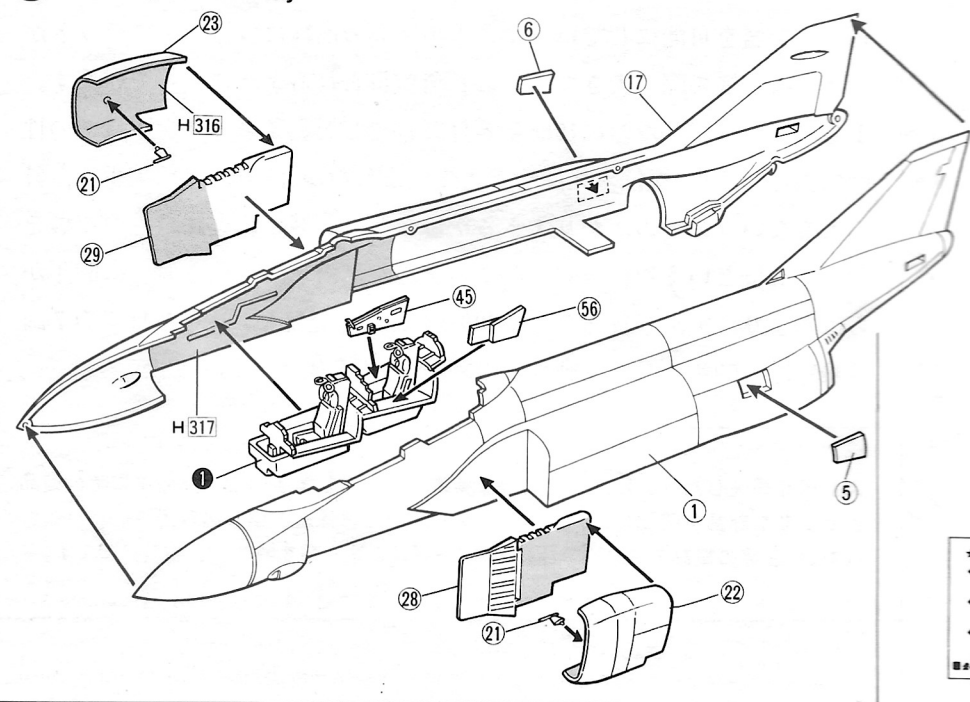

補助空気取入れ口

開状態

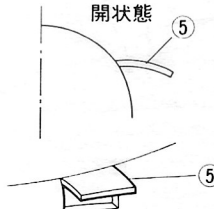

閉状態

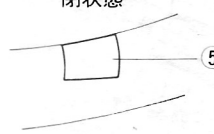

★たのしくプラモデルをつくるために
 ●安全なファンゼン電機 水性ホビーカラーを
 つかいましょう。
 ●色をぬるときは、必ず蓋をあけるように
 しましょう。
 ●塗料のそばで火をつかないことを守り
 しましょう。

※本誌掲載の①は、F-4K XT866/W/of the Phantom Training Flightの色番号です

3 主翼の組み立て Wing Assembly

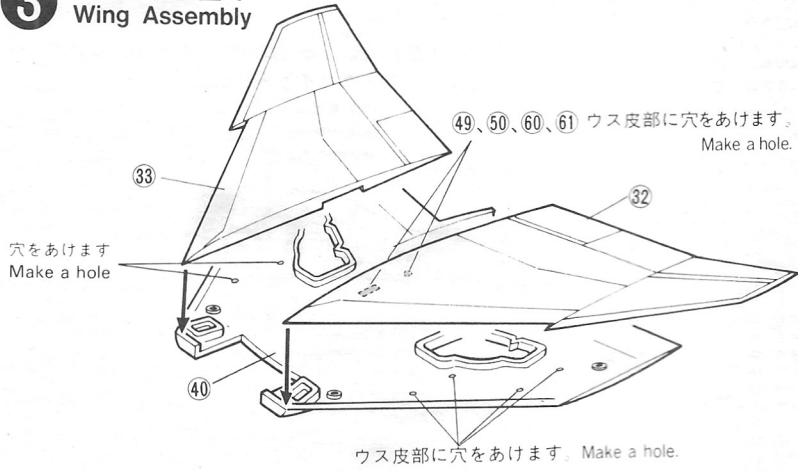

4 主翼のとりつけ Wing Fitting

キャノピーを閉状態にする場合は75を使用して下さい。

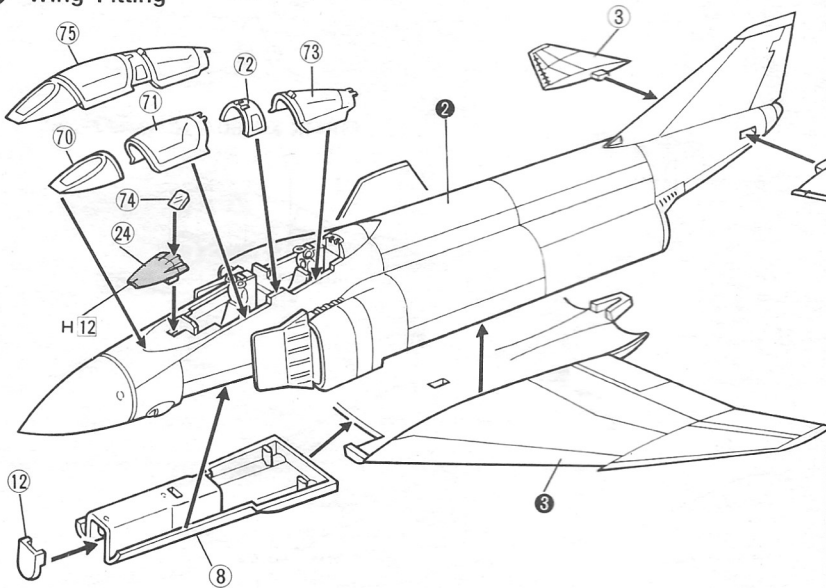

キャノピー開状態

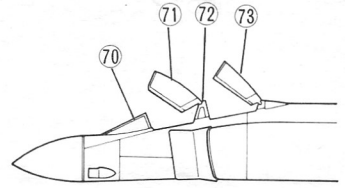

脚の塗装 Nose Gear Painting

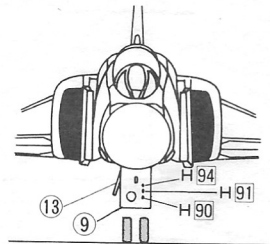
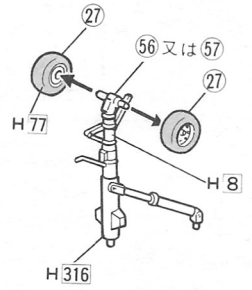

5 前脚の組み立て Nose Landing Gear Assembly

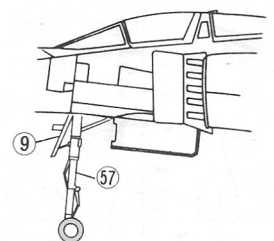
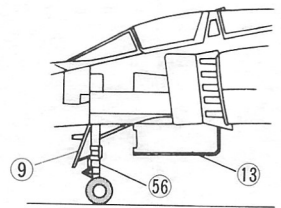
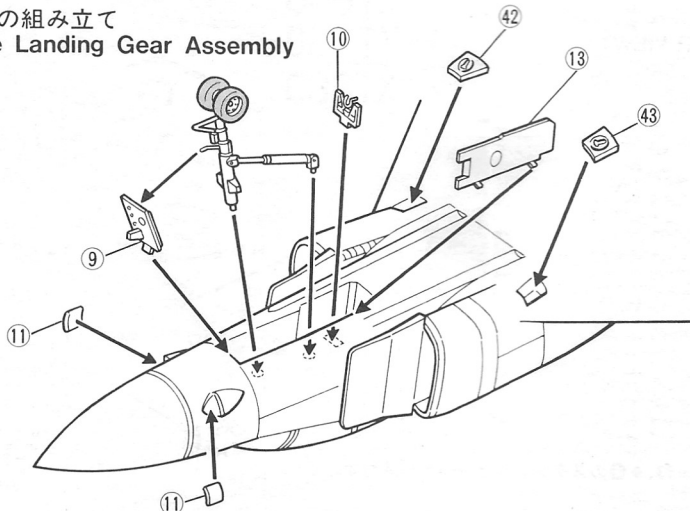

6 主脚の組み立て Main Gear Assembly

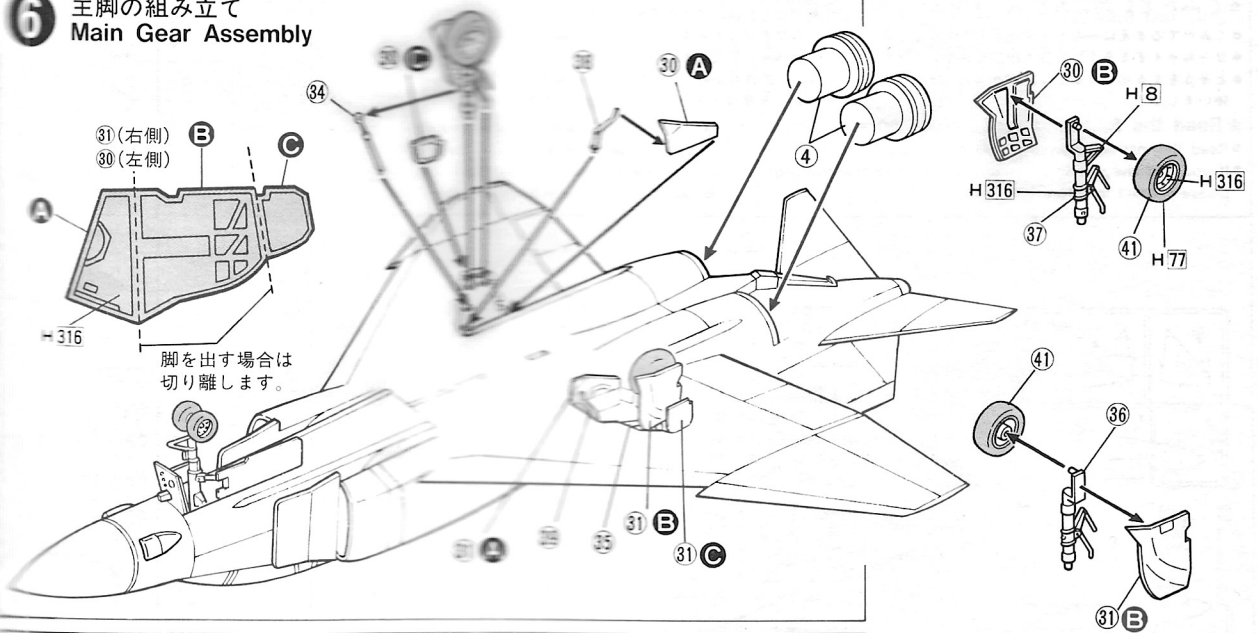

7 武装の組み立て Armament Assembly

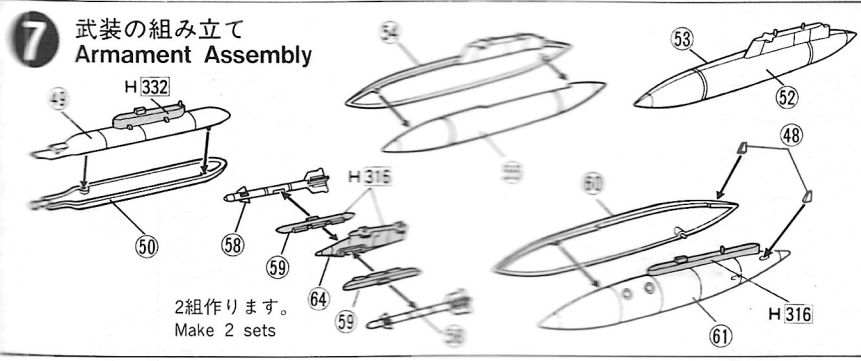

370ガロン燃料タンク塗装 370 gal drop tank Painting

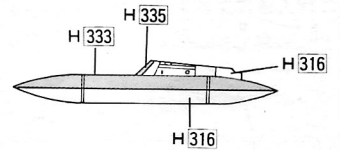

サイドワインダーの塗装 Sidewinder Painting

AIM-9E

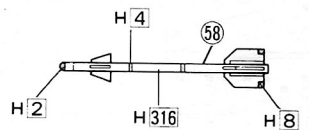

スパロウの塗装 Sparrow Painting

AIM-7E

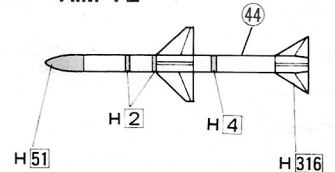

8 武装のとりつけ Armament Fitting

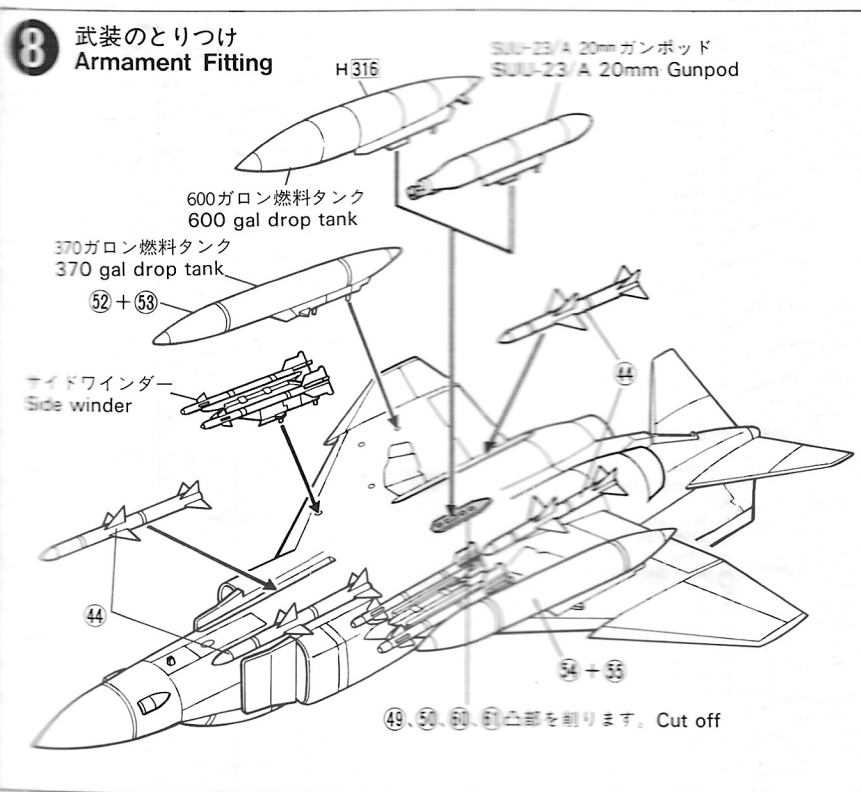

★くみだてる前にお読みください。

- くみだてるまえに一度説明書をよく読んでください。
- せっちやくするまえに部品のかりくみをして下さい。
- とそうをする場合は安全なフセで水栓ホビーカーを使いましょう。

- デカールは、はきみできりと水に10秒くらいつけてからきまして4面図をさんこうにはって下さい。
- 製作前に部品をよく調べてください。
- 万一不良品がありましたら当社迄ご連絡ください。
- H□番号はフセホビーカーの色番号です。

電装用品部員が選ばれたより機体部品買集
取集以上の注意
いたすしついで注意して下さい。
2. 大切に保管し、損傷をよして下さい。
3. 取集に備わらない部品を添付して下さい。
取集番号 S.Z.3000 S.Z.3006 S.Z.5013
部品を取集した空箱は、紛失が疑われない様に破りずけて下さい。

★Read the following well before constructing.

- Read the instruction well before constructing the Kit.
- If you find the wrong parts on your way to constructing please contact us soon.

- Cut the Decal with scissors and dip it into the water about ten seconds and apply the Decal referring to the four-view drawing.
- Test-fit all the parts before gluing.

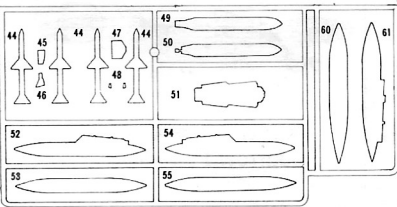
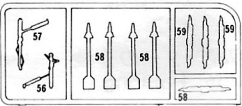
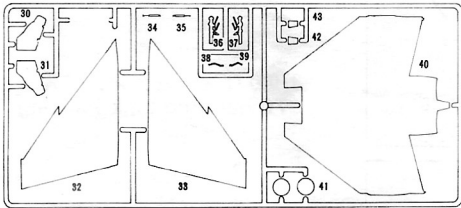
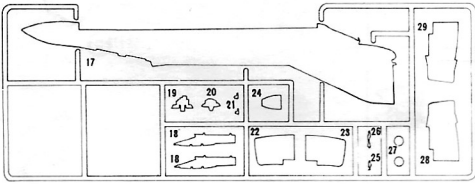
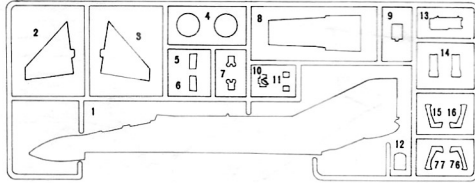

C部品 C Parts



《パーツリスト》

1. 胴体(左)
2. 水平尾翼(左)
3. // (右)
4. 排気管
5. 吸気扉(左)
6. // (右)
7. フェイスカーテンハンドル
8. 機首下面
9. 前脚カバー
10. 前脚ロックリンク
11. エアスクープ
12. カバー
13. 前脚カバー
14. シート
15. シート側面(前)
16. // (前)
17. 胴体(右)
18. 主翼内側パイロン
19. メーターパネル(後)
20. // (前)
21. ベルマウスインレット
22. インテーク(左)
23. // (右)
24. フード
25. 操縦桿(前)
26. // (後)
27. 前車輪
28. スプリッタープレート(左)
29. // (右)
30. 主脚カバー(右)
31. // (左)
32. 主翼上面(左)
33. // (右)
34. 主脚支柱
35. // (右)
36. 主脚柱(右)
37. // (左)
38. 主脚カバー支柱
39. //
40. 主翼下面
41. 主車輪
42. カタパルトフック(右)
43. // (左)
44. AIM-7E Sparrow
45. Comvasカバー
46. サーキットブレーカー
- 47.
48. 600ガロンタンクフィン
49. SUU23A 20mmガンポッド(L)
50. // (下)
51. コックピットフロア
52. 370ガロン燃料タンク(左)
53. // (右)
54. 370ガロン燃料タンク(左)
55. // (右)
56. 前脚柱(1)
57. // (2)
58. AIM-9E サイドワインダー
59. ミサイルランチャー
60. 600ガロン燃料タンク(右)
61. // (左)

《キャノピー》

70. キャノピーA
71. // B
72. // C
73. // D
74. 光線照準器
75. キャノピー
76. シート側面(後)
77. // (後)

《Parts List》

1. Fuselage (L)
2. Stabilator (L)
3. // (R)
4. Jet nozzle
5. Air intake door (L)
6. // (R)
7. Face curtain handle
8. Nose bottom
9. Nose gear cover
10. Nose gear lock link
11. Air scoop
12. Cover
13. Nose gear cover
14. Seat
15. Seat (F)
16. // (F)
17. Fuselage (R)
18. Inner wing pylon
19. Instrument panel (R)
20. // (F)
21. Bell mouth inlet
22. Air intake (L)
23. // (R)
24. Hood
25. Control column (F)
26. // (R)
27. Nose wheel
28. Splitter plate (L)
29. // (R)
30. Main gear cover (R)
31. // (L)
32. Wing top (L)
33. // (R)
34. Main gear actuator
35. //
36. Main gear strut (R)
37. // (L)
38. Main gear cover actuator
39. //
40. Wing bottom
41. Main wheel
42. Catapult hook (R)
43. // (L)
44. AIM-7E Sparrow
45. Comvas cover
46. Circuit breaker
- 47.
48. 600gal drop tank fin
49. SUU23A 20mm gunpod (T)
50. // (B)
51. Cockpit floor
52. 370 gal drop tank (L)
53. // (R)
54. 370 gal drop tank (L)
55. // (R)
56. Nose gear strut (1)
57. // (2)
58. AIM-9E Sidewinder
59. Missile launcher
60. 600gal drop tank (L)
61. // (R)

《Canopy》

70. Canopy A
71. // B
72. // C
73. // D
74. Gun sight
75. Canopy
76. Seat (R)
77. // (R)



※① F-4K XT867/152/VL of No.767Sqd.
 “YELLOWBIRD” イエローバード

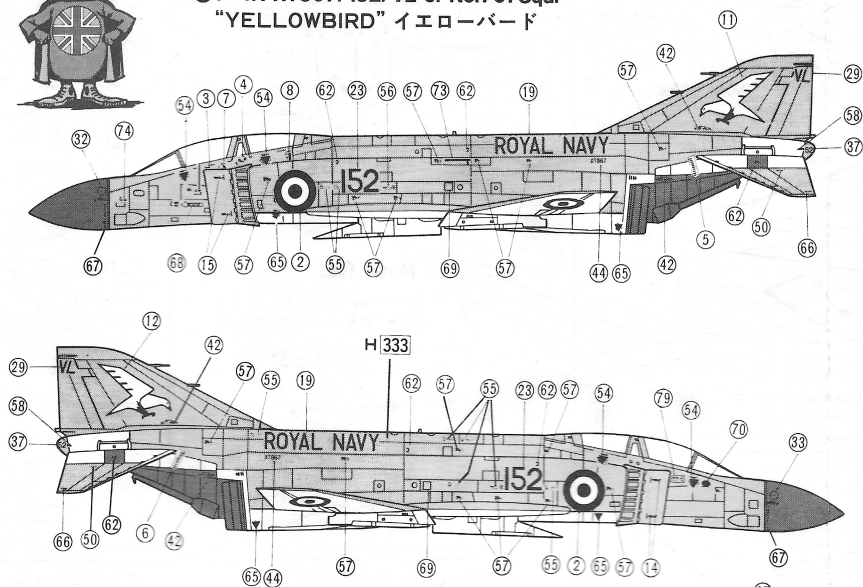

※② F-4K XT866/W/ of the Phantom Training Flight.

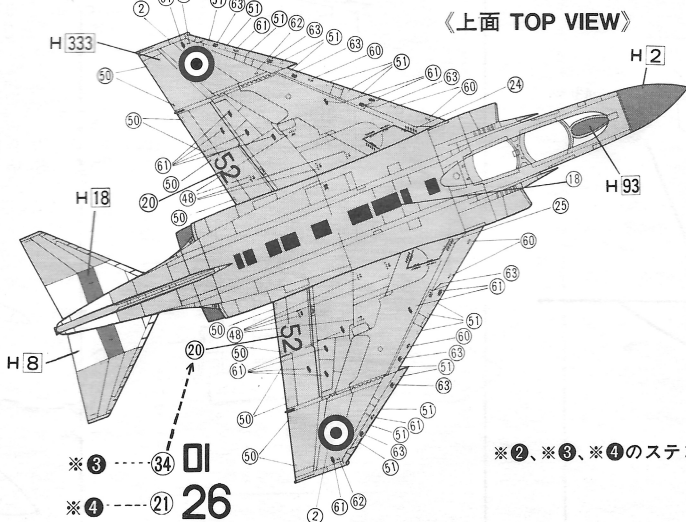
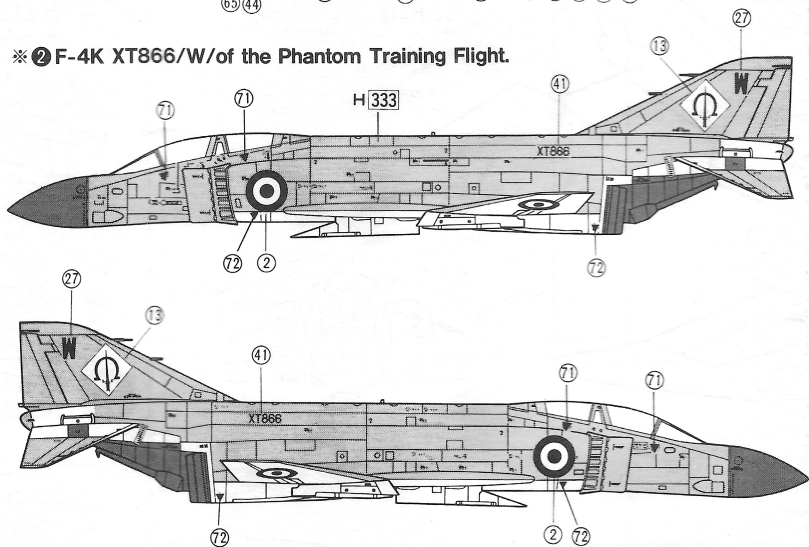

※②、※③、※④のステンシルは※①

※③ F-4K XT858/001/R of No.892Sqd.

アークロイヤル艦載機

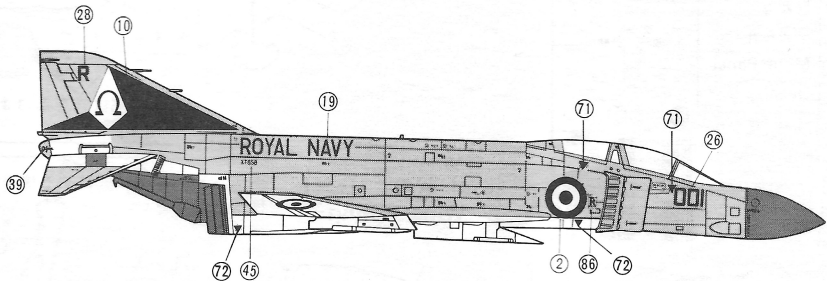
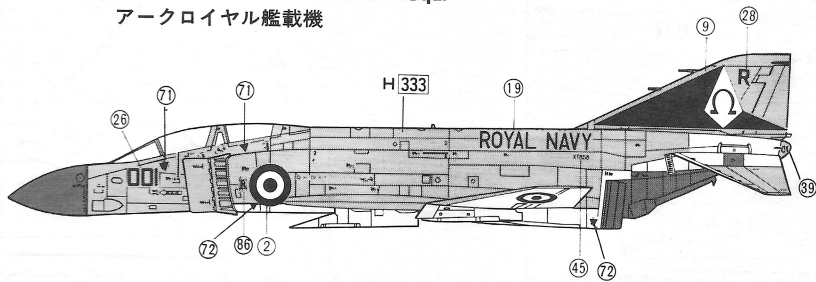

※④ F-4K XT860/726/VL of No.700pSqd.

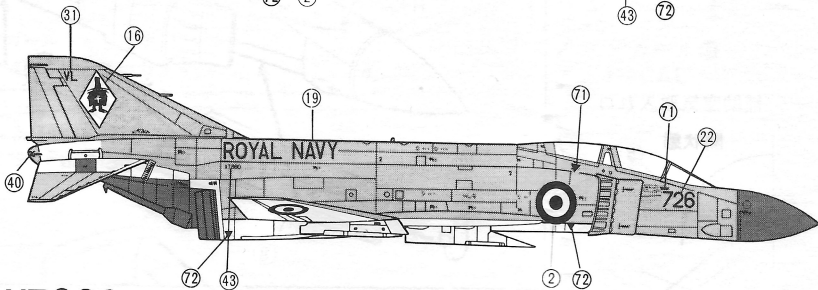
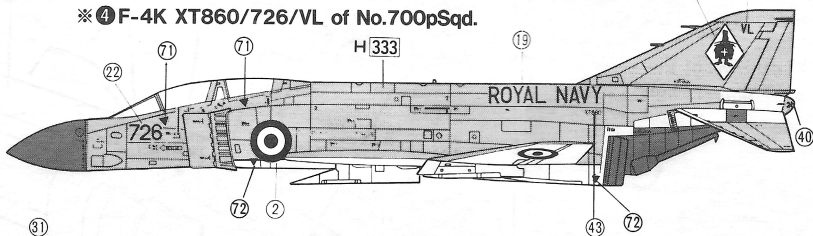

※②---XT866

※③---XT858

※④---XT860

《下面 BOTTOM VIEW》

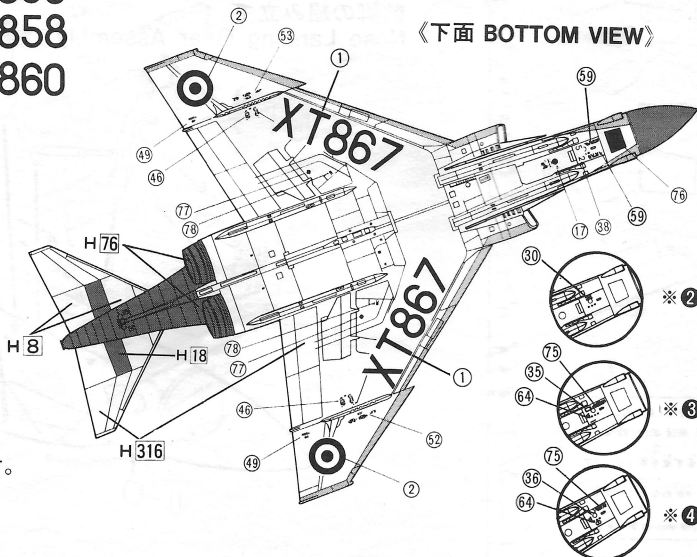

※①と共通です。