

T34/85 RUSSIAN MEDIUM TANK

1/35ミリタリーミニチュアシリーズNO.138

ソビエトT34/85中戦車



Blessed with thick armor, a powerful gun and excellent mobility, the Russian T34 was known as an armor masterpiece during the WW2 era. It first appeared at the front in June, 1942 and immediately became a threat to the German armed forces. This led the Germans into improving the capabilities of their existing type III, and IV tanks, and to develop the powerful Tiger and Panther tanks to combat the T34 superiority. The Russians, after analyzing a captured Tiger I tank, recognized that their existing T34 required improvements in order to counter this new threat, and started a modification program. Engineer Krylov's improvement proposal of incor-

Schwer bewaffnet mit starken Kanonen und mit ausgezeichneter Beweglichkeit war der russische T34 als ein Meisterstück im 2. Weltkrieg bekannt. An der Front erschien er zum ersten Mal im Juni 1942 und wurde sofort eine Bedrohung für die Deutschen. Er führte jedoch auch dazu, daß die Deutschen die Leistungsfähigkeit ihrer Panzer III und IV verbesserten und den kraftvollen Tiger und Panther entwickelten, um die Überlegenheit des T34 zu bekämpfen. Nachdem die Russen einen erbeuteten Tiger I analysiert hatten, kamen sie zu dem Ergebnis, daß ihr T34 verbessert werden mußte, um der neuen Bedrohung entgegenzutreten, und starteten ein Verbesserungsprogramm. Der Vorschlag des Ingenieurs Krylov,

Remarquable par son épais blindage, sa puissance de feu et son excellente mobilité, le char Russe T34 était considéré comme un chef d'œuvre en la matière durant la seconde guerre mondiale. Il fit sa première apparition sur le front en Juin 1942 et devint immédiatement une menace pour l'armée Allemande, obligeant celle-ci à améliorer les capacités de ses chars existants type III et IV et à concevoir les puissants chars Tiger et Panther pour combattre la supériorité du T34. Après avoir expertisé un char Tiger I capturé, les Russes reconnurent que leur T34 nécessitait des améliorations dans sa conception pour faire face à cette nouvelle menace et lancèrent un programme de modifications. La proposition de l'ingé-

ふ厚い装甲、強力な戦車砲、高い機動力に加え合理的な設計による生産性の高さなどにより、第2次大戦中の傑作戦車といわれたのがソビエトのT34/76戦車です。実戦参加は、1941年6月の独ソ戦からですが、当時圧倒的な強さを誇っていたドイツ軍に大きなショックを与え、III号、IV号戦車の火力と装甲の強化をはじめ、様々な対戦車自走砲の開発、そしてひいてはタイガーやパンサー戦車を生み出すことになったのです。これに対して、ソ連軍は幸運にもタイガーIの鹵獲に成功。すぐさまこの戦車に対抗できる新型戦車の開発に乗り出しました。T-34の設計を開発当初から手掛けてきたモロゾフ技師は、T-34の装甲強化型、T-43を提出しましたが、かんじんの主砲がT-34と同じ76.2mm砲であったため攻撃力が不足とされ、採用には至りませんでした。一方、より強力な85mm砲に注目し、これを主砲としたT-34の試作車を作

porating a much more powerful long barreled 85mm main gun in a new enlarged cast turret that could accommodate 3 men, was adopted, and designated the T34/85. This version entered production in January 1944 and assisted, along with the other allied countries, to the fall of the Third Reich. It went on to serve in the Korean and Viet Nam conflicts as well as the Middle East war. The T34/85 has been used by the majority of Soviet satellites and third world countries after WW2. It was produced by Czechoslovakia, Poland, Yugoslavia as well as Russia itself, and this venerable weapons system is still in service with some nations.

eine sehr schlagkräftige, mit einem 85mm Rohr versehene Kanone auf einem vergrößerten Turm für 3 Leute anzubringen, wurde angenommen. Der T34/85 wurde ab Januar 1944 produziert und trug mit den anderen Alliierten zum Ende des Dritten Reichs bei. Er diente später im Korea- und Vietnam-Krieg und auch im Mittleren Osten. Der T34/85 wurde von der Großzahl der Sowjet-Satellitenstaaten und von Ländern der 3. Welt noch nach dem 2. Weltkrieg benutzt und wurde in der Tschechoslowakei, Polen, Jugoslawien und Russland selbst produziert. Dieses bewährte Waffensystem ist in einigen Ländern noch heute im Einsatz.

nieur Krylow pour incorporer un canon à long tube de 85mm plus puissant dans une nouvelle tourelle agrandie pouvant recevoir 3 hommes fut adoptée et la version fut désignée T34/85. Le T34/85 entra en production en Janvier 1944 et contribua, en coopération avec les autres pays alliés, à la capitulation du Troisième Reich, et continua à servir dans les conflits Coréens et Vietnamiens, ainsi que durant la guerre au Moyen Orient. Le T34/85 a été utilisé par la majorité des pays satellites de l'Union Soviétique et produit par la Tchecoslovaquie, la Pologne, la Yougoslavie aussi bien qu'en Russie. Ce vénérable combattant est encore en service dans quelques nations.

って軍の判断を仰いでいた何人かの設計者の中で、クルイロフ技師の提案した3人用の大型砲塔に85mm砲を搭載した試作車のみごとくに採用。1943年末期から量産が始められるようになったのがT-34/85戦車です。500馬力の高出力と高い信頼性を合わせ持った水冷V型12気筒ディーゼルエンジンと、合理的な設計による軽い車体とあいまって機動力に優れ、しかも強力な85mm砲を搭載。また3人用の大型砲塔は一体铸造されたもので、T34/76に比べて居住性が大幅に向上しています。もちろん、丸みをおびた砲塔は避弾経始にも優れ、さらに砲塔正面で75~90mm、防盾部で90mm、側面で75mmという重武装を誇ったのです。T-34シリーズは大戦中に約3万台という記録的な数が生産され、ソ連軍の追撃戦の原動力となったのはもちろん、大戦後も朝鮮戦争を始め中東諸国でも使用されるなど長く活躍して、傑作戦車の名を高めたのです。



★Use plastic cement and paints only.
★Use cement sparingly and ventilate room while constructing.

★Vor Baubeginn die Bauanleitung genau durchlesen.

★Nur Klebstoff und Farben für Plastik verwenden.

★Nicht zuviel Klebstoff verwenden. Der Raum sollte beim Basteln gut gelüftet sein.

★Assimilez les instructions parfaitement avant l'assemblage.

★Utilisez uniquement une colle et peintures spéciales pour polystyrène

★Utilisez la colle aussi peu que possible et aérez la pièce pendant la construction.

★下図の工具を用意して下さい。

★Tools required

★Benötigtes Werkzeug

★Outils requis.

ナイフ

Modeling knife

Modelliermesser

Couteau de modéliste

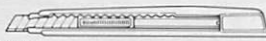

ニッパー

Side cutter

Zwickzange

Couteau pour côtés

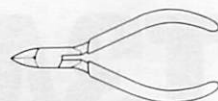

ピンセット

Tweezers

Pinzette

Précelles



● 塗装指示のマークです。タミヤカラーのカラーナンバーで指示しました。

This mark denotes numbers for Tamiya Paint colors. / Dieses Zeichen gibt die Tamiya-Farbnummern an. / Cette marque dénote les numéros des couleurs de peinture Tamiya.

X10 ●ガンメタル / Gun metal / Metall-grau / Gris acier

X11 ●クロームシルバー / Chrome silver / Chrom-Silber / Aluminium chromé

XF1 ●フラットブラック / Flat black / Matt schwarz / Noir mat

XF2 ●フラットホワイト / Flat white / Matt weiß / Blanc mat

XF56 ●メタリックグレイ / Metallic grey / Graumetallic / Gris métallisé

XF61 ●ダークグリーン / Dark green / Dunkelgrün / Vert foncé

★お買い求めの際、または組み立ての前には必ずキットの内容をお確かめ下さい。
★組み立てに入る前に、説明図をよく見て、全体の流れをつかんで下さい。
★塗料は、必ずプラスチック用塗料をお使い下さい。
★接着剤や塗料を使用する際は、十分換気に気をつけて下さい。

★Study the instructions thoroughly before assembly.

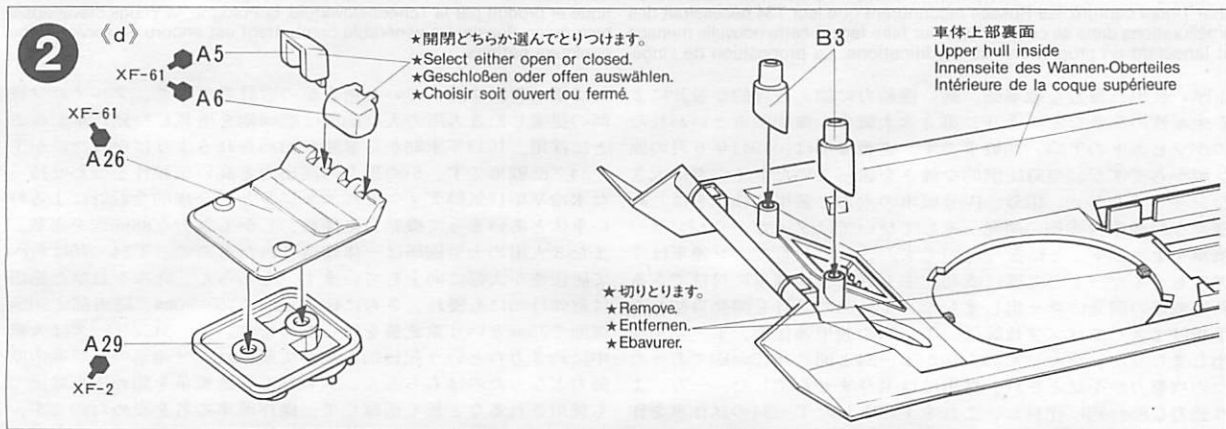
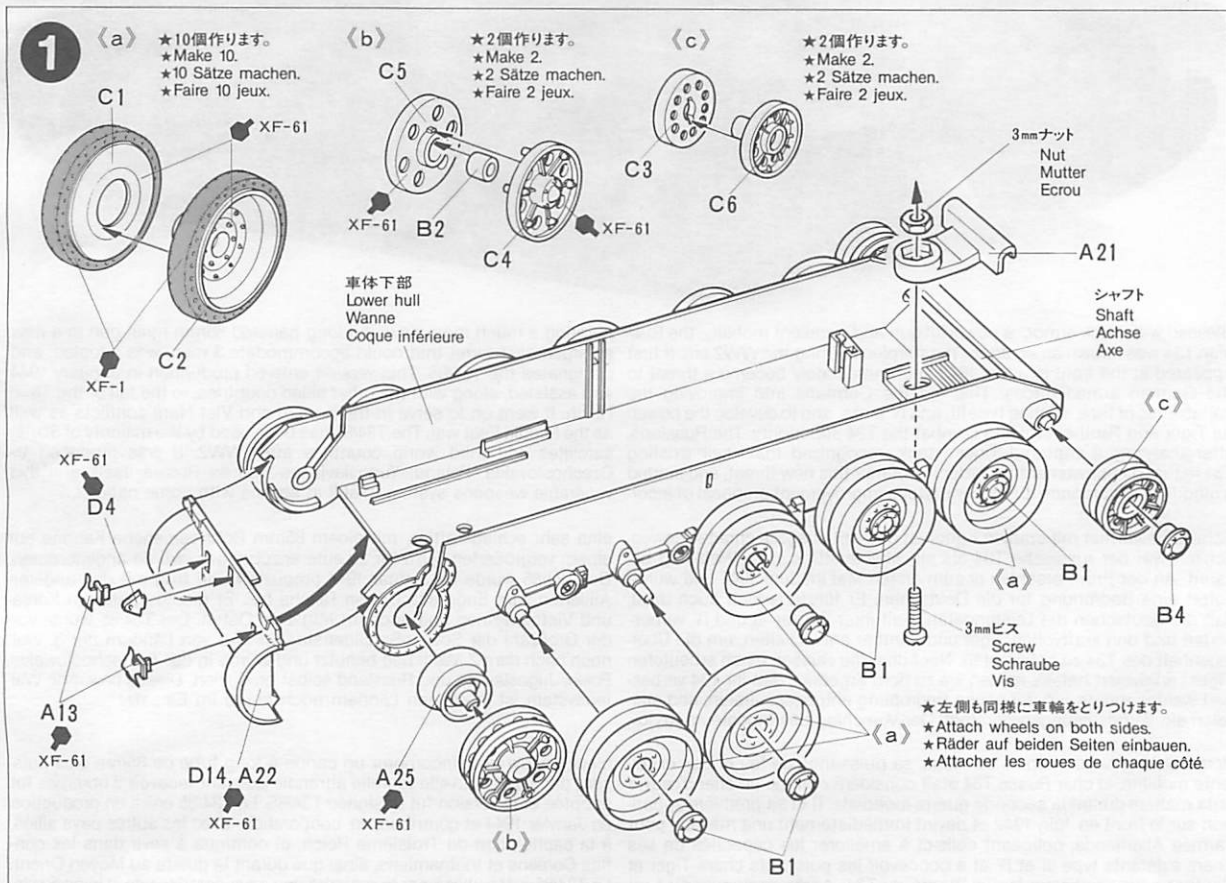

3

車体上部
Upper hull
Wannen-Oberteil
Coque supérieure

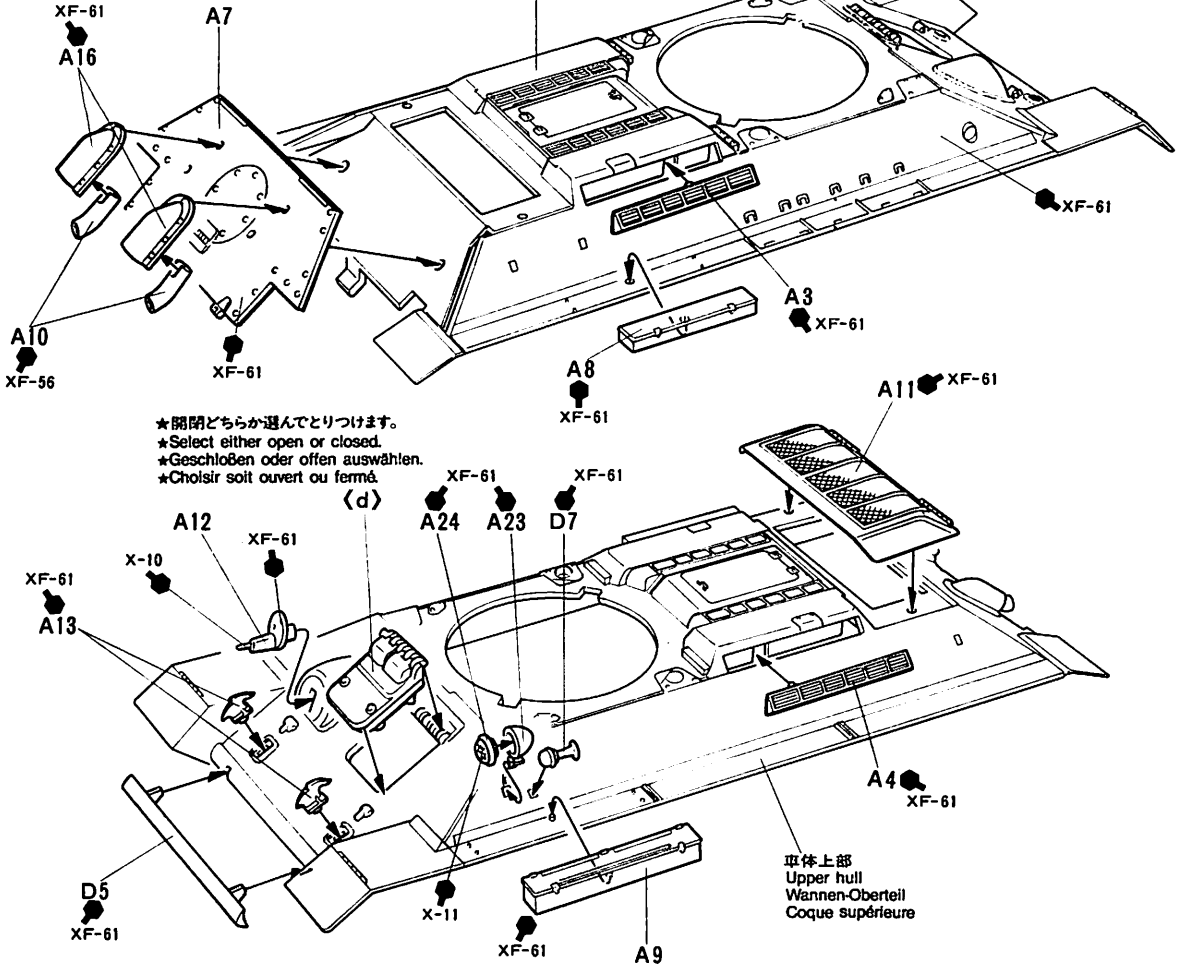

★開閉どちらか選んでとりつけます。
 ★Select either open or closed.
 ★Geschlossen oder offen auswählen.
 ★Choisir soit ouvert ou fermé.

(d)

車体上部
Upper hull
Wannen-Oberteil
Coque supérieure

4

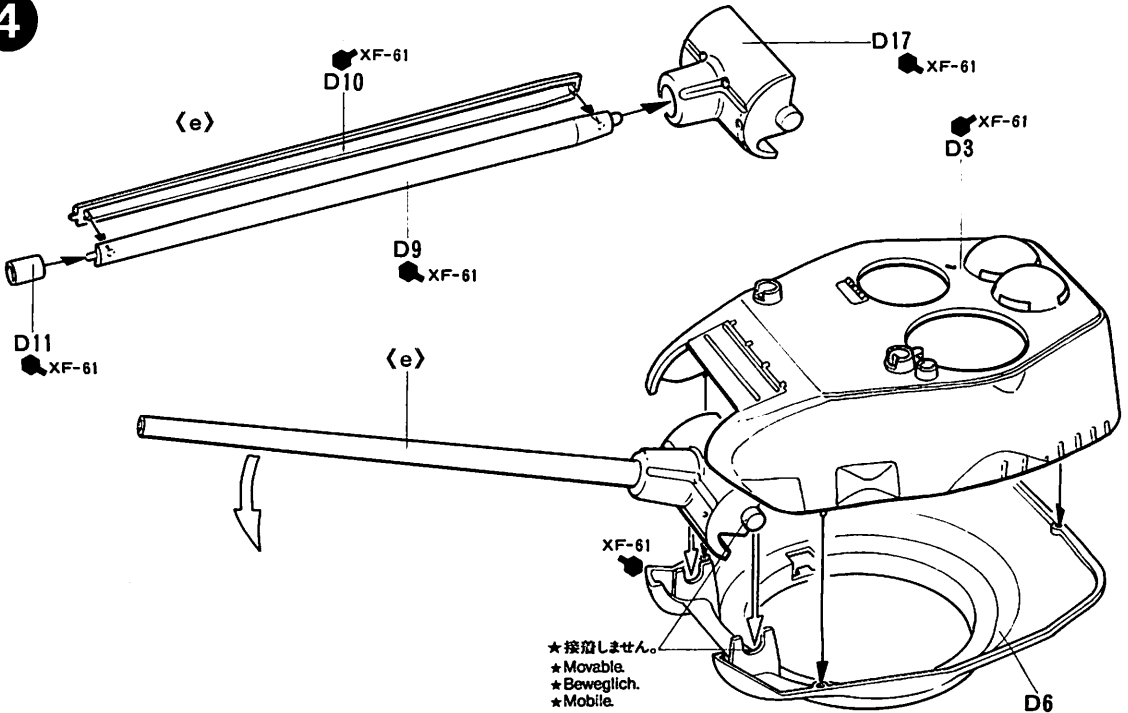

★接合しません。
 ★Movable.
 ★Beweglich.
 ★Mobile.

5 (f)

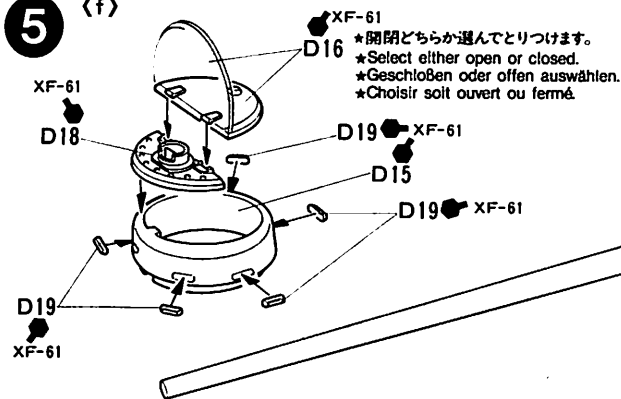

〈砲塔〉
Turret
Turm
Tourelle

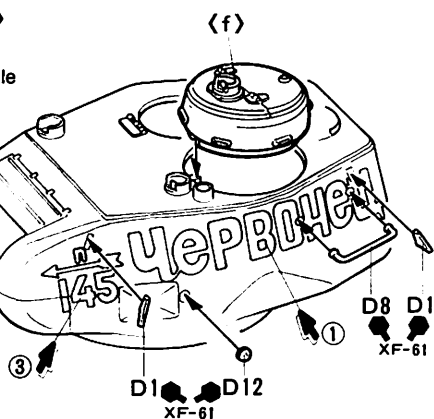

※開閉どちらか選んでとりつけます。
*Select either open or closed.
*Geschlossen oder offen auswählen.
*Choisir soit ouvert ou fermé.

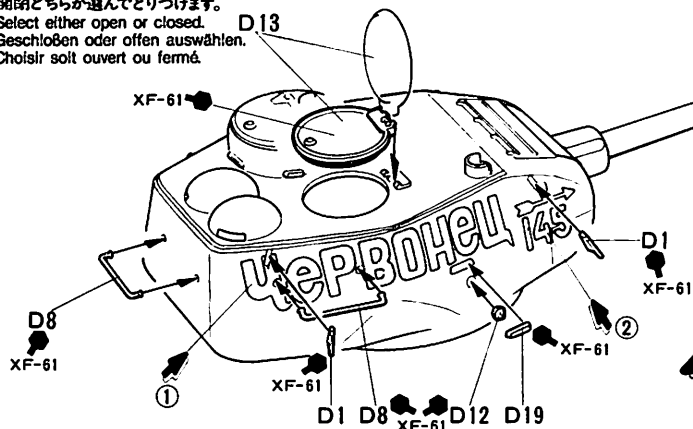

※◎仕様を作る時は、マーク①、②、③をはってから各部の部品をとりつけます。
*Apply decals ①, ② & ③ before attaching parts when making type ◎ (see page 6).
※Vor Einbau der Teile bei Typ◎ Abziehbilder ①, ② und ③ anzubringen (Siehe Seite 6).
※Appliquer les décalcomanies ①, ② et ③ avant montages des pièces pour type ◎ (Voir page 6).

指示の番号のスライドマークをはります。
This mark denotes decal number to apply.
Dieses Zeichen gibt die Nummer des Abziehbildes an, das anzubringen ist.
Ce signe indique le numéro de la décalcomanie à utiliser.

6

〈キャタピラの焼き止め〉
Track construction
Kettenmontage
Construction de la chenille

熱したドライバー
Heated screwdriver
Erhitzter Schraubenzieher
Tournevis chauffé

指で押しつぶします。
Press with finger.
Mit Finger aufdrücken.
Presser avec un doigt.

キャタピラ
Track
Kette
Chenille

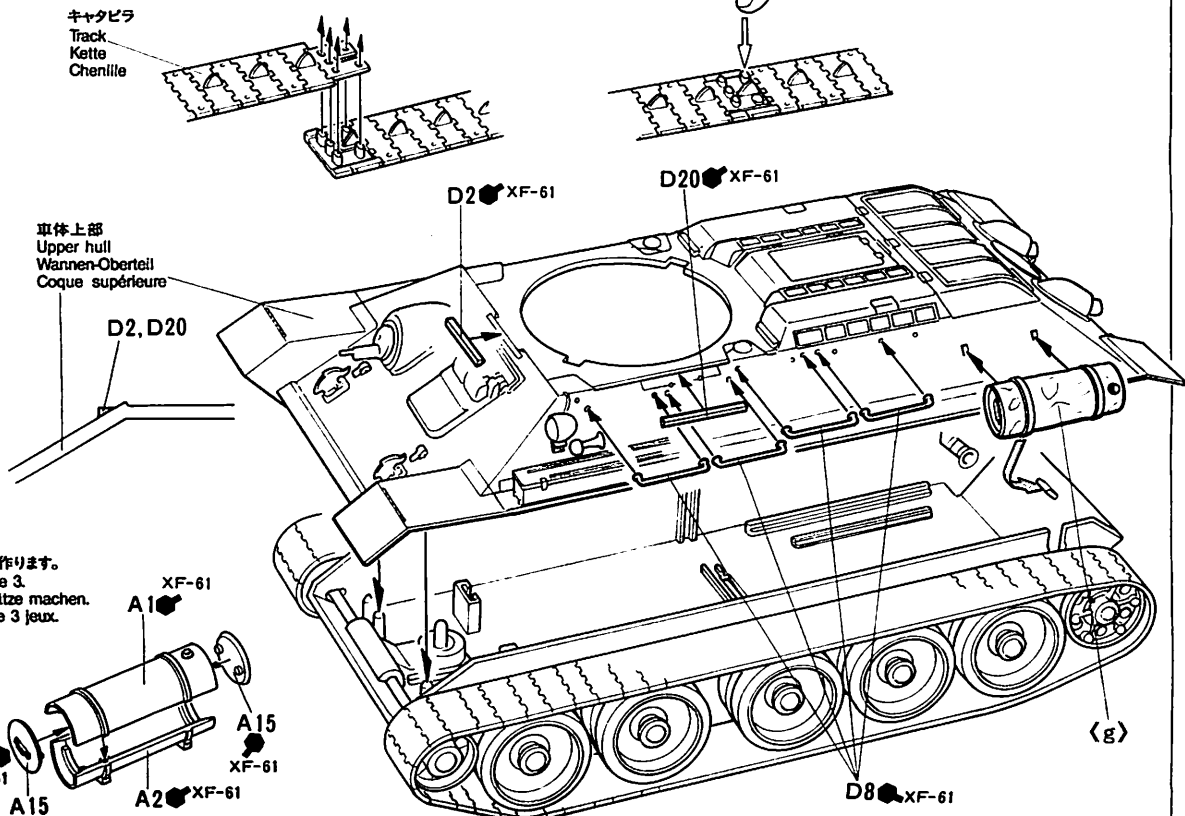

7

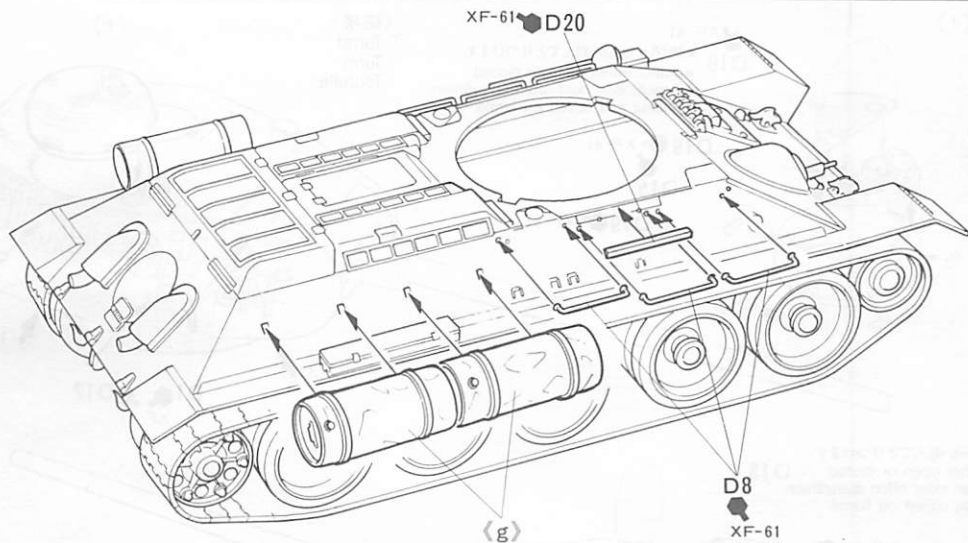

8

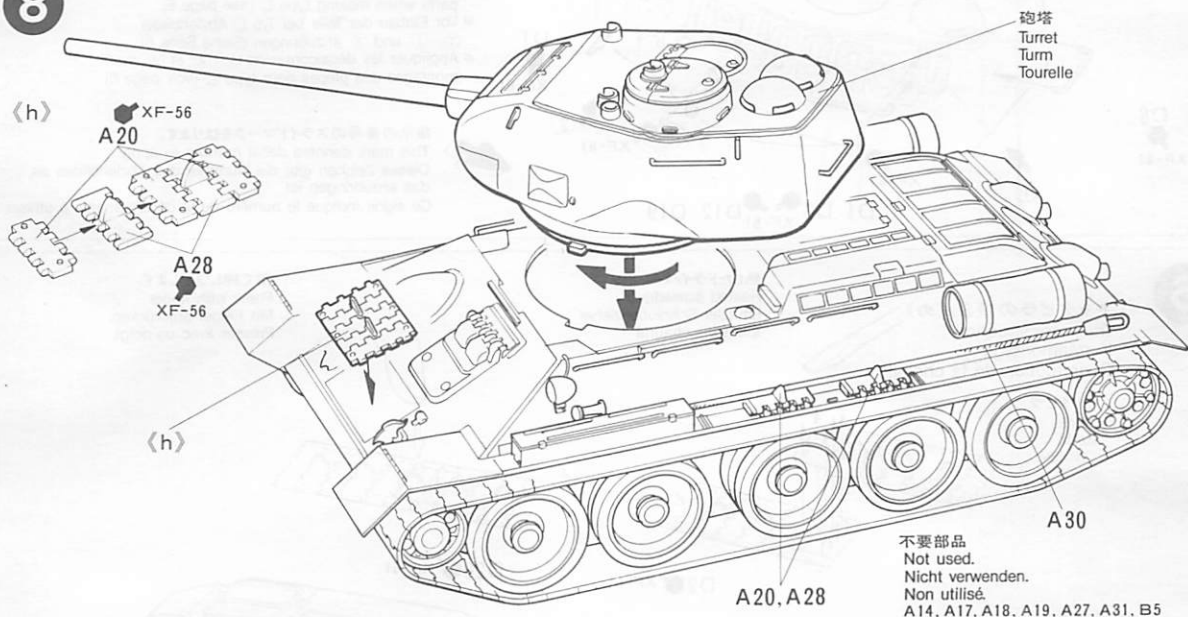

PAINTING

〈T34/85の塗装〉

ソ連戦車の標準塗装は全面吹き付け塗装によるダークグリーンの一色です。迷彩塗装を施したものはめったにみられません。ごく少数の部隊ではダークグリーンにレッドブラウンの迷彩がありました。冬期にはダークグリーンの塗装の上に白の塗料や石灰などでカモフラージュしたものが多くあります。この冬期迷彩は下地のダークグリーンが完全にかくされていませんでした。ですからところどころ下地が見えるような塗り方をすると良いでしょう。

また、スライドマークは第2次大戦のものはもちろん、朝鮮戦争時のものも用意しました。右図のイラストを参考に所定の位置に貼って下さい。

PAINTING THE T34/85

Russian tanks were spray painted dark green

overall as their standard scheme. Camouflage painting was seldom seen, but some units did apply a reddish brown on the green base. In winter, many tanks wore a camouflage of white paint, or lime over the green base. This white wash did not completely cover the base color and it is therefore recommended to paint your white in such a way that the green base is visible in places.

BEMALUNG DES T34/85

Russische Panzer wurden ganz dunkelgrün bemalt, denn dies war ihre Standardfarbe. Eine Camouflage-Bemalung wurde nur sehr selten gemacht, aber einige Einheiten verwendeten ein rötliches Braun auf dem dunkelgrünen Untergrund. Im Winter hatten viele Panzer eine Camouflage-Bemalung aus weißer Farbe oder Kalk auf dem dunkelgrünen Untergrund. Die weiße Farbe oder der Kalk bedeckten nicht völlig die Grundfarbe und deshalb empfiehlt es sich, das Weiß so anzubringen.

DECORATION DU T34/85

Les chars Russes étaient entièrement peints au pistolet en vert foncé qui était leur teinte standard. Les peintures de camouflage

étaient rarement utilisées, mais quelques unités appliquaient du brun rouge sur la teinte de base vert foncé. En hiver, beaucoup de chars portaient un camouflage appliqué avec de la peinture blanche ou de la chaux, mais qui ne recouvrait pas complètement la teinte de base vert foncé. Il est donc recommandé de peindre de cette façon un camouflage blanc sur la maquette.

TAMIYA
MODEL ★ ★
MAGAZINE
INTERNATIONAL

〈タミヤモデルマガジン〉海外の一流モデラーの作品が豊富な写真で身近かに楽しめます。タミヤをはじめ、世界の製品をテーマに製作記事や資料など詳しく紹介。模型作りの参考に欠かせません。英語版、年4回発行 一部700円。

A magazine for enthusiasts who make or modify models of all kinds. From the neophyte to the expert, articles of interest about modeling and the full sized vehicle. Coverage of all plastic kit maker's products.

APPLYING DECALS

《スライドマークのはりかた》

- ① はりたいマークをハサミで切りぬきます。
- ② マークをぬるま湯に10秒ほどひたしてからタオル等の布の上におきます。
- ③ 台紙のはしを手でもち、貼る所にマークをスライドさせてモデルに移して下さい。
- ④ 指に少し水をつけてマークをぬらしながら、正しい位置にずらします。
- ⑤ やわらかい布でマーク内側の気泡をおし出しながら、おしつけるようにして水分をとります。

DECAL APPLICATION

1. Cut off decal from sheet.
2. Dip the decal in tepid water for about 10 sec. and place on a clean cloth.
3. Hold the backing sheet edge and slide decal onto the model.
4. Move decal into position by wetting decal with finger.
5. Press decal gently down with a soft cloth until excess water and air bubbles are gone.

ANBRINGUNG DES ABZIEHBILDES

1. Abziehbild vom Blatt ausschneiden.
2. Das Abziehbild ungefähr 10 Sek. in lauwarmes Wasser tauchen, dann auf sauberen Stoff legen.
3. Die Kante der Unterlage halten und das Abziehbild auf das Modell schieben.
4. Das Abziehbild an die richtige Stelle schieben und dabei mit dem Finger das Abziehbild naßmachen.
5. Das Abziehbild mit weichem Stoff ganz andrücken, bis kein überflüssiges Wasser und keine Luftblasen mehr vorhanden sind.

APPLICATION DES DECALCOMANIES

1. Découpez la décalcomanie de sa feuille.
2. Plongez la décalcomanie dans de l'eau tiède pendant 10 secondes environ et poser sur un linge propre.
3. Retenez la feuille de protection par le côté et glissez la décalcomanie sur le modèle réduit.
4. Placez la décalcomanie à l'endroit voulu en la mouillant avec un de vos doigts.
5. Pressez doucement la décalcomanie avec un tissu doux jusqu'à ce que l'eau en excès et les bulles aient disparu.

★部品請求には下のカードが必要です。
部品請求をなさる方はあなたの氏名、住所、郵便番号（できれば電話番号）を1字ずつはつきりとお書き下さい。

○下の価格は予告なく変更となる場合がありますので御了承下さい。

T34/85 RUSSIAN MEDIUM TANK

1/35 M.M. ソビエト T34/85 中戦車

部品を紛失したり、破損なされた方は、このカードの必要部品を丸でかこみ代金を現金書留又は定額為替で田宮模型アフターサービス係までお申し込み下さい。500円以下の部品請求には、切手で代用できます。

車体上部	450円
車体下部	350円
A 部品	400円
B 部品	150円
C 部品	400円
D 部品	600円
金具袋詰	150円
マーク	200円
キャタピラ	200円

0188

KIT NO. 35138

田宮模型
静岡市小島628 千422

For Japanese use only! PRINTED IN JAPAN

《A》 1945年4月 ベルリン
April 1945, Berlin

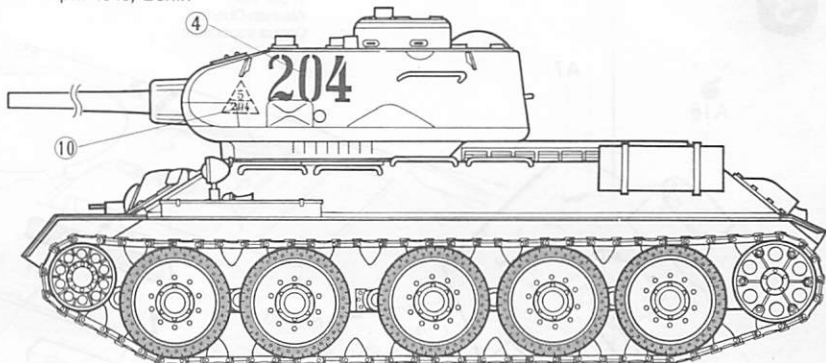

《B》 1945年1月 東プロシア
Jan. 1945, Eastern Prussia

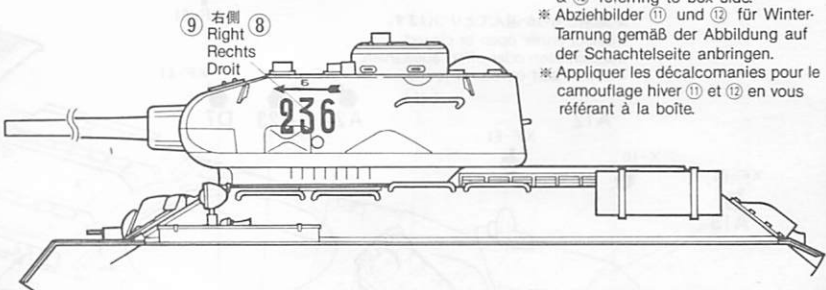

※冬期迷彩のマーク⑪、⑫は箱サイドを参考にして下さい。
※ Apply winter camouflage decals ⑪ & ⑫ referring to box side.
※ Abziehbilder ⑪ und ⑫ für Winter-Tarnung gemäß der Abbildung auf der Schachtelseite anbringen.
※ Appliquer les décalcomanies pour le camouflage hiver ⑪ et ⑫ en vous référant à la boîte.

《C》 1944年7月 ミンスク
July 1944, Minsk

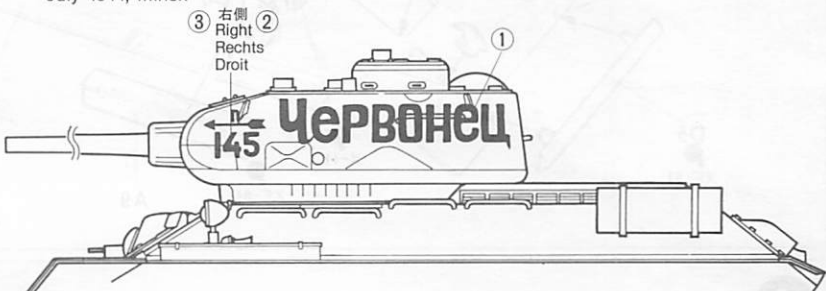

《D》 1945年4月 ベルリン
April 1945, Berlin

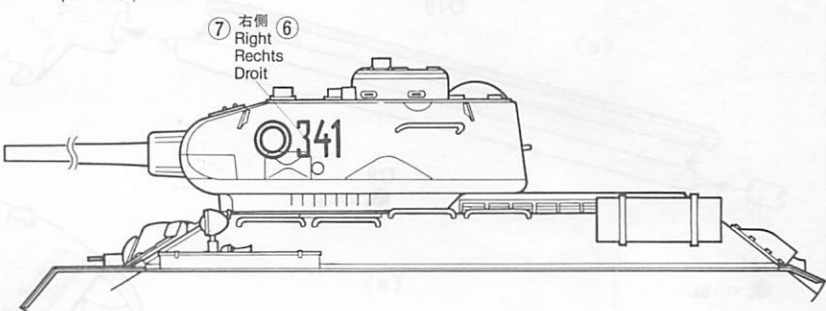

《E》 1950年 朝鮮戦争
1950, Korea

