

GERMAN Sd.kfz.251/1 HANOMAG

1/35 독일 병력수송 장갑차 하노마그

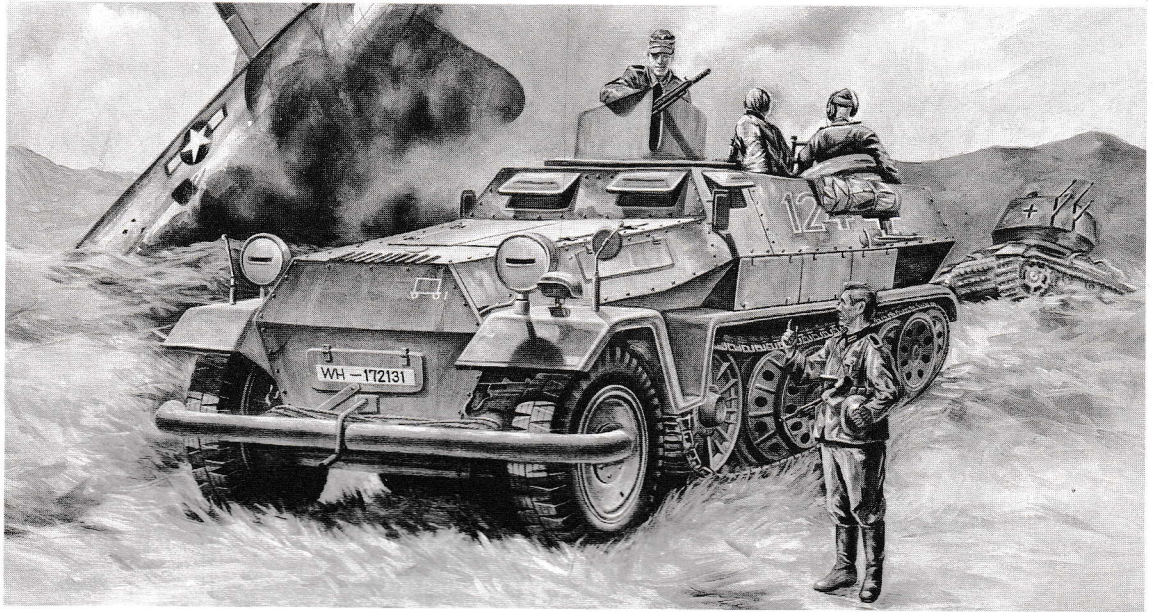

인형의 조립

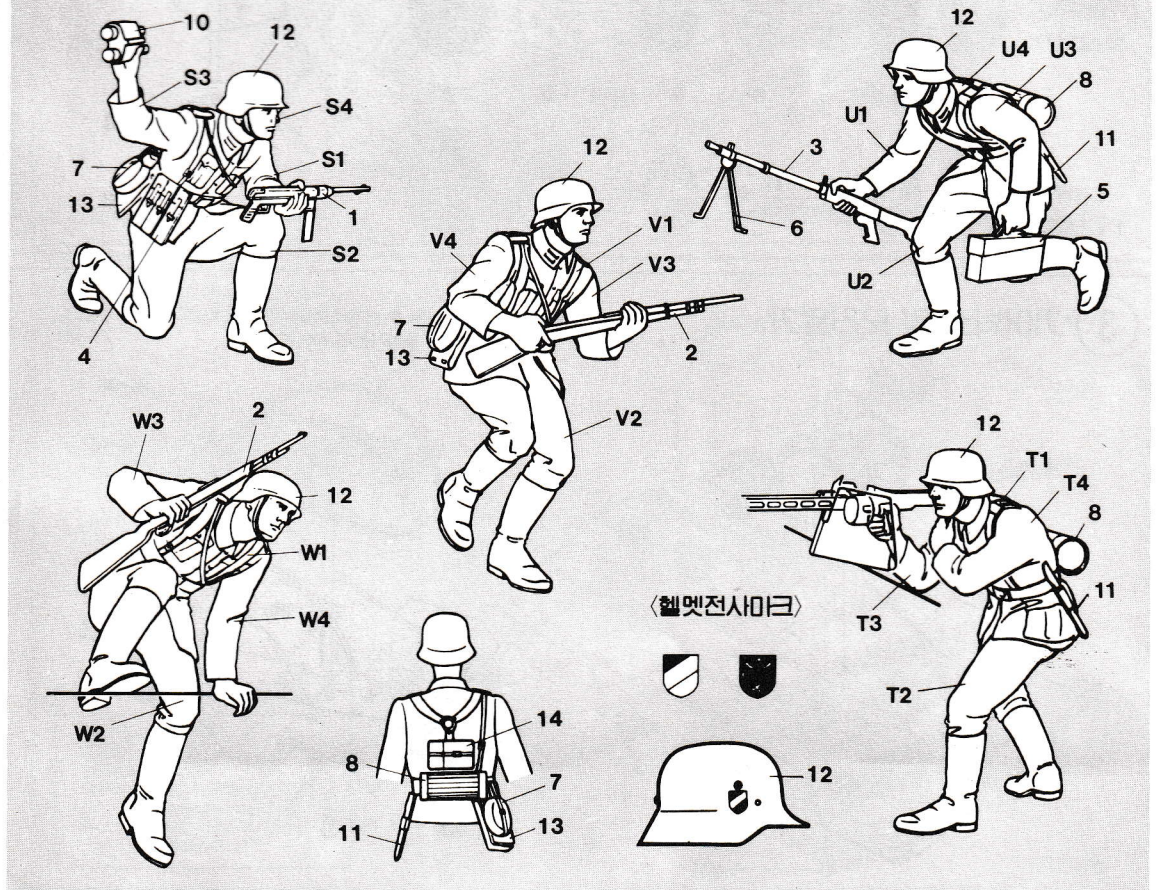

■ 조립하기 전에

- 설명서를 잘 보고 지시에 따라 조립한다.
- 부품을 줄기에서 잘라낼 때에는 니퍼나 칼을 사용하고 깨끗이 다듬어준다.
- 접착하기 전에 먼저 맞추어 모양을 확인한 후 접착제를 사용하는 것이 좋다.
- 접착할 곳과 하지 않는 곳에 주의하고 접착제는 너무 많이 바르지 않도록 한다.
- 화기근처에서 접착이나 색칠을 하지 않도록 한다.
- 접착제나 색칠도료사용시 환기를 잘 시켜준다.
- 남은 부품은 잘 처리하여 어린이의 손에 닿지 않게 한다.

① 앞바퀴의 조립

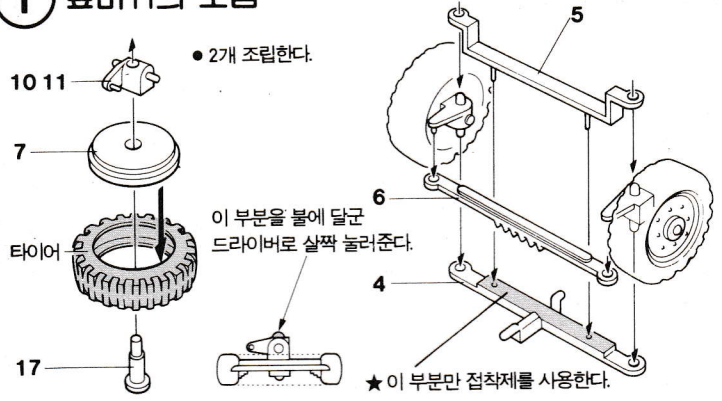

② 바퀴의 조립

- 그림과 같이 고정대를 사용하여 바퀴가 파손되지 않도록 샤프트를 끼운다.

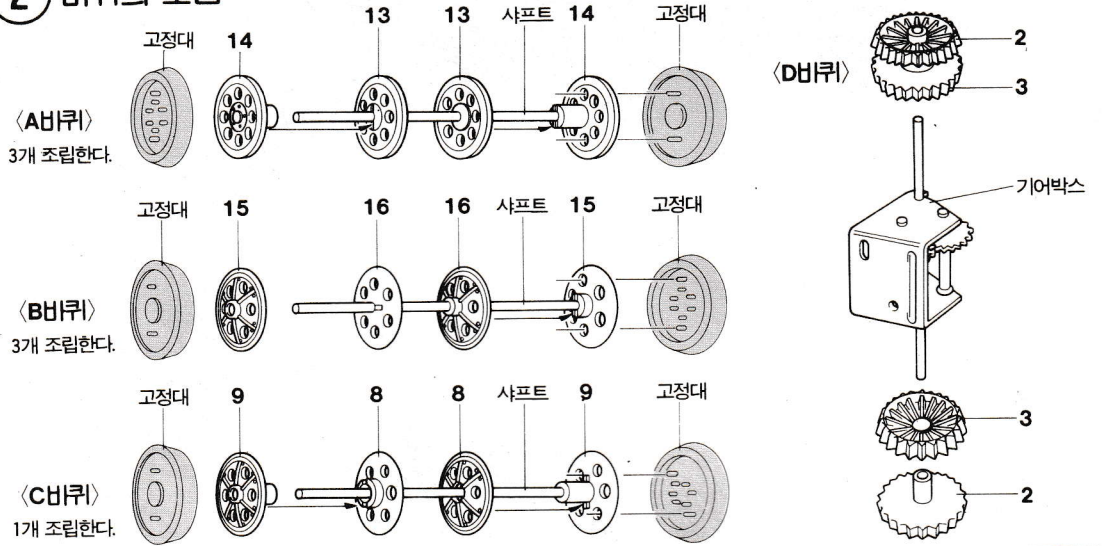

③ 기어박스 및 모터달기

- 모터를 끼운 후 건전지(별매)를 사용하여 바퀴가 잘 돌아가는지 확인한다.

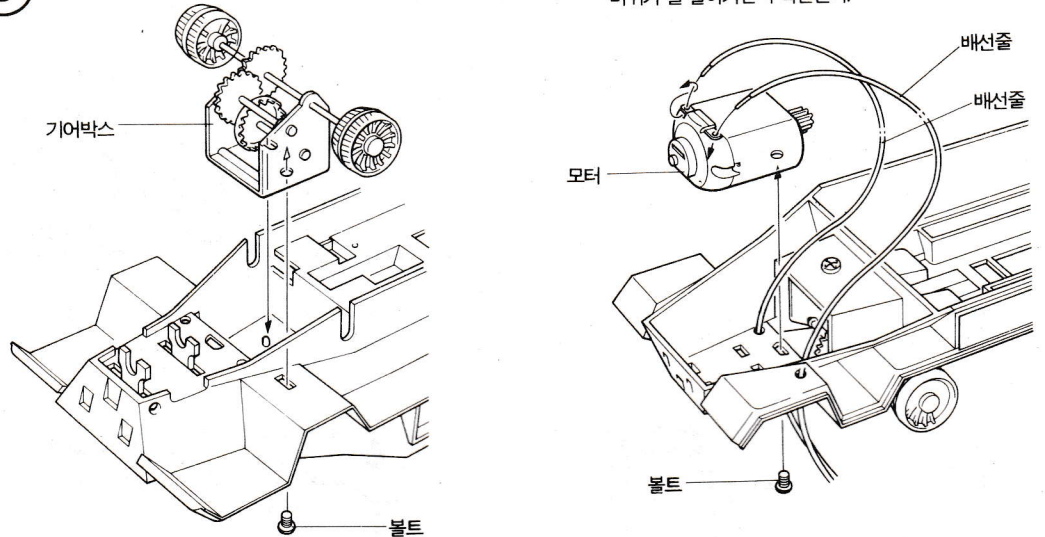

4 하체앞부분의 조립

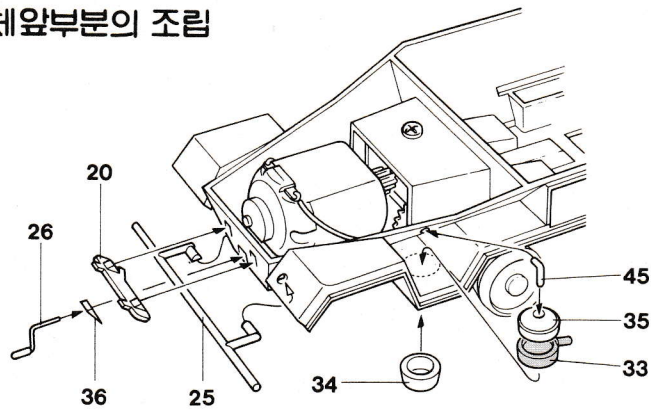

앞 ← (U-shaped detail) → 뒤

● 33부품의 방향에 주의한다.

5 하체의 조립

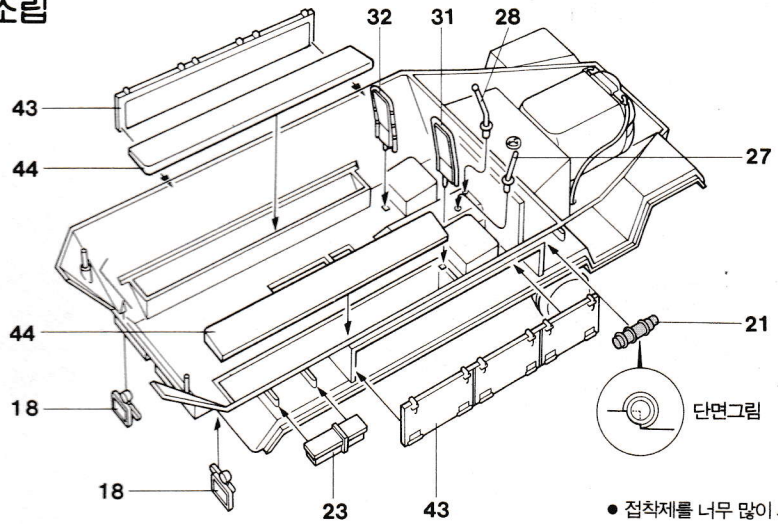

● 접착제를 너무 많이 사용하지 않는다.

6 바퀴달기

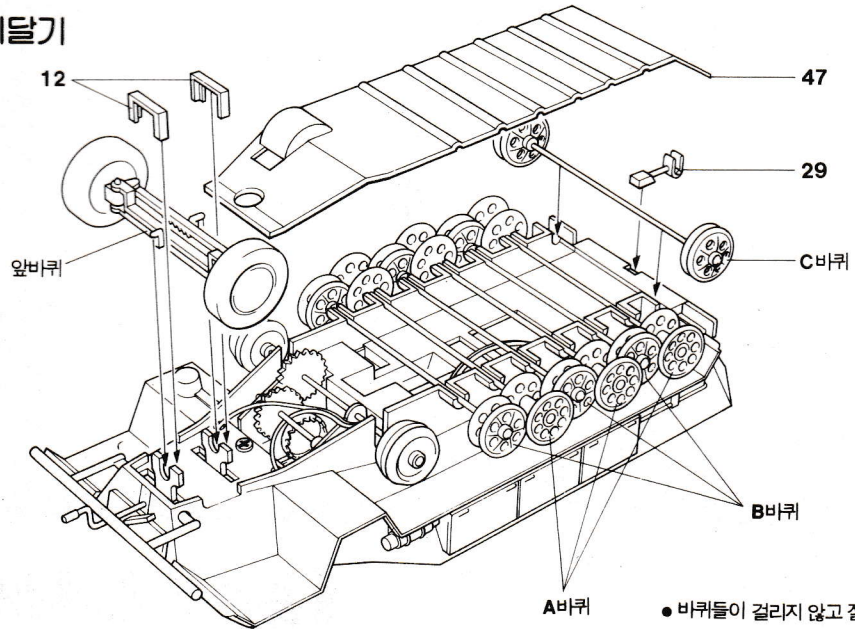

● 바퀴들이 걸리지 않고 잘 돌아가게 한다.

7 운전석의 조립

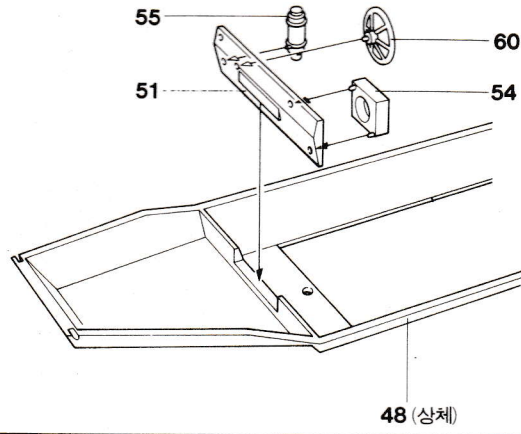

〈기관총〉

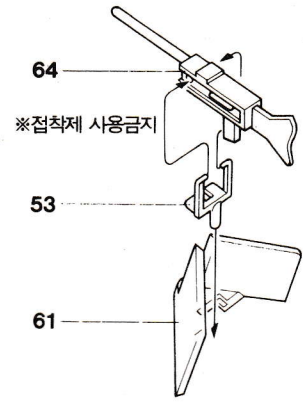

8 상체의 조립

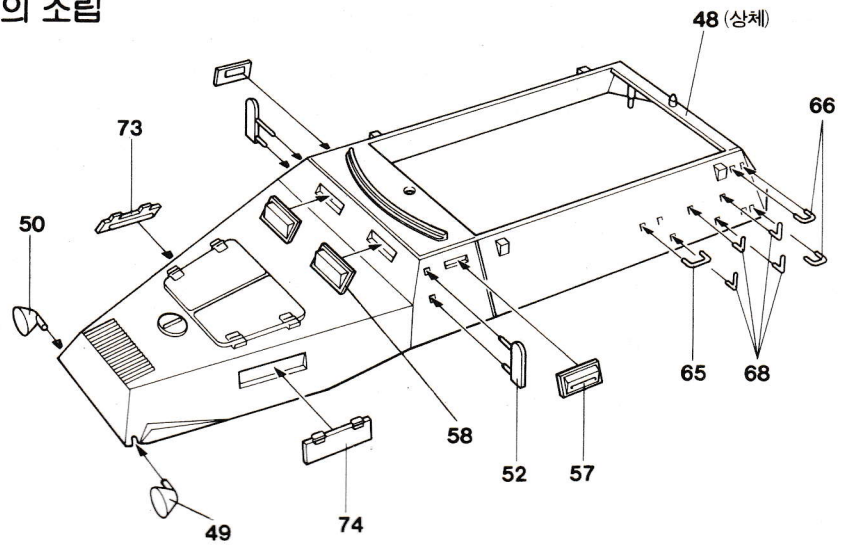

9 장비의 조립

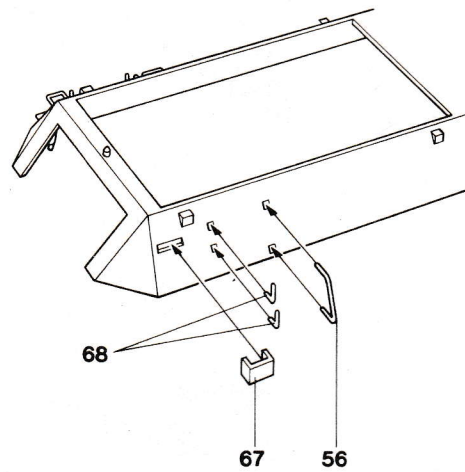

〈왼쪽〉

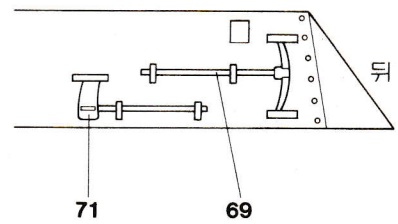

〈오른쪽〉

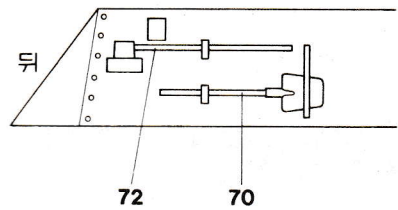

10 건전지박스의 조립

★ 유선조종장치를 사용할 경우 조립하지 않것. 배선줄 4cm

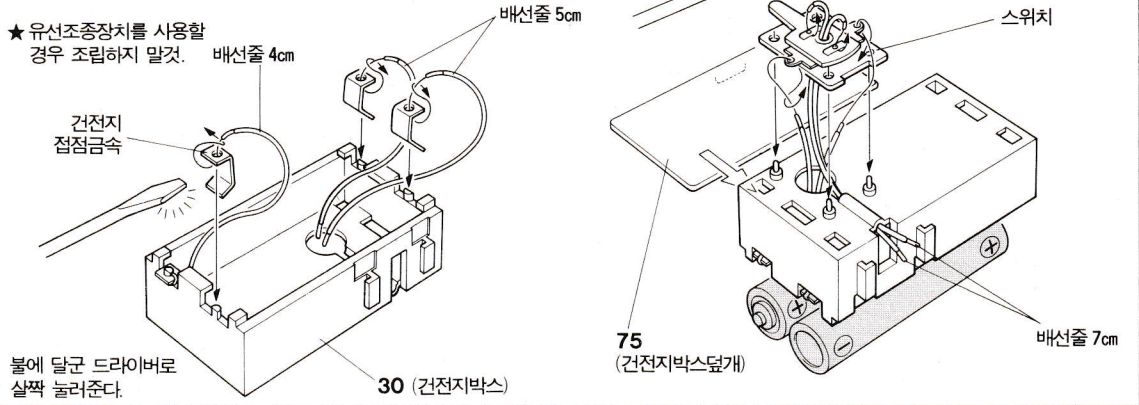

11 상·하체의 결합

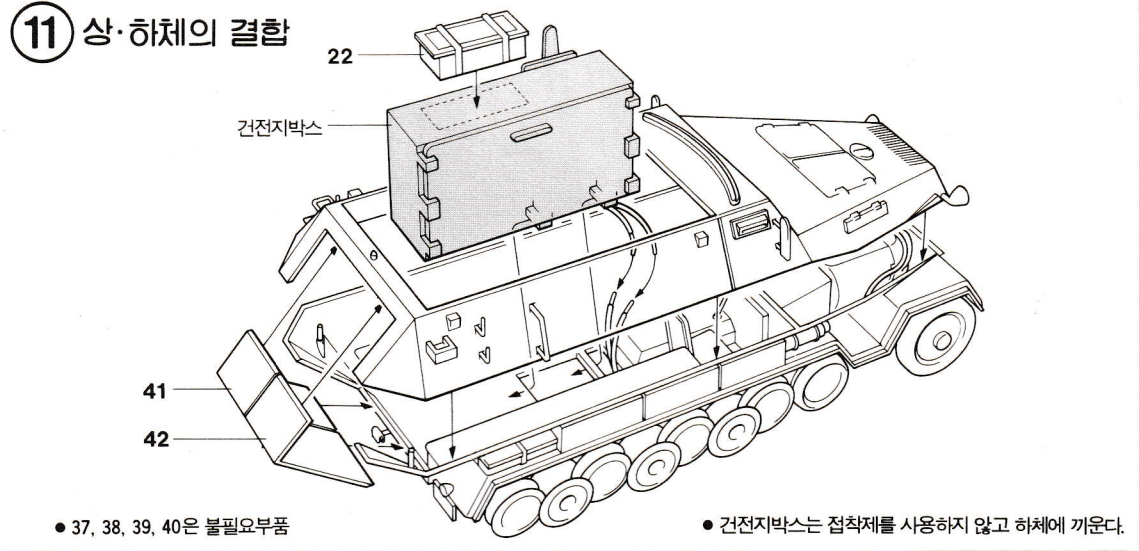

12 캐타필라 끼우기

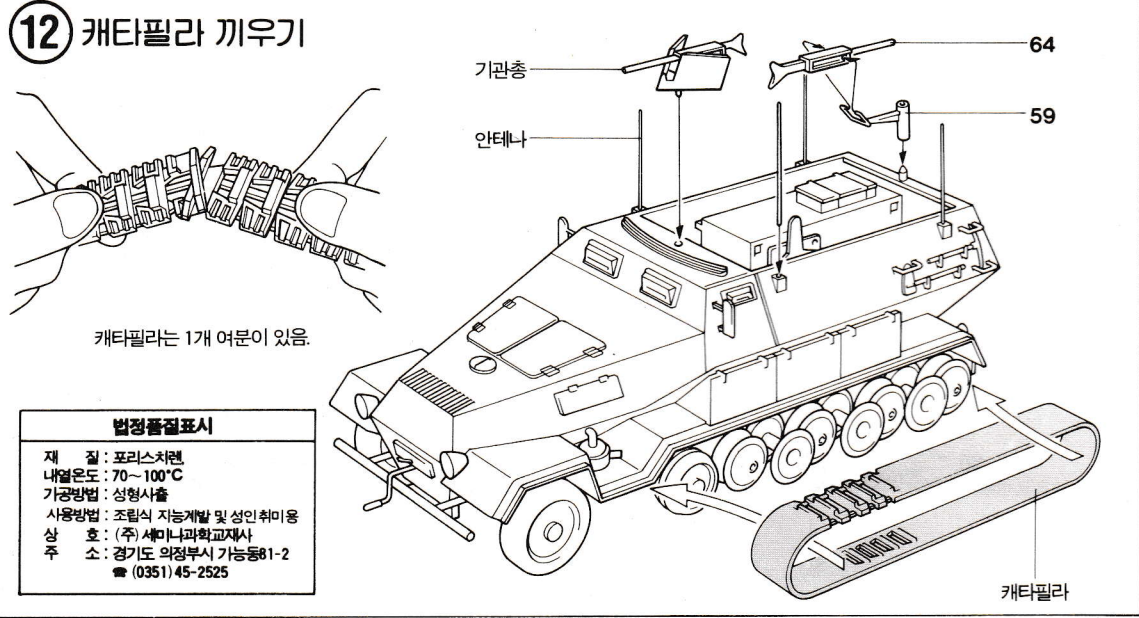

법정품질표시
 재 질 : 포리스치렌
 내열온도 : 70~100°C
 가공방법 : 성형사출
 사용방법 : 조립식 지능개발 및 성인 취미용
 상 호 : (주) 세마나과학교재사
 주 소 : 경기도 의정부시 기능동81-2
 ☎ (0351) 45-2525

마크달기

■ 1942년 당시

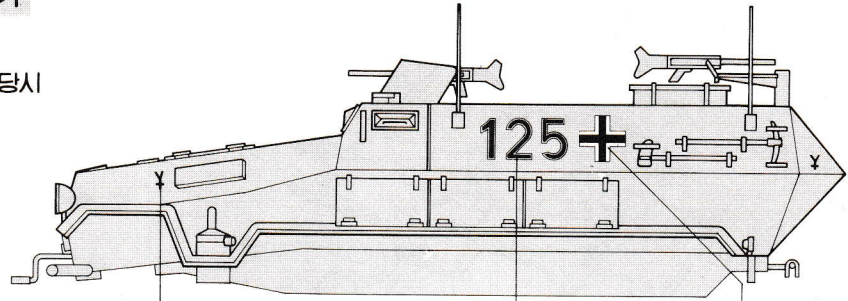

◇ 제 14사단

⊙ 제 24사단

Y 제 16사단

⊙ 전차포병사단

125
1중대 2소대 5호차



반대측도 같은 마크이다.

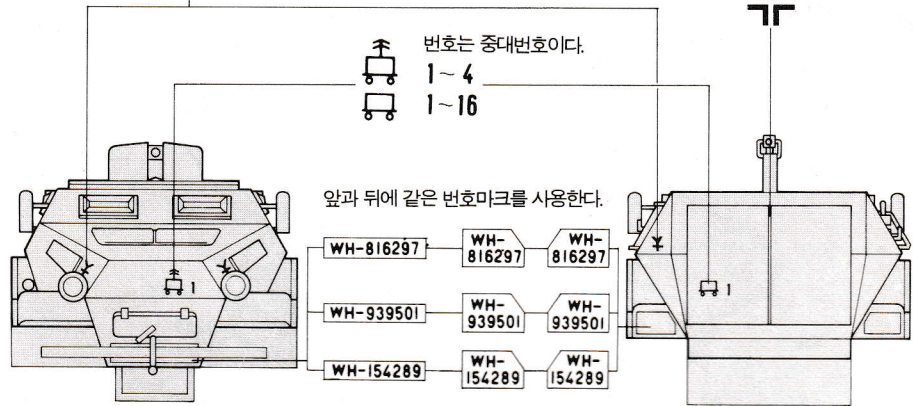

■ 아프리카전선 당시

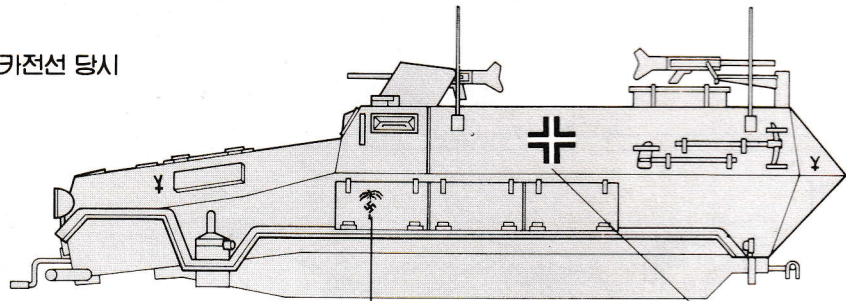

아프리카군단 마크

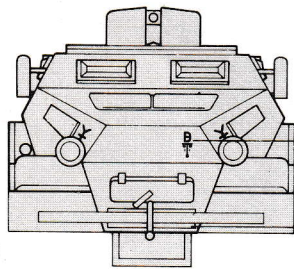

번호마크

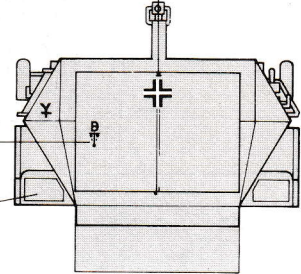

2CHANNEL REMOTE CONTROL BOX

■ 2채널 (전, 후진) 유선조종기 조립설명서



세미나과학

①

▶ 빨강색 Red
▶ 파랑색 Blue 묶는다. Bind.

건전지금속 Battery contact
구부린다. Bend.
구부린다. Bend.
홈안에 끼운다. Fit as shown.

●6번은 불필요부품 Part 6 is unnecessary.

건전지금속 Battery contact

②

●배선의 색상에 주의./ Note colors of wiring.

▶ 파랑색 Blue
▶ 빨강색 Red +
아일렛 Eyelets

건전지금속 Battery contact
구부린다. Bend.

★ 배선이 금속에 걸리지 않도록 주의. Notice the wiring not be caught in contacts.

③

스티카 Sticker

앞부분을 먼저 끼운다. Fit cover into front first.

1.5V 소형 건전지 (별매) UM3 dry batteries

후진 Backward
전진 Forward