

# Heller

1/72<sup>e</sup>

48 Pièces

## MESSERSCHMITT Bf 109 G

### ~ HISTORIQUE ~

Le Bf 109 fut une longue succession de modifications tout au long de sa carrière. Ce sera avec le type G qu'il arrivera vraiment à une renommée mondiale. Ce type G fut lui aussi, petit à petit, amélioré et notre kit vous en présente trois de ses plus fameuses versions:

- Le G.2, un G "sans bosses de capot" et portant encore les mitrailleuses légères MG de 7,9 mm.
- Le G.5, premier G célèbre à inaugurer les "bosses" abritant des mitrailleuses lourdes de 13 mm.
- Le G.6, silhouette non moins célèbre avec ses deux canons de 20 mm en gondole sous ses ailes.

Loin d'être terminée, la version G du Bf 109 allait se poursuivre jusqu'au G.16, né trop tard pour voir le service opérationnel.

### DIMENSIONS

Envergure.....9,92 m  
Longueur.....9,04 m  
Hauteur.....3,02 m

### ~ NOMENCLATURE ~

Grappe 1	23	½ aile sup. G.
1	½ fuselage D.	
2	½ fuselage G.	Grappe 4
3	Bosse haricot D.	24 Support réservoir
4	Bosse haricot G.	25 ½ réservoir D.
		26 ½ réservoir G.
Grappe 2	27	Gondole (2)
5	Aile inférieure	28 ½ filtre à air sup.
6	Empennage D.	29 ½ filtre à air inf.
7	Empennage G.	30 Hélice
8	Trappe (2)	31 Antenne
9	Roue (2)	32 Plaque de blindage
10	Pion d'hélice	33 Siège
		34 Bossage (2)
Grappe 3	35	Rondelle casserole
11	Masse d'aile (2)	36 Casserole
12	Tableau de bord	37 Filtre à air tropical
13	Plancher	38 Mitrailleuse (2)
14	Tube de pitot	
15	Roulette AR	
16	Manche à balai	Grappe cristal
17	Visueur	
18	Antenne Loop	39 Pare-brise
19	Triangle de train (2)	40 Verrière AR
20	Jambe de train D.	41 Verrière AR
21	Jambe de train G.	
22	½ aile sup. D.	

### ~ CONSEIL DE MONTAGE ~

**OUTILLAGE:** Détacher les pièces soigneusement de la grappe en utilisant une petite pince coupante, type pince à ongle ou un stylet. Les ébarber ensuite à l'aide d'une lime fine puis les polir au papier de verre, afin que les surfaces soient lisses.

**COLLAGE:** Utiliser la colle avec parcimonie. Laisser sécher longuement. Une pièce cassée peut-être recollée. Pour la mise en place des petites pièces, utiliser si possible la pince à épiler.

### DIMENSIONS DE LA MAQUETTE

Envergure.....138 mm  
Longueur.....125,5 mm  
Hauteur.....42 mm

**MONTAGE D**

Coller 11 (2) sous 5 (centrage)  
 Coller 22 D. et 23 G. contre le fuselage et sur 5.  
 Coller 20 D. et 21 G. sous 5 (centrage)  
 Riveter 9 (2) sur 20 et 21  
 Coller 24 sous 5  
 Coller 25 contre 26  
 Coller cet ensemble sur 24  
 Coller 8 (2) sur 5 et contre 20-21  
 Coller 14 entre 5 et 23 (centrage)  
 Coller 19 (2) contre 20-21

**MONTAGE A**

Coller 30 dans le fond de 36  
 Coller 35 contre 36  
 Coller 10 au bout de 30

NOTA: Avant le montage C, placer le montage A sur 1

**MONTAGE B**

Coller 16 sur 13 (centrage)  
 Coller 33 sur 13 (gravure)

**MONTAGE C**

Coller 1 contre 2 (centrage)  
 Coller 42 dans 1 et 2 en le passant par dessous à l'intérieur du fuselage.  
 Coller 17 sur 12 (centrage)  
 Coller l'ensemble B dans 1 et 2 et contre la cloison en le passant par dessous à l'intérieur du fuselage  
 Coller 5 sur 1 et 2.  
 Coller 6 contre 1 (centrage)  
 Coller 7 contre 2 (centrage)  
 Coller 39 sur 1-2  
 Coller 40 sur 1 et 2 contre 39  
 Coller 32 à l'intérieur de 41.  
 Coller 41 sur 1 et 2 contre 40  
 Coller 15 sous le fuselage (centrage)

rouge à gauche  
 vert à droite

Nota: Le filer 37 n'est pas une obligation si peut ne pas être placé.

**MONTAGE E**

Passer et coller 38 (2) dans 27(2)  
 Coller ces 2 ensembles sous 5 (gravure)

**VERSION G6 La verrière n'est pas à peindre en blanc Vert Armée (1)**

L'avion est entièrement mat

Vert armée.....9013  
 +1 pointe Noir.9010

**Gris moyen:**

‡ Gris amiral 9001  
 ‡ Gris perle mélangé

**Peintures HELLER à utiliser**

Vernis mat.....9000  
 Gris amiral.9001  
 Blanc.....9005  
 Noir.....9010  
 Gris perle.....9020

**POUR LES 3 VERSIONS**

Alu.....9008  
 Rouge.....9003  
 Vert acier.....9063

**Gris perle:**

Gris perle.....9020  
 + 1 pointe Noir.9010



Les fils ne sont pas contenus dans la boîte

**Mode d'application de la planche de décoration**

Découper pièce par pièce, tremper quelques secondes dans l'eau, repérer l'emplacement exact et faire glisser doucement la décoration de son support. Absorber l'excédent d'eau avec un buvard.

**Utilisation du vernis mat**

Appliquer le vernis avec un pinceau doux sur une surface sèche, préalablement peinte avec une de nos peintures brillantes.

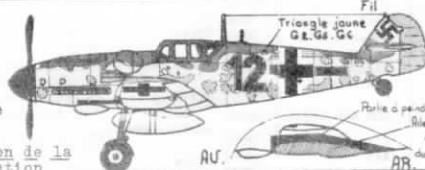
**IMPORTANT**

HELLER vous prie, en cas de réclamation, de bien vouloir la commenter par lettre adressée à:

HELLER, 58, rue d'Hauteville  
 75000 - PARIS

en joignant à cette lettre:

- Le talon ci-dessous réservé à cet effet.
  - F.2,00 en timbres tarif lettre actuellement en vigueur.
- Toute réclamation incomplète ne pourra être prise en considération

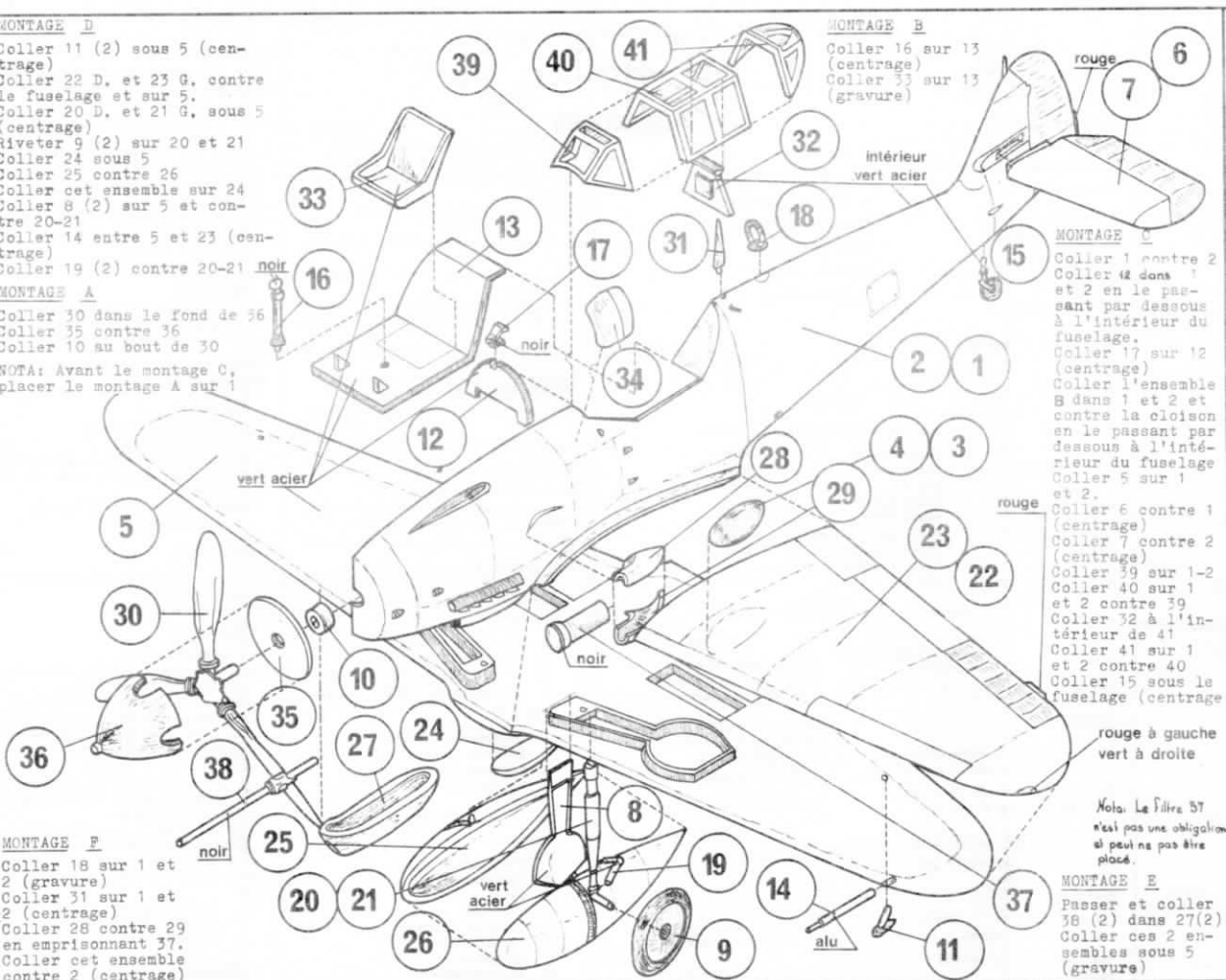

L'avion est entièrement mat

 Gris perle

Dessous

 Vert moyen

 Tournesol

 Vert acier

 Vert armée

 Vert armée (1)

 Bleu

 Noir

VERSION  
G2-G5

Dessus  
Peintures HELLER  
à utiliser

Vernis mat ..9000  
 Vert moyen...9004  
 Noir.....9010  
 Vert armée...9013  
 Gris perle...9020  
 Tournesol....9027  
 Vert acier...9063  
 Bleu clair } 9064  
 aviation

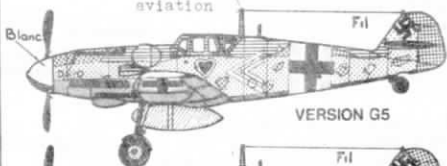

L'avion est entièrement mat

Les fils ne sont pas contenus dans la boîte

**FINITION**

G2: Enlever les bosses situées sur 22-23 et ne pas utiliser 3 et 4

G5: Laisser les bosses situées sur 22-23 et ne pas utiliser 3 et 4.

G6: Enlever les bosses situées sur 22-23 et coller à la place, 3 sur 22 et 4 sur 23.

Pour les versions G5 et G6 coller 34 (2) sur 1 et 2. Positionnement voir plan de décoration.

**MESSERSCHMITT Bf 109 G Ref 076**

DOSSIER N°

(ne rien inscrire dans ce cadre)

N° DES PIÈCES INCRIMINÉES: \_\_\_\_\_

(Ecrire en lettre d'imprimerie)

EXPEDIER à .

NOM: \_\_\_\_\_ Pré.: \_\_\_\_\_

RUE: \_\_\_\_\_

VILLE: \_\_\_\_\_

CODE POSTAL \_\_\_\_\_

**IMPORTANT**  
 HELLER requests you to kindly give details of any complaint in a letter addressed to:  
 HELLER - 58, rue d'Hauteville  
 75010 PARIS  
 including with this letter:  
 - The coupon attached here for this purpose  
 - A postal reply coupon  
 Complaints will only be considered if full details are given.

**MESSERSCHNITT BY HUG G Ref 076**

FILE NO. \_\_\_\_\_  
 (Write nothing here)  
 Nos. OF FAULTY PARTS \_\_\_\_\_  
 (Write in capitals)  
 DISPATCH TO: \_\_\_\_\_  
 NAME: \_\_\_\_\_  
 ROAD: \_\_\_\_\_  
 TOWN: \_\_\_\_\_  
 POSTAL CODE \_\_\_\_\_

**INSTRUCTIONS FOR ASSEMBLY**  
**PREFARATION** : Remove parts carefully from the Cluster using cutting pincers, such as nail clippers, or a sharp blade. Remove rough edges with a fine file then polish them with glass paper, so that surfaces are perfectly smooth.

**GLUING** : Use glue sparingly. Allow to dry for a long time. Broken parts may easily be reglued. Use tweezers to put small parts in place.

**ASSEMBLY D**

- Glue 11 (2) under 5 (centered)
- Glue 22 RH and 23 RH against fuselage and on 5
- Glue 20 RH and 21 LH under 5 (centering)
- Rivet 9 (2) on 20 and 21
- Glue 24 under 5
- Glue 25 against 26
- Glue this assembly on 24
- Glue 8 (2) on 5 and against 20 - 21
- Glue 14 between 5 and 23 (centering)
- Glue 19 (2) against 20 - 21

**ASSEMBLY A**

- Glue 30 in the bottom of 36
- Glue 35 against 36
- Glue 10 to the tip of 30

**NOTE** : Place Assembly A on 1 before proceeding with Assembly C

**ASSEMBLY F**

- Glue 18 on 1 and 2
- Glue 31 on 1 and 2 (centered)
- Glue 28 against 29 enclosing 37
- Glue this assembly against 2 (centering)

**ASSEMBLY B**

- Glue 16 on 13 (centered)
- Glue 35 on 13

- ASSEMBLY C**
- Glue 1 against 2
  - Glue 12 in 1 and 2 passing it underneath inside the fuselage.
  - Glue 17 on 12 (centered)
  - Glue assembly B in 1 and 2 and against the bulkhead passing it underneath inside the fuselage.
  - Glue 5 on 1 and 2. (centered)
  - Glue 6 against 1 (centered)
  - Glue 7 on 2 (centered)
  - Glue 39 on 1-2
  - Glue 40 on 1 and 2 against 39
  - Glue 32 inside 41
  - Glue 41 on 1 and 2 against 40
  - Glue 15 under the fuselage (centered)

**ASSEMBLY E**

- Pass and glue 38 (2) in 27 (2)
- Glue these 2 assemblies under 5

**PARTS LIST**

- Cluster 1**
- 1 RH 1/2 fuselage
  - 2 LH 1/2 fuselage
  - 3 RH pod
  - 4 LH pod
  - Cluster 2
  - 5 Lower wing
  - 6 RH tail plane
  - 7 LH tail plane
  - 8 Hatch cover
  - 9 Wheel (2)
  - 10 Propeller washer
  - Cluster 3
  - 11 Balance weight
  - 12 Instrument panel
  - 13 Floor
  - 14 Pitot tube
  - 15 Rear wheel
  - 16 Joy stick
  - 17 Gun sight
  - 18 Loop aerial
  - 19 Landing wheel linkage (2)
  - 20 RH landing gear strut
  - 21 LH landing gear strut
  - 22 RH Top half wing
  - 23 LH Top half wing

**Cluster 4**

- 24 Reservoir mounting

- 25 RH half reservoir
- 26 LH half reservoir
- 27 Gondola (2)
- 28 Top half air filter
- 29 Bottom half air filter
- 30 Propeller
- 31 Aerial
- 32 Armour plating
- 33 Seat
- 34 Pod (2)
- 35 Cowling ring
- 36 Cowling
- 37 Tropical air filter
- 38 Machine gun (2)
- 39 Windshield
- 40 Rear canopy
- 41 Rear canopy

The plane is entirely matt finished

Model	Underneath	Top side
Pearl Grey		
Mid-Green		
Sunflower Yellow		
Steel Green		
Khaki Green		
Khaki Green		

MODEL G5	Thread	White	Thread
Black	Red triangle	G6:	Remove hubs on 22-23 and glue 3 on 22 and 4 on 25, in their place.

**FINISHING**

Models G5 and G6 : Glue 34 (2) on 1 and 2. For positions see decorations lay-out.

G5: Leave hubs on 22-23 and do not use 3 and 4. Completely matt finish

**MODEL G6** Do not paint canopy white  
 The plane is completely matt finished **Khaki Green (1)**

**Mid-Grey:**

- 1/2 Admiral Grey 9001
- 1/2 Pearl Grey mixed

Use the following HELLER paints :

Matt varnish	9000	Cut out each decal, soak in water for a few seconds, carefully mark its exact location and slide carefully into place.
Admiral Grey	9001	Remove excess water with blotting paper
White	9005	Use of Matt Varnish:
Black	9010	Apply to a dry surface with a soft brush, preferably already painted with one of our glossy paints.
Pearl Grey	9020	

**FOR ALL THREE MODELS:**

Aluminium	Admiral Grey	Black	Inside	Red
Aluminium	9008	Black	Steel Green	Red
Red	9003	Black		
Steel Green	9063	Black		
Pearl Grey	9020	Black		
Pearl Grey	9020	Black		
+ spot of black	9010	Black		



**WICHTIG**

Im Fall einer Reklamation bittet HELLER Sie, diese per eingeschriebenen Brief an folgende Adresse zu richten:  
 HELLER - 58, rue d'Hauteville  
 75010 PARIS  
 und diesem Brief folgendes beizufügen :  
 - den beiliegenden dafür vorgesehenen Schein;  
 - Fr.2,00 in Freimarken, entsprechend der zurzeit geltenden Postgebühren.  
 Unvollständige Reklamationen können nicht berücksichtigt werden.

**MESSERSCHNITT BY HUG G Ref 076**

Angelegenheit Nr. ....  
 (Hier nichts eintragen)  
 Nr. der beanstandeten Teile.....  
 (In Druckschrift anzugeben)  
 Adresse des Empfängers:.....  
 Name:.....Vorname:.....  
 Straße:.....  
 Stadt:.....  
 Postleitzahl:.....

**Nomenklatur**

- Traube 1**
- 1 1/2 Rumpf rechts
  - 2 1/2 Rumpf links
  - 3 Bohnenförmiger HÖcker rechts
  - 4 Bohnenförmiger HÖcker links
- Traube 2**
- 5 Unterer Tragflügel
  - 6 Leitwerk rechts
  - 7 Leitwerk links
  - 8 Klappe (2)
  - 9 Rad (2)
  - 10 Propellerbolzen
- Traube 3**
- 11 Flügelmasse (2)
  - 12 Gerüstbrett
  - 13 Boden
  - 14 Stauraum
  - 15 Spornrad (hinten)
  - 16 Steuerknüppel
  - 17 Zielgerät
  - 18 Loop-Antenne
  - 19 Dreieck des Fahrgestells (2)
  - 20 Fahrgestellbein rechts
  - 21 Fahrgestellbein links
  - 22 1/2 oberer Tragflügel rechts
  - 23 1/2 oberer Tragflügel links
- Traube 4**
- 24 Tankträger
  - 25 1/2 Tank rechts
  - 26 1/2 Tank links
  - 27 Gondel (2)
  - 28 1/2 oberes Luftfilter
  - 29 1/2 unteres Luftfilter
  - 30 Propeller
  - 31 Antenne
  - 32 Panzerplatte
  - 33 Sitz
  - 34 HÖcker (2)
  - 35 Unterlegscheibe der Kanzel
  - 36 Kanzel
  - 37 Tropisches Luftfilter
  - 38 Maschiengewehr (2)
- Kristalltraube**
- 39 Windschutzscheibe
  - 40 Fenster (hinten)
  - 41 Fenster (hinten)

- Montage D**
- 11 (2) unter 5 kleben (Zentrierung)
  - 22 D und 25 G an den Rumpf und auf 5 kleben
  - 20 D und 21 G unter 5 kleben (Zentrierung)
  - 9 (2) auf 20 und 21 vernieten
  - 24 unter 5 kleben
  - 25 gegen 26 kleben
  - Dieses Ganze auf 24 kleben
  - 8 (2) auf 5 und gegen 20-21 kleben
  - 14 zwischen 5 und 23 kleben (Zentrierung)
  - 19 (2) gegen 20-21 kleben

- Montage A**
- 30 am Boden von 36 kleben
  - 35 gegen 36 kleben
  - 10 ans Ende von 30 kleben

**ANMERKUNG:** Vor der Montage C ist die Montage A auf 1 anzubringen.

- Montage F**
- 18 auf 1 und 2 kleben (siehe Zeichnung)
  - 28 gegen 29 kleben, indem man dabei 37 einfaßt.
  - Dieses Ganze gegen 2 kleben (Zentrierung)

**Montage B**

- 16 auf 13 kleben (Zentrierung)
- 35 auf 13 kleben (siehe Zeichnung)

**Montage C**

- 1 gegen 2 kleben
- 12 in 1 und 2 kleben, indem man unten durchs Innere des Rumpfes geht.
- 17 auf 12 kleben (Zentrierung)
- Die ganze Zusammenstellung B gegen die Wand in 1 und 2 kleben, indem man unten durchs Innere des Rumpfes geht.
- 5 auf 1 und 2 kleben
- 6 gegen 1 kleben (Zentrierung)
- 7 gegen 2 kleben (Zentrierung)
- 39 auf 1-2 kleben
- 40 auf 1 und 2 gegen 39 kleben
- 32 im Inneren von 41 kleben
- 41 auf 1 und 2 gegen 40 kleben
- 15 unter dem Rumpf kleben (Zentrierung)

**Anmerkung:** Das Filter 37 ist nicht unbedingt notwendig, und von seinem Einsatz kann abgesehen werden.

**Montage E**

- 38 (2) in 27 (2) durchführen und ankleben. Diese beiden Zusammenstellungen unter 5 kleben (siehe Zeichnung).

**(Annotations de la gravure)**

- intérieur vert acier = inwendig stahlgrün
- rouge = rot
- noir = schwarz
- vert acier = stahlgrün
- alu = Aluminium

**Modell G6** Das Fenster ist nicht weiß anzustreichen.  
 Das Flugzeug ist vollkommen glanzlos.

- Mittleres Grün:**
- 1/2 Admiralgrau ..... 9001
  - 1/2 Perlengrau ..... gemischt
- Anzuwendende HELLER-Farben:
- Matter Firnis ..... 9000
  - Admiralgrau ..... 9001

- Weiß ..... 9005
  - Schwarz ..... 9010
  - Perlengrau ..... 9020
- Perlengrau:**
- Perlengrau ..... 9020
  - + 1 Spitze Schwarz .. 9010
- Armeegrün (1)**
- Armeegrün ..... 9013
  - + 1 Spitze Schwarz .. 9010
- Für die 3 Modelle:**
- Alu-farbig ..... 9008
  - Rot ..... 9003
  - Stahlgrün ..... 9063

- (Blanc) = weiß
- (Gris perle) = perlengrau
- (Gris moyen) = mittleres Grau
- (Gris amiral) = Admiralgrau
- (Noir) = schwarz
- (Dessous) = unten
- (Dessus) = oben

- (Fil) = Faden
- (Triangle jaune) = gelbes Dreieck
- (G2, G5, G6) = G2, G5, G6
- (Partie à peindre en noir) = schwarz zu farben Teil
- (Fils coupés au niveau du fuselage) = in Höhe des Rumpfes abgeschnittene Fäden
- (AV) = vorne
- (AR) = hinten

Das Flugzeug ist vollkommen glanzlos.

- Anzuwendende HELLER-Farben:
- Matter Firnis ..... 9000
  - Mittleres Grün ..... 9004
  - Schwarz ..... 9010
  - Armeegrün ..... 9013
  - Perlengrau ..... 9020
  - Lackmas ..... 9027
  - Hellblau (Aviatic) ..... 9064

**Fertigstellung**

- G2** : Die auf 22-23 befindlichen HÖcker entfernen, und 3 und 4 nicht benutzen.
- G5** : Die auf 22-23 befindlichen HÖcker bewahren, und 3 und 4 nicht benutzen.
- G6** : Die auf 22-23 befindlichen HÖcker entfernen, und an ihrer Stelle 3 auf 22 und 4 auf 23 kleben.

- (Version G2-G5) = Modell G2-G5
- (Gris perle) = perlengrau
- (Vert moyen) = mittleres Grün
- (Tournesol) = Lackmas
- (Vert acier) = stahlgrün
- (Vert armée 1) = Armeegrün (1)
- (Dessous) = unten
- (Dessus) = oben

- (Version G5) = Modell G5
- (Blanc) = weiß
- (Fil) = Faden
- (Version G2) = Modell G2
- (Fil) = Faden
- (Triangle rouge) = rotes Dreieck
- (G2, G5, G6) = G2, G5, G6

Das Flugzeug ist vollkommen glanzlos.  
 Die Schachtel enthält keine Fäden.  
 Für die Modelle G5 und G6 ist 34 (2) auf 1 und 2 zu kleben. Was die Einstellung anbetrifft, siehe den Dekorationsplan.

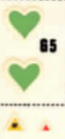

MESSER BF 109 G

**ATTENTION !**

Utilisation de la gellule de colle:  
Colle contenant du trichlorethylène.

Afin d'éviter toute projection, ne pas exercer de forte pression en perçant la gellule et ne pas diriger vers les yeux. Ne pas avaler.

**Ne pas avaler**



**ATTENTION !**

Use of the capsule of glue:  
Glue contains trichlorethylene.

In order to avoid splashes do not press capsule when piercing with a pin and do not point towards the eyes. Do not swallow.

**Do not swallow**



**ACHTUNG !**

Beim Gebrauch der Leimkapsel:  
Da der Leim Tetrachloräthylen enthält.

Um jedes Ausspritzen zu vermeiden, ist vermittels einer Nadel nur ein leichter Druck zum Durchstich der kapsel auszuüben, und dies nicht in Richtung der Augen.

**Nicht schlucken**

