

# F-4E PHANTOM II®

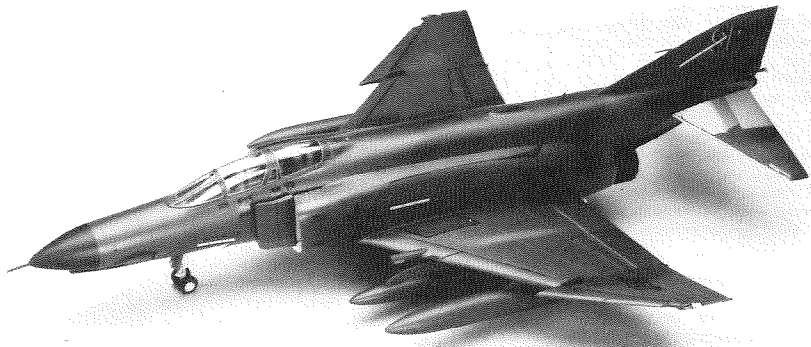

1:72 F-4EファントムII



マクドネル・ダグラスF-4EファントムIIは、アメリカ空軍の戦闘爆撃機F-4C/Dの発達型で、20%バルカン砲を搭載した最初のファントムIIです。E型の生産ブロック48以降の機体は、主翼前縁フラップが前縁スラットに改修され、空戦性能の向上がなされています。さらに、左主翼前縁に目標識別装置・TISEOが装着され、胴体背面にはARN-101Modアンテナが追加装備されています。

《データ》乗員2名、全幅11.71m、全長19.20m、全高4.98m、最大離陸重量24,950kg、エンジン：J79-GE-17A×2、推力5,380kg (A/B使用時8,120kg)、最大速度マッハ2.2/12,200m、固定武装：M61A1 20%バルカン砲×1、

The McDonnell Douglas F-4E Phantom II, developed from the F-4C/D, is the first Phantom to carry a 20m/m Vulcan Cannon as the fixed armament. The air combat maneuver was improved by the wing leading edge air combat slats adopted from Block 48 aircraft. Moreover, TISEO (Target Identification Systems Electro Optical) was added to the left wing leading edge. The ARN-101 Mod antenna on top of the spine is also one of the visible features of the later models.

《Data》Crew:2 Wingspan:11.71m, Length:19.20m, Height:4.98m, Max. take-off weight:24,950kg, Powerplant:J79-GE-17A×2, Thrust:5,380kg (8,120kg with A/B), Max. speed:Mach 2.2/12,200m, Fixed armament:M61A1 20m/m Vulcan Cannon×1

Die McDonnell Douglas F-4E Phantom II, entwickelt aus der F-4C/D, trägt als erste eine 20mm Vulcan Kanone als feste Bewaffnung. Die Beweglichkeit beim Luftkampf wurde verbessert durch "slats" an der Tragflügel-Vorderkante, welche aus der Block 48 Serie übernommen wurden. Darüber hinaus montierte man "TISEO" (Target Identifications Systems Electro Optical) an der linken Tragflügel-Vorderkante.

Die ARN-101 Mod Antenne auf dem Rumpf ist eine der sichtbaren Besonderheiten der späteren Modelle.

《Data》Besatzung:2 Spannweite:11.71m Länge:19.20m Höhe:4.98m Max. Startgewicht:24,950kg Maschine:J79-GE-17A×2 Schub:5,380kg (8,120kg mit A/B) Höchstgeschw.:Mach 2.2/12,200m Feste Bewaffnung:M61A1 20mm Vulcan Kanone×1

Le McDonnell Douglas F-4E Phantom II, développé de le F-4C/D, est le premier Phantom à porter a 20m/m Vulcan Cannon aussi de armement fixe. Le aérien combat manoeuvre être surpasser par le aile bord aileron aérien combat lamelle adopter Bloc 48 avion. En outre, TISEO (Target Identification Systems Electro Optical) être inclure a la gauche aile bord. Le ARN-101 Mod antenne sur haut de le epine est aussi un de le visible trait de le plus tard modèle.

《Données techniques》Equipe:2 Envergure:11.71m Longueur:19.20m Hauteur:4.5m Poids max. audécollage:24,950kg Powerplant:J79-GE-17A×2 Poussée:5,380kg (8,120kg A/B utilisées) Vitesse maximale:Mach 2.2/12,200m Armement fixe:M61A1 20m/m Vulcan Cannon×1

Il Phantom II F-4E della McDonnell Douglas, sviluppato dal modello F-4C/D, è il primo Phantom che porta un Cannone Vulcan da 20 m/m come armamento fisso. La manovra nel combattimento aereo è stata migliorata con le alette ipersostentatrici per il combattimento aereo sul bordo d'entrata dell'ala, adottate dall'aereo Block 48. Inoltre, è stato aggiunto sul bordo d'entrata dell'ala sinistra il TISEO (Sistema Elettroottico di Identificazione dell'Obiettivo). L'antenna Mod. ARN-101 sulla parte superiore del dorso è pure una caratteristica visibile dei modelli più recenti.

《Caratteristiche》Equipaggio:2 Apertura alare:11.71m. Lunghezza:19.20m. Altezza:4.98m. Peso mass. al decollo:24,950kg. Apparato motore:J79-GE-17A×2. Spinta:5,380kg. (8,120kg. con A/B). Velocità mass.:Numero di Mach 2.2/12,200m. Armamento fisso:Cannone Vulcan M61A1 da 20 m/m×1.

麥當奴道格拉斯飛機公司的F 4 E 幽靈II型，乃係據F 4 C / D 型發展而來的，為第一種採用一門20毫米火神式大炮作固定武装的幽靈式戰機。由第48批生產開始採用的主翼前沿空戰板條設計提高了飛機的空戰格鬥力。更有甚者，左翼前端裝備有TISEO（電子光學目標識別系統）。此外，機背上的ARN-101 Mod天線也是後期生產型的明顯特點。

<諸元>

乘員：2 翼展：11.71公尺 全長：19.20公尺  
全高：4.98公尺 最高離陸重量：24,950公斤  
引擎：J 79 - G E - 17 A X 2  
推力：5,380公斤 (8,120公斤連A/B使用)  
最高速度：馬赫2.2 / 12,200公尺  
固定武装：M61A1 20毫米火神式大炮X1

1/72スケール エアクラフト イン  
アクションシリーズの豊富なウエ  
ポンや各種支援車両、人形を使っ  
て武装のバリエーションやディオ  
ラマをお楽しみください。

It is suggested that you combi-  
ne this model with abundant  
weapons, support vehicles and  
figures available from "1/72  
Aircraft In Action Series" to  
make realistic dioramas.

Wir empfehlen, dieses Modell mit  
umfassender Bewaffnung, Service-  
Fahrzeugen und Figuren auszustat-  
ten. Hasegawa bietet dieses Zubeh-  
ör mit seiner 1:72 "Aircraft in Act-  
ion" Serie zum Dioramabau.

Nous vous conseillons de compl-  
ter ce modèle par des arme-  
ments, véhicules et personna-  
ges de maintenance fournis dans  
le kit "Avions en action 1/72e"  
pour réaliser des dioramas.

Si suggerisce di combinare que-  
sto modello con armamento ab-  
bondante con veicoli e figure dis-  
ponibili da "1/72 Aircraft In Act-  
ion Series" per costruire diorama  
realistici.

你可以把這份模型配合「1/72飛  
機戰鬥系列」豐富多樣的武器裝備  
、地勤支援車輛及地勤人員使用，  
製作集成有逼真感覺的各種類戰  
地模型組合

外部兵装搭載図  
EXTERNAL STORES  
AUBERE  
BEWAFFNUNGSPUNKTE  
MATERIEL EXTERNE  
DEPOSITI ESTERNI  
機外裝備示例

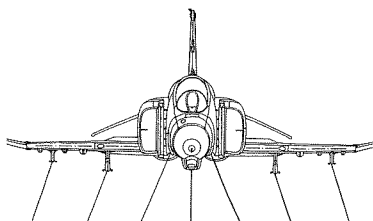

STA. No	9	8	7.6	5	4.3	2	1
MER※	●			●			●
TER※	●	●		●		●	●
Mk.82/Snakeye	●●●●	●●●●		●●●●		●●●●	●●●●
Mk.84	●			●			●
GBU-8/GBU-10	●	●		●		●	●
AIM-4D Falcon		●●				●●	
AIM-7 Sparrow			●●		●●		
AIM-9B/E/J Sidewinder		●●				●●	
AGM-12B/AGM-45	●	●				●	●
ALQ-119 ECM pod		●	●		●	●	
SUU-23	●			●			●
Tow Target System							●

## AIRCRAFT IN ACTION SERIES

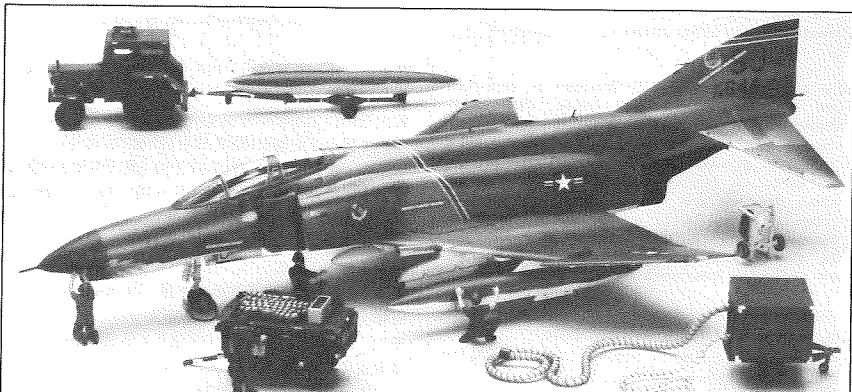
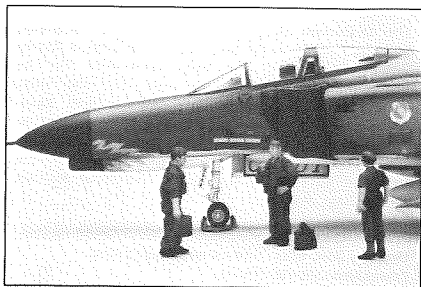
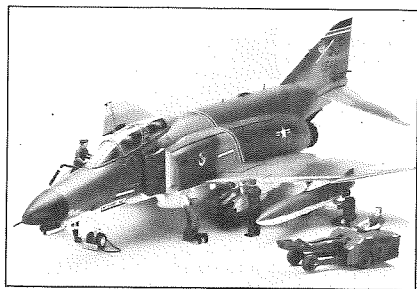



# Marking & Painting

マーキング及び塗装図  
 Markierungen und Bemalung  
 Decoration et Peinture  
 Marchio & Pittura  
 標貼及著色指示

① アメリカ空軍 第52戦術戦闘航空団 第480戦術戦闘飛行隊 司令官機  
 (スパングダーレム基地 西ドイツ)  
 COMMANDER'S AIRCRAFT, 480TFS 52FW USAF  
 (SPANGDAHLEM AB. WEST GERMANY)

② アメリカ空軍 第4戦術戦闘航空団 第335戦術戦闘飛行隊 隊長機 "メイプル・フラッグ'81" 参加機  
 (シーモア・ジョンソン基地 ノースカロライナ州)  
 COMMANDER'S AIRCRAFT, 335TFS 4TFW USAF "Maple Flag '81"  
 (SEYMOUR JOHNSON AFB. NORTH CAROLINA)

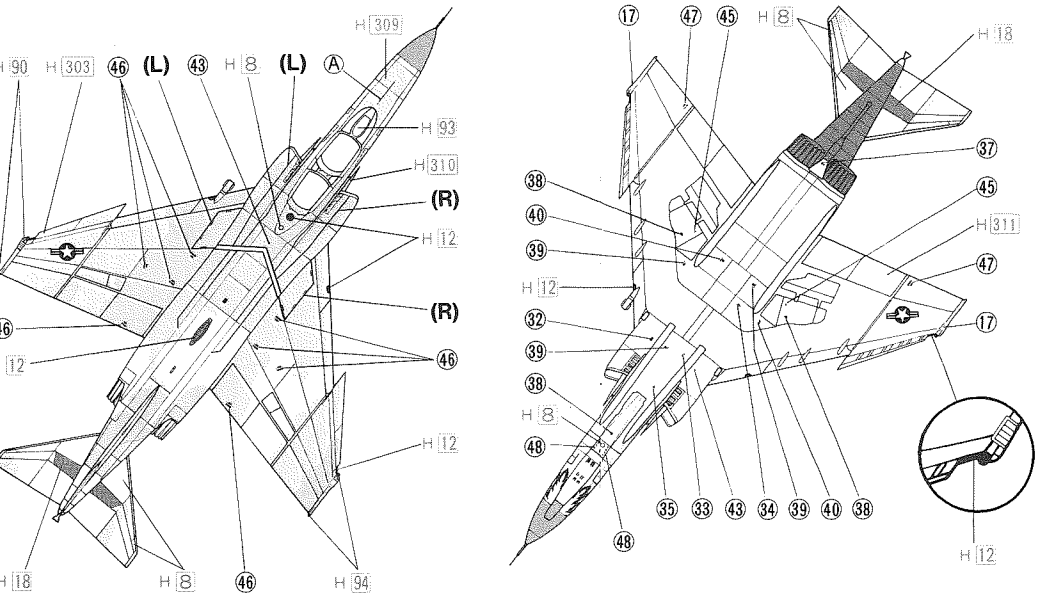
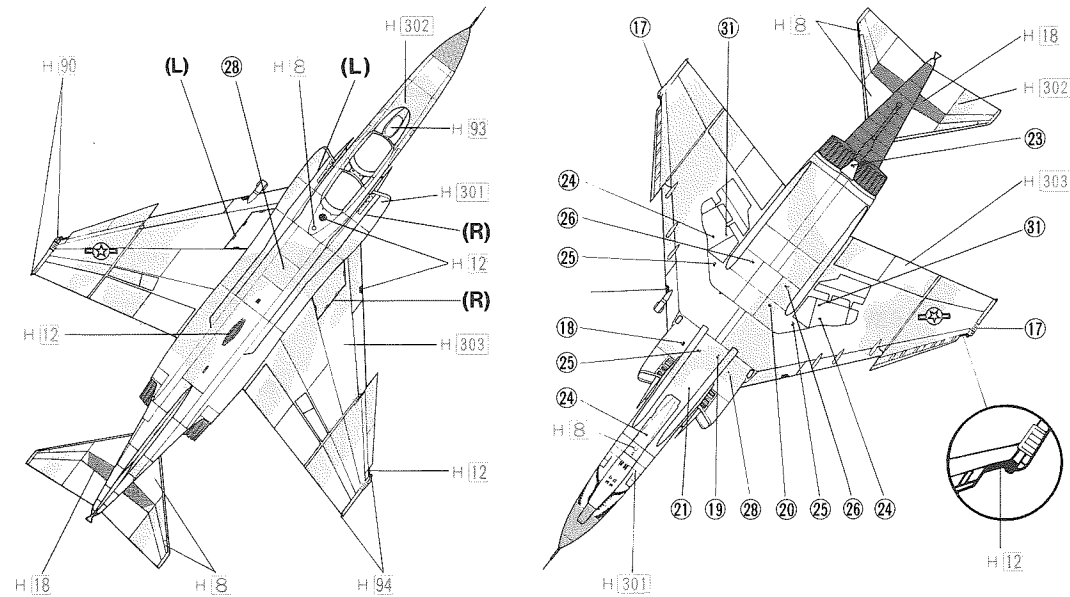
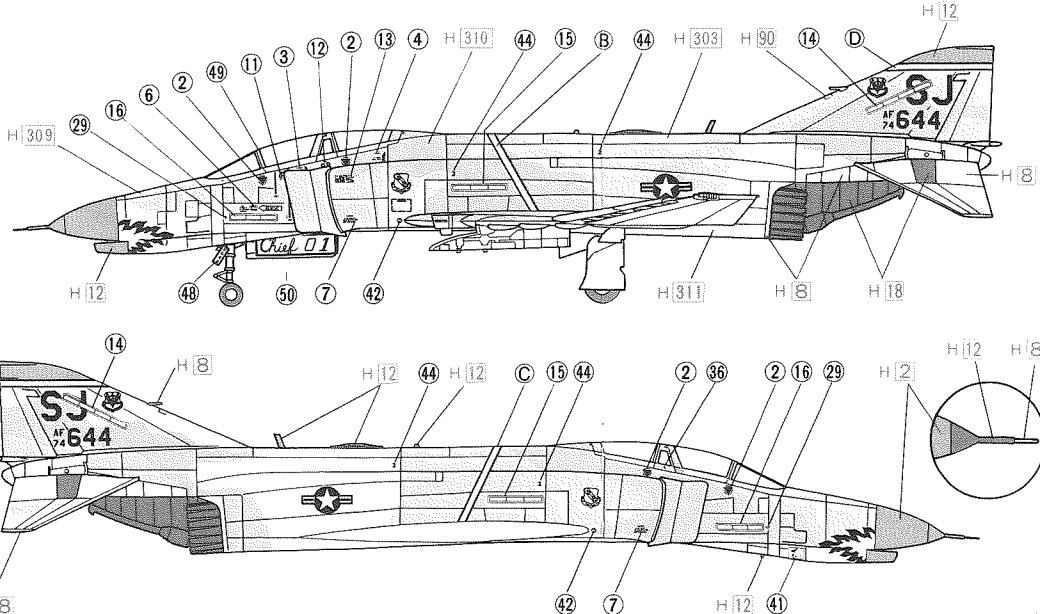
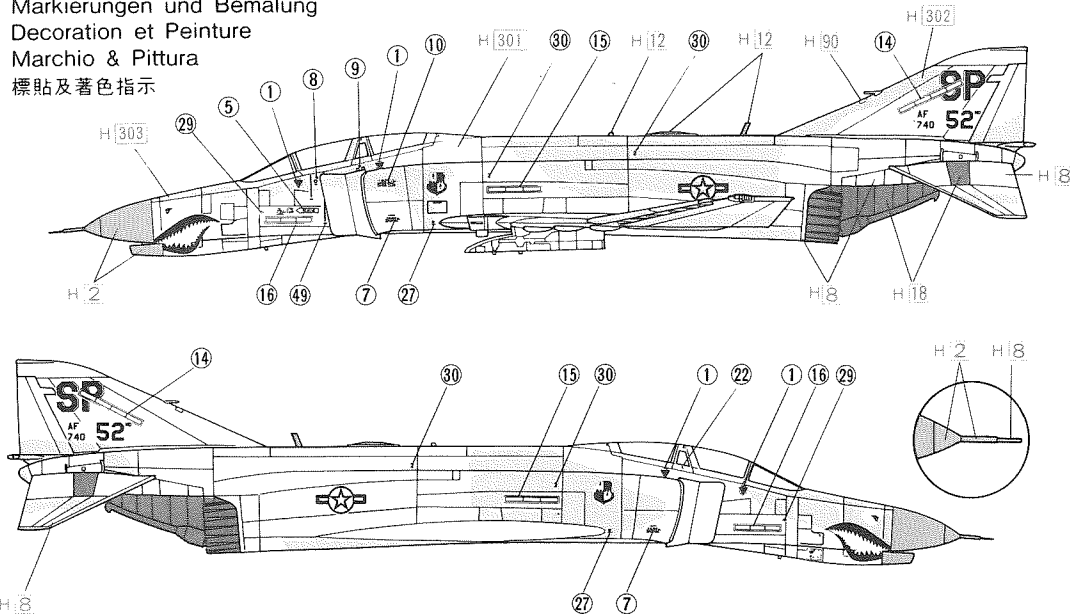

	FS 36081 : H[301]		FS 34102 : H[303]		FS 30219 : H[310]
	FS 34092 : H[302]		FS 34079 : H[309]		FS 36622 : H[311]

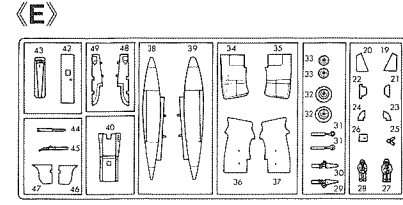
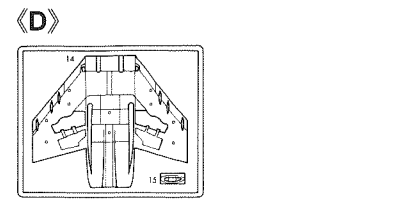
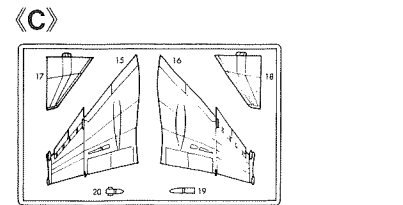
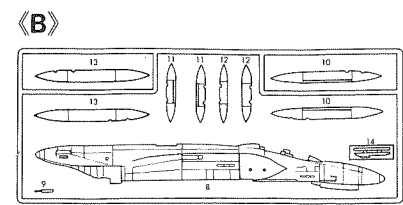
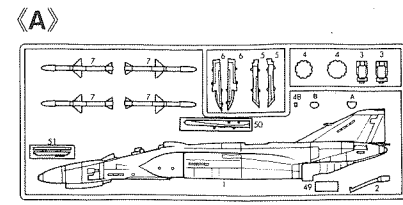

□ の部品は使用しません。  
 Parts not for use.  
 Teile werden nicht verwendet.  
 Pièces à ne pas utiliser.  
 Parti non per uso.  
 不需要使用的部件。

■ 部品及びデカールを粉失したり、破損した場合は  
 実費でおわけします。料金及び送料については、  
 当社サービス係までお問い合わせください。  
 榎長谷川製作所 静岡県焼津市八楠1193-2 〒425  
 TEL 0546-28-8241