



8795

CURTISS P-40F WARHAWK

IMPORTANT-Assembly: Carefully study and understand the entire instruction sheet. Compare the parts in the box to the instruction sheet to be sure you have received all the parts required. Carefully remove parts from trees. Before cementing, "TEST FIT" parts together to insure proper location and alignment. Scrape paint and plating from surfaces to be cemented. Subassemblies and components should be painted before any parts are attached. Use only cement and paint made for styrene plastic. **Painting:** Wash parts thoroughly with mild soap and water. - Parting lines, glue joints, and sharp edges should be sanded or filled with filler putty designed for plastic. Apply a "primer" coat and allow to dry. Check part for imperfections and repeat the procedure if necessary. - Remove any lint or dust. Apply paint evenly, in several thin coats rather than one heavy coat. Allow each coat to thoroughly dry before the next is applied. Each coat should be carefully "wet sanded" using slightly damp No.1200 sandpaper. Be careful not to remove any detail while sanding. Lightest colors should be painted first. Use frosted tape to mask off areas not to be painted. Remove tape after paint is dry to the touch. Use a very fine brush to touch up edges. **Decals:** See back of decal sheet for proper application. Decals should to be added after applying a gloss coat. Apply a final clear coat after decals are dry.

IMPORTANT-Assemblage: Étudier attentivement et comprendre le mode d'emploi en entier. Comparer les pièces contenues dans la boîte au mode d'emploi pour être certain d'avoir reçu toutes les pièces requises. Détacher les pièces délicatement. Avant de coller, «VÉRIFIER L'AJUSTÉMENT» des pièces pour confirmer leur emplacement et leur alignement. Gratter la peinture ou tout revêtement des surfaces à coller. Les assemblages partiels et les composantes doivent être peints avant que toute pièce soit fixée. Utiliser uniquement des adhésifs et des peintures conçus pour le styrène. **Peinture :** Laver les pièces à fond avec un savon doux et de l'eau. - Les fentes, les joints collés et les arêtes pointues doivent être poncés ou remplis de mastic conçu pour le plastique. Appliquer une couche «d'apprêt» et laisser sécher. Vérifier les pièces pour détecter toute imperfection et reprendre le procédé au besoin. - Retirer toute charpie ou poussière. Appliquer la peinture uniformément, en plusieurs couches minces plutôt qu'en une seule couche épaisse. Laisser chaque couche sécher complètement avant d'appliquer la couche suivante. Chaque couche doit être «poncée à l'eau» délicatement à l'aide d'un papier abrasif no 1200 légèrement humide. Prendre soin de ne pas enlever de détails en ponçant. Les couleurs les plus claires doivent être peintes avant les couleurs sombres. Utiliser un ruban mat pour couvrir toute surface ne devant pas être peinte. Retirer le ruban une fois la peinture sèche au toucher. Retoucher les arêtes à l'aide d'un pinceau très fin. **Autocollants :** Voir au dos de la feuille d'autocollants pour le mode d'application. Les autocollants doivent être posés après la couche de vernis. Appliquer une dernière couche transparente une fois les autocollants secs.

IMPORTANTE-Montaje: Lea cuidadosamente toda la hoja de instrucciones hasta haberlas comprendido. Compare las piezas que vienen en la caja con la hoja de instrucciones para cerciorarse de que haya recibido todas las piezas necesarias. Desprenda con cuidado las piezas del moldeo. Antes de cementarlas, PRESENTE LAS PIEZAS EN CONJUNTO para verificar su asentamiento y alineación. Quite raspando la pintura y el enchapado de las superficies que van a cementarse. Los elementos

1

- Assembly sequence
- Ordre de montage
- Orden de ensamblaje
- Reihenfolge des Zusammenbaus



- Typical procedure
- Procédé typique
- Procedimento típico
- Typisches Verfahren

7

- Part number
- Numéro de la pièce
- Número de pieza
- Teile-Nummer



- Cement parts together
- Coller les pièces ensemble
- Pegar las piezas
- Teile zusammenkleben



- Do not cement
- Ne pas coller
- No pegar
- Nicht kleben

C

- Paint this color
- Peindre de cette couleur
- Pintar de este color
- Diese Farbe verwenden

prefabricados y los componentes deberán pintarse antes de fijarlos otras piezas. Debe utilizarse solo cemento y pintura hechos para plástico estireno. **Pintura:** Lave bien las piezas con agua y jabón suave. - Las líneas de separación, las juntas de encolado y los bordes afilados deberán lijarse o llenarse con masilla de relleno especial para plástico. Aplique una capa de "imprimante" y déjela secar. Verifique que la pieza no tenga imperfecciones y repita el procedimiento si es necesario. - Quite toda pelusa o polvo. Aplique la pintura de manera pareja, en varias capas delgadas en lugar de una espesa. Deje que cada capa se seque completamente antes de aplicar la siguiente. Deberá "lijarse en húmedo" cada capa con papel de lija No. 1200 ligeramente humedecido. Tenga cuidado de no quitar ningún detalle al lijar. Los colores más claros deberán pintarse primero. Utilice cinta mate o deslustrada para cubrir las áreas que no deben pintarse. Una vez que la pintura esté seca al tacto, puede quitarse la cinta. Utilice un pincel muy fino para retocar los bordes. **Calcomanías:** Vea las instrucciones al dorso de la hoja de calcomanías para aplicarlas correctamente. Las calcomanías deben agregarse después de aplicar una capa de acabado brillante. Una vez que las calcomanías estén secas, aplique una capa final transparente.

WICHTIG-Zusammenbau: Lesen Sie die Gebrauchsanleitung gründlich durch. Vergleichen Sie die Teile im Karton mit der Gebrauchsanleitung und überprüfen Sie, ob alle notwendigen Teile vorhanden sind. Entfernen Sie die Teile vorsichtig von den Bäumen. Setzen Sie vor dem Verkleben die Einzelteile zunächst lose zusammen, um festzustellen, wie sie richtig zusammengehören und wie sie auszurichten sind. Kratzen Sie Farbe und Beschichtungen von allen Oberflächen, die verklebt werden sollen. Bemalen Sie sämtliche Teile vor dem Zusammenbau. Verwenden Sie nur Spezialkleber und Farben, die für den Gebrauch mit Styrol-Kunststoff geeignet sind. **Bemalen:** Waschen Sie alle Teile gründlich mit Wasser und milder Seife ab. - Trennstellen, Klebeflächen und scharfe Kanten abschmiegeln oder mit Ausgleichsmasse für Kunststoff spachteln. Eine Schicht Grundierung auftragen und trocknen lassen. Untersuchen Sie die Teile auf Fehlstellen und wiederholen Sie den Vorgang falls notwendig. - Flusen und Staub entfernen. Tragen Sie die Farbe gleichmäßig auf; mehrere dünne Schichten sind besser als eine dicke Schicht. Jede Schicht vor dem Auftragen der nächsten Schicht gründlich trocknen lassen. Jede Schicht sollte vorsichtig mit feuchtem Schmirgelpapier Nr. 1200 glattgeschliffen werden. Vorsichtig schmirgeln, um keine Konturen zu zerstören. Helle Farben immer zuerst auftragen. Decken Sie die Oberflächen, die nicht bemalt werden, mit undurchsichtigem Klebstreifen ab. Entfernen Sie den Klebstreifen, sobald die Farbe sich trocken anfühlt. Bessern Sie die Ränder mit einem feinen Pinsel aus. **Abziehbilder:** Das Aufbringen der Abziehbilder ist auf der Rückseite des Bogens mit den Abziehbildern beschrieben. Abziehbilder sollten auf eine Schicht Glanzlack aufgetragen werden. Wenn die Abziehbilder trocken sind, zum Schluß noch mit einem farblosen Lack überziehen.



- Important
- Important
- Importante
- Wichtig



- Both sides
- Les deux côtés
- Ambos lados
- Beide Seiten



- Repeat several times
- Répéter plusieurs fois
- Repetir varias veces
- Mehrfach wiederholen



- Open holes
- Faire un trou
- Hacer agujero
- Öffnen



- Inside
- Intérieur
- Dentro
- Innen



- Completed assembly
- Assemblage terminé
- Ensamblaje terminado
- Fertig montiert



- Clear part
- Pièce transparente
- Pieza transparente
- Klares Teil



- Other side
- Autre côté
- Otro lado
- Andere Seite



- Apply decal
- Coller le décalque
- Aplique la calcomanía
- Kleben Sie den Aufkleber auf

△	Clear Gloss	Vernis Brillant	Transparente Brillante	Klarlack
A	Flat Black	Noir Mat	Negro Mate	Mattschwarz
B	Flat White	Blanc Mat	Blanco Mate	Mattweiß
C	Neutral Gray FS#36270	Gris Neutre	Gris Neutral	Neutral Grau
D	Interior Green FS#34151	Vert Intérieur	Verde Interior	Innengrün
E	Brown	Marron	Marrón	Braun
F	Olive Drab FS#334087	Gris-brun olive	Olivo opaco	Olivgrau
G	Silver	Argent	Plateado	Silber
H	Gloss Black	Noir Glacé	Negro Brillante	Lackschwarz
J	Insignia Yellow FS#33538	Jaune Insigne	Amarillo Insignia	Signalgelb



Questions or comments in The U.S. or Canada? English Only.
 Si vous avez des questions aux Etats-Unis ou au Canada? Anglaus Seulement.
 ¿Consultas o comentarios en EE. UU.o Canada? Solo en Ingles.
 Fragen oder Anmerkungen in USA oder Kanada? Nur Englisch.

- Study Step 9 before you begin assembly. It will alert you to painting schemes and help you plan your assembly strategy
- Lire l'étape 9 avant de commencer l'assemblage. On y donne des directives sur les couleurs qui vous aideront à planifier l'assemblage
- Lea el paso 9 antes de comenzar el montaje. Le indicará las pautas a seguir para la pintura y le ayudará a planificar su montaje
- Vor dem Zusammenbauen Schritt Nr. 9 genau durchlesen. Er gibt Mal-Vorschläge und hilft, die Zusammenbauen-Strategie zu planen

1

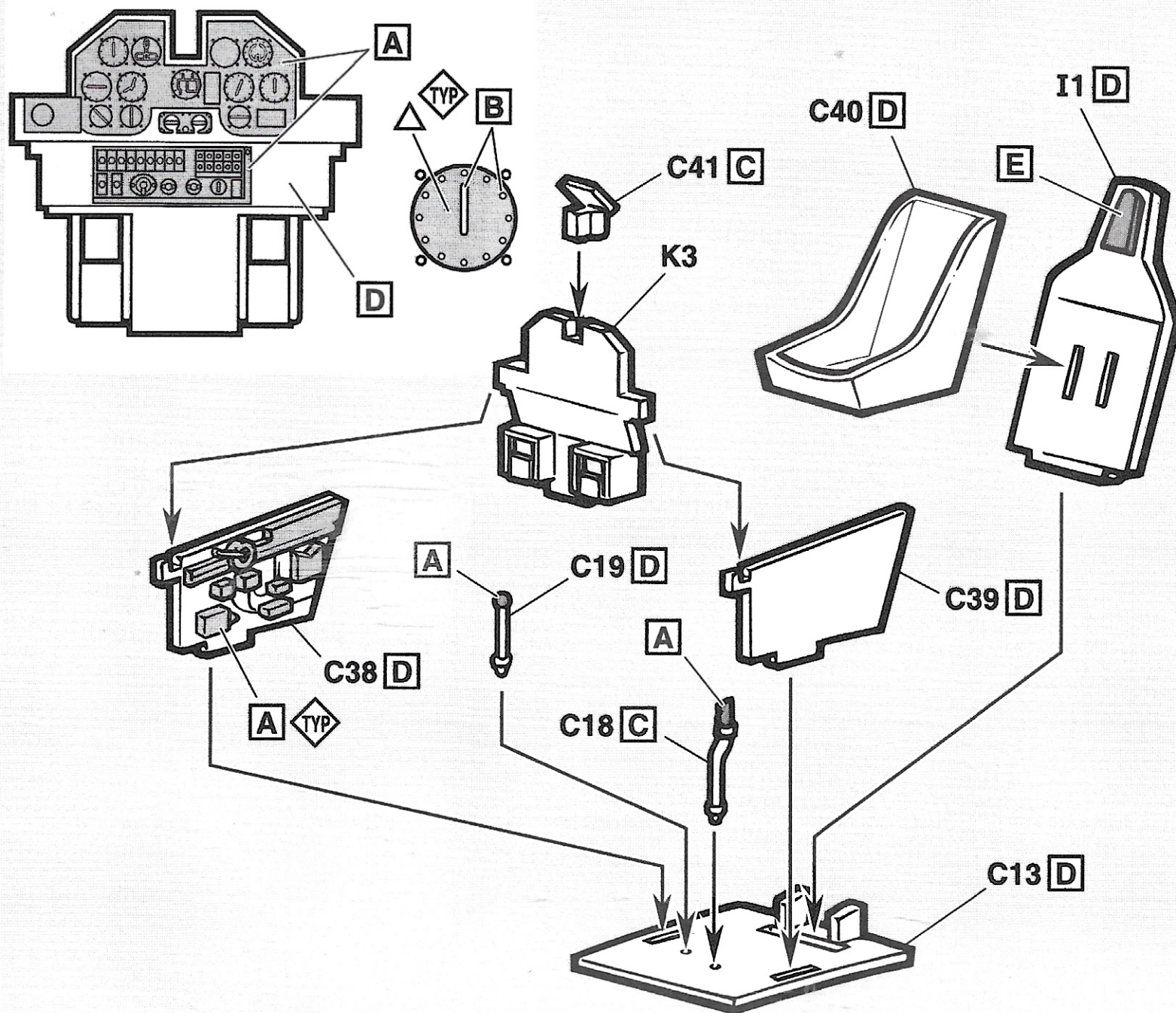

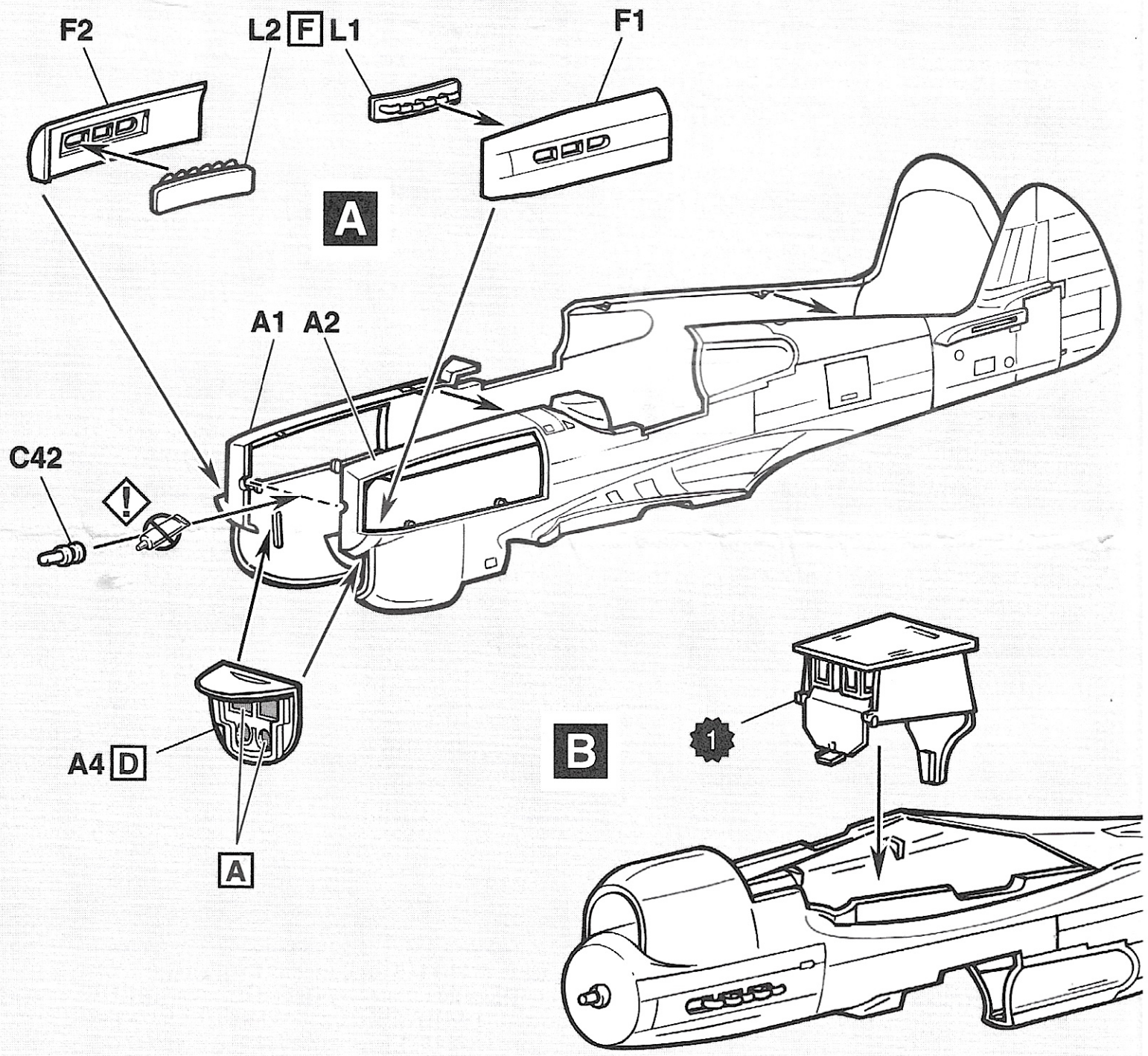

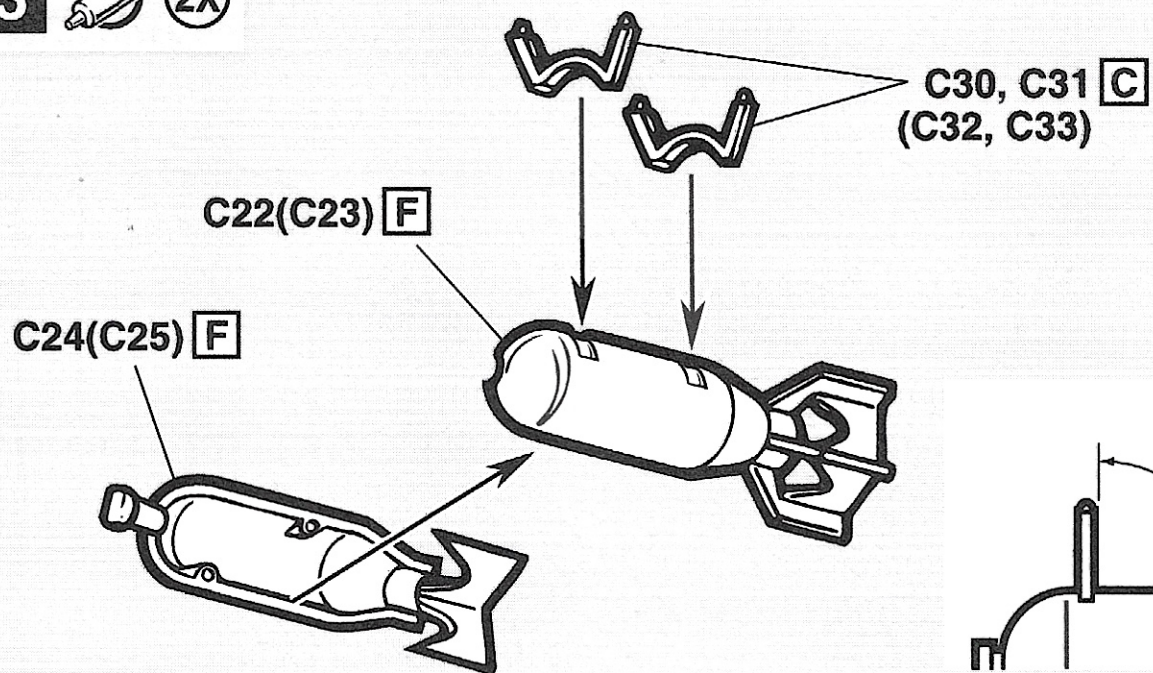
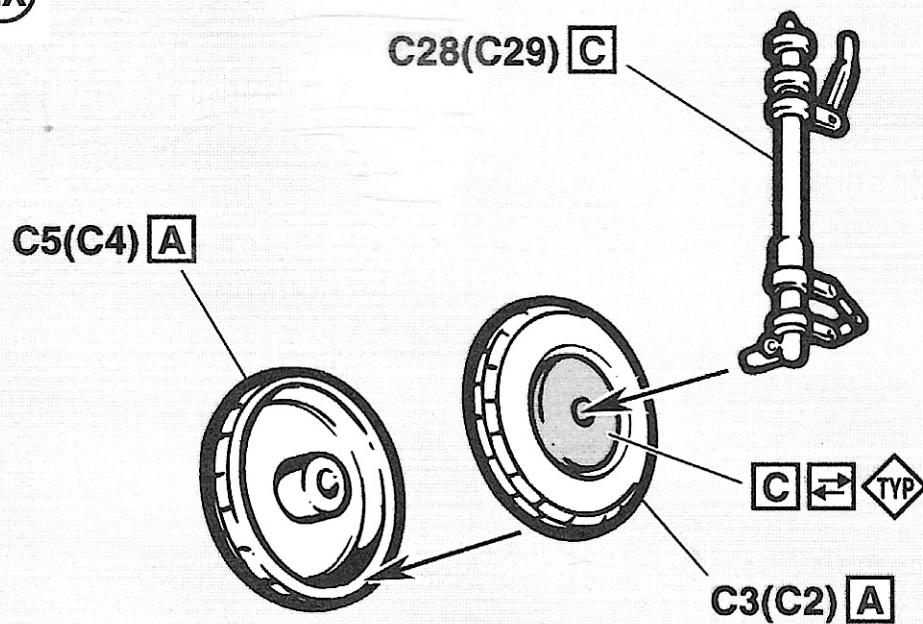
3**4**

5

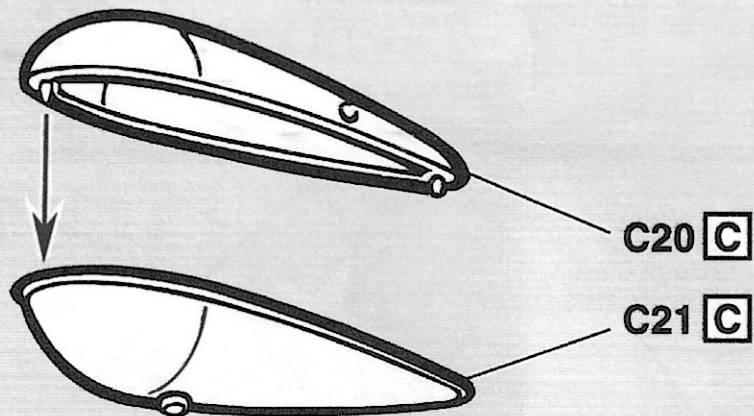

6

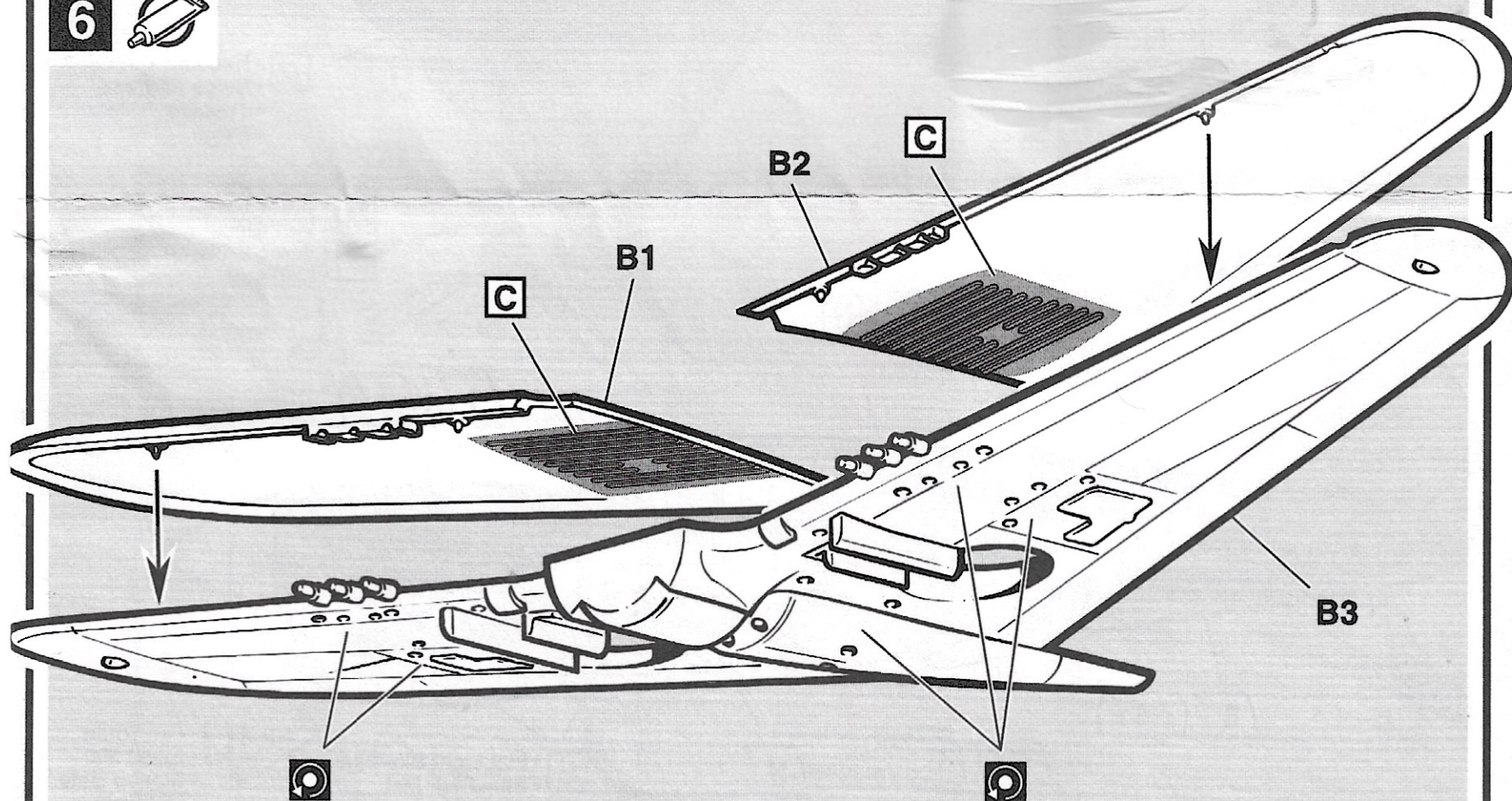

7 

A3

A

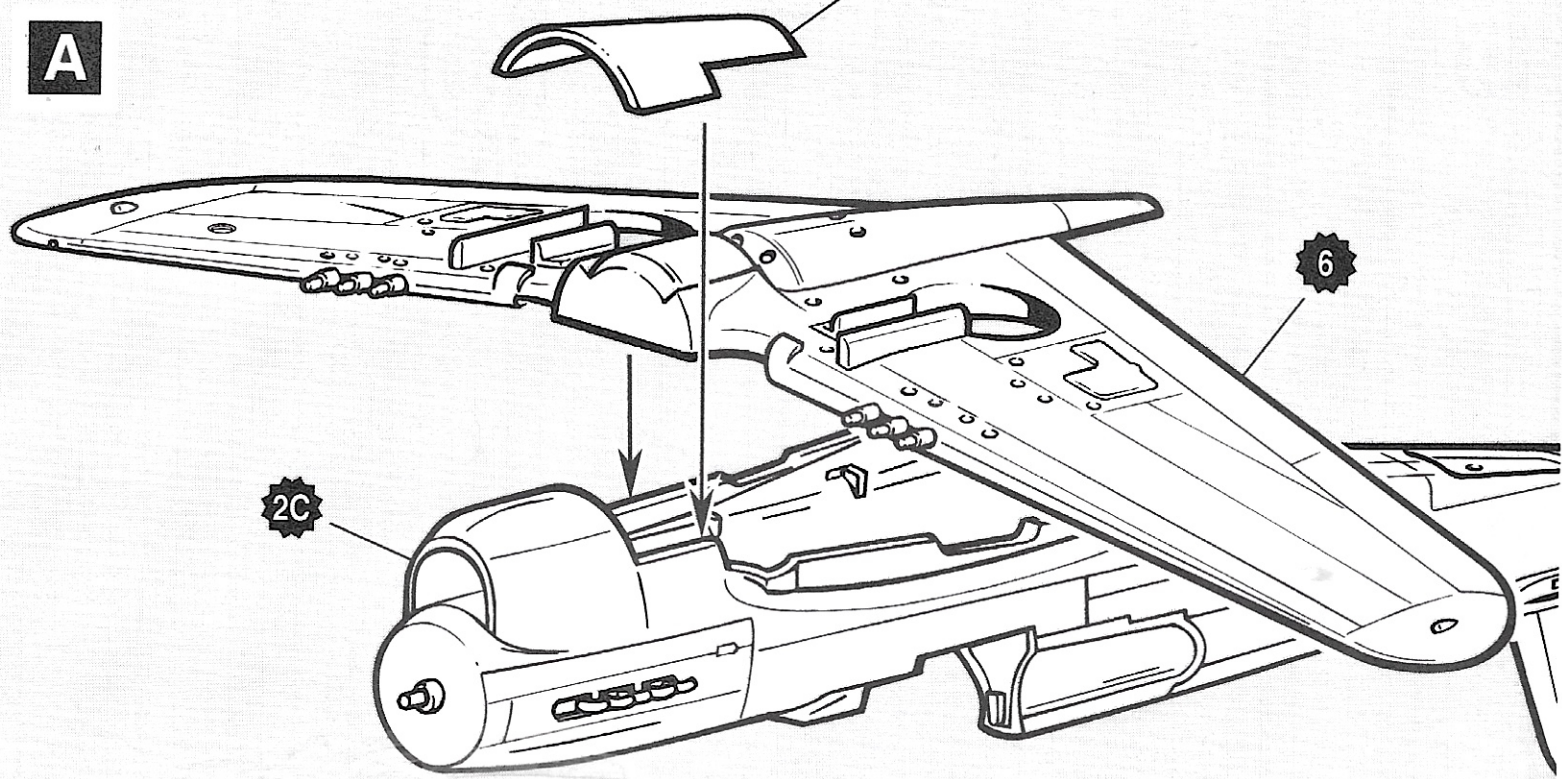

B

5

D5 C

G

C34, C35,
C36, C37 C

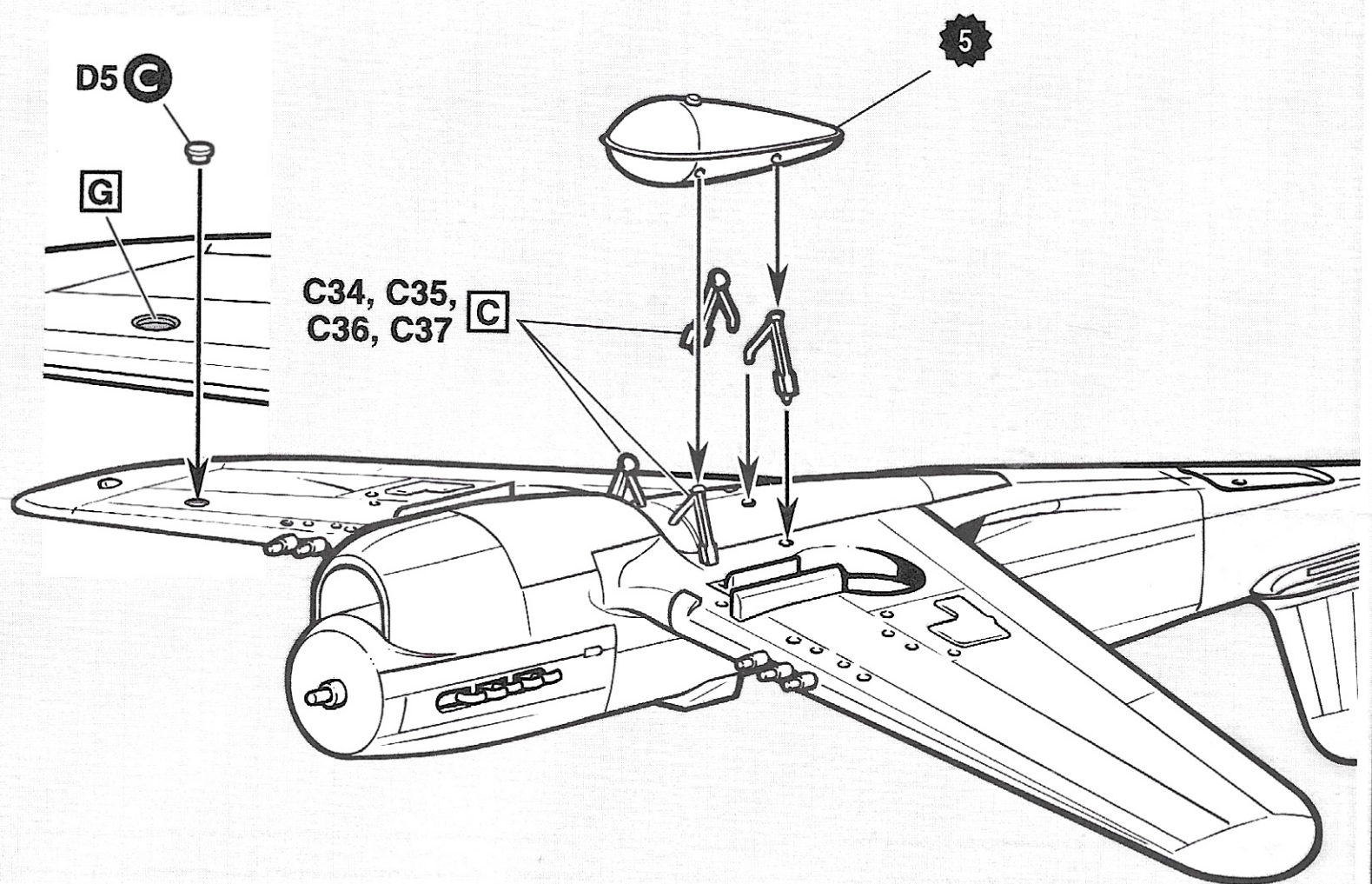

B

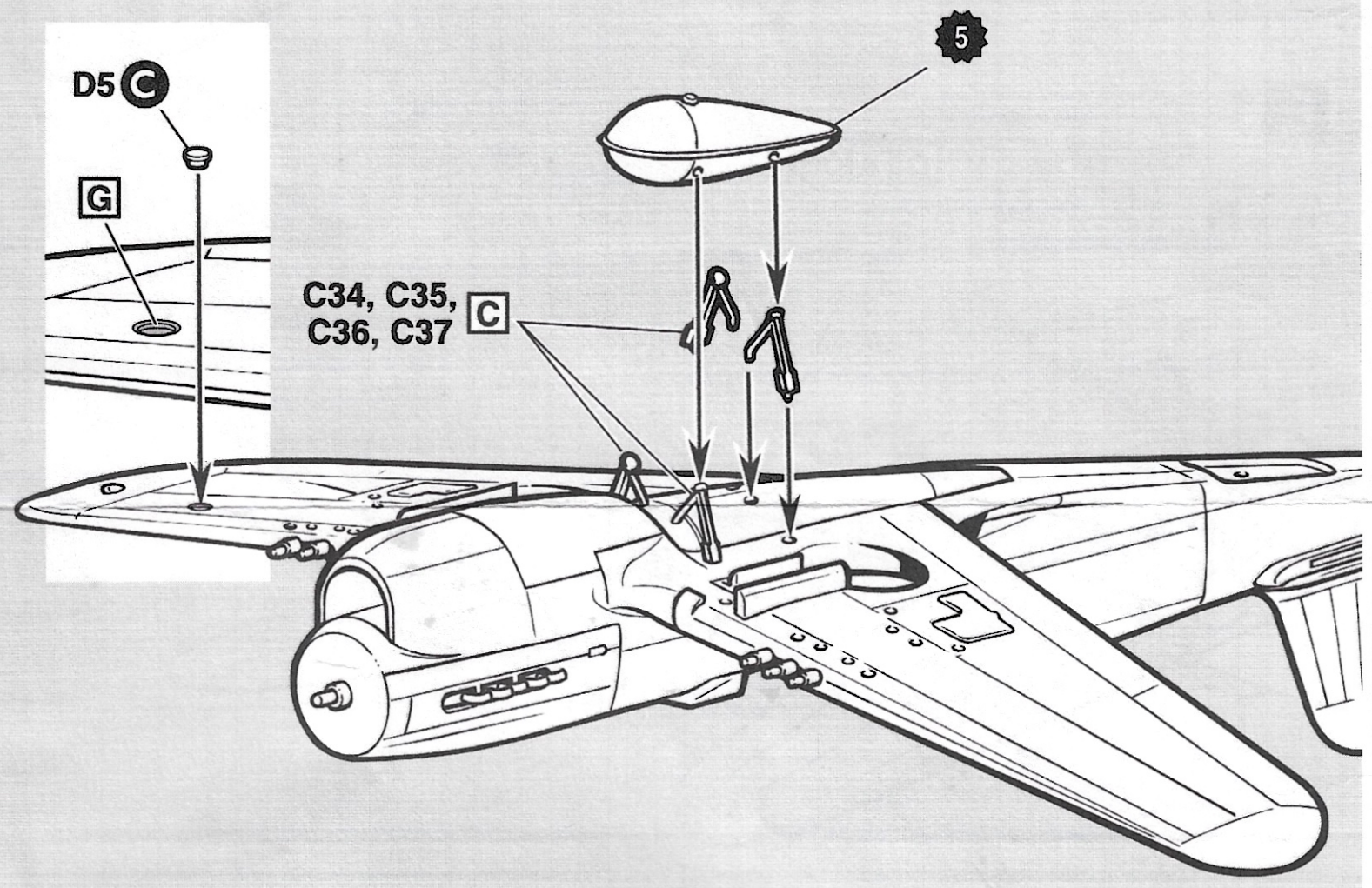

C

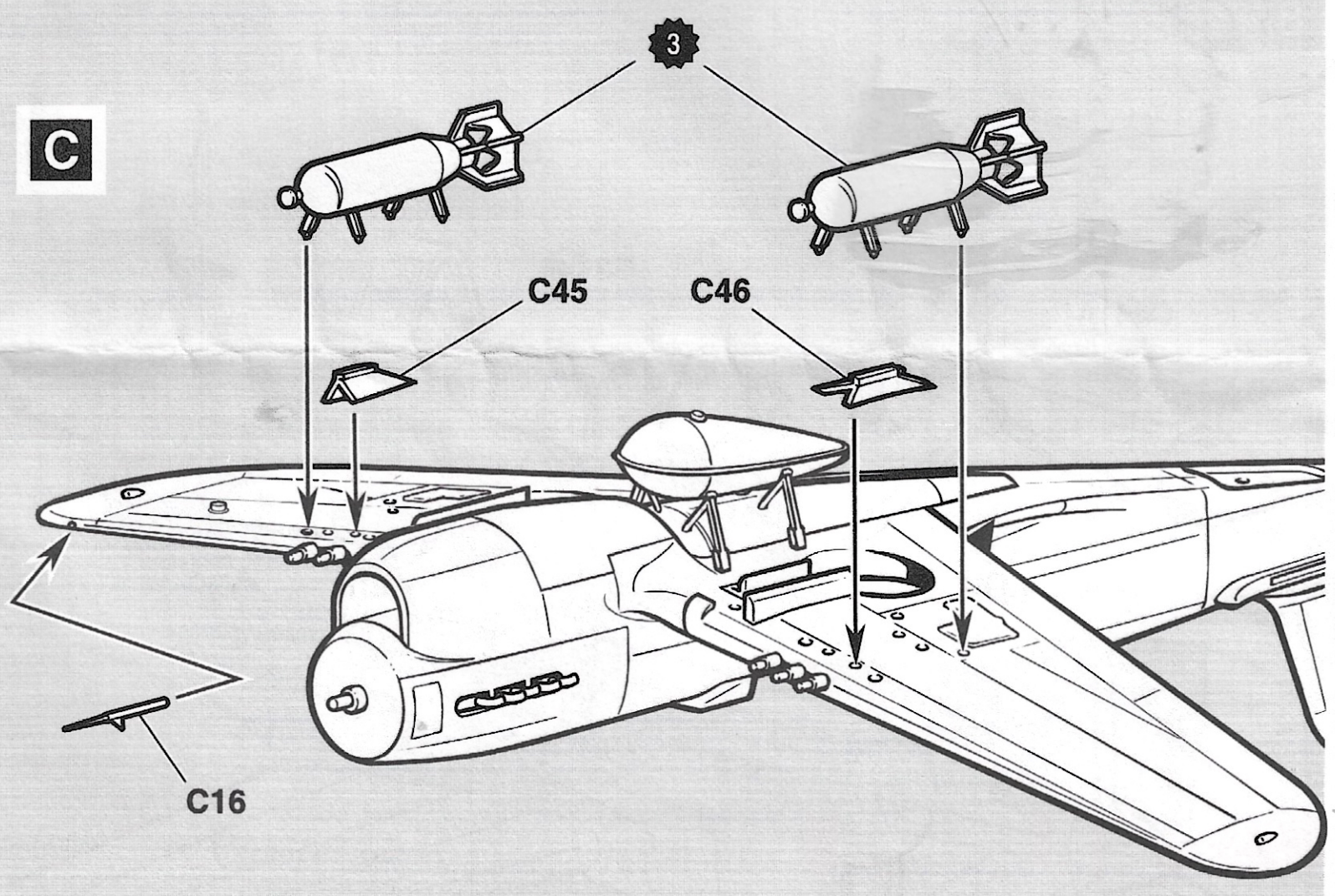

7



D

4

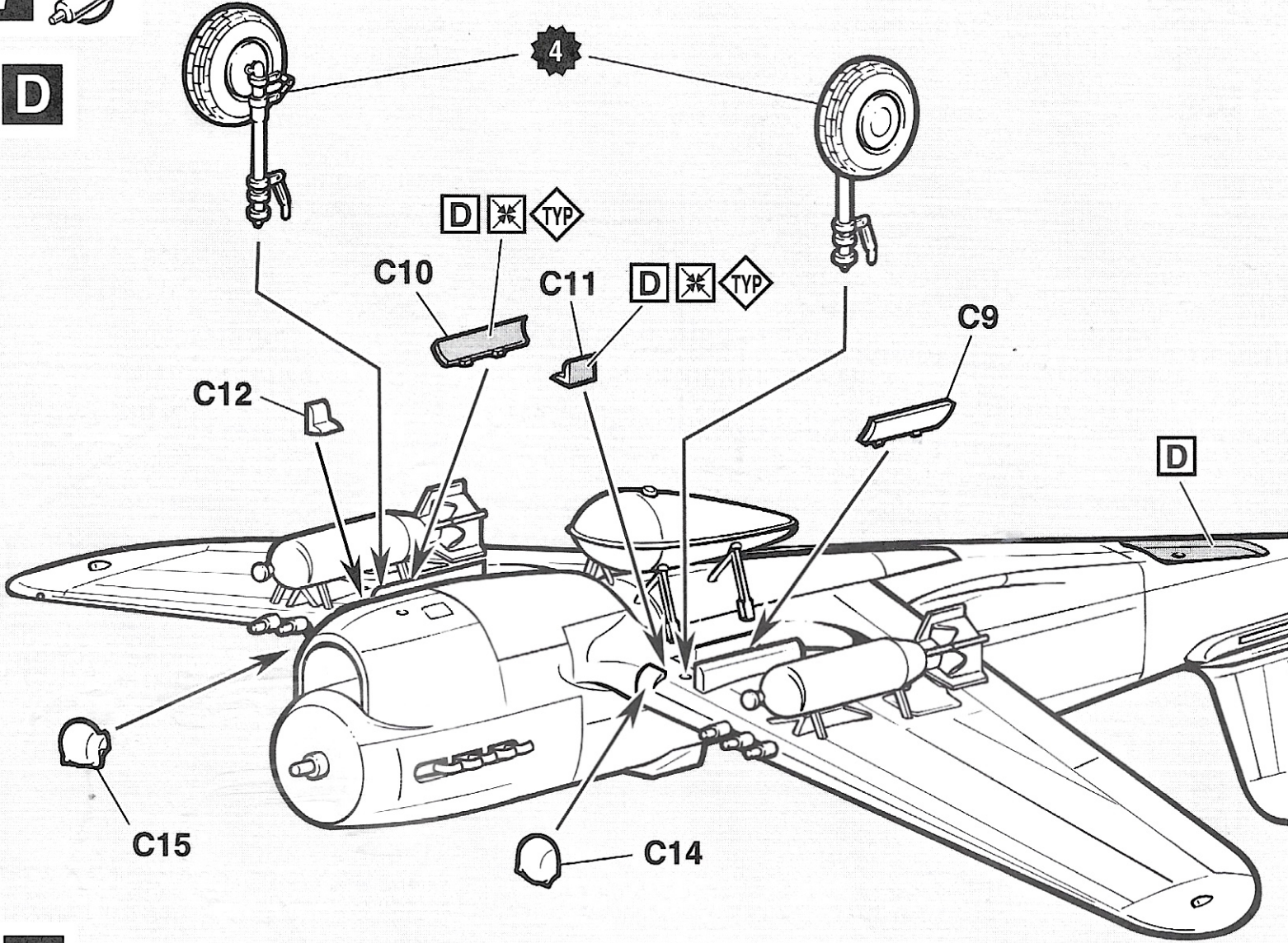

E

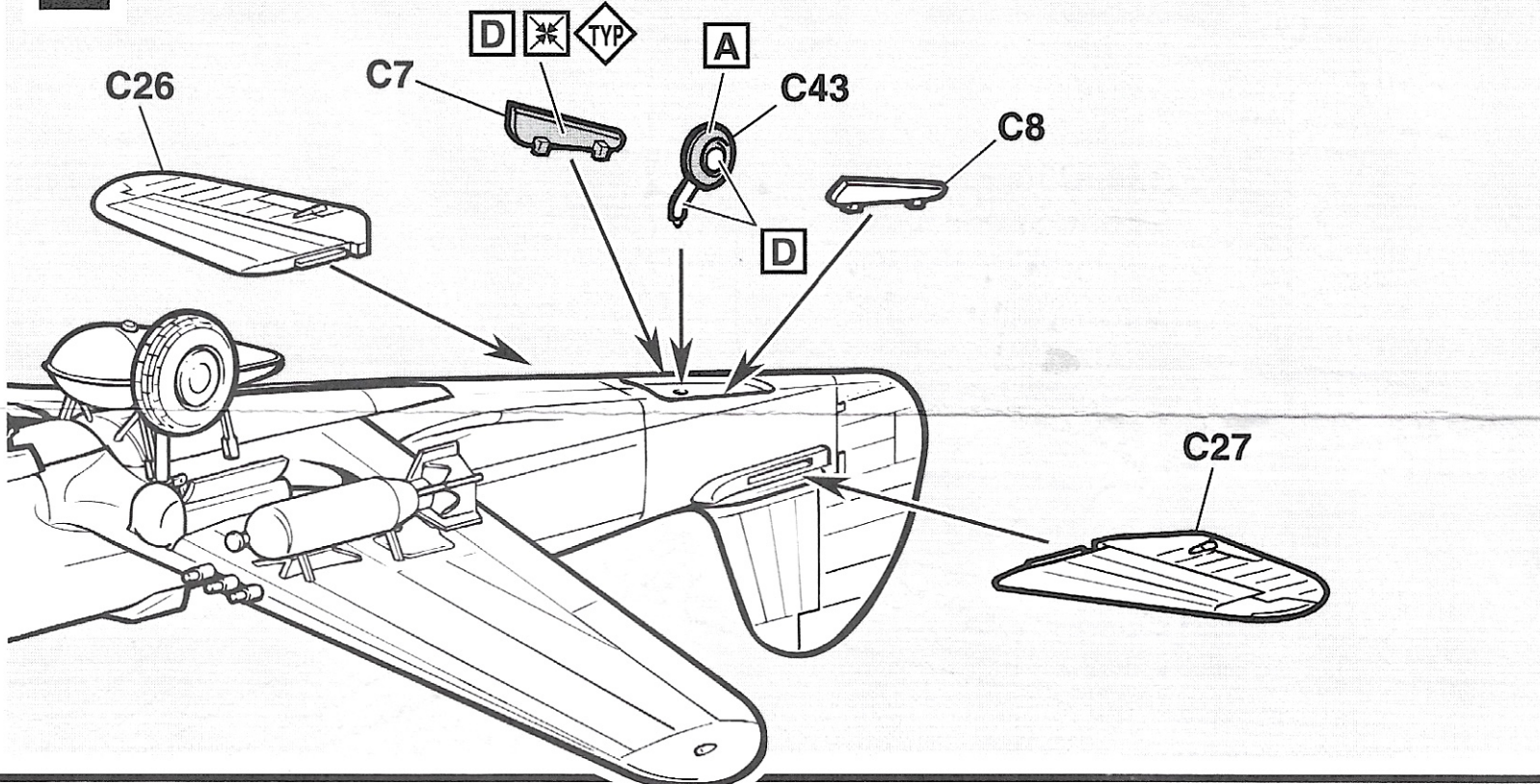

8

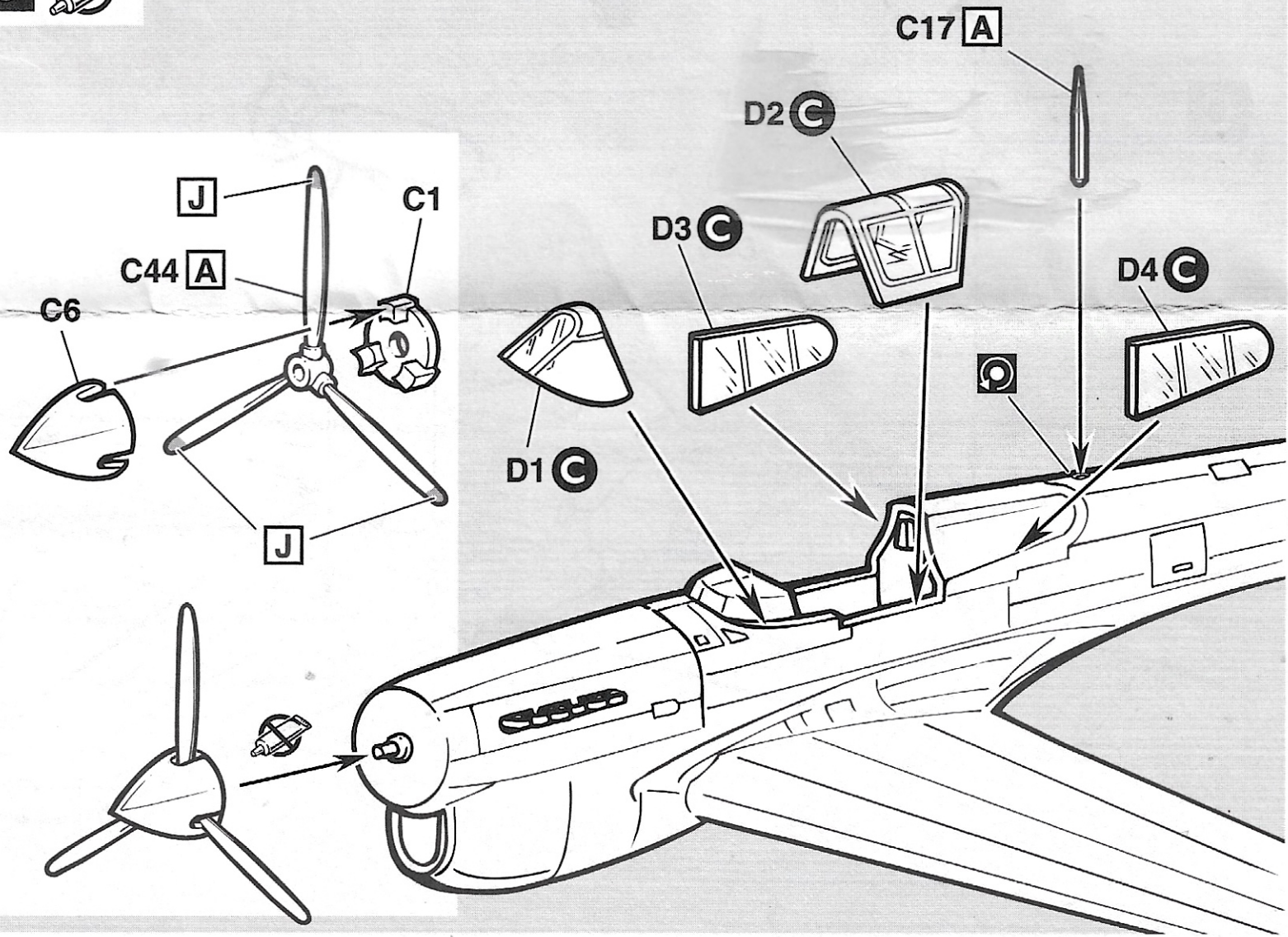

9

- K** • Gloss Red
- Rouge Glacé
- ↔** • Rojo Brillante
- Lackrot

- J** • Flat Red
- Rouge Mat
- Rojo Mate
- Mattrot

- A** • Flat Black
- Noir Mat
- Negro Mate
- Mattschwarz

- P** • U.S. Tan FS#33446
- Beige Foncé US
- Bronceado USA
- USA-Holzbraun

- Q** • Dark Earth FS#30279
- Foncé Terre
- Tierra Oscuro
- Dunkelerd

- N** • Camouflage Gray
- Gris Camouflage
- Gris Camuflaje
- Tarngrau

A
P-40F WARHAWK
 serial #119988
 315th Squadron,
 324th Fighter Group, North Africa, 1943.
 Lt. Richard W. Lander

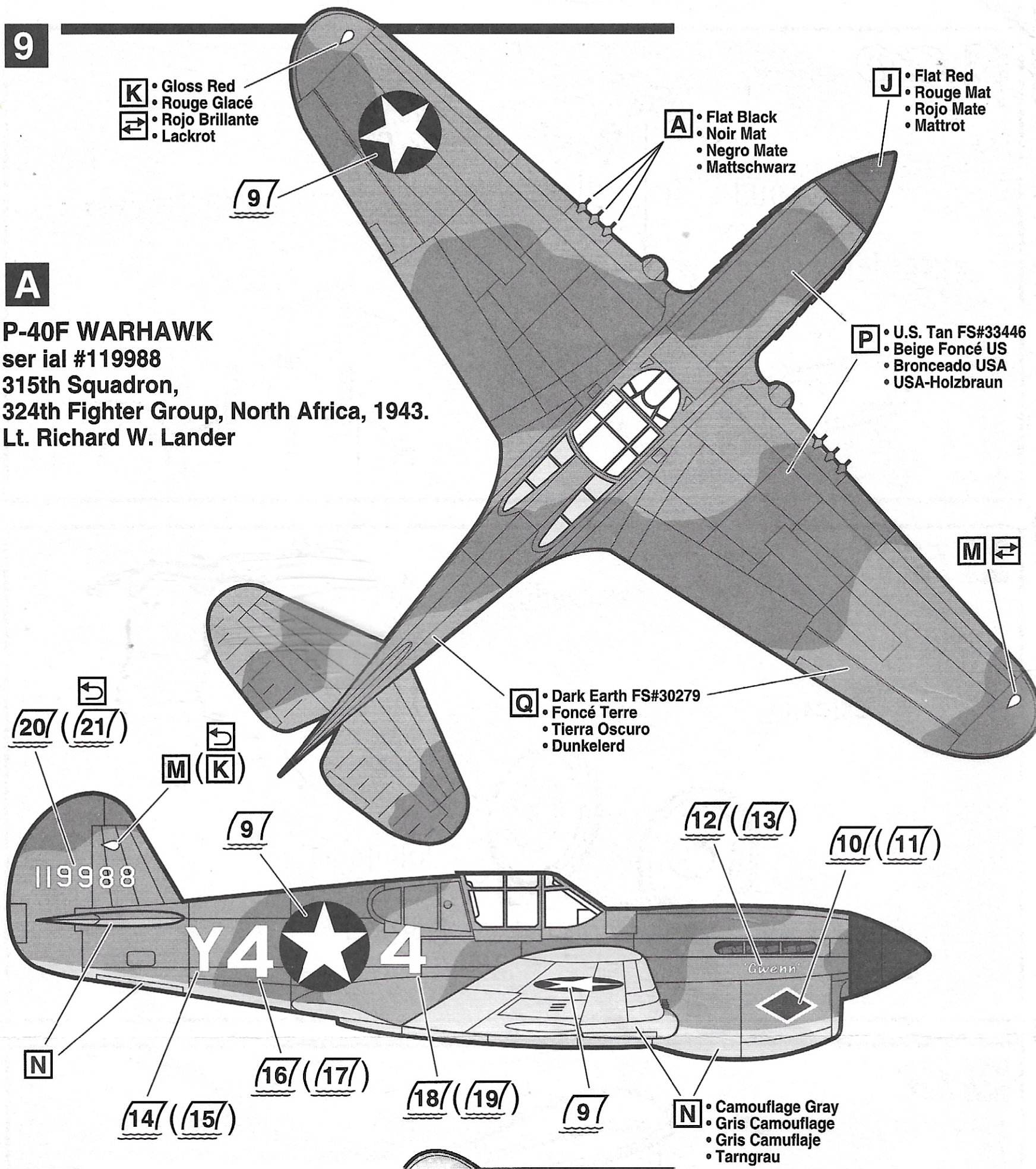

• Gris Camouflage
• Tarngrau

- K** • Gloss Red
• Rouge Glacé
↔ • Rojo Brillante
• Lackrot

- A** • Flat Black
• Noir Mat
• Negro Mate
• Mattschwarz

- R** • Radome Tan FS#33613
• Beige Radôme
• Tostado
• Beige

- M** • Gloss Green
• Vert Glacé
↔ • Verde Brillante
• Lackgrün

- S** • Flat Light Sky Blue
• Blue Clair Mat
• Azul Celeste Claro Mate
• Matt-Himmelblau

- L** • Flat White
• Blanc Mat
• Blanco Mate
• Mattweiß

B

P-40F WARHAWK,
serial #113921
65th Squadron,
57th Fighter Group, North Africa.
211 Group,
Desert Air Force, RAF

