

## BELL P-39 Q Airacobra

### HISTORIQUE

Des avions de chasse employés durant la 2ème guerre, le P-39 fut unique dans son genre avec son moteur placé derrière le pilote. Cette formule devait permettre une plus grande maniabilité. Le P-39 était le 1er chasseur monomoteur à avoir un train tricycle et à disposer d'un armement plus puissant qu'aucun autre monomoteur à l'époque. La conception de l'Airacobra remonte à 1936 et la première commande par l'ARMY AIR FORCE à 1937.

L'Airacobra sera cédé à plusieurs forces aériennes étrangères, Britanniques, Italiennes co-belligérantes et à l'U.R.S.S. Les forces Aériennes Françaises Libres reçurent 165 P-39 Q/N entre 1943 et 1944 et équipèrent 8 groupes de chasse. A la fin des hostilités, les P-39 seront versés aux écoles, dont celle de chasse de MEKNES.

### CARACTERISTIQUES

Envergure : 10,36 m  
 Longueur : 9,19 m  
 Hauteur : 3,78 m  
 Vitesse maxi : 619 km/h  
 Moteur : Allison V-1710-85  
 Autonomie : 1045 km à 2010 km  
 Armement : 1 canon 37 mm dans le nez  
 2 mitrailleuses 12,7 mm en gondole

### NOMENCLATURE

<b>GRAPPE 1</b>	23 Mitrailleuse (2)
1 1/2 Fuselage D.	24 Radio
2 1/2 Fuselage G.	25 Vérin
3 Empennage D.	26 Elé. trappe D.
4 Empennage G.	27 Elé. trappe G.
5 Hélice quadripale	<b>GRAPPE 3</b>
6 Plancher	28 Aile inf.
<b>GRAPPE 2</b>	29 Jambe de train D.
7 1/2 Aile sup. D.	30 Jambe de train G.
8 1/2 Aile sup. G.	31 Train AV
9 Hélice tripale	32 Roue (2)
10 Tableau de bord	33 Cloison AR
11 Casserole	34 Trappe AV. D.
12 Casserole	35 Trappe AV. G.
13 Trappe int. D.	36 Trappe AV
14 Trappe int. G.	37 Trappe ext. D.
15 Elé. casserole	38 Trappe ext. G.
16 Elé. casserole	39 Trappe ext. G.
17 Gondole D.	40 1/2 Réservoir sup.
18 Gondole G.	41 1/2 Réservoir inf.
19 Pion hélice	<b>GRAPPE 4</b>
20 Viseur	42 Verrière AV
21 Tube de pitot	43 Verrière AR
22 Manche à balai	44 Phare atterrissage

### CONSEILS DE MONTAGE

**OUTILLAGE :** Si nécessaire, ébarber les pièces à l'aide d'une lime fine. Eliminer sur certaines pièces les petites pastilles rondes qui ont pour but de faciliter le moulage.

Utiliser la peinture et les pinceaux HELLER pour la décoration de votre maquette. Peindre les pièces directement sur la grappe, dégrapper celles-ci à l'aide d'une pince coupante type pince à angle ou un stylet.

Avant montage, lire attentivement chaque paragraphe.

**COLLAGE :** Utiliser la colle avec parcimonie. Laisser sécher longuement. Une pièce cassée peut être recollée.

### DIMENSIONS DE LA MAQUETTE

Envergure ..... 144 mm  
 Longueur ..... 128 mm

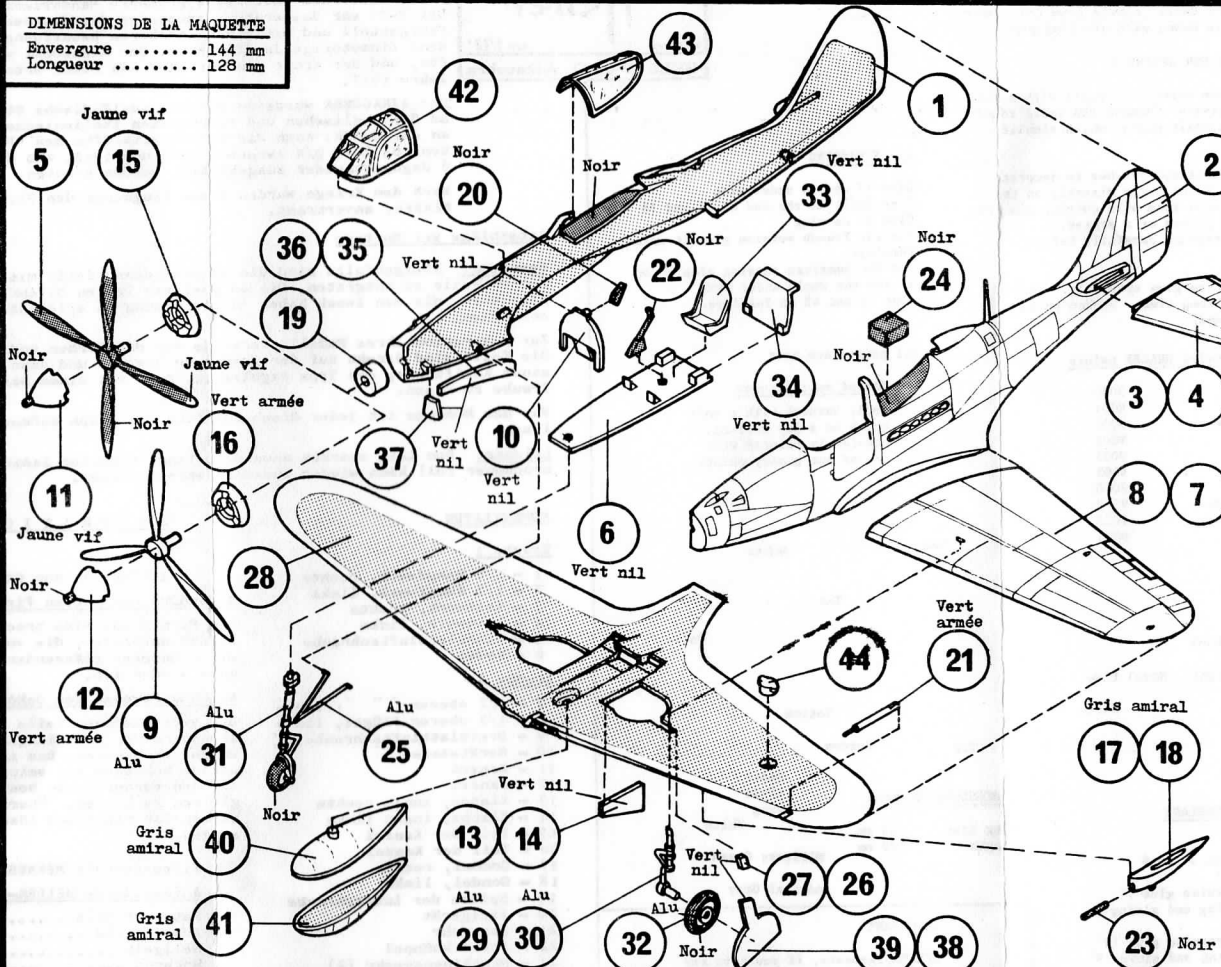

### École de chasse MEKNES

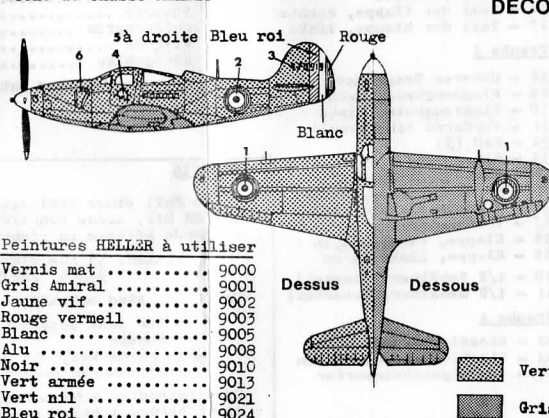

### Peintures HELLER à utiliser

Vernis mat	9000
Gris Amiral	9001
Jaune vif	9002
Rouge vermill	9003
Blanc	9005
Alu	9008
Noir	9010
Vert armée	9013
Vert nil	9021
Bleu roi	9024

### DECORATION

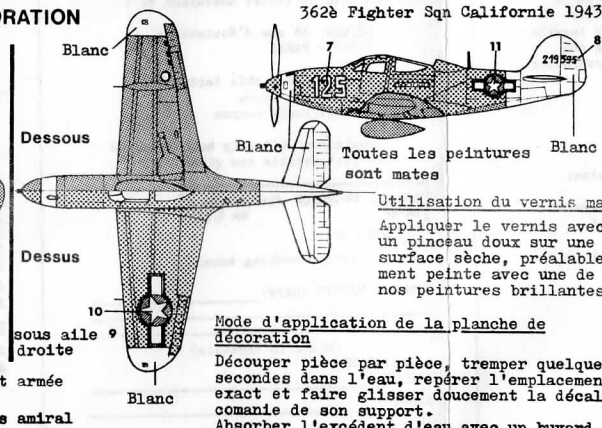

362<sup>e</sup> Fighter Sqn Californie 1943

### MONTAGES

#### A - MONTAGE DU FUSELAGE

Coller 20 sur 10  
 Coller 10, 22, 33 et 34 sur 6  
 Coller 6 et 34 dans 1 (repos)  
 Pour la version Française coller 11 contre 15 en emprisonnant et collant 5  
 Coller 19 sur 5  
 Pour la version Américaine coller 12 contre 16 en emprisonnant et collant 9  
 Coller 19 sur 9  
 Avant de coller les deux 1/2 fuselages, lester l'avion dans la partie avant avec un poids de 8 grammes  
 Coller 1 contre 2 en emprisonnant le plancher et l'hélice. (L'hélice doit tourner librement).

#### B - MONTAGE DES AILES

Coller 44 dans 28  
 Coller 28 sous le fuselage  
 Coller 7 et 8 sur 28 et contre le fuselage  
 Coller 3 et 4 contre le fuselage  
 Coller 38 sur 29 en emprisonnant et collant 32  
 Coller 39 sur 30 en emprisonnant et collant 32  
 Coller 29 et 30 dans 7 et 8 (centrages)  
 Coller 13 et 14, 26 et 27 sous 28  
 Coller 31 sous 6  
 Coller 25 dans le fuselage (centrages) et contre 31  
 Coller 35, 36 et 37 sous le fuselage

#### C - FINITION

Coller 17 et 18 sous l'aile (gravures)  
 Coller 23(2) en bout de 17 et 18  
 Coller 21 sur l'aile  
 Pour la version Française coller 24 sur le fuselage (Gravure)  
 Pour la version Américaine coller 40 sur 41 et le tout sous l'aile (centrage)  
 Coller 42 et 43 sur le fuselage

### IMPORTANT

HELLER vous prie en cas de réclamation, de bien vouloir la commenter par lettre adressée à :

HELLER, 58, rue d'Hauteville  
 75010 - PARIS

en joignant à cette lettre :

-Le talon ci-dessous réservé à cet effet  
 -2 timbres poste-affranchissement lettre  
 Tarif actuellement en vigueur.

Toute réclamation incomplète ne pourra être prise en considération.

## BELL P-39 Q Airacobra

Ref 154

Ech 1/72°

DOSSIER N°

(ne rien inscrire dans ce cadre)

N° DES PIÈCES INCRIMINÉES: \_\_\_\_\_

(Ecrire en lettre d'imprimerie)

EXPEDIER à .

NOM: \_\_\_\_\_ Pré: \_\_\_\_\_

RUE: \_\_\_\_\_

VILLE: \_\_\_\_\_

CODE POSTAL \_\_\_\_\_

Of all the fighter planes that flew during the 2nd World War, the P-39 was unique in having its motor placed behind the pilot. This design allowed for greater manoeuvrability. The P-39 was the first single-engine fighter plane to have a tricycle undercarriage and to have a more powerful armament than any other single-engine fighter of the time. The Airacobra was designed in 1936 and was first ordered by the ARMY AIR FORCE in 1937.

The Airacobra was acquired by several foreign air forces, British, Italian, and to the U.S.S.R. The Free French Air Force received 165 P-39 Q/N between 1943 and 1944 and fitted out two fighter wings. At the end of the war the P-39 were assigned to flying schools, of which the fighter school of MEKNES.

How to apply decals

Cut out part by part, select exact position and slide the decal slowly from its support. Remove excess water with blotting paper.

INSTRUCTIONS FOR ASSEMBLY

TOOLS: Remove burrs from parts with a fine file if necessary. Remove the small round balls from certain parts, which simplify molding.

Use HELLER paint and brushes to decorate your model. Paint parts directly on the Cluster. Remove them with cutting pincers such as nail pliers or a stylet. Read each paragraph carefully before assembly.

GLUING: Utilize glue sparingly. Leave to dry for a long time. Broken parts may be re-glued.

Use the following HELLER paints

Table with columns: Paint name, Code, Description. Includes Matt varnish, Admiral Grey, Bright yellow, Vermillion, White, Aluminium, Black, Military Green, Nile Green, Royal blue.

FEATURES

- Wing span : 10.36 m
Length : 9.19 m
Height : 3.78 m
Max. speed : 619 kph
Motor : Allison V-1710-85
Range : 1045 km to 2010 km
Guns : 1 37 mm cannon in the nose
2 12.7 mm machine guns in pods.

PARTS LIST

CLUSTER 1

- 1 RH 1/2 fuselage
2 LH 1/2 fuselage
3 RH tail plane
4 LH tail plane
5 4-blade propeller
6 Floor

- MEKNES fighter school
5 to right Royal blue
White

CLUSTER 2

- 7 RH top 1/2 wing
8 LH top 1/2 wing
9 3-blade propeller
10 Instrument panel
11 Nose-piece
12 Nose-piece
13 RH int. trap door
14 LH int. trap door
15 Nose-piece component
16 Nose-piece component
17 RH wing pod
18 LH wing pod
19 Propeller spacer
20 Gun sight
21 Pitot tube
22 Joy stick
23 Machine gun (2)
24 Radio
25 Ram
26 RH trap door component
27 LH trap door component

ASSEMBLY

A - ASSEMBLY OF FUSELAGE

Glue 20 on 10
Glue 10, 22, 33 and 34 on 6
Glue 6 and 34 in 1
For the French version glue 11 against 15 enclosing and gluing 5
Glue 19 on 5
For the American version glue 12 against 16 enclosing and gluing 9
Glue 19 on 9
Place a weight of about 8 gm in the front of the plane before gluing the 2 1/2 fuselages together
Glue 1 against 2 enclosing the floor and propeller (the propeller must turn freely).

B - ASSEMBLY OF WINGS

Glue 44 in 28
Glue 28 under fuselage
Glue 7 and 8 on 28 and against fuselage
Glue 3 and 4 against fuselage
Glue 38 on 29 enclosing and gluing 32
Glue 39 on 30 enclosing and gluing 32
Glue 29 and 30 in 7 and 8
Glue 13 and 14, 26 and 27 under 28
Glue 31 under 6
Glue 25 under fuselage and against 31
Glue 35, 36 and 37 under fuselage.

Ref 154



46 Pieces Ech 1/72

BELL P-39 Q Airacobra

C - FINISHING

Glue 17 and 18 under wing
Glue 23(2) at the end of 17 and 18
Glue 21 on wing
For the French version glue 24 under fuselage.
For the American version glue 40 on 41 and the whole under wing
Glue 42 and 43 on fuselage.

All paints are matt

Use of matt varnish

Apply varnish with a soft brush on a dry surface, previously painted with one of our glossy paints.

Red White
Top White

Bottom White
Top Bottom
Under right wing
White
Military Green
Admiral Grey

DIMENSIONS OF MODEL

Wing span 144 mm
Length 128 mm

IMPORTANT

HELLER requests, if you have any complaints, to kindly give all details by letter addressed to :

HELLER, 58 rue d'Hauteville
75010 - PARIS

enclosing with this letter :
- The coupon below
- Postal reply coupon

Complaints will only be considered if full details are given.

BELL P-39Q Airacobra
Ref 154 Ech 1/72

FILE NO.
(Write nothing here)

NOS. OF FAULTY PARTS:

(Write in capitals)

DISPATCH TO:

NAME:

ROAD:

TOWN:

POSTAL CODE:

Historisches

Unter den im zweiten Weltkrieg verwendeten Jagdflugzeugen war der P-39 mit seinem hinter dem Piloten angebrachten Motor einzig in seiner Art. Diese Bauformel hatte eine grössere Manövrierfähigkeit zur Folge. Der P-39 war das erste einmotorige Jagdflugzeug mit einem dreirädrigen Fahrgestell und mit einer stärkeren Bewaffnung als jedes damals vorhandene einmotorige Jagdflugzeug. Der AIRACOBRA wurde im Jahr 1936 entworfen, und der erste von der ARMY AIR FORCE erteilte Auftrag stammt vom Jahre 1937.

Der AIRACOBRA wurde an mehrere ausländische Streitkräfte verkauft, z.B. an die englischen und verbündeten italienischen Luftstreitkräfte, sowie an die UdSSR. Auch die Luftstreitkräfte des "Freien Frankreich" erhielten 165 P-39 Q/N zwischen 1943 und 1944, mit denen bis zum Kriegsende 8 Jagdgeschwader ausgestattet werden konnten.

Nach dem Kriege wurden diese Flugzeuge den Fliegerschulen, z. B. der von MEKNES, anvertraut.

Ratschläge zur Montage

Werkzeug: Nötigenfalls sind die verschiedenen Teile mit Hilfe einer feinen Feile zu entgraten. Die an gewissen Teilen befindlichen kleinen Kügelchen, die den Zweck haben die Abformung zu erleichtern, sind zu entfernen.

Zur Dekoration Ihres Modells verwende man die Farben und Pinsel HELLER. Die Teile sind direkt auf der Traube zu bemalen und dann vermittels einer Kneifzange, des Typs Nagelzange, oder mit einem Stilette von der Traube zu lösen.

Vor der Montage ist jeder diesbezügliche Paragraph aufmerksam durchzulesen.

Leimung: Den Leim sparsam anwenden, Lange trocknen lassen. Ein zerbrochener Teil kann wieder zusammengeklebt werden.

NOMENKLATUR

Traube 1

- 1 - 1/2 Rumpfwerk, rechts
2 - 1/2 Rumpfwerk, links
3 - Leitwerk, rechts
4 - Leitwerk, links
5 - Vierblattluftschraube
6 - Boden

Traube 2

- 7 - 1/2 oberer Flügel, rechts
8 - 1/2 oberer Flügel, links
9 - Dreiblattluftschraube
10 - Gerüstatfel
11 - Kanzel
12 - Kanzel
13 - Klappe, innen rechts
14 - Klappe, innen links
15 - Teil der Kanzel
16 - Teil der Kanzel
17 - Gondel, rechts
18 - Gondel, links
19 - Spitze der Luftschraube
20 - Zielfenster
21 - Stauraum
22 - Steuerknüppel
23 - Maschinengewehr (2)
24 - Bordfunkgerät
25 - Einzichstrobe
26 - Teil der Klappe, rechts
27 - Teil der Klappe, links

Traube 3

- 28 - Unterer Tragflügel
29 - Flugzeugbein, rechts
30 - Flugzeugbein, links
31 - Vorderes Fahrgestell
32 - Rad (2)
33 - Sitz
34 - Hintere Trennwand
35 - Vordere Klappe, rechts
36 - Vordere Klappe, links
37 - Vordere Klappe
38 - Klappe, rechts außen
39 - Klappe, links außen
40 - 1/2 Behälter, Oberteil
41 - 1/2 Behälter, Unterteil

Traube 4

- 42 - Einstieghülse, vorne
43 - Einstieghülse, hinten
44 - Landungsscheinwerfer

DEKORATION

FIGHTER 362 Sqn CALIFORNIE 1943

Anwendung des matten Firnisses

Den Firnis auf eine trockene Oberfläche auftragen, die vorher mit einer unserer glänzenden Farben bemalt worden ist.

Anwendungsweise des Dekorationsbrettes

Die verschiedenen Teile sind einzeln abzuschneiden und einige Sekunden ins Wasser zu tauchen. Das Abziehbild ist darauf behutsam von seiner Unterlage auf den vorher genau bestimmten Platz gleiten zu lassen. Überschüssiges Wasser ist mit einem Lösschlatt aufzusaugen.

Fliegerschule MEKNES

Anzuwendende HELLER-Farben

Table with columns: Color name, Code. Includes Matter Firnis, Admiralgrau, Hellgelb, Hochrot, Weiss, Aluminium, Schwarz, Uniformgrün, Nilgrün, Königsblau.

Alle Farben sind matt.

WICHTIG

Im Fall einer Reklamation bittet HELLER Sie, diese schriftlich an folgende Adresse zu richten:

HELLER, 58 rue d'Hauteville
75010 PARIS

Dem Brief sind beizufügen:

- Der dazu bestimmte beiliegende Schein
- 2 Freimarken, die den jetzigen Postgebühren entsprechen

Unvollständige Reklamationen können nicht berücksichtigt werden.

Dimensionen des Modells

Spannweite ..... 144 mm
Länge ..... 128 mm

(Jaune vif) = Hellgelb
(Noir) = Schwarz
(Vert nil) = Nilgrün

(Vert armée) = Uniformgrün
(Alu) = Aluminium
(Gris amiral) = Admiralgrau

(à droite Bleu roi) = rechts Königsblau
(rouge) = rot
(bleu) = weiß
(dessus) = oben
(dessous) = unten
(sous aile droite) = unter dem rechten Flügel

Montagen

A - Montage des Rumpfwerks

- 20 auf 10 kleben
- 10, 22, 33 und 34 auf 6 kleben
- 6 und 34 in 1 kleben (Ruhestellung)
- Für die französische Ausführung ist 11 an 15 zu kleben indem man 5 einschließt und festklebt
- 19 auf 5 kleben
- Für die amerikanische Ausführung ist 12 an 16 zu kleben indem man 9 einschließt und festklebt
- 19 auf 9 kleben
- Vor dem Zusammenkleben der beiden Hälften des Rumpfwerks ist das Flugzeug vorne mit einem Gewicht von 8 Gramm zu belasten
- 1 an 2 kleben indem man dabei den Boden und die Luftschraube einschließt (Die Luftschraube muß sich frei drehen können).

B - Montage der Tragflügel

- 44 in 28 kleben
- 28 unter das Rumpfwerk kleben
- 7 und 8 auf 28 und an das Rumpfwerk kleben
- 3 und 4 an das Rumpfwerk kleben
- 38 auf 29 kleben indem man 32 einschließt und festklebt
- 39 auf 30 kleben indem man 32 einschließt und festklebt
- 29 und 30 in 7 und 8 kleben (Zentrierung)
- 13 und 14, 26 und 27 unter 28 kleben
- 31 unter 6 kleben
- 25 in das Rumpfwerk und an 31 kleben
- 35, 36 und 37 unter das Rumpfwerk kleben

C - Fertigstellung

- 17 und 18 unter den Tragflügel kleben (Gravuren)
- 23 (2) an das Ende von 17 und 18 kleben
- 21 auf den Tragflügel kleben
- Für die französische Ausführung ist 24 das Rumpfwerk zu kleben (Gravur)
- Für die amerikanische Ausführung ist 40 41 und dieses Ganze unter den Tragflügel kleben (Zentrierung)
- 42 und 43 auf das Rumpfwerk kleben.

BELL P-39Q Airacobra
Ref 154 Ech 1/72

Angelegenheit Nr. ....
n (hier nichts eintragen)

Nr. der beanstandeten Teile .....

(In Druckschrift schreiben)

Empfänger :

Name: ..... Vorname .....

Straße: .....

Stadt: .....

Postleitzahl .....