

LaFerrari

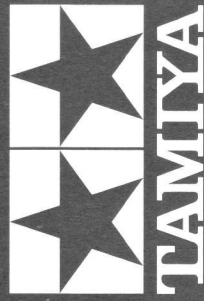

Ferrari

OFFICIAL LICENSED PRODUCT

Produced under license of Ferrari SpA, FERRARI, the PRANCING HORSE device, all associated logos and distinctive body designs of the Ferrari cars, are protected as Ferrari property under design, trademark and trade dress regulations.

ITEM 24333



1/24スポーツカーシリーズ ラフェラーリ

READ BEFORE ASSEMBLY

- 注意** ●このキットは組み立てモデルです。作る前に必ず説明書を最後までお読みください。また、小学生などの低年齢の方が組み立てるときは、保護者の方もお読みください。
- 工具の使用には十分注意してください。とくにカッターナイフ、ニッパーなど刃物によるケガ、事故には注意してください。
 - 接着剤や塗料は使用する前にそれぞれの注意書きをよく読み、指示に従って正しく使用し、使用するときは換気に十分注意してください。
 - 小さなお子さまのいる場所での作業は避けてください。小さな部品の飲み込みや、ビニール袋をかぶっての窒息などの危険な状況が考えられます。
 - 精密モデルのため、とがっている部品があります。
- 思わぬ事故のおそれがありますので、取り扱いおよび完成後の鑑賞の際には十分ご注意ください。

- CAUTION** ●Read carefully and fully understand the instructions before commencing assembly.
- When assembling this kit, tools including knives are used. Extra care should be taken to avoid personal injury.
 - Read and follow the instructions supplied with paints and/or cement, if used (not included in kit).
 - Keep out of reach of small children. Children must not be allowed to put any parts in their mouths, or pull vinyl bags over their heads.
 - This kit contains pointed parts. To avoid personal injury, take care when assembling and handling model after completion.

- VORSICHT** ●Bevor Sie mit dem Zusammenbau beginnen, sollten Sie alle Anweisungen gelesen und verstanden haben.
- Beim Zusammenbau dieses Bausatzes werden Werkzeuge einschließlich Messer verwendet. Zur Vermeidung von Verletzungen ist besondere Vorsicht angebracht.
 - Wenn Sie Farben und/oder Kleber verwenden (nicht im Bausatz enthalten), beachten und befolgen Sie die dort beiliegenden Anweisungen.
 - Bausatz von kleinen Kindern fernhalten. Kindern darf keine Möglichkeit gegeben werden, irgendwelche Teile in den Mund zu nehmen oder sich Plastiktüten über den Kopf zu ziehen.
 - Dieser Bausatz enthält spitze Teile. Zur Vermeidung von Verletzungen sollte beim Zusammenbau und bei der Handhabung des Modells nach der Fertigstellung vorsichtig umgegangen werden.

- PRECAUTIONS** ●Bien lire et assimiler les instructions avant de commencer l'assemblage.
- L'assemblage de ce kit requiert de l'outillage, en particulier des couteaux de modélisme. Manier les outils avec précaution pour éviter toute blessure.
 - Lire et suivre les instructions d'utilisation des peintures et/ou de la colle, si utilisées (non incluses dans le kit).
 - Garder hors de portée des enfants en bas âge. Ne pas laisser les enfants mettre en bouche ou sucer les pièces, ou passer un sachet vinyl sur la tête.
 - Ce kit comporte des pièces pointues. Pour éviter les blessures, assembler et manipuler le modèle terminé avec précaution.

RECOMMENDED TOOLS

●用意する工具 / Tools recommended /
Benötigtes Werkzeug / Outillage nécessaire

接着剤 (プラスチック用)
Cement
Kleber
Colle



瞬間接着剤
Instant cement
Sekundenkleber
Colle rapide

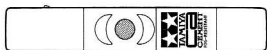

ナイフ
Modeling knife
Modelliermesser
Couteau de modéliste

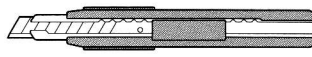

ニッパー
Side cutters
Seitenschneider
Pince coupante

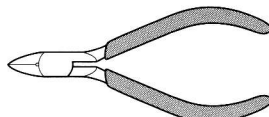

ピンセット
Tweezers
Pinzette
Précettes



デカールバサミ
Scissors
Schere
Ciseaux

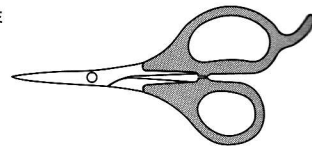

★この他に金属ヤスリや紙ヤスリ、ウエス、セロファンテープ、マスキングテープなどがあると便利です。
★A file, abrasive paper, soft cloth, cellophane tape, and masking tape will also assist in construction.
★Feile, Schleifpapiere, weiches Tuch, Tesafilm und Abklebeband sind beim Bau sehr hilfreich.
★Une lime, du papier abrasif, un chiffon doux et du ruban adhésif et la bande cache également utiles durant le montage.

PAINTS REQUIRED

塗装指示のマークです。タミヤカラーのカラーナンバーで指示しました。
This mark denotes numbers for Tamiya Paint colors.

TS-29 ●セミグロスブラック / Semi gloss black /
Seidenglanz Schwarz / Noir satiné

TS-86 ●ピュアーレッド / Pure Red / Glanzrot /
Rouge Pur

X-1 ●ブラック / Black / Schwarz / Noir

X-7 ●レッド / Red / Rot / Rouge

X-8 ●レモンイエロー / Lemon yellow /
Zitronengelb / Jaune citron

X-11 ●クロームシルバー / Chrome silver /
Chrom-Silber / Aluminium chromé

X-18 ●セミグロスブラック / Semi gloss black /
Seidenglanz Schwarz / Noir satiné

X-26 ●クリアーオレンジ / Clear orange /
Klar-Orange / Orange translucide

X-31 ●チタンゴールド / Titanium gold /
Titan-Gold / Titane doré

X-32 ●チタンシルバー / Titanium silver /
Titan-Silber / Titane argenté

XF-1 ●フラットブラック / Flat black /
Matt Schwarz / Noir mat

XF-7 ●フラットレッド / Flat red / Matt Rot /
Rouge mat

XF-16 ●フラットアルミ / Flat aluminum /
Matt Aluminium / Aluminium mat

XF-56 ●メタリックグレイ / Metallic grey /
Grau-Metallic / Gris métallisé

PAINTING

《ラ フェラーリの塗装》

世界限定499台のスペシャル・フェラーリ、ラ フェラーリはネロ(ブラック)、ロッシェンコルサ(レッド)、ジァッコモデナ(イエロー)の3種が代表的なカラーとして揃えられています。他にもオーナーが好みのボディカラーをオーダーできると言われます。また室内はカーボンとレザー、アルカンターラなどで構成。カーボン地を生かした部分を多く残していますが、シートやインターハンドル、そしてダッシュボードの前端はボディと同色で仕上げられています。エンジンやサスペンション、コクピットなど細部の塗装は説明図中に示しましたので、参考にしてください。

Painting the LaFerrari

Owners of the 499 LaFerrari cars to be produced

can choose from 3 typical Ferrari colors: Nero (black), Rosso Corsa (red) or Giallo Modena (yellow). The interior of the car is decked out in leather, carbon and the composite material alcantara. Although the vast majority of the interior retains the carbon texture, parts such as the seat, inside door handle, and front edge of the instrumentation panel are finished to match the body color. Painting instructions for details such as the engine, suspension and cockpit are indicated during assembly.

Bemalung des LaFerrari

Eigentümer des 499 LaFerrari können vor der Fertigung aus drei typischen Ferrari Farben wählen: Nero (schwarz), Rosso Corsa (rot) oder Giallo Modena (gelb). Der Innenraum des Fahrzeuges ist mit Leder ausgekleidet mit Carbon und dem Kunstleder Alcantara. Obwohl die Masse der Flächen im Innenraum das Carbon Dekor trägt

sind Teile wie der Sitz, der innere Türgriff und das Vorderteil des Instrumentenbretts in Wagenfarbe ausgelegt. Die Bemalungsanleitung für Details wie zum Beispiel Motor, Radaufhängung und Innenraum werden während des Zusammenbaus angegeben.

Décoration de la LaFerrari

Les acheteurs de l'une des 499 LaFerrari produites ont le choix entre trois teintes de carrosserie Ferrari classiques : Nero (noir), Rosso Corsa (rouge) ou Giallo Modena (jaune). L'intérieur de la voiture est garni de cuir, de carbone et d'alcantara. Bien que la plus grande partie de l'habitacle conserve la texture carbone, les sièges, poignées intérieures de portières et rebord de la planche de bord sont de la couleur de la carrosserie. Les instructions de mise en peinture des détails tels moteur, suspension et habitacle sont indiquées sur la notice de montage.

APPLYING DECALS

《スライドマークのはりかた》

- ① ほしいマークをハサミで切りぬきます。
- ② マークをめるま湯に10秒ほどひたしてからタオル等の布の上におきます。
- ③ 台紙のはしを手で持ち、貼る位置にマークをスライドさせてモデルに移してください。
- ④ 指に少し水をつけてマークをめらしながら、正しい位置にずらしします。
- ⑤ やわらかい布でマークの内側の気泡をおし出しながら、おしつけるようにして水分をとります。

DECAL APPLICATION

- ① Cut off decal from sheet.

- ② Dip the decal in tepid water for about 10 sec. and place on a clean cloth.

- ③ Hold the backing sheet edge and slide decal onto the model.

- ④ Move decal into position by wetting decal with finger.

- ⑤ Press decal gently down with a soft cloth until excess water and air bubbles are gone.

ANBRINGUNG DES ABZIEHBILDES

- ① Abziehbild vom Blatt ausschneiden.

- ② Das Abziehbild ungefähr 10 Sek. in lauwarmes Wasser tauchen, dann auf sauberen Stoff legen.

- ③ Die Kante der Unterlage halten und das Abziehbild auf das Modell schieben.

- ④ Das Abziehbild an die richtige Stelle schieben und dabei mit dem Finger das Abziehbild naßmachen.

- ⑤ Das Abziehbild mit weichem Stoff ganz andrücken, bis kein überflüssiges Wasser und keine Luftblasen mehr vorhanden sind.

APPLICATION DES DECALCOMANIES

- ① Découpez la décalcomanie de sa feuille.

- ② Plongez la décalcomanie dans de l'eau tiède pendant 10 secondes environ et poser sur un linge propre.

- ③ Retenez la feuille de protection par le côté et glissez la décalcomanie sur le modèle réduit.

- ④ Placez la décalcomanie à l'endroit voulu en la mouillant avec un de vos doigts.

- ⑤ Pressez doucement la décalcomanie avec un tissu doux jusqu'à ce que l'eau en excès et les bulles aient disparu.

ATTENTION!
PHOTO-ETCHED
PARTS
NOT INCLUDED

- 1/24 ラ フェラーリ エッチングパーツセット (Item 12654)
- 1/24 Scale LaFerrari Photo-Etched Parts Set (12654)



★説明図中のこのマークのある組み立てでは、プラスチックパーツ、メッシュに換えて別売のディテールアップパーツ 1/24 ラ フェラーリ エッチングパーツセット(Item12654)がご利用いただけます。ディテールアップパーツの説明図をよく見て、関連する組み立てのタイミングでパーツを取り付けてください。

★Item 12654 1/24 Scale LaFerrari Photo-Etched Parts Set (sold separately) may be used to replace plastic and mesh parts in steps featuring this mark. Refer to both these instructions and those in Item 12654 when attaching photo-etched parts.

★Artikel 12654 1/24 Scale LaFerrari Photo-Etched Parts Set (separat angeboten) benutzen, um die Plastikteile und die Gitter des Bausatzes zu ersetzen. Beachten Sie diese Anleitung und die Anleitung aus dem Zubehörsatz 12654 beim Anbringen der Photoätzteile.

★La réf.12654 « Jeu de Pièces en Photo-Découpe pour LaFerrari 1/24 » (disponible séparément) peut être utilisée pour remplacer des pièces en plastique et grilles nylon repérées par ce symbole. Se reporter à ces instructions et celles de la réf.12654 pour fixer les pièces en photo-découpe.

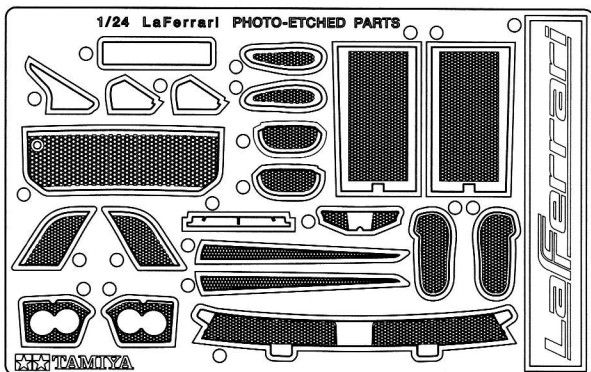

UNDERCOATING

《下塗り塗装》

色の濃い成形品を塗装するときや、もっと発色をよくしたいとき、または外側と内側の塗装色が異なるときには下塗り塗装をしましょう。発色をよくし、下地の色が透けるのを押さえます。まず、塗装する物をタミヤ・ファインサーフェイサー (ホワイト) で塗装します。それが完全に乾いたら本来の色を塗ってください。さらにツヤを出したい場合はタミヤ・モデリングワックスで磨きあげます。

UNDERCOATING

When painting light color on dark-colored plastic, proper undercoating procedure provides a beautiful finish: firstly, apply Tamiya surface

primer. When it dries, paint white. Finally, paint your desired color. Polish using Tamiya modeling wax for glossier finish.

VORLACKIERUNG

Sollen helle Farben auf dunklem Plastik lackiert werden, ergibt eine passende Vorlackierung die schönste Oberfläche: zuerst Tamiya Grundierung auftragen. Sobald diese trocken ist, weiß lackieren. Schließlich die gewünschte Farbe lackieren. Für Hochglanz mit Tamiya Modellbau-Wachs aufpolieren.

SOUS-COUCHE

Lorsqu'on peint une teinte claire sur une base sombre, l'application d'une sous-couche permet d'obtenir un fini impeccable. Dans un premier temps, appliquer de l'apprêt en bombe Tamiya Surface Primer. Une fois sec, passer une couche

de blanc par dessus. Peindre ensuite la teinte définitive. Polir avec du polish Tamiya Modeling Wax pour obtenir un fini brillant.

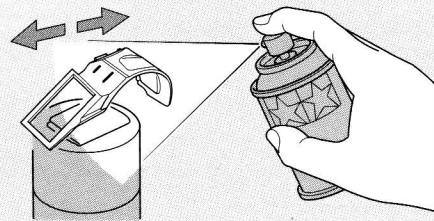

METAL TRANSFERS

《インレットマークのはり方》

- ①はりたいインレットマークを台紙ごと切り取ります。
- ②台紙からインレットマークのついた透明シールをはがして、所定の位置に貼ります。
- ③シールの上からインレットマークを車体にこすりつけます。
- ④車体にインレットマークが確実に付いているか確かめながら、ゆっくりとシールをはがします。

HOW TO APPLY METAL TRANSFERS

- ①Cut around metal transfer using a sharp modeling knife.
- ②Remove the metal transfer and transparent film from lining, using tweezers.
- ③Place the film and metal transfer into position

and rub the metal parts lightly.

- ④Carefully peel away the transparent film from model and metal transfer, making sure the metal transfer stays on the model.

WIE METALL-STICKER ANGEBRACHT WERDEN

- ①Schneiden Sie mit einem scharfen Modelliermesser um den Metall-Sticker herum.
- ②Entfernen Sie mit einer Pinzette den Metall-Sticker und die Transparentfolie von den Kennzeichnungslinien..
- ③Die Folie und den Metall-Sticker an die entsprechende Stelle plazieren und festrubeln.
- ④Schaben Sie sicher, daß das Metall nicht mit abgezogen wird.

COMMENT APPLIQUER LES TRANSFERTS METAL

- ①Découper le motif à l'aide d'un couteau de modéliste pointu.

- ②Retirer le transfert métal et le film transparent du support à l'aide de précelles.

- ③Placer le film et le transfert métal à l'endroit souhaité puis frotter fermement.
- ④Enlever délicatement le film transparent en s'assurant que le métal ne se décolle pas du modèle.

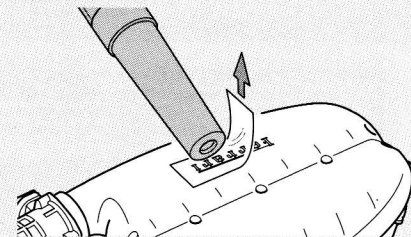

INSTANT CEMENT

《瞬間接着剤について》

★通常は塗装する前に使用し、接着面の油分を十分に取ってください。塗装後に接着する場合は接着面の塗料を落としてから使用します。この時、塗料が残っていると接着力が極端に低下するので注意しましょう。★接着剤をつけすぎると接着力が落ちるだけでなく、白化しやすくなるので注意してください。★劣化した接着剤は使用しないでください。不要な部品で試してから使用してください。★使用する際は瞬間接着剤の取扱説明をよくよんでからご使用ください。

INSTANT CEMENT

★Remove any paint or oil from cementing surface before affixing parts. ★Use only a small amount of cement. Too much cement will make joints turn white and lose adhesion. ★Do not use old cement. Test cement first with unnecessary parts such as sprues before use. ★Carefully read instructions on use before cementing.

SEKUNDENKLEBER

★Entfernen Sie alle Farbe und Ölflecke von der Kleboberfläche bevor sie Teile ankleben. ★Verwenden Sie nur geringe Mengen Klebstoff. Bei zuviel Klebstoff kann sich die Verbindung verschieben und die Haftkraft verloren gehen. ★Verwenden Sie keinen alten Klebstoff. Testen

Sie den Kleber vor der Anwendung zuerst mit nicht benötigten Teilen etwa vom Spritzling. ★Vor dem Kleben die Gebrauchsanleitung sorgfältig lesen.

COLLE RAPIDE

★Enlever les traces de peinture ou de graisse des surfaces de contact avant de coller les pièces. ★N'utiliser qu'une petite quantité de colle. Un excès peut blanchir les lignes de joint et limiter l'adhésion. ★Ne pas utiliser une colle périmée. Tester la colle sur des pièces inutilisées comme des morceaux de grappes avant utilisation effective. ★Lire soigneusement les instructions avant de coller.

ICONS / アイコン説明



このマークの部品は接着しません。
Do not cement.
Nicht kleben.
Ne pas coller.



指示の部分を切り取ります。
Cut off.
Wegschneiden.
Découper.



指示の穴を開けます。
Make holes.
Loch machen.
Percer des trous.



指示のエッチングパーツを貼ります。
Attach photo-etched parts.
Die Fotogeätzten Teile anbringen.
Fixer les pièces photo-découpées.



塗装指示のマークです。
タミヤカラーのカラーナンバーで指示しました。
This mark denotes numbers for Tamiya Paint colors.
Dieses Zeichen gibt die Tamiya-Farbnummern an.
Ce signe indique la référence de la peinture TAMIYA à utiliser.



指示の番号のスライドマークを貼ります。
Number of decal to apply.
Nummer des Abziehbildes, das anzubringen ist.
Numéro de la décalcomanie à utiliser.



指示の部品を瞬間接着剤でとりつけます。
Apply instant cement.
Sekundenkleber auftragen.
Appliquer de la colle rapide.



指示のインレットマークを貼ります。
Apply metal transfer.
Metall-Sticker anbringen.
Apposer le transfert métal.



このマークの場所ではディテールアップパーツセットが使えます。別にお買い求めください。
This mark indicates instruction for detailing parts separately available.
Diese Markierung verweist auf die Anleitung für die getrennt erhältlichen Feindetaillierungs-Teile.
Ce symbole indique de se reporter à la notice des pièces d'amélioration disponibles séparément.

《接着剤使い分け》

Using different types of cements

タミヤセメント
Tamiya Cement



- ★普通の部品の接着用。
- ★Use for general parts.
- ★Zu verwenden bei allgemeinen Teilen.
- ★Utilisez cette colle pour les pièces en général.

タミヤセメント
(流し込みタイプ)
Tamiya
Extra Thin Cement



- ★細かな部品、目立たせたくない場所用。
- ★Use for small parts and/or areas where a cleaner finish is desired.
- ★Zu verwenden bei kleinen Teilen und/oder Bereichen, wo besonders saubere Oberfläche gewünscht ist.
- ★Utilisez cette colle pour des petites pièces et/ou des pièces pour lesquelles une finition détaillée est requise.

《部品の切り取り》

Cutting off parts

- ★部品はニッパーでいいいに切り取り、切り口はカッターナイフできれいにします。
- ★Cut off parts using side cutters and flatten using modeling knife.
- ★Die Teile mit einem Seitenschneider abwickeln und Grat mit Modellbaumesser glätten.
- ★Détacher les pièces au moyen de pinces coupantes et aplatir avec un couteau de modélisme.

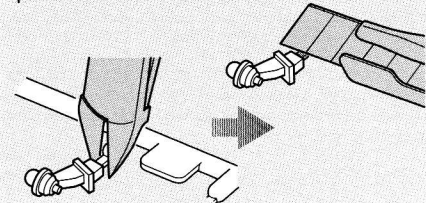

《部品の取り付け位置を確認する》

Test fitting

- ★接着剤をつける前に、一度部品を仮に組み合わせてみて(仮組)、接着面を確かめます。
- ★Attach parts temporarily to confirm cement position prior to applying cement.
- ★Die Teile vorübergehend anbringen, um vor dem Klebstoffauftrag die Klebestellen zu erkennen.
- ★Fixer temporairement les pièces pour s'assurer de leur placement correct avant d'appliquer la colle.

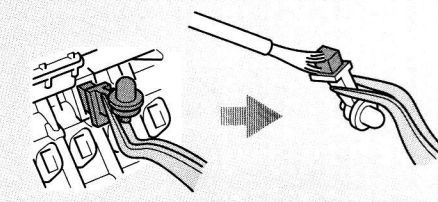

《メッキをはがす》

Removing metal plating

- ★メッキ部品を接着する際は、必ず接着面のメッキをはがしてください。
- ★Remove plating from areas to be cemented.
- ★An den Klebestellen muß die Chromschicht abgeschabt werden.
- ★Enlever le revêtement chromé des parties à encoller.

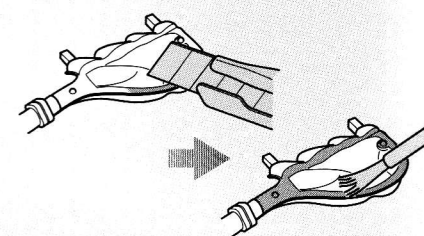

《部品を見つけやすくするために》

Keeping track of parts

- ★組み立て前に各部品にテープなどでタグをつけておくとう部品を見つけやすくなります。
- ★Attaching tags to parts before assembly will make them easier to keep track of.
- ★Wenn man kleine Schilder auf den Teilen anbringt ist ihre Reihenfolge leichter einzuhalten.
- ★Etiqueter les pièces avant assemblage permet de les identifier plus facilement.

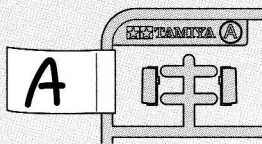

《塗料の使い分け》

Using different types of paints

- ★重ね塗りするときは塗料の種類によって塗る順番があります。かならずラッカー系塗料(タミヤスプレー)→アクリル塗料→エナメル塗料の順番で塗装してください。
- ★When painting, never apply lacquer paints over enamel/acrylic paints. It could harm the painted surface. Paint lacquer first, then acrylic, followed by enamel.
- ★Beim Lackieren niemals Lackfarben über Acrylfarben auftragen. Die bereits lackierte Fläche könnte beschädigt werden. Zuerst Lackfarbe, dann Acrylfarbe, als letztes Emallacke auftragen.
- ★Ne jamais appliquer une peinture laquée par dessus une peinture enamel ou acrylique, au risque de d'endommager la surface peinte. Peindre la laque en premier, puis l'acrylique, puis l' enamel.



ASSEMBLY



- 実車のボディ色、内装色はオーナーが自由にオーダーすることができます。キットでは赤いボディ色、赤い内装色で進めていきます。
- Kit depicts body color and interior color in red. Owners of the real car can order their desired color.
- Der Bausatz zeigt Karosserie- und Innenraumfarbe in rot. Käufer der echten Autos können Fahrben nach eigener Wahl bestellen.
- Instructions de décoration pour une carrosserie et un intérieur rouges. Les acquéreurs de la vraie voiture peuvent choisir leurs teintes personnelles.



このマークのところではディテールアップパーツセットがご利用出来ます。別にお買い求めください。
This mark indicates instruction for detailing parts separately available.
Diese Markierung verweist auf die Anleitung für die getrennt erhältlichen Feindetailierungs-Teile.
Ce symbole indique de se reporter à la notice des pièces d'amélioration disponibles séparément.

- 1/24 ラ フェラーリ エッチングパーツセット (Item 12654)
- 1/24 Scale LaFerrari Photo-Etched Parts Set (12654)

1 エンジンの組み立て
Engine
Motor
Moteur

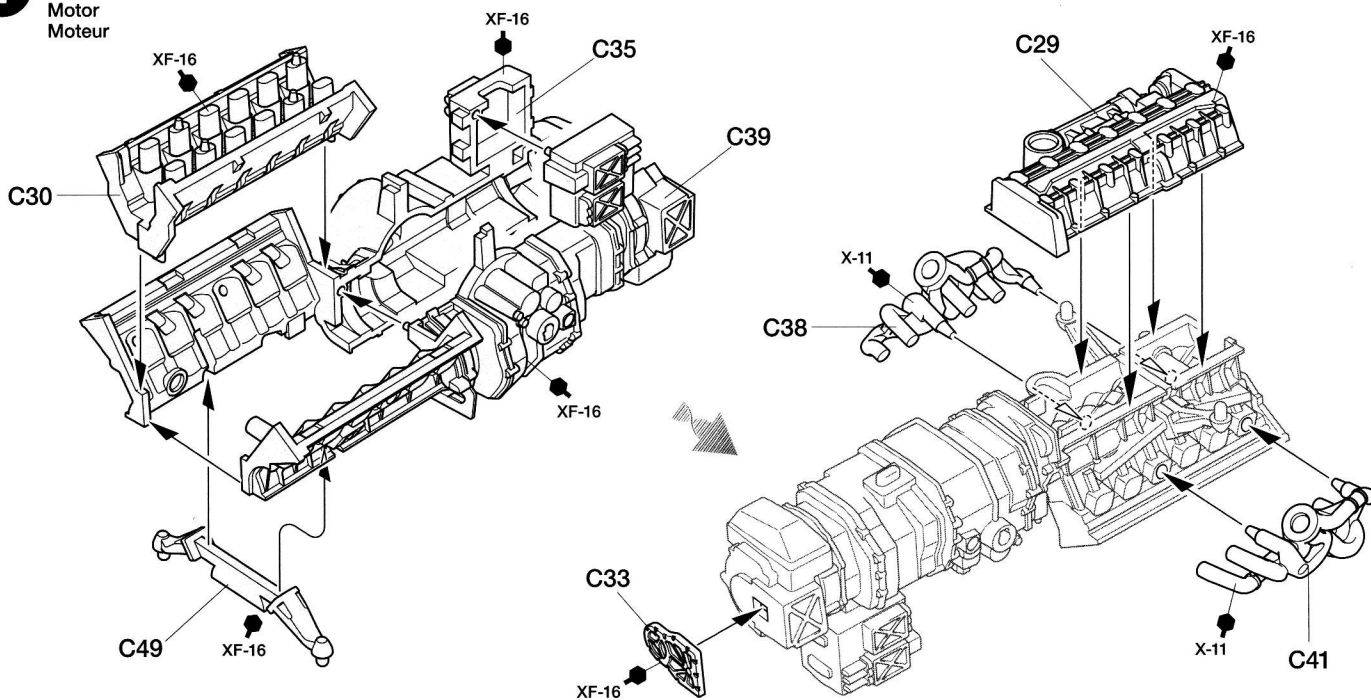

2 エンジンの取り付け
Attaching engine
Motor-Einbau
Mise en place du moteur



指示の部分を切り取ります。
Cut off.
Wegschneiden.
Découper.

《C44, C45》

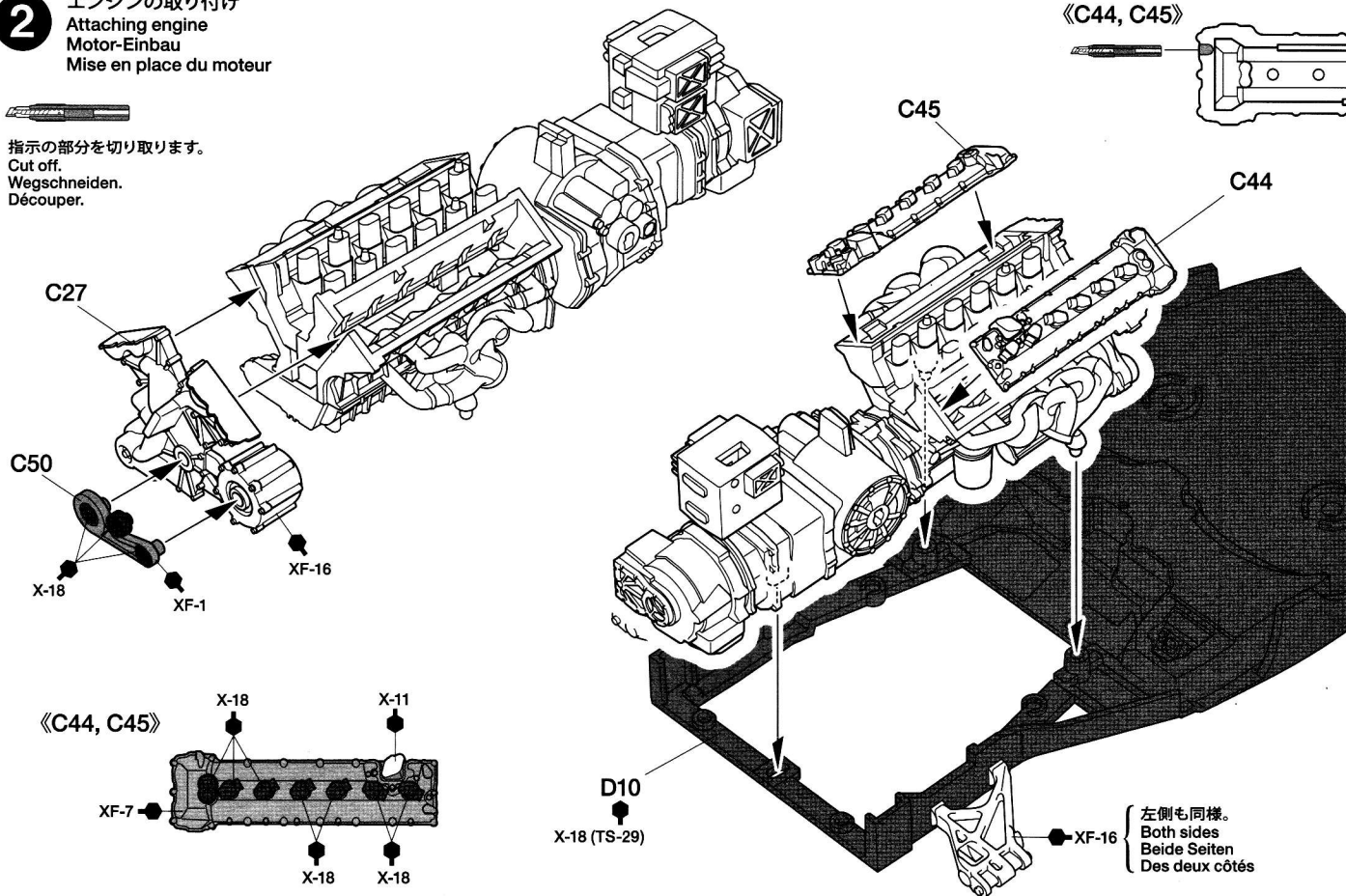
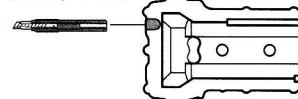

《C44, C45》

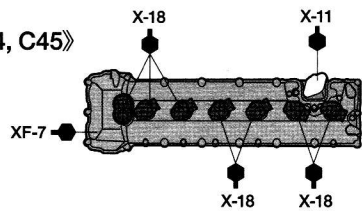

3 マフラーの組み立て
Exhaust
Auspuffrohr
Echappements



★指示の番号、①、②の順で取り付けます。
★Attach parts in numbered order ①, ②.
★Die Teile in der nummerierten Reihenfolge ①, ② anbringen.
★Fixer les pièces dans l'ordre des numéros ①, ②.

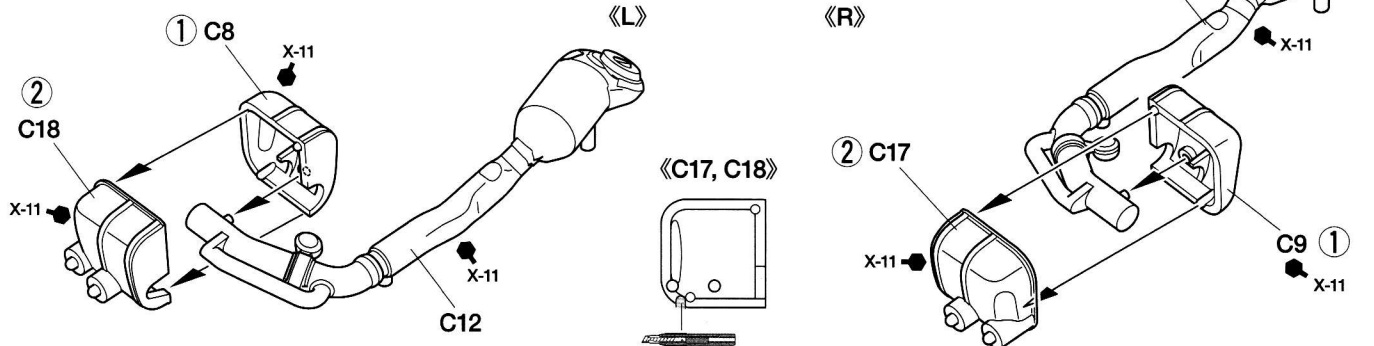

4 マフラーの取り付け
Attaching exhaust
Einbau des Auspuffs
Fixation des échappements

★図のように取り付けます。
★Attach as shown.
★Gemäß Abbildung einbauen.
★Fixer comme indiqué.

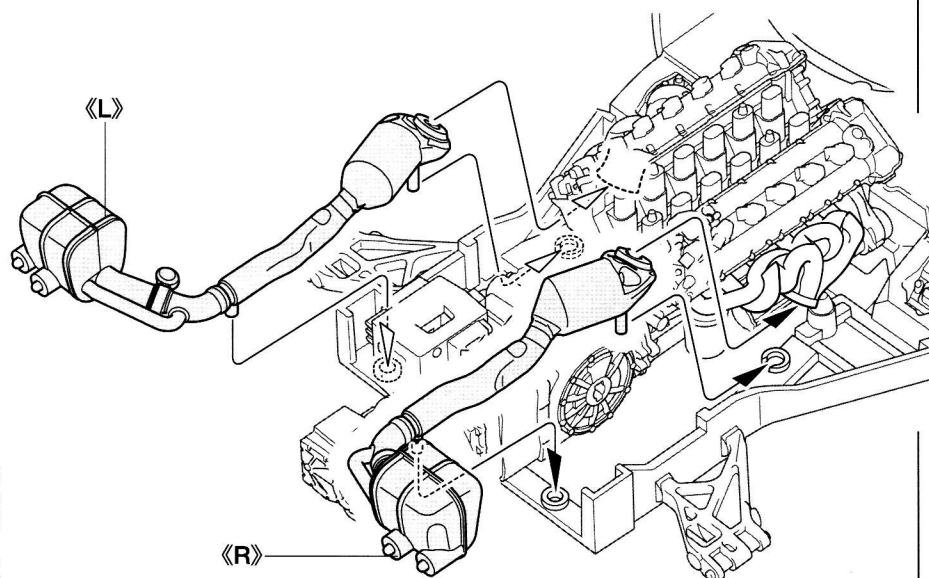
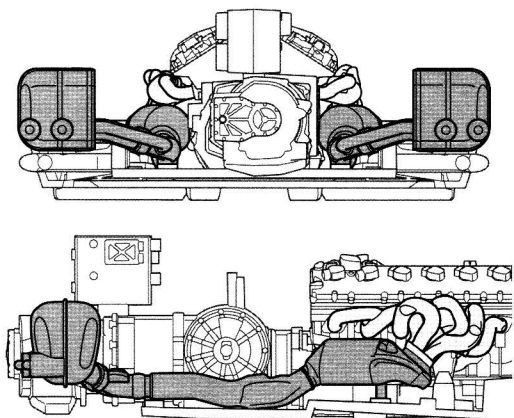

5 ドライブシャフトの取り付け
Attaching drive shafts
Einbau der Achswelle
Fixation des cardans

★上下に注意。
★Note direction.
★Auf richtige Platzierung achten.
★Noter le sens.

《C36, C37》

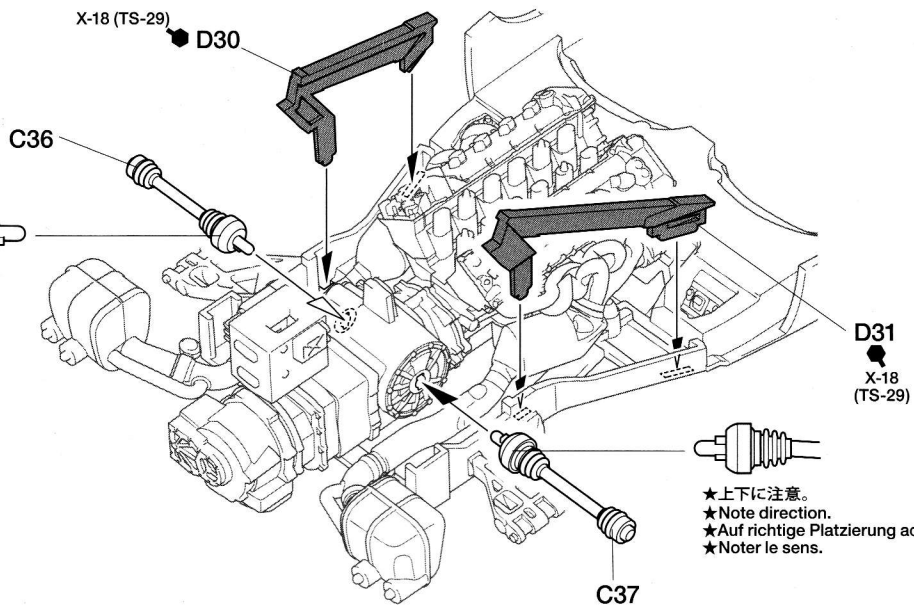
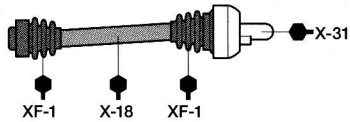

★上下に注意。
★Note direction.
★Auf richtige Platzierung achten.
★Noter le sens.

6 ロワームの取り付け
Attaching lower arms
Befestigung des unteren Armes
Fixation des triangles inférieurs

DP このマークのところではディテールアップパーツセットが使えます。
This mark denotes instruction for photo-etched parts.
Mit dieser Markierung ist die Anbringungs-Anweisung der fotogeätzten Teile gekennzeichnet.
Ce symbole indique une instruction de pose de pièces photo-découpées.

《ラジエター》
Radiator
Kühler
Radiateur

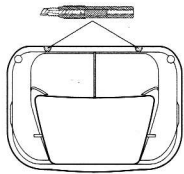

《A5》

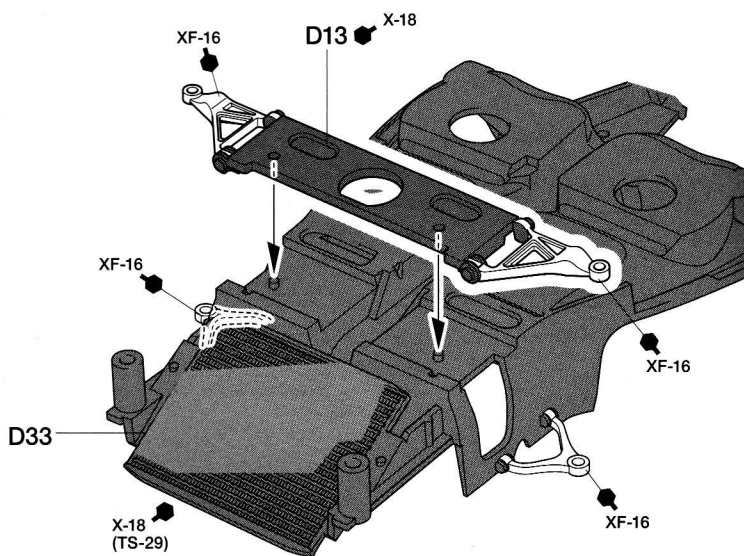
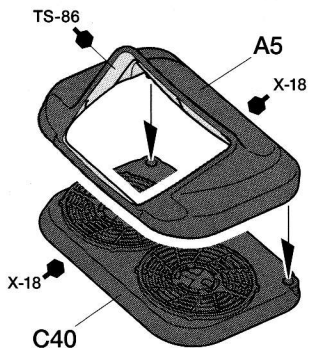

7 モノコックの組み立て
Monocoque

指示の番号のスライドマークを貼ります。
Number of decal to apply.
Nummer des Abziehbildes, das anzubringen ist.
Numéro de la décalcomanie à utiliser.

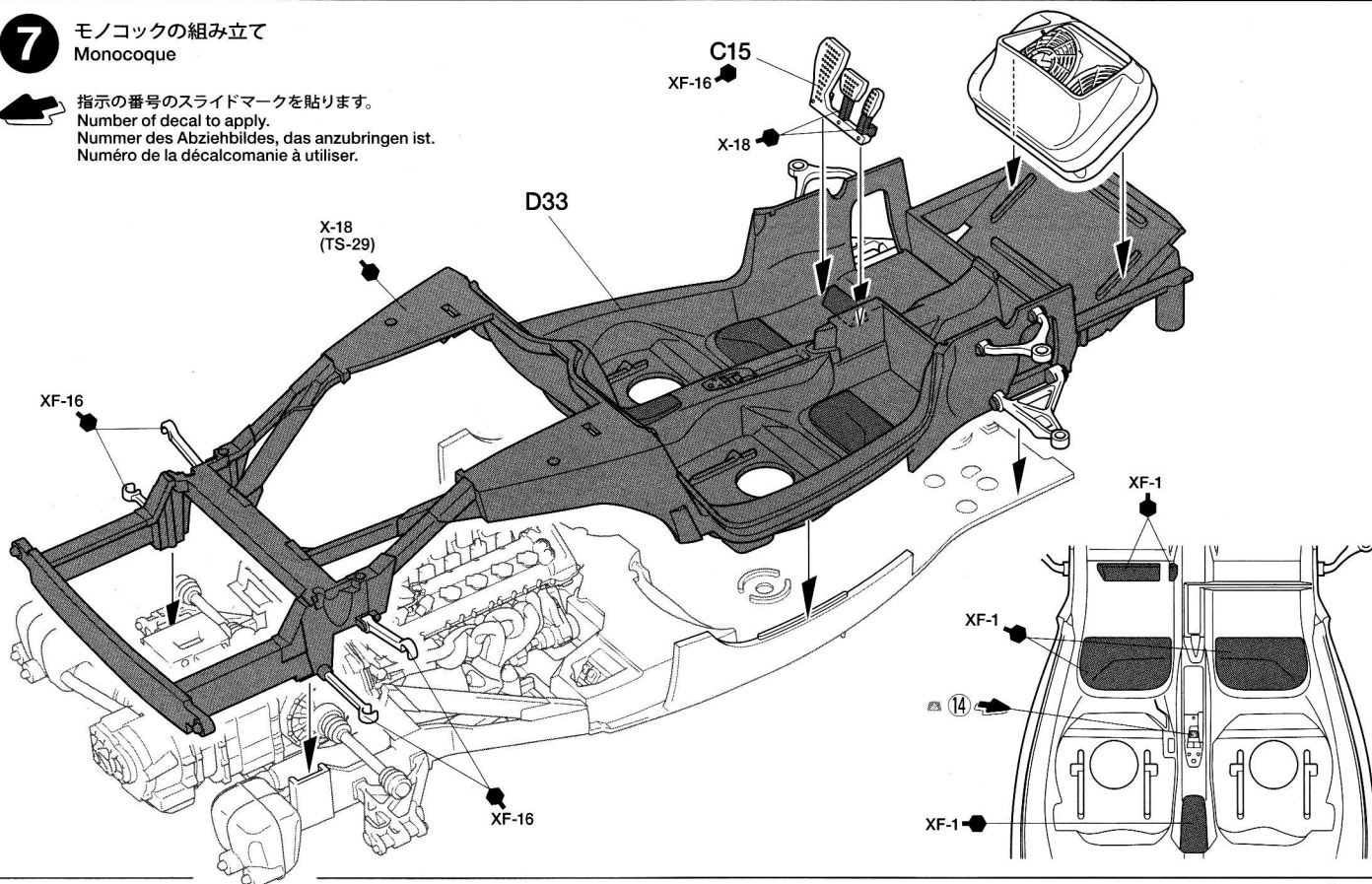

8 サスペンションの取り付け
 Attaching suspension
 Radaufhängungen-Einbau
 Fixation des suspensions

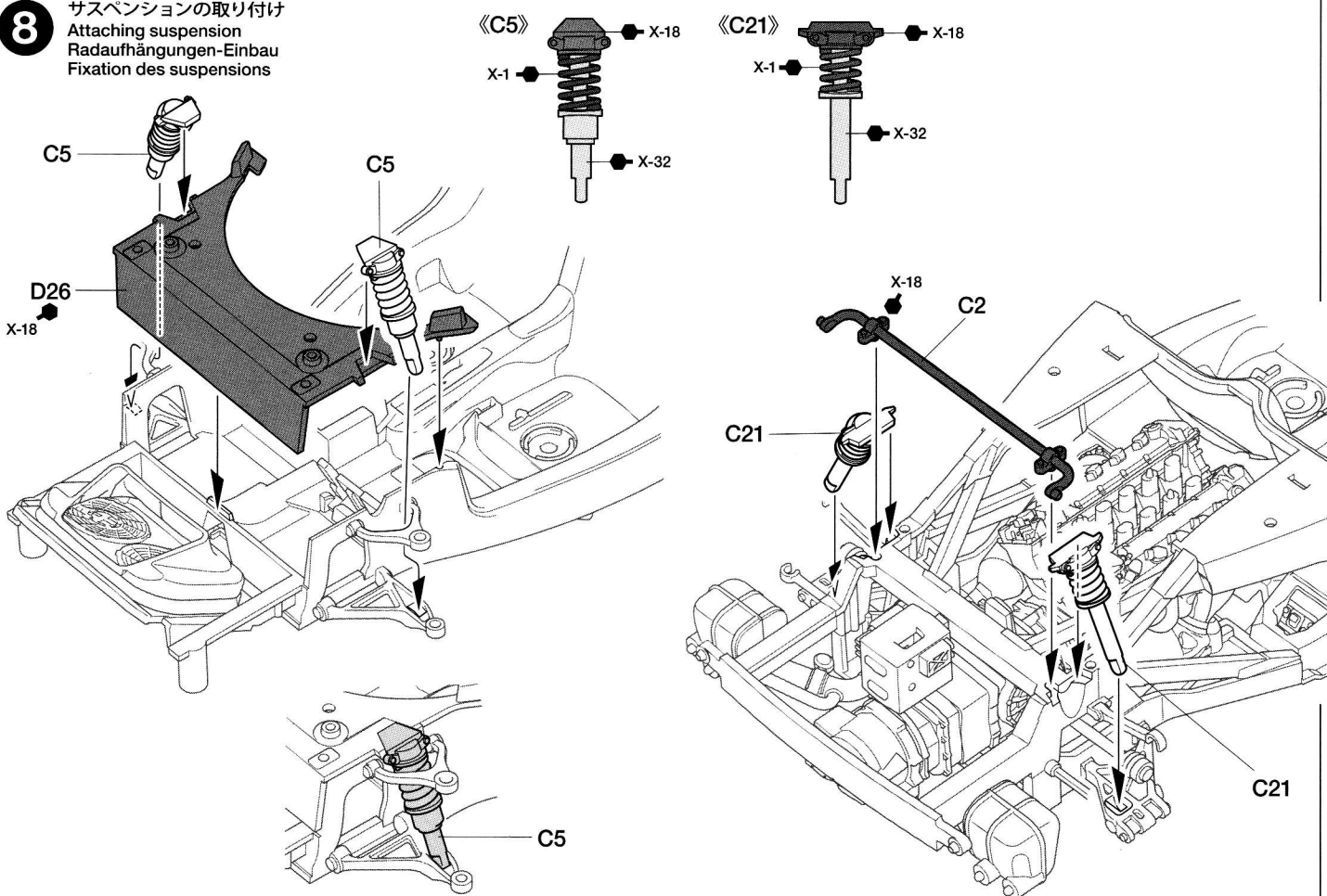

9 フロントアップライトの組み立て
 Front uprights
 Achsschenkel vorne
 Fusées avant

このマークの部品は接着しません。
 Do not cement.
 Nicht kleben.
 Ne pas coller.

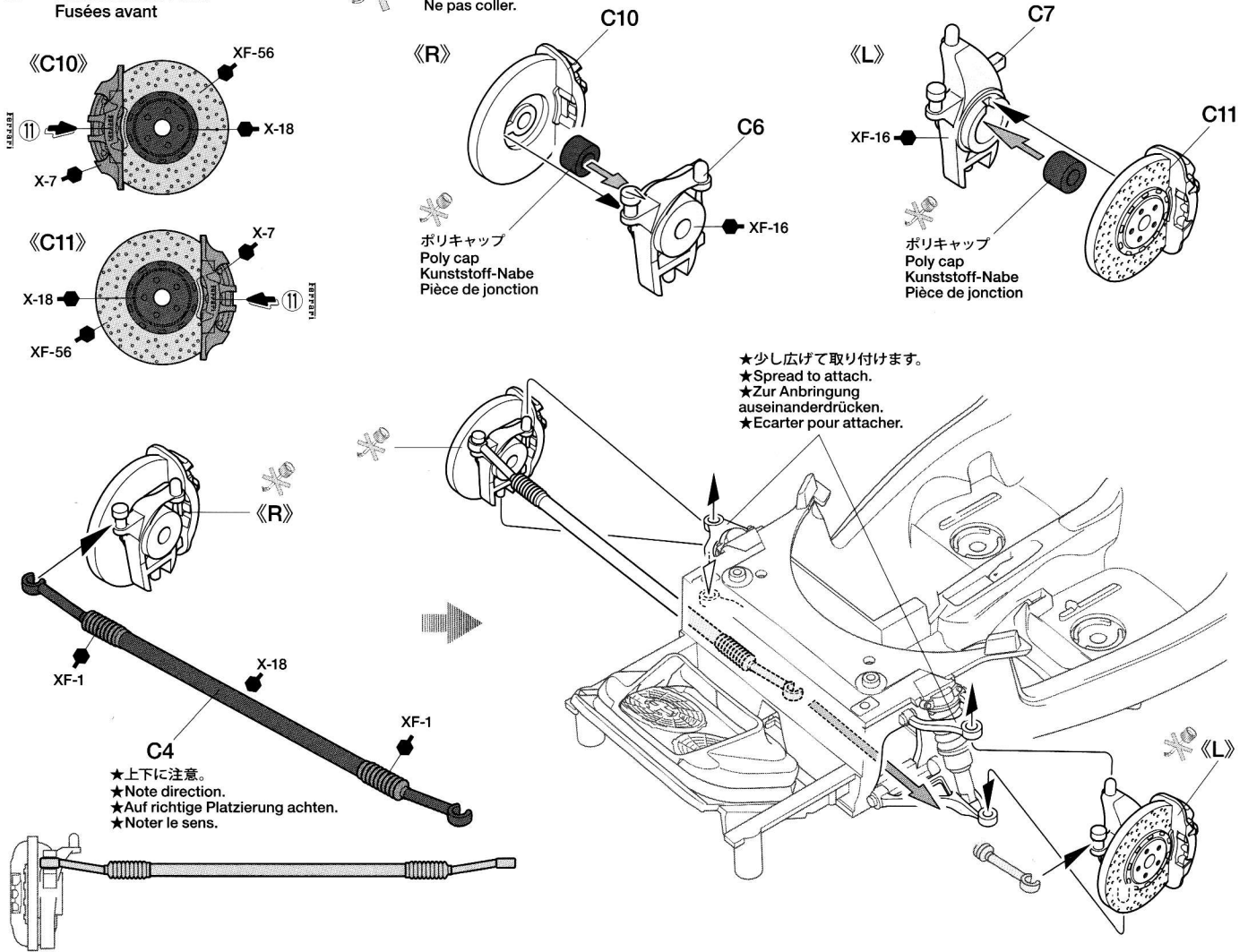

10

リヤアップライトの取り付け
 Attaching rear uprights
 Einbau der hinteren Achsschenkel
 Installation des fusées arrière

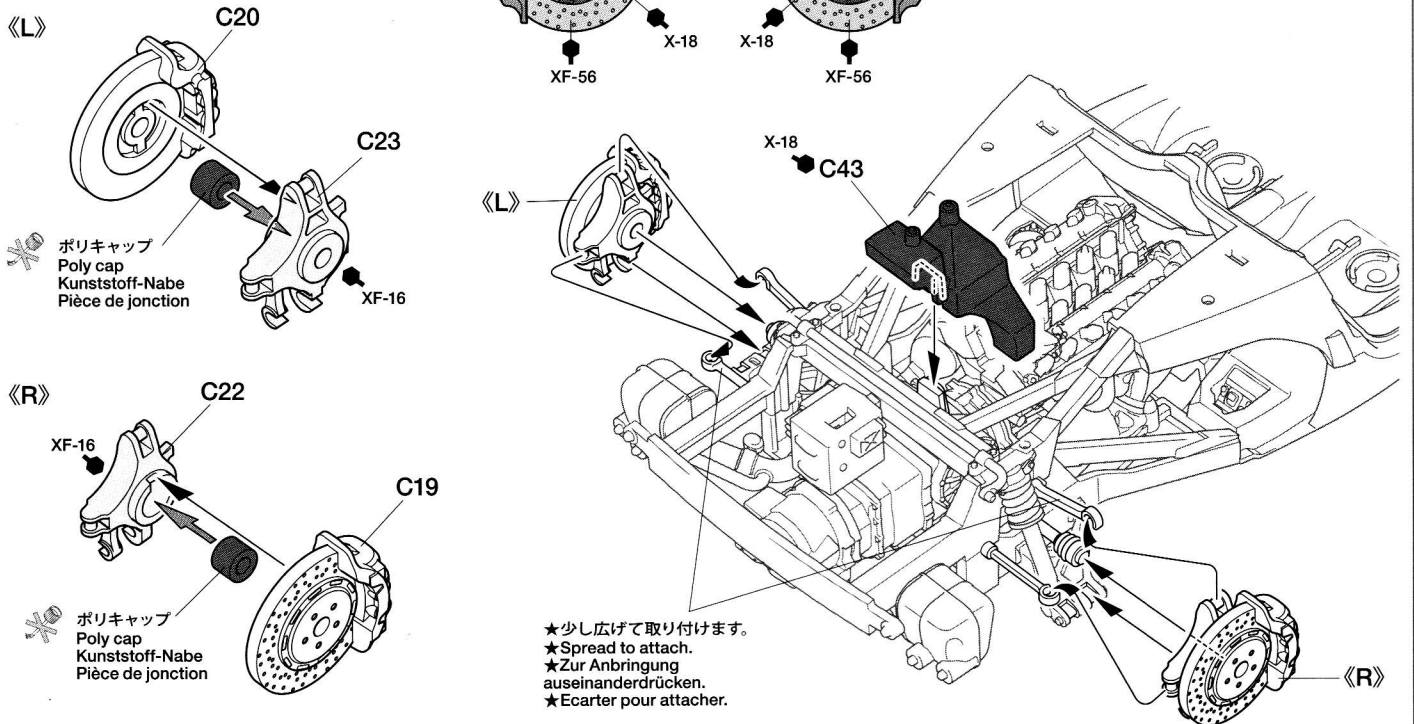
**11**

アンダーパネルの取り付け
 Attaching underpanels
 Befestigen der Bodenplatten
 Fixation des panneaux inférieurs

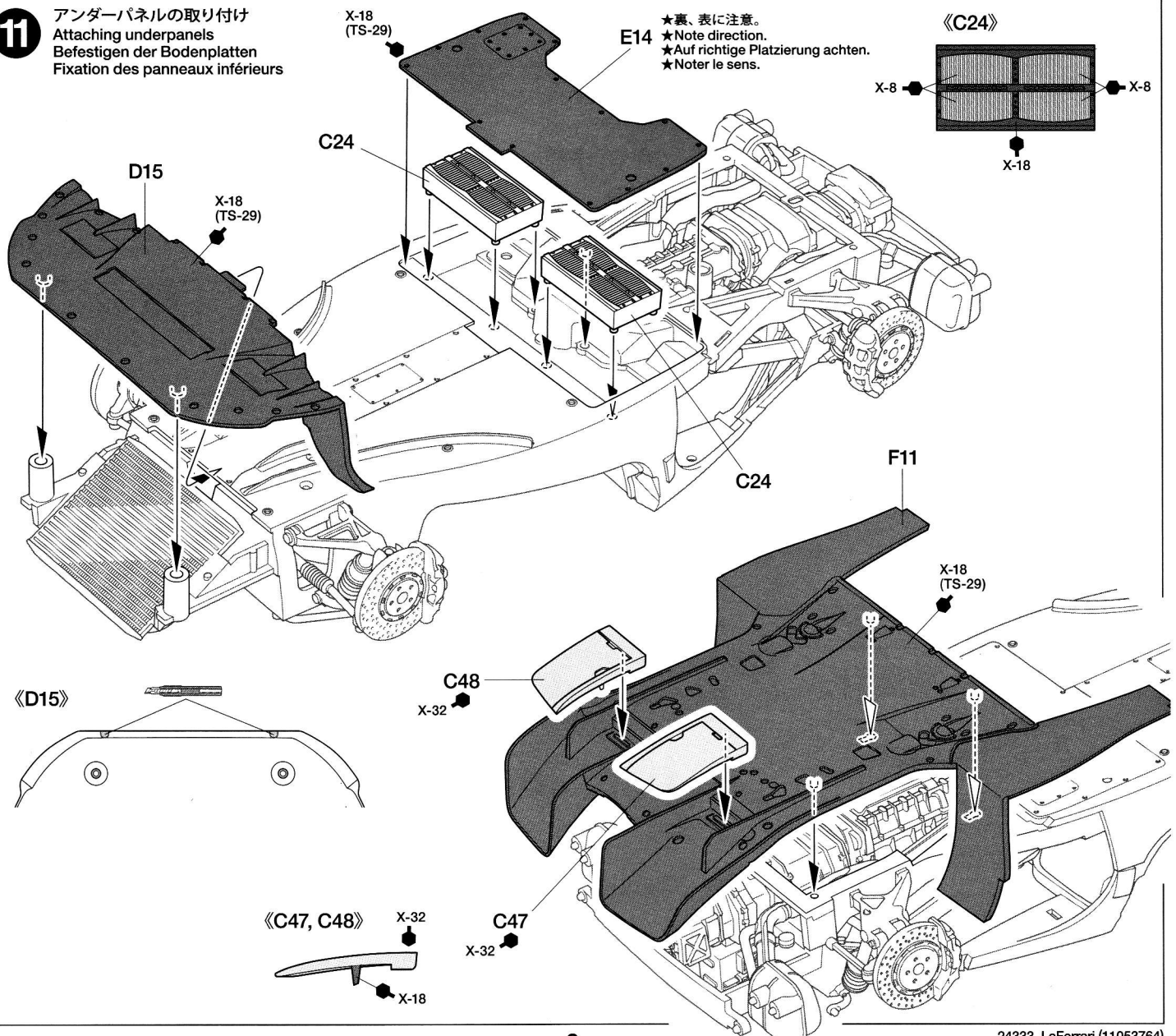

メッシュの切り取り
Cutting out mesh
Gitter ausschneiden
Découpe de la grille nylon

《メッシュ原寸図》
Actual size
Tatsächliche Größe
Taille réelle

両面テープ
Double-sided tape
Doppelklebeband
Adhésif double face

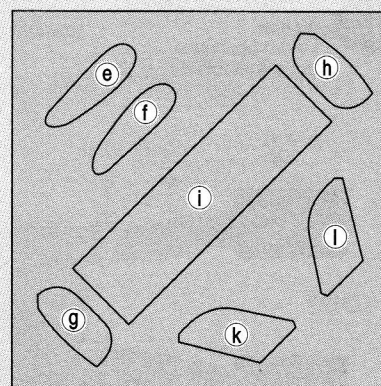
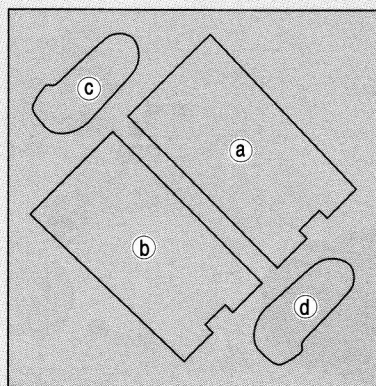
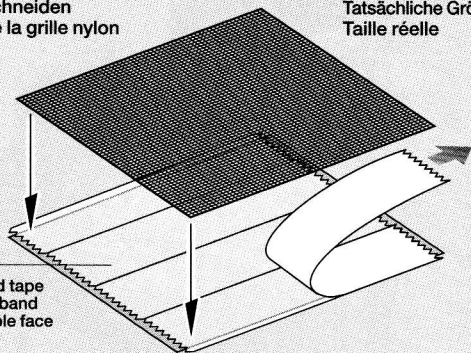

- ① ★右のメッシュ原寸図を切り出し、裏面に両面テープを貼ります。
★Cut out templates at right and attach mesh to reverse side using double-sided tape.
★Schablone ausschneiden und dann das Gitter mit Doppelklebeband auf der Rückseite anbringen.
★Découper les patrons à droite et fixer le treillis nylon de l'autre côté avec de la bande adhésive double face.

- ② ★原寸図にメッシュをかるく貼り付けた後、型図に合わせてハサミなどで切り取ります。
★Cut out individual pieces using the outlines on the template.
★Die Einzelteile entlang der Aussenkante der Schablonen ausschneiden.
★Découper chaque grille en suivant les formes du patron.

- ③ ★メッシュがほつれないように注意して原寸図からはがした後、接着剤で部品に貼ります。
★Remove mesh from template and fix to body using cement.
★Gitter von der Schablone abziehen und mit Kleber an der Karosserie befestigen.
★Détacher la grille du patron et la fixer sur la carrosserie à l'aide de colle.

12 リヤホイールハウスの組み立て
Rear wheel housing
Hinteres Rad-Gehäuse
Passages de roues arrière



《メッシュ原寸図》
Actual size
Tatsächliche Größe
Taille réelle

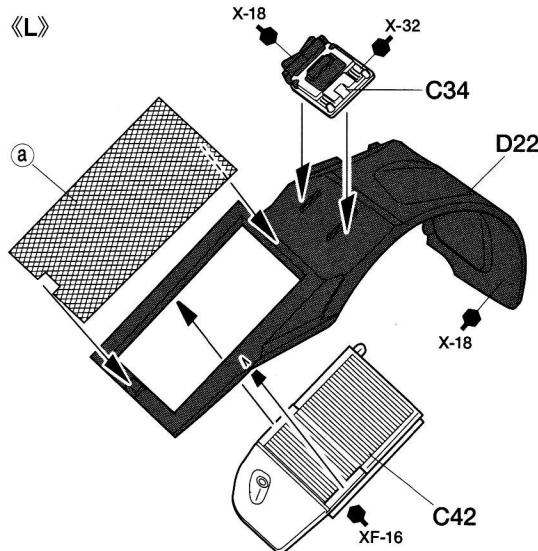
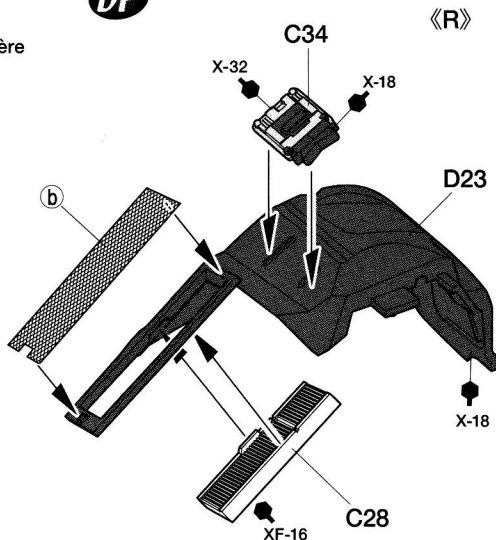
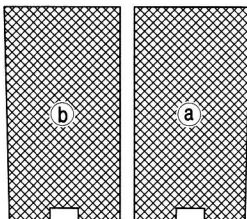

13 リヤホイールハウスの取り付け
Attaching rear wheel housing
Anbau des hinteren Rad-Gehäuses
Fixation des passages de roues arrière

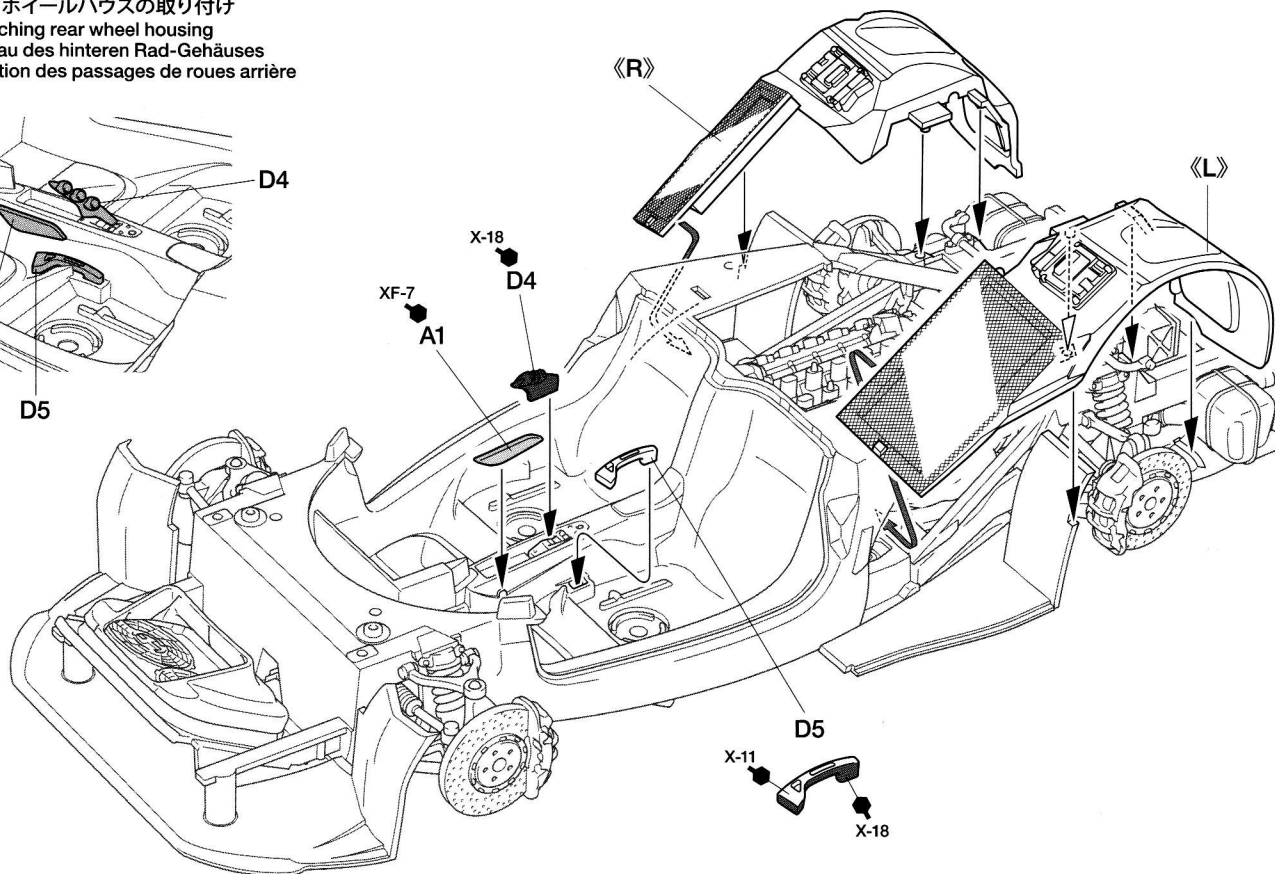
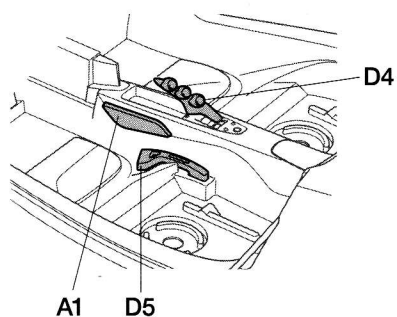

14 エアボックスの組み立て
Air box
Luftstaugehäuse
Boîte à air force

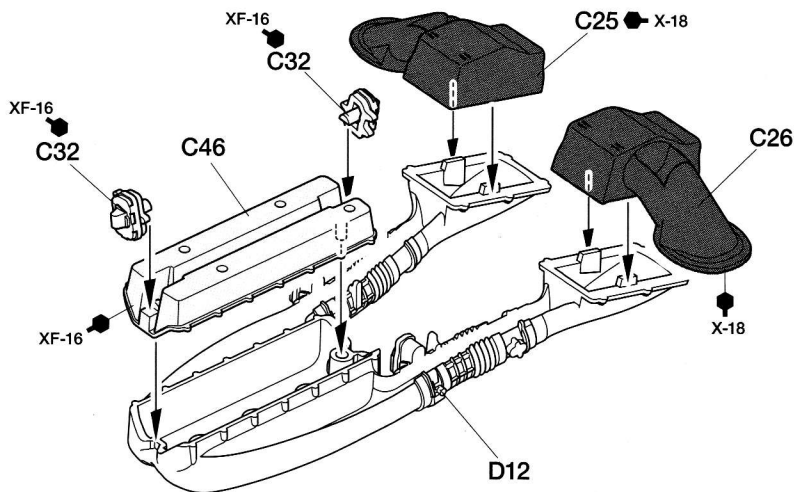
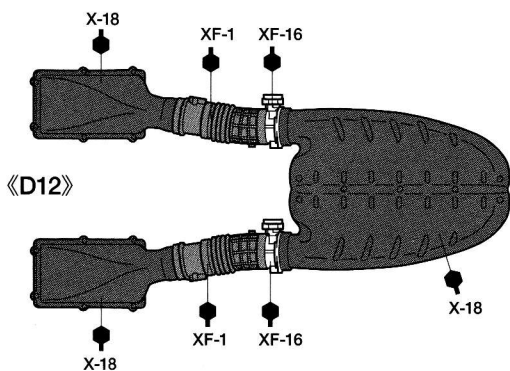

15 エアボックスの取り付け
Attaching air box
Anbau des Lufteintritts
Fixation de la boîte à air

指示のインレットマークを貼ります。
Apply metal transfer.
Metall-Sticker anbringen.
Appliquer le transfert métal.

《インレットマーク》

Metal transfer
Metall-Sticker
Transfert métal

- ★3ページのインレットマークの貼り方を参考にしてください。
- ★Refer to Metal Transfers section on page 3 when attaching metal transfers.
- ★Auf Seite 3 die Anleitung für das Anbringen der Metalltransfer Teile beachten.
- ★Se reporter à la section Transferts Métal page 3 pour fixer les transferts métal.

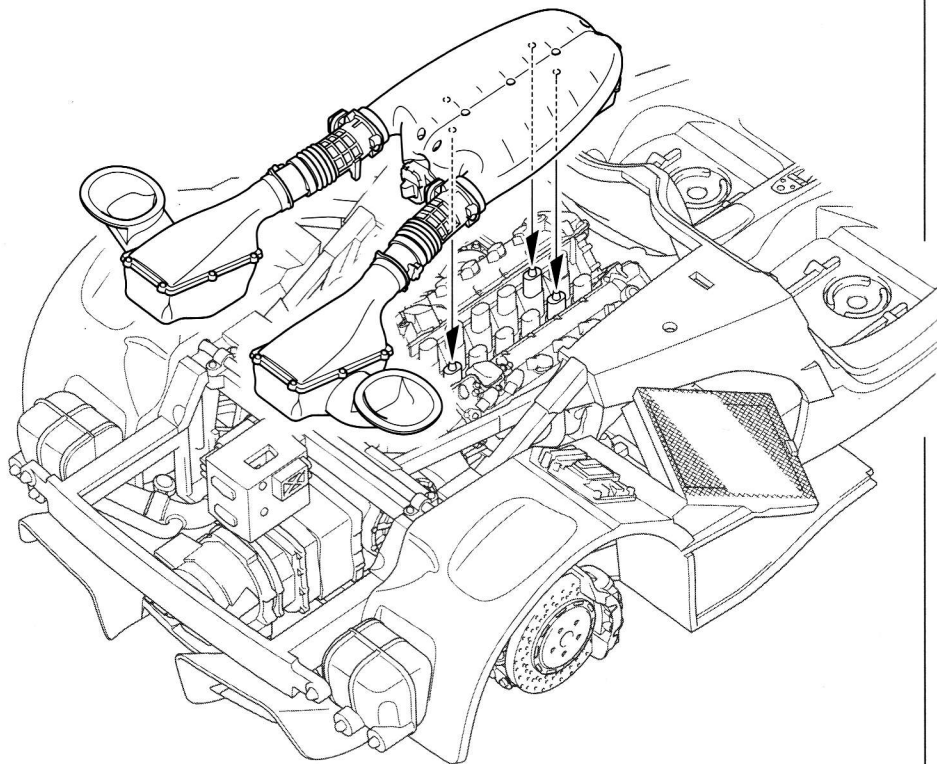
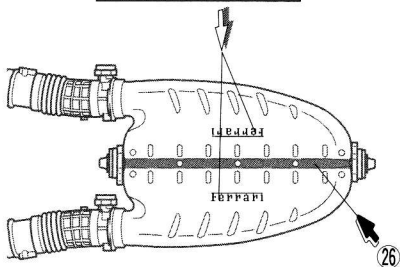
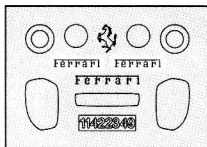

マスクシールの使い方

How to apply masking stickers
Anbringen der Aufkleber zum Abkleben
Comment apposer les masques autocollants

《ウィンドウのマスキングと塗装》

- ウィンドウ部品を塗装するときにはマスクシールを使用します。マスクシールは場所にあったシールを貼ってください。
- ①ウィンドウの彫刻にあわせて内側からマスクシールを貼ります。塗装の際は隙間から塗料が入らないようにしっかり貼ってください。
- ②説明書の中で指示された部分をタミヤカラーで塗装してください。スプレーを使用するときにはマスクシールを使用した以外の塗装しない面もマスキングテープ(別売)でマスキングしてください。
- ③塗料が完全に乾ききる前にマスキングをはがします。

PAINTING WINDOW

- Paint windows using masking sticker included in kit.
- ①Refer to the instructions and mask off windows from inside (interior) using masking sticker included in kit.
- ②Paint windows with Tamiya paints. When using spray paint, mask off the other sides using masking tape (available separately).
- ③Before paint has completely cured, remove masking sticker.

BEMALUNG DER SCHEIBEN

- Die Fenster unter Verwendung der beiliegenden

Abkleber lackieren.

- ①Beachten Sie die Bauanleitung und kleben Sie Fenster von innen (Innenraum) mit den im Bausatz enthaltenen Abklebern ab.
- ②Lackieren Sie die Fenster mit Tamiya-Farben. Bei Verwendung von Sprühdarben ist auch die Rückseite unter Verwendung von (getrennt erhältlichem) Abklebeband abzukleben.
- ③Abkleber vor dem endgültigen Trocknen der Farbe anziehen.

PEINTURE DES VITRES

- Peindre les vitres en utilisant les masques inclus dans le kit.
- ①Se reporter aux instructions et cacher les vitres de l'intérieur en employant les masques fournis dans le kit.
- ②Peindre les vitres avec des peintures Tamiya. Si on utilise de la peinture en bombe, cacher les autres zones avec de la bande cache.
- ③Enlever les masques avant séchage complet de la peinture.

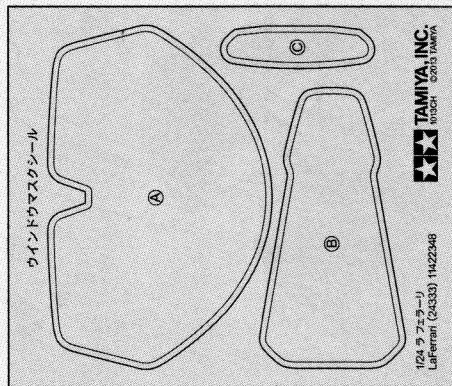

マスクシール
Masking sticker
Abkleber
Masques

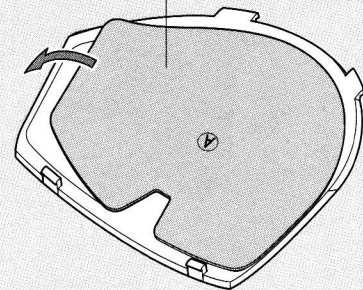

19 《メーターパネル》
Instrument panel
Armaturenbrett
Compteurs

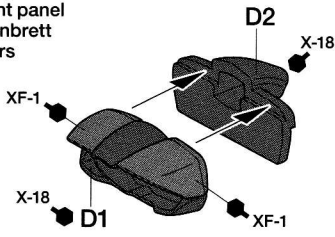

《ダッシュボード》
Dashboard
Armaturenbrett
Tableau de bord

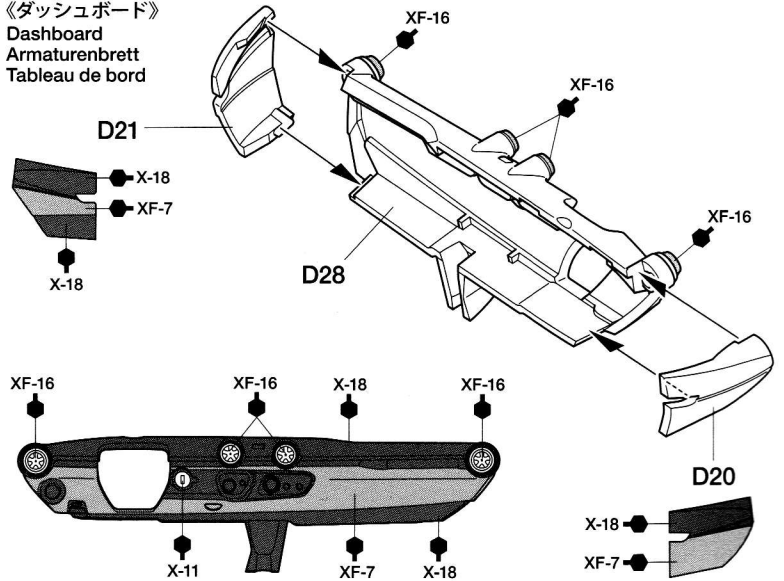

《ステアリング》
Steering wheel
Steuerrad
Volant

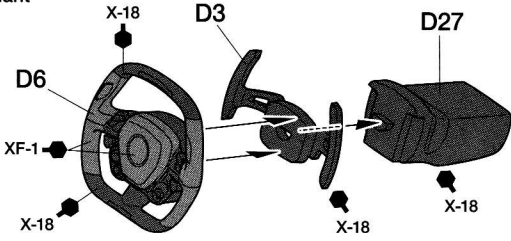

20 ダッシュボードの取り付け
Attaching dashboard
Armaturenbrett-Einbau
Fixation du tableau de bord

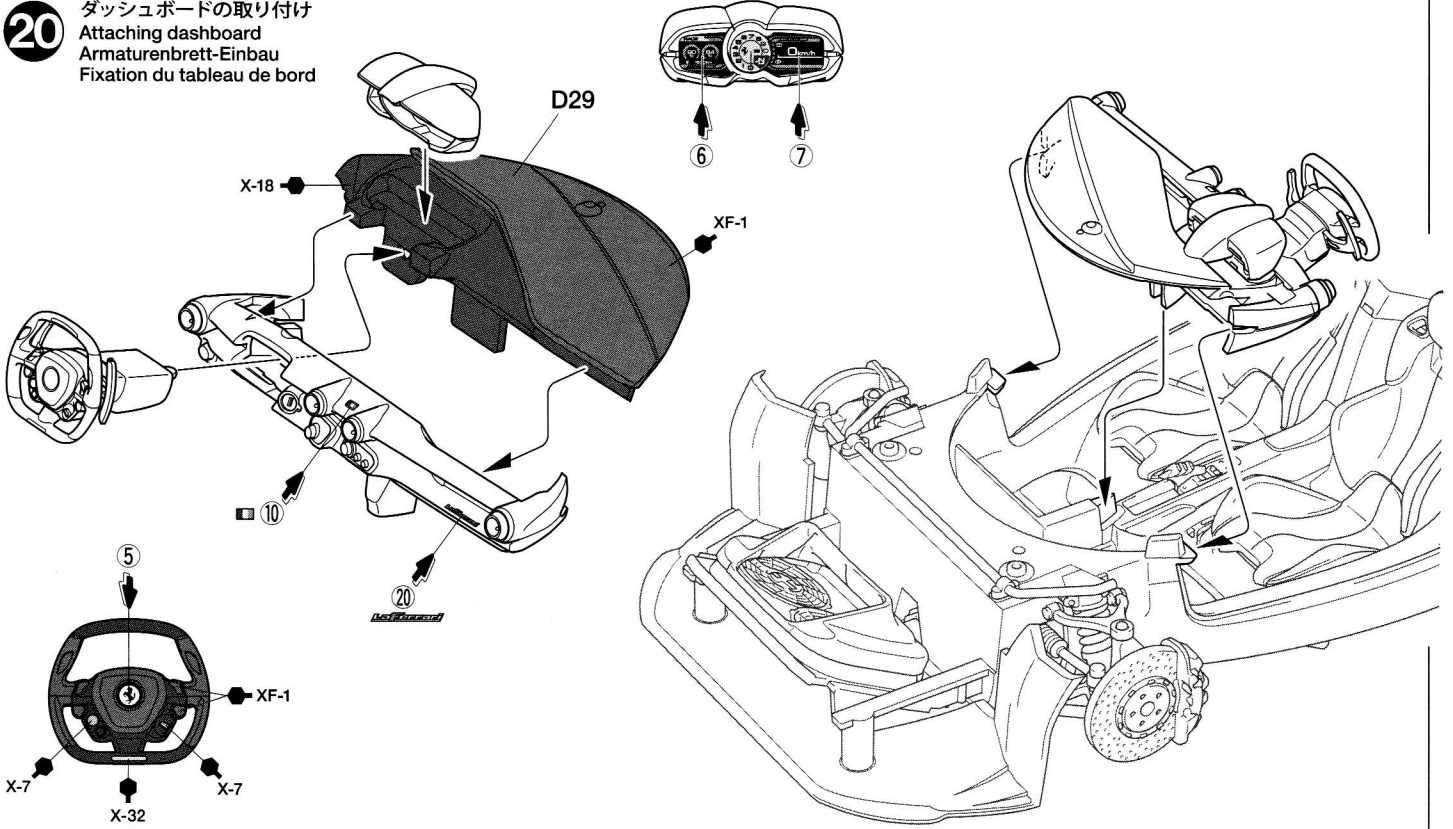

21 ルームミラーの取り付け
Attaching rear-view mirror
Anbau des Rückspiegels
Fixation du rétroviseur

《ルームミラー》
Rear-view mirror
Rückspiegel
Rétroviseur

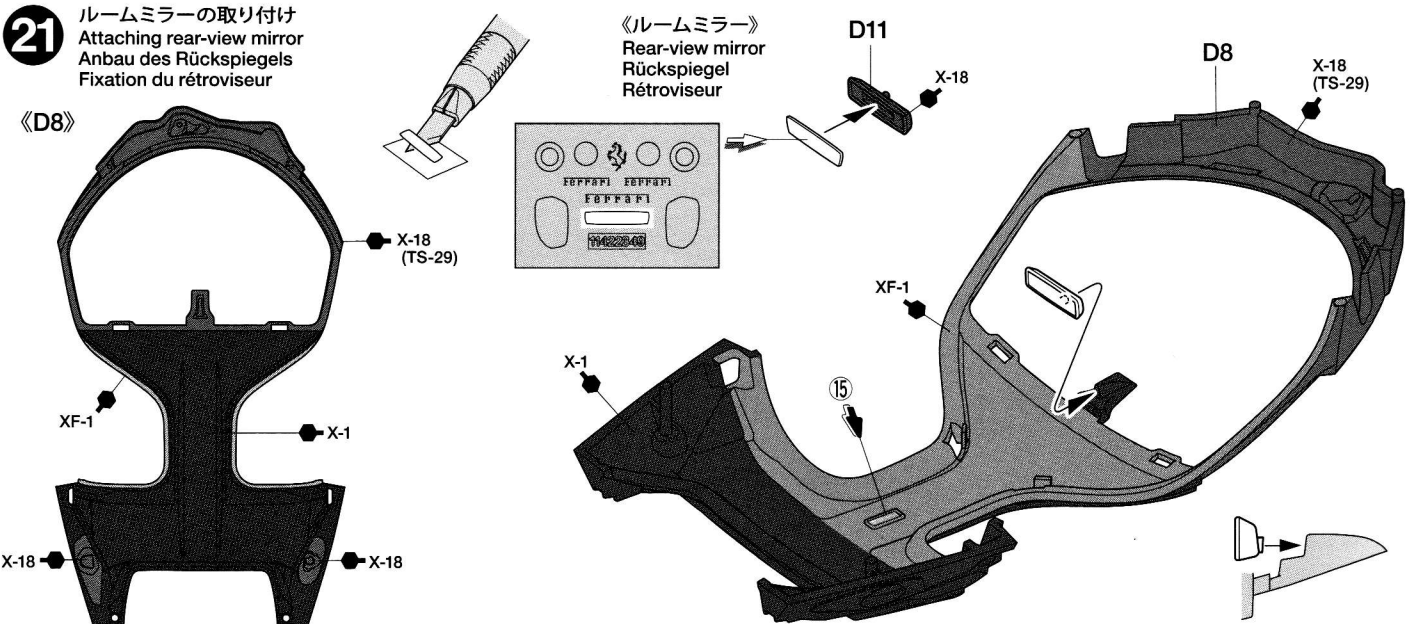

24 ヘッドライトの取り付け
Attaching headlights
Scheinwerfer-Einbau
Fixation des phares

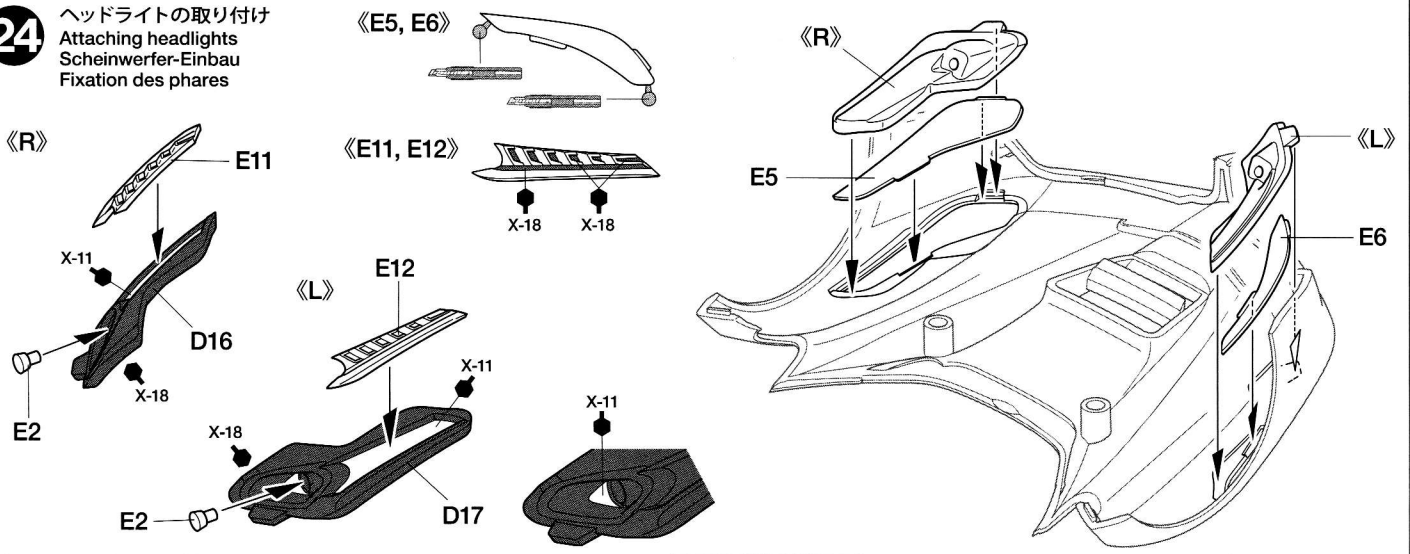

25 エアインテークの組み立て
Air intakes
Lufteinlasses
Entrées d'air

DP

《メッシュ原寸図》
Actual size
Tatsächliche Größe
Taille réelle

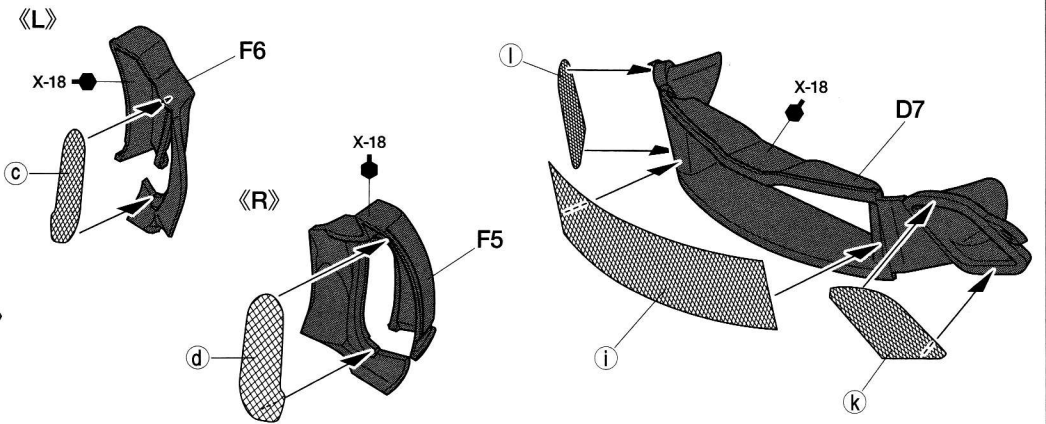
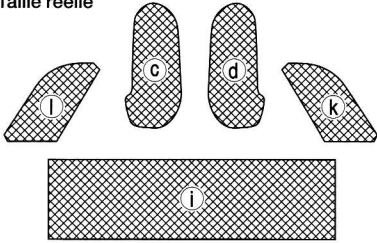

26 エアインテークの取り付け
Attaching air intakes
Anbau der Lufteinlässe
Fixation des entrées d'air

DP

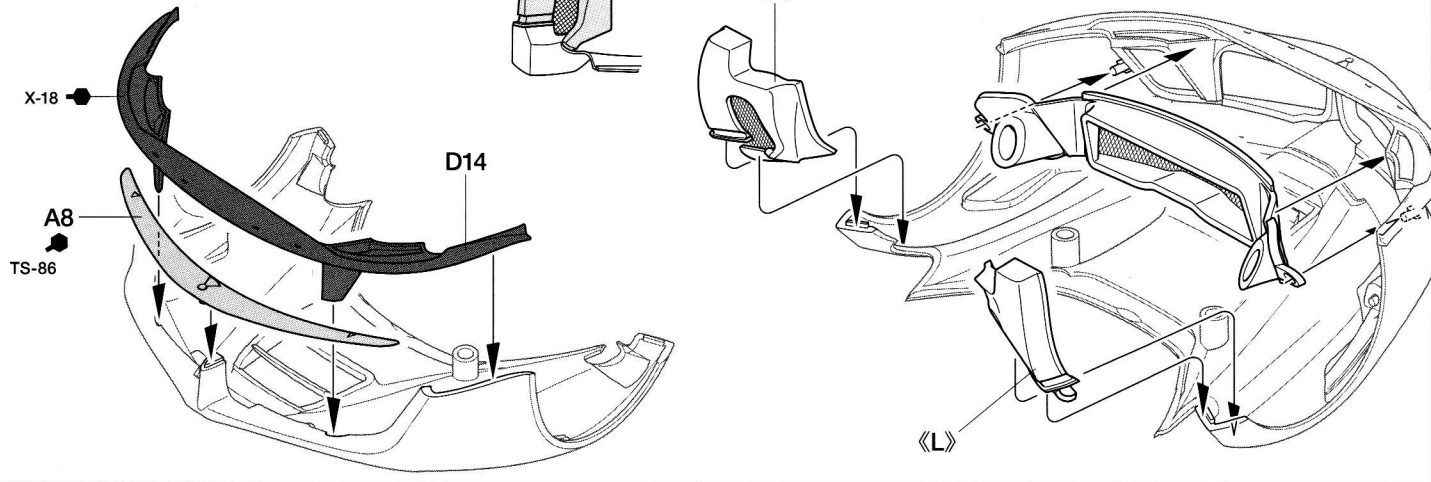

27 ドアの組み立て 1
Doors 1
Türen 1
Portières 1

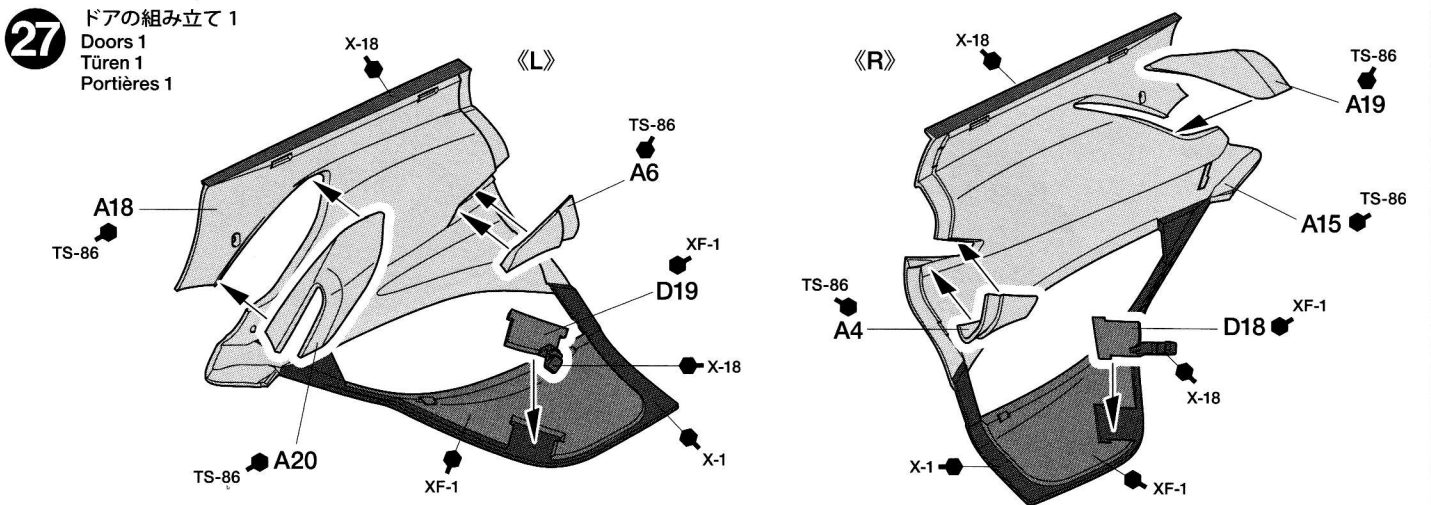

28 ドア内張りの組み立て
Interior door panel
Tür-Innenverkleidung
Panneaux de portières

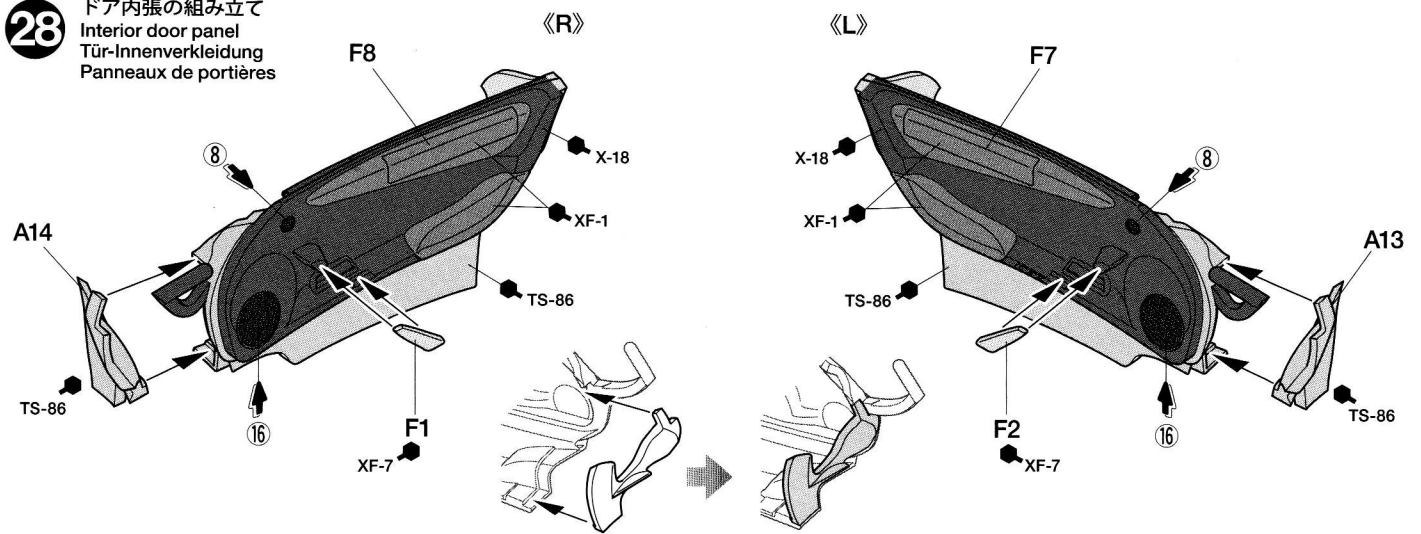

29 ドアの組み立て 2
Doors 2
Türen 2
Portières 2

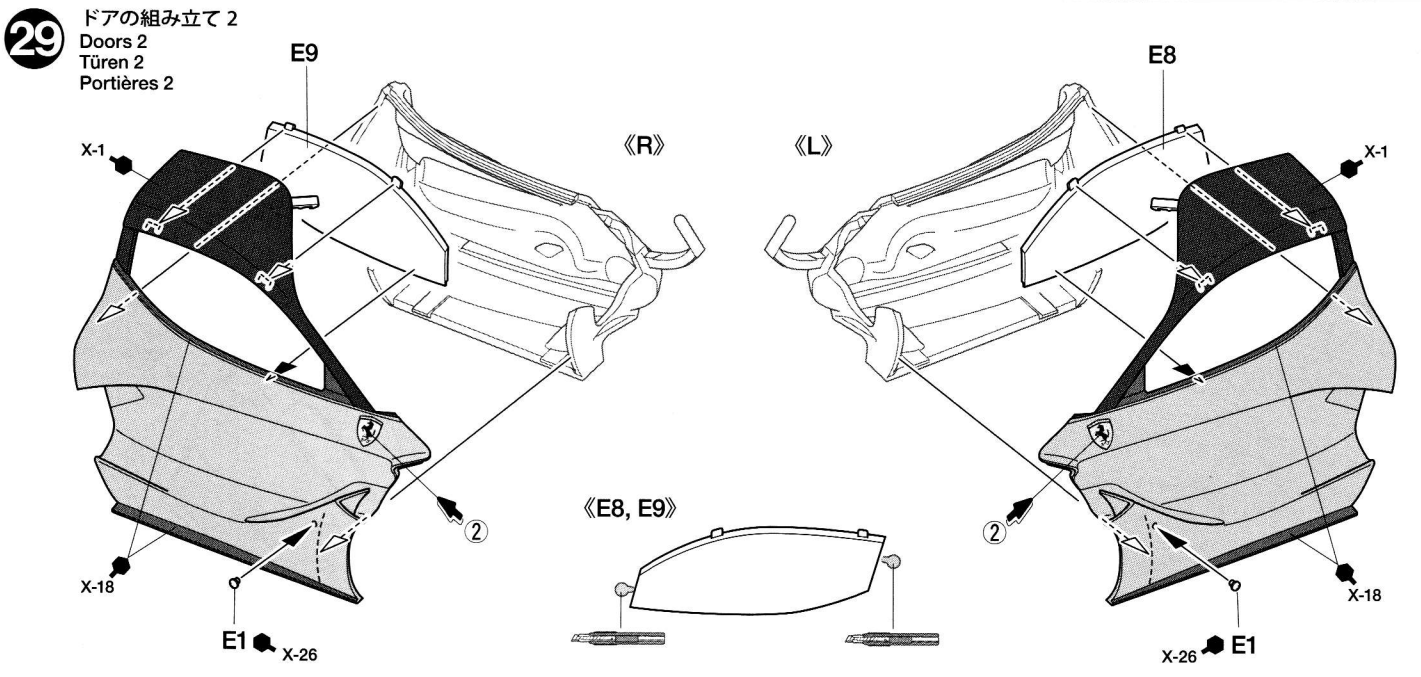

30 ドアの取り付け
Attaching doors
Befestigung der Türen
Installation des portières

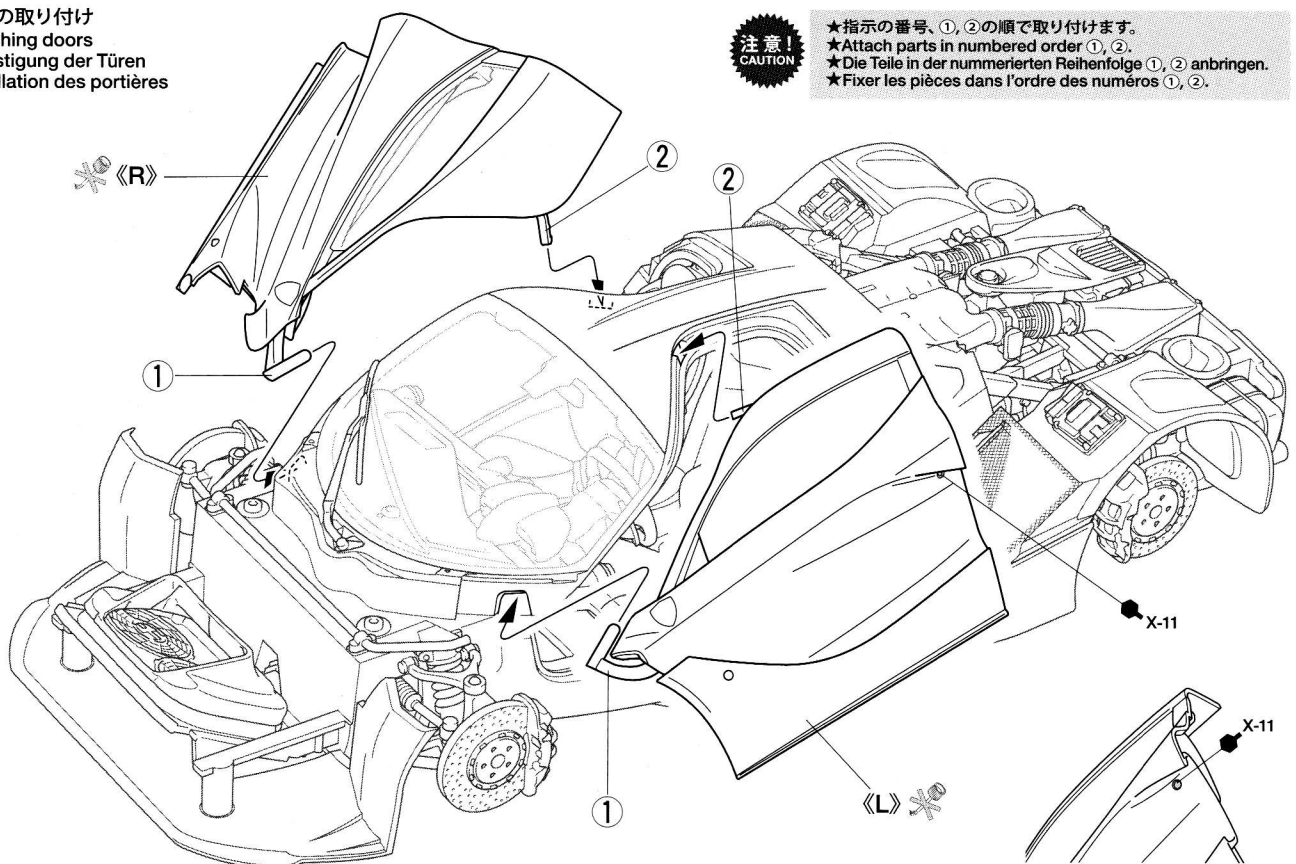

31 フロントカウルの取り付け
 Attaching front cowl
 Einbau der vorderen Verkleidung
 Fixation du carénage avant

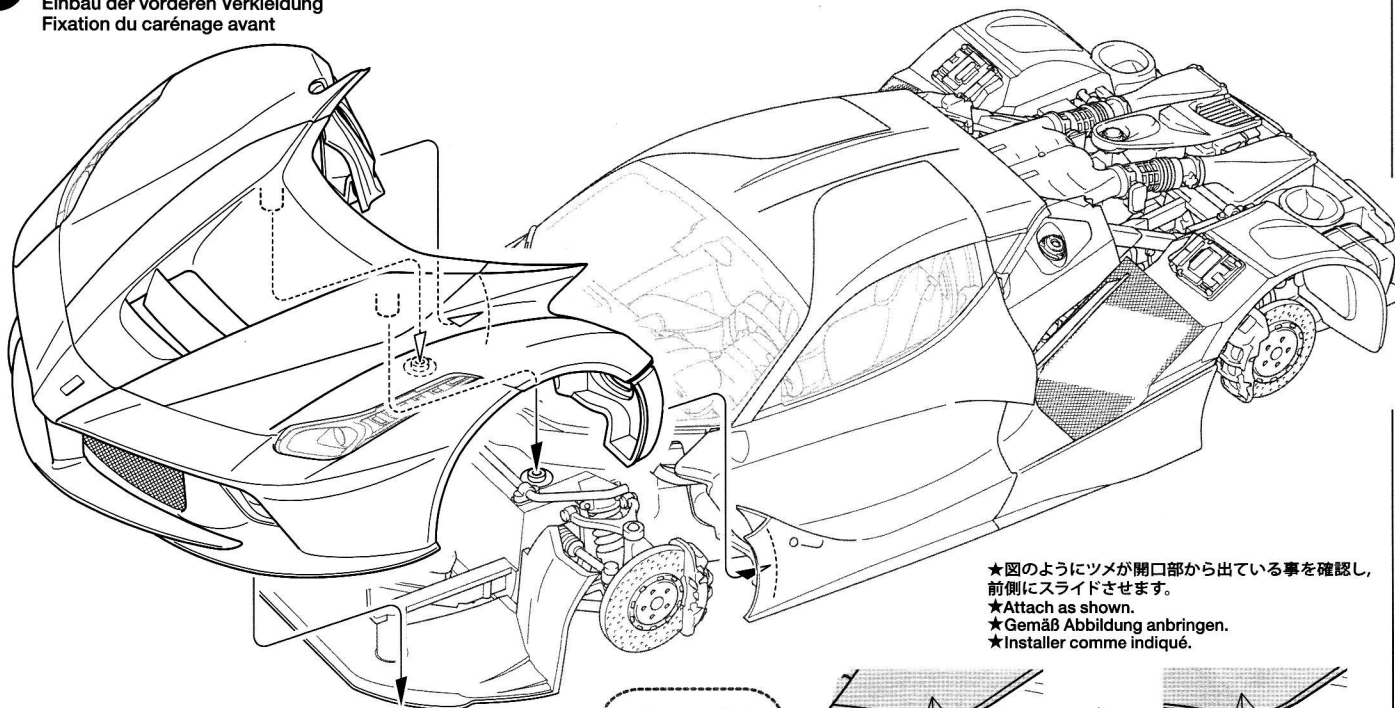

★図のようにツメが開口から出ている事を確認し、前側にスライドさせます。
 ★Attach as shown.
 ★Gemäß Abbildung anbringen.
 ★Installer comme indiqué.

《ドアの開け方》
 How to open door
 Wie die Türe öffnen zu ist
 Comment ouvrir les portières

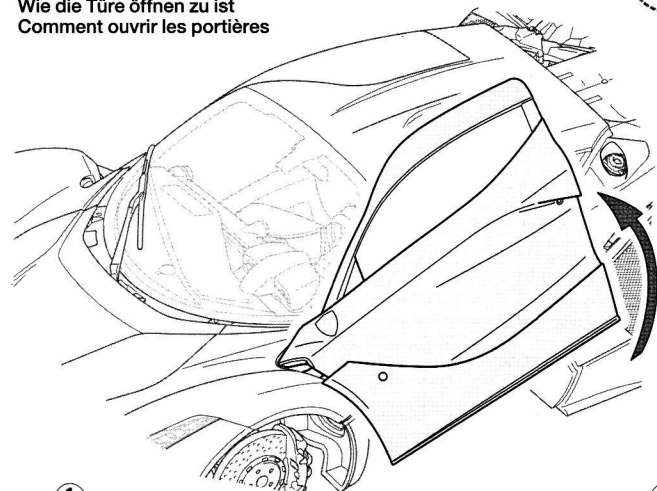

①

- 指先でドアをゆっくりと開きます。
- Open door slowly and carefully with your finger.
- Die Türe vorsichtig mit dem Finger öffnen.
- Avec un doigt, ouvrir les portières lentement et avec précautions.

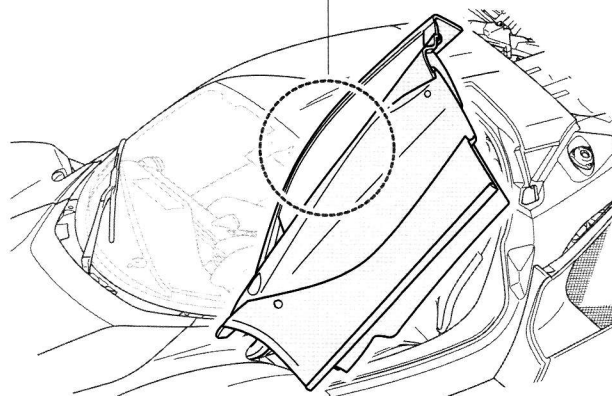
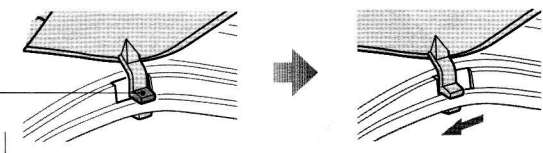

②

- 最も開いた時にドアのツメがボディにかかることで開状態に固定されます。閉じる時は後側にスライドさせた後、すこし持ち上げるようにしてツメをはずし、ドアを閉めます。
- To keep door fully open, lock door arm projection on indentation in body and slide gently forward. To close door, slide gently rearward and pull door up slightly to release lock.
- Um die Tür standing geöffnet zu lassen, den Ansatz an der Tür in die Vertiefung an der Karosserie einrasten und vorsichtig nach vorne schieben. Zum Schließen der Türe diese vorsichtig nach Hinten schieben und leicht anheben, um die Sperre aufzuheben.
- Pour maintenir la portière ouverte, insérer le tenon de la portière dans le creux ménagé dans la carrosserie et faire glisser légèrement vers l'avant. Pour fermer la portière, faire glisser légèrement vers l'arrière puis relever légèrement la portière pour la déverrouiller.

32 リヤバンパーの組み立て
 Rear bumper
 Hinterer Stoßfänger
 Pare-chocs arrière



《テールライト》 ★2個作ります。
 Taillights ★Make 2.
 Rücklicht ★2 Satz anfertigen.
 Feux arrière ★Faire 2 jeux.

★押し込みます。
 ★Push in.
 ★Eindrücken.
 ★Introduire.

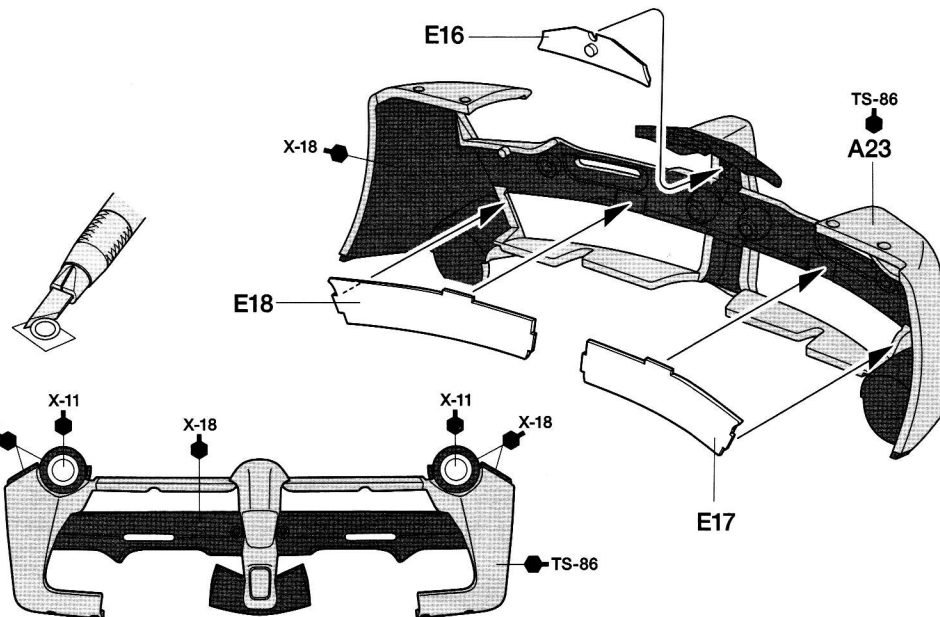
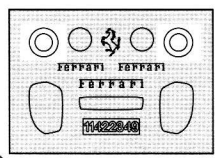
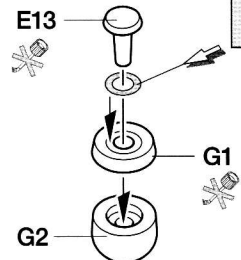

33 テールライトの取り付け
Attaching taillights
Rücklicht-Einbau
Fixation des feux arrière

DP

《F3》

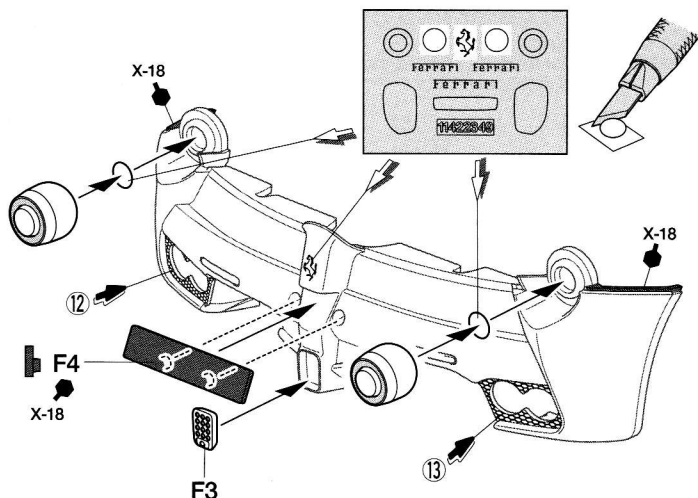
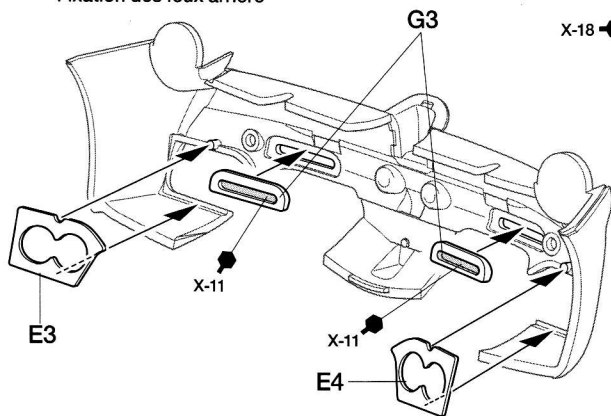
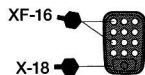

34 リヤスポイラーの取り付け
Attaching rear spoiler
Befestigen des Heckspoilers
Fixation du spoiler arrière

《収納時》
Retracted position
Eingezogene Stellung
Position rétractée

《可動時》
Deployed position
Ausgefahrene Stellung
Position déployée

《収納時》
Retracted position
Eingezogene Stellung
Position rétractée

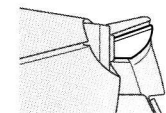

《可動時》
Deployed position
Ausgefahrene Stellung
Position déployée

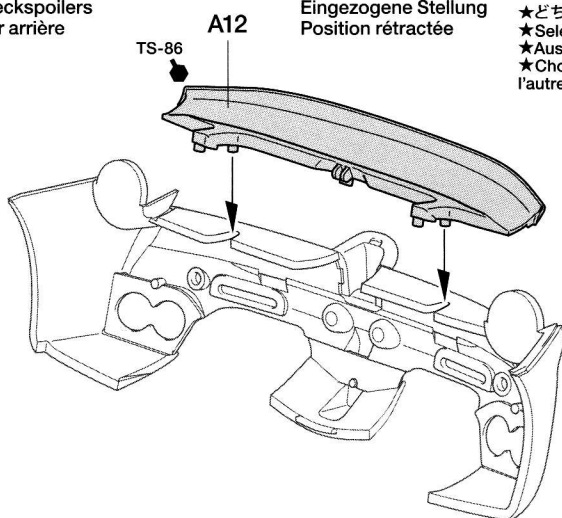
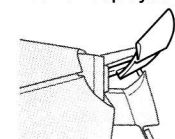

★どちらか選びます。
★Select either.
★Auswählen.
★Choisir l'une ou l'autre.

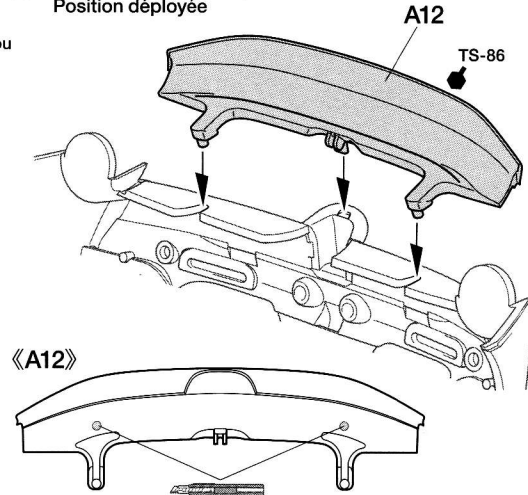

35 リヤバンパーの取り付け
Attaching rear bumper
Einbau des hinteren Stoßfängers
Fixation du pare-chocs arrière

★間に滑り込ませるように取り付けます。
★Attach as shown.
★Gemäß Abbildung einbauen.
★Fixer comme indiqué.

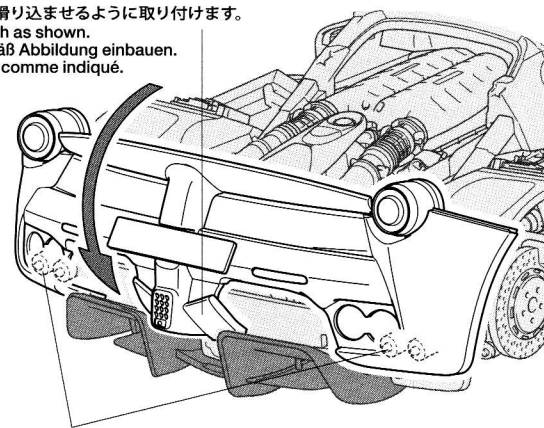
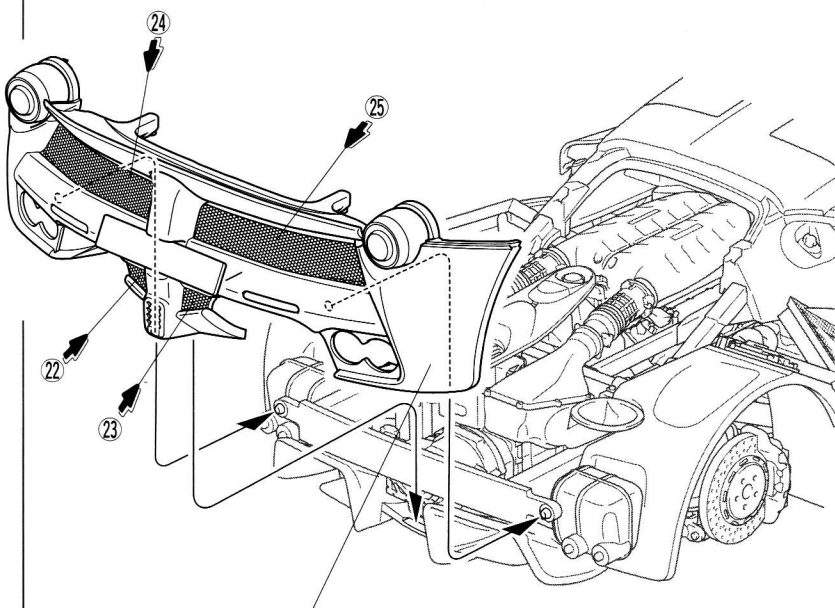

★マフラーはバンパーの中に入れます。
★Make sure exhausts are positioned in the openings in the rear bumper.
★Darauf achten, dass die Auspuffrohre in den Öffnungen der Heckstoßstange positioniert werden.
★S'assurer que les échappements sont alignés avec les ouvertures dans le parechoc arrière.

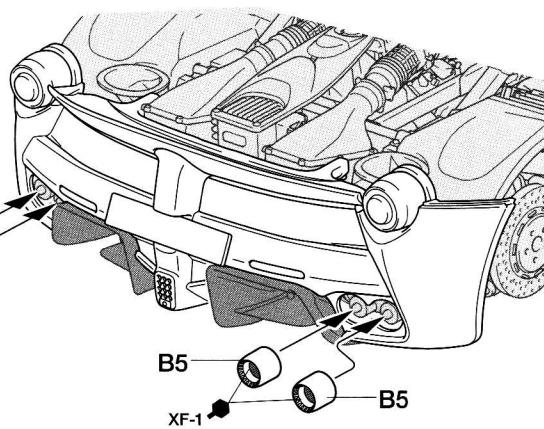

注意!
NOTICE

★バンパー取り付けは右図を参考にしてください。
★Refer to the illustration on the right when attaching rear bumper.
★Beim Anbau der Heckstoßstange die Abbildung rechts beachten.
★Se référer à l'illustration de droite pour fixer le parechoc arrière.

《B5》

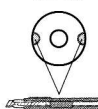

36 リヤカウル部品の組み立て
Rear cowl parts
Teile der hinteren Verkleidung
Pièces du capot arrière

DP

《メッシュ原寸図》
Actual size
Tatsächliche Größe
Taille réelle

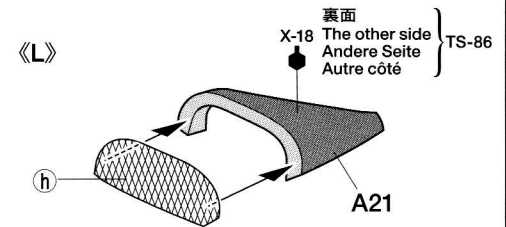
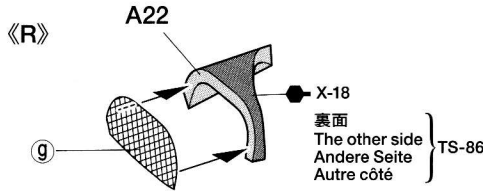
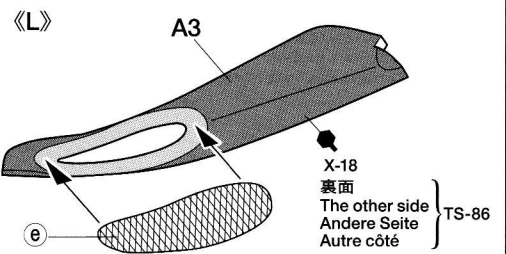
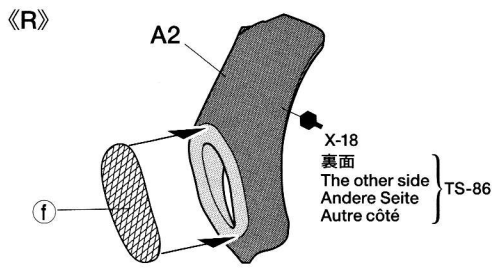
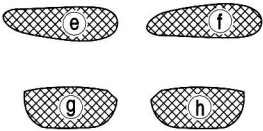

37 リヤカウルの組み立て
Rear cowl
Hintere Verkleidung
Capot arrière

DP

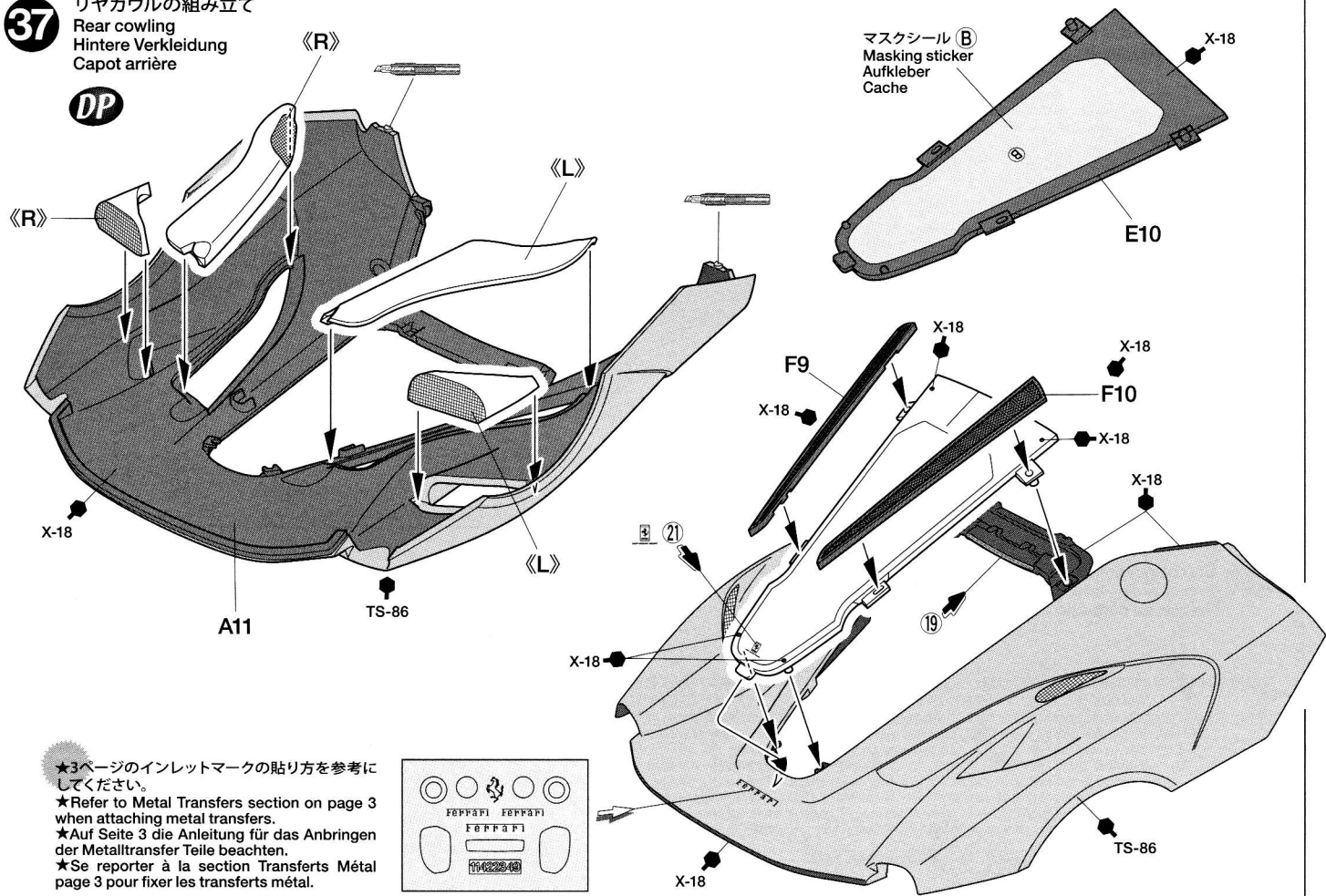

38 《フロントホイール》 ★2個作ります。
Front wheel ★Make 2.
Vorderrad ★2 Satz anfertigen.
Roue avant ★Faire 2 jeux.

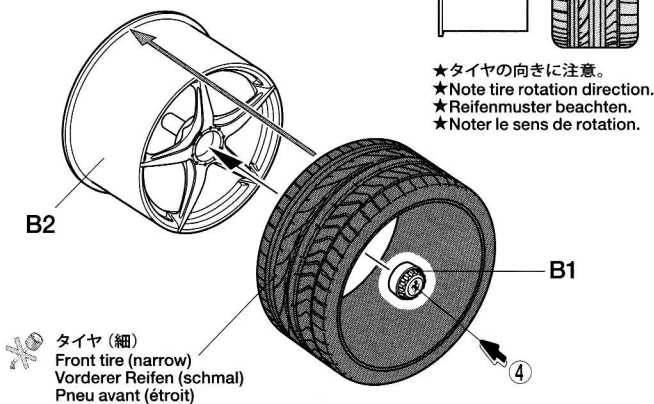

《リヤホイール》 ★2個作ります。
Rear wheel ★Make 2.
Hinterrad ★2 Satz anfertigen.
Roue arrière ★Faire 2 jeux.

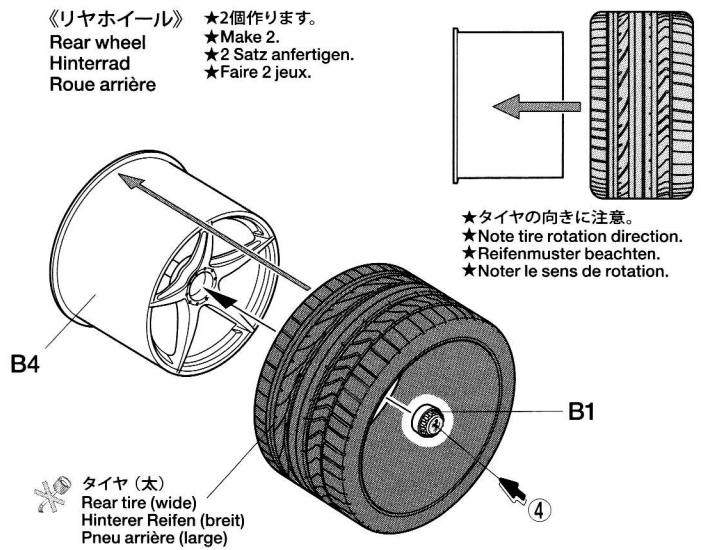

39

リヤカウルの取り付け
Attaching rear cowling
Anbringen der hinteren Verkleidung
Fixation du capot arrière

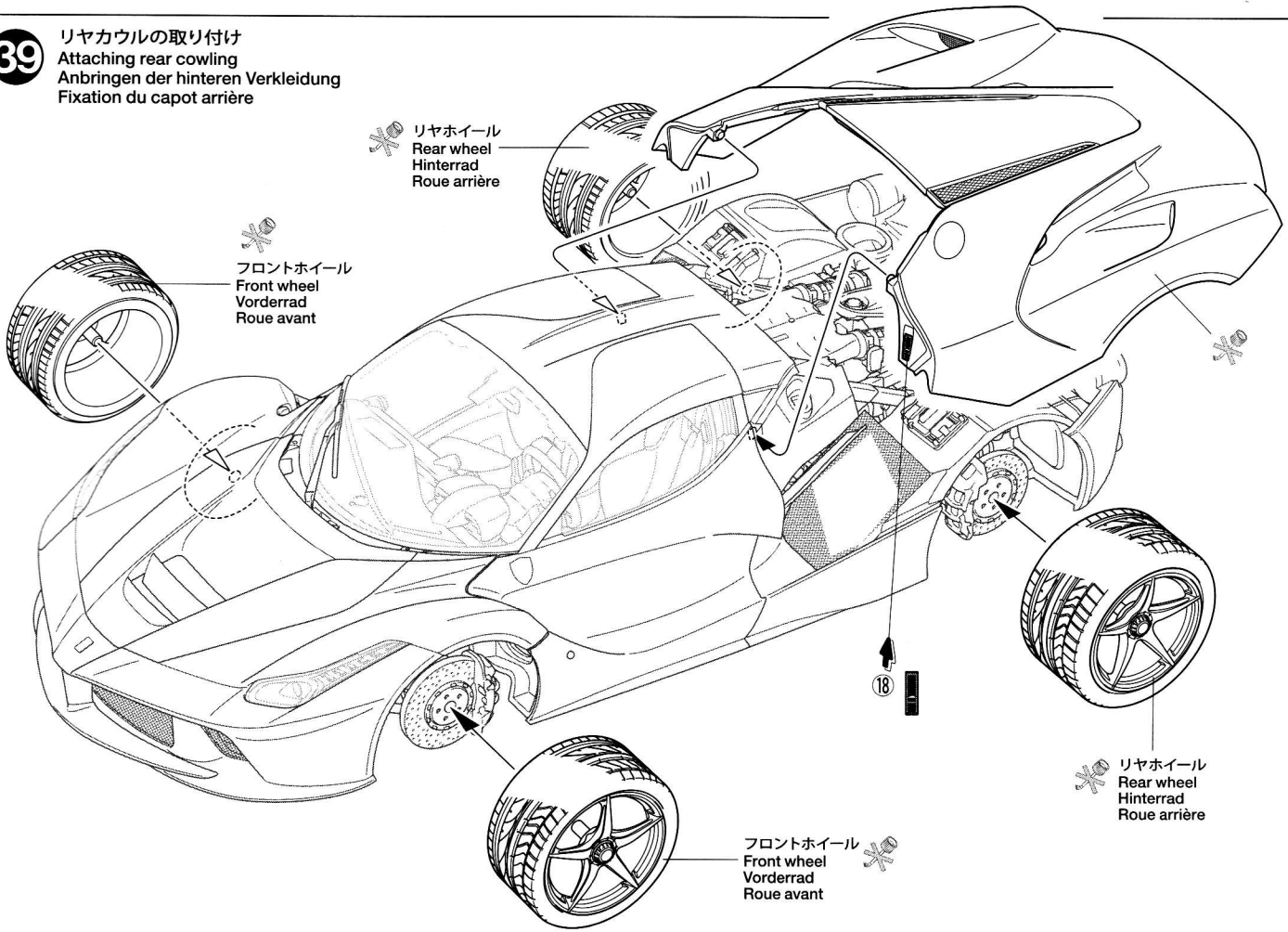

40

リヤカウルの開け方
How to open rear cowling
Wie die Heckabdeckung zu öffnen ist
Comment ouvrir le capot arrière

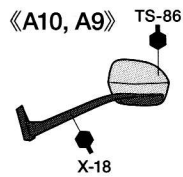

《サイドミラー》 《L》
Side mirrors
Rückspiegel
Rétroviseurs

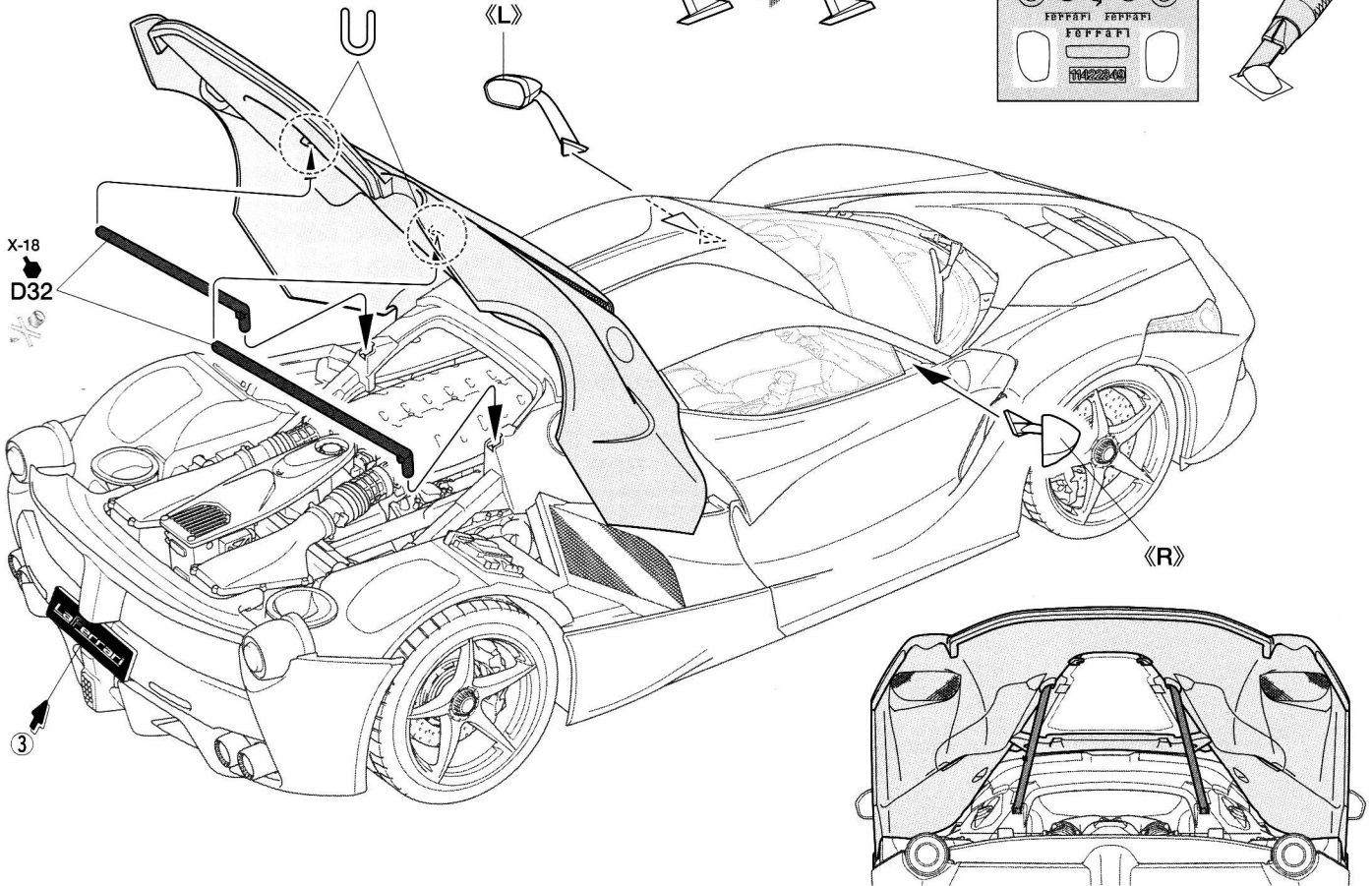
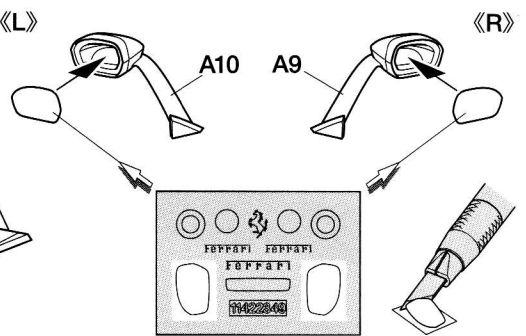

MARKING

- 指示の番号のスライドマークを貼ります。
- Number of decal to apply.
- Nummer des Abziehbildes, das anzubringen ist.
- Numéro de la décalcomanie à utiliser.

不要部品……………(1422348)
 Not used.
 Nicht verwenden.
 Non utilisés.

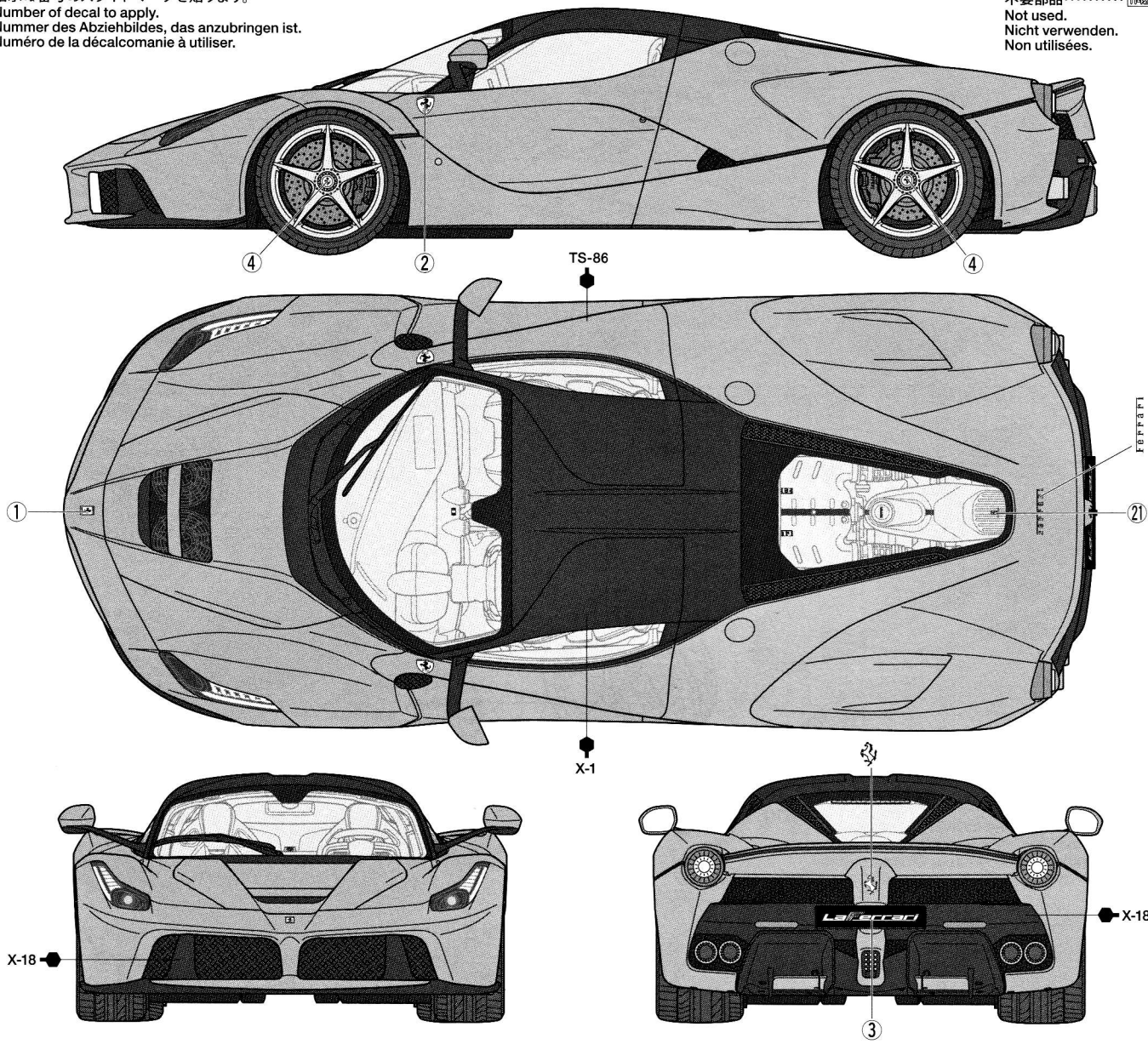

部品請求について

For use in Japan only!

★部品をなくしたり、こわした方は、このステッカーが貼られたカスタマーサービス取次店でご注文いただけます。また、当社カスタマーサービスに直接ご注文する場合は、右記の方法でご注文することができます。詳しくは当社カスタマーサービスまでお問い合わせください。

タミヤカスタマーサービス取次店

パーツのお取り寄せに大変便利なお店です。

TAMIYA

タミヤカスタマーサービス 03-3899-3765 (静岡へ自動転送)
 054-283-0003 (03-2099-3765 FAX: 054-282-7763)

①《郵便振替のご利用法》

郵便局の払込用紙の通信欄に下のリストを参考にITEM番号、スケール、製品名、部品名、部品コード、数量を必ずご記入ください。振込人住所欄にはお電話番号もお書きいただき、口座番号・00810-9-1118、加入者名・(株)タミヤでお振込ください。

②《代金引換のご利用法》

パーツ代金に加えて代引き手数料 (315円) をご負担いただければ、電話またはホームページより代金引換によるご注文をお受けいたします。

③《タミヤカードのご利用法》

タミヤカードをご利用の場合、代金はご指定金融機関の口座引き落としとなります。ご注文は電話またはホームページよりお受けいたします。

《住所》 〒422-8610 静岡市駿河区思田原3-7
株式会社タミヤ カスタマーサービス係

《お問い合わせ電話番号》
 静岡 **054-283-0003**
 東京 **03-3899-3765** (静岡へ自動転送)

《カスタマーサービスアドレス》
http://tamiya.com/japan/customer/cs_top.htm



ラフェラーリ

ITEM 24333

★価格は2013年10月現在のものです。諸事情により変更となる場合があります。

部品名	税込価格	本体価格	部品コード
Aパーツ(A24除く)……………	777円 (740円)		19000604
A24(フロントノーズ)……………	420円 (400円)		19000605
Bパーツ……………	420円 (400円)		19000606
Cパーツ……………	840円 (800円)		19000607
Dパーツ……………	1,134円 (1,080円)		19000608
Eパーツ……………	504円 (480円)		19000609
Fパーツ……………	504円 (480円)		19000610
Gパーツ……………	462円 (440円)		19000611
タイヤ袋詰ポリキャップ、メッシュ含む)……………	504円 (480円)		19402686
ポリキャップ(4個)……………	126円 (120円)		19442023
メッシュ……………	178円 (170円)		14611011
マーク……………	294円 (280円)		11402603
マスキングステッカー……………	252円 (240円)		11422348
インレットマーク……………	315円 (300円)		11422349
説明図……………	336円 (320円)		11053764
解説文……………	315円 (300円)		11053765

AFTER MARKET SERVICE CARD

When purchasing replacement parts, please take or send this form to your local Tamiya dealer so that the parts required can be correctly identified. Please note that specifications, availability and price are subject to change without notice.

Parts code	ITEM 24333
19000604……………	A Parts (except A24)
19000605……………	A24 (Nose)
19000606……………	B Parts
19000607……………	C Parts
19000608……………	D Parts
19000609……………	E Parts
19000610……………	F Parts
19000611……………	G Parts
19402686……………	Tire Bag (including Poly Cap & Mesh)
19442023……………	Poly Cap (4pcs.)
14611011……………	Mesh
11402603……………	Decals
11422348……………	Masking Sticker
11422349……………	Metal Transfer
11053764……………	Instructions
11053765……………	Cover Story Leaflet

1/24 Sports Car

www.tamiya.com

LaFerrari

Ferrari
OFFICIAL LICENSED PRODUCT

Produced under license of Ferrari Spa. FERRARI, the PRANCING HORSE device, all associated logos and distinctive designs are property of Ferrari Spa. The body designs of the Ferrari cars are protected as Ferrari property under design, trademark and trade dress regulations.

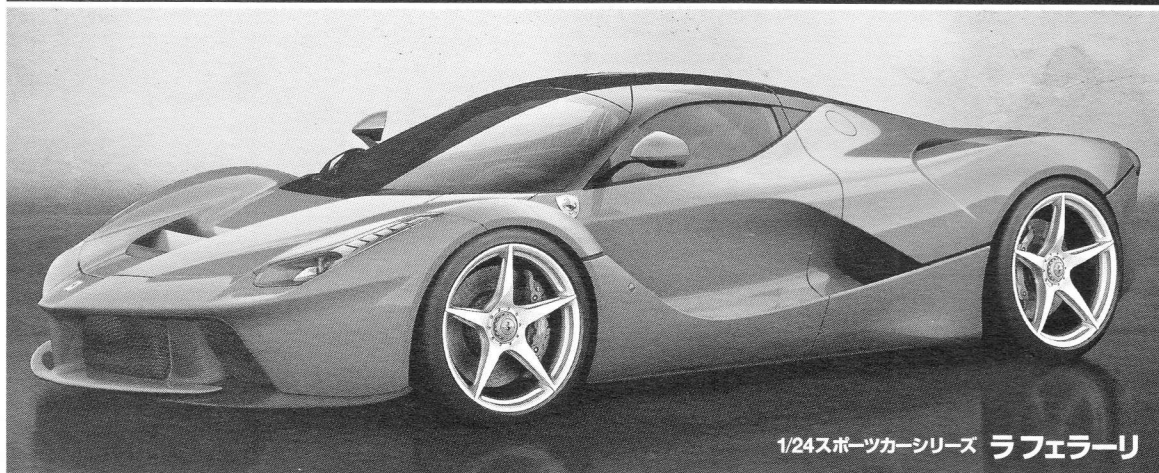

1/24スポーツカーシリーズ ラフェラーリ



ITEM 24333

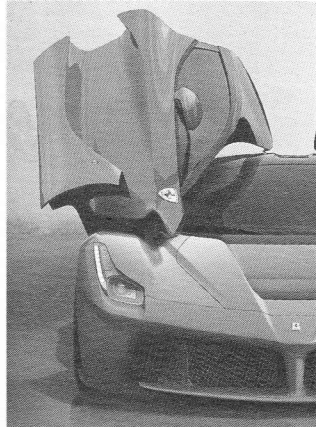
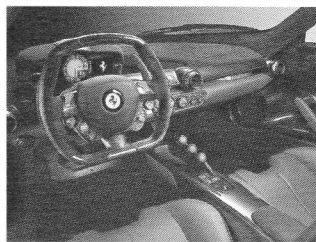

2013年3月5日の第83回ジュネーブ・モーターショーで世界初公開されたフェラーリの特別限定モデルがラフェラーリです。F40、F50、エンツォ・フェラーリという歴代の限定生産車の流れをくむラフェラーリのメカニズムの中でも注目はハイブリッドシステムにあるといえるでしょう。F1マシンのKERS（運動エネルギー回生システム）を市販車にフィードバックした、マニエッティ・マレリ社との共同開発によるHY-KERSと呼ばれるシステムを搭載。制動時やコーナリング時に発生する必要以上のトルクをエネルギーに変換し、コクピット後部の低い位置に搭載されたバッテリーパックに蓄えます。このバッテリーはF1マシンを製作するスクーデリア・フェラーリが担当し、通常バッテリーの40個分に相当しながら、重量はわずか60kgに抑えられています。エネルギー変換を担うのは7速のF1デュアルクラッチ・ギヤボックスの後端にセットされた電気モーター。トルクが必要ときには瞬時に車輪にパワーを伝達し、充電時には車輪の運動エネルギーをすばやくモーターに伝達することで、エネルギーロスを少なくして高効率化を実現。また、エンジン前部には補助システムを駆動する電気モーターを装備しています。ミッドシップマウントされるエンジンは排気量6262ccのV型12気筒。電気モーターが低回転時のパワーやトルクを補うため、高回転域に最適化されたセッティングが施され、連続可変式インレットダクトなどの採用により最高回転数は9250rpm、9000rpm時に800馬力を発揮します。この高性能エンジンと163馬力の電気モーターを組み合わせ、総合最高出力は実に963馬力という圧倒的なパワーを生み出し、しかもCO₂の排出量を抑えて環境性能にも配慮しています。ラフェラーリは一般的なハイブリッドカーとは異なり、エンジンを止めたモーターだけを使用しての走行を想定していません。これはエンジンサウンドもこのマシンの大きな魅力となっているからです。シャーシはF1マシンと同じ設計・生産手法が採用され、4種類のカーボンファイバーを手作業で貼り合わせ、オートクレープを使用して硬化・製造。軽量化はもちろんシャーシ剛性の強化にも大きな役割を果たしています。見るものの目を釘付けにするダイナミックなフォルムは、フェラーリ社内のデザインチームが手がけたもの。コンピューターにより空気の流れを解析するCFDと、F1マシン用風洞実験施設を最大限に活用して仕上げられ、1960年代に活躍したフェラーリのプロトタイプスポーツカーを彷彿とさせる造形を盛り込んでいます。加えて、リヤスポイラーとディフューザーのフラップ、フロント・アンダーボディのガイドベーンが可動し、走行状況に応じた最適な空気抵抗とダウンフォースを生み出すアクティブ・エアロダイナミクスが採用されています。サスペンションは磁性流体ダンピングシステムの「SCM-E Frs」を装備したフロント・ダブルウィッシュボーン、リヤ・マルチリンク。新構造のCCM（カーボン・コンポジット・マテリアル）ディスクとブレンボ製のブレーキキャリパーを装備して、高性能に見合った高い制動力を確保しています。さらに、HY-KERS、アクティブ・エアロダイナミクスをはじめ、トラクション・コントロールやスタビリティ・コントロールなどのダイナミック・ビークル・コントロールも含めた様々なシステムを総合的にリンクさせているのも大きな特徴です。0-100km加速タイム3秒未満、最高速度350km/h、フェラーリのテストトラック「フィオラーノ・サーキット」のラップタイムをエンツォ・フェラーリより5秒短縮するなど、圧倒的なパフォーマンスを誇るラフェラーリの生産数はわずかに499台。ルカ・ディ・モンテゼモロー会長の「技術的革新、性能、先見的なスタイリング、ドライビング・スリルなど、全ての面において秀でた、数多くの最先端技術を搭載した画期的な車両です」とのコメントと、英語で「THE FERRARI」に相当するその名称が示すように、フェラーリの並々ならぬ熱意を込めた次代を担うフラッグシップなのです。

March 5th 2013 at the 83rd Geneva Motor Show marked the world debut of Ferrari's eagerly-anticipated limited-series car, the LaFerrari. Perhaps the most remarkable thing about the supercar is its use of hybrid technology known as HY-KERS; a system making full use of the Ferrari Formula One team's KERS know-how, it is composed of two electric motors developed in conjunction with Magneti Marelli and a battery pack in the floor of the chassis. The batteries, assembled in the Scuderia Ferrari department (Ferrari's racing division), weigh just 60kg and are charged in different ways as the car runs: under braking, and also when the V12 engine produces more torque than required, such as in cornering, the excess torque is converted to energy and stored in the batteries. The electric motor is paired with the F1 dual-clutch gearbox and boosts the vehicle's energy efficiency by providing torque instantly to the wheels; the reverse procedure is also accomplished quickly when torque from the tires is used to recharge the motor. Coupled with the 6,262cc V12, the electric motor provides high torque at low revs, allowing the engineers the freedom to optimize the engine's performance at high revs. As a result, it can rev to a maximum of 9,250rpm and achieve 800hp. This, married to the power provided by the electric motor, gives a combined output of a staggering 963hp. As one would expect from a hybrid car, CO2 emissions have been suppressed but without the need to drive the car in electric-only drive, which would rob the vehicle of its glorious engine sound. The LaFerrari chassis features four different types of carbon-fiber, and was autoclave-cured using the same design and production methods as the Formula One car, resulting in improved rigidity and a lighter form. The

body, inspired by late-1960s Ferrari sports prototypes, bears testament to the Ferrari design team's quest for the perfect balance between function and form as it employs CFD aerodynamics analysis fine-tuned in the wind tunnel. The LaFerrari sports an active aerodynamics system which automatically deploys the rear spoiler and diffuser, as well as the front diffuser and guide vane on the underbody, on the basis of a number of different performance parameters which are monitored in real time, guaranteeing the ideal settings for the driving conditions. This is combined with magnetorheological dampers which adapt the suspension performance, and the Brembo braking system includes new lightweight calipers and carbon-ceramic material (CCM) brake discs featuring a new composition. One further innovative aspect of the car is the integration of its active aerodynamics and hybrid system with the other dynamic vehicle controls such as traction control and stability control. The LaFerrari provides top-level performance, with a 0-100km/h time of less than 3 seconds and a blistering top speed in excess of 350km/h. This enabled it to round the Ferrari test track at Fiorano in under 1 minute 20 seconds, some five seconds faster than the Enzo. At the launch of the vehicle, Ferrari President Luca di Montezemolo declared that the car was "... an expression of what defines our company's excellence. Excellence in terms of technological innovation, performance, visionary styling and the sheer thrill of driving." The odds are that this model, the new Ferrari flagship, whose name can be loosely translated to mean "the Ferrari" in English, will come to be a representation of the passion and technological innovation of the legendary Italian auto-maker in the eyes of the public.

Der 5. Mai 2013 brachte bei der 83. Genfer Motorshow den ersten Auftritt des neuen, ungeduldiig erwarteten Ferrari mit dem Namen LaFerrari. Vielleicht das bemerkenswerteste Detail dieses neuen Supersportwagens ist die Verwendung der Hybridtechnologie namens HY-KERS, einem System welches voll auf das Know-How des Ferrari Formel1 Teams mit seinem KERS zurückgreift. Es besteht aus zwei Elektromotoren, entwickelt mit Magneti Marelli und einem Batteriesatz im Boden des Chassis. Die Batterien die bei der Scuderia Ferrari montiert werden (Ferraris Rennabteilung) wiegen gerade mal 60kg und werdem beim Betrieb des Fahrzeuges auf zwei verschiedene Arten geladen: beim Bremsen und wenn der V12 Motor mehr Drehmoment liefert als benötigt. So wird zum Beispiel bei Kurvenfahrt das überschüssige Drehmoment in elektrische Energie umgewandelt und in die Batterien geladen. Der Elektromotor ist mit dem Doppelkupplungsgetriebe aus der Formel 1 verbunden und verbessert die Energieeffizienz des Fahrzeuges in dem er sofort Drehmoment direkt zu den Rädern leitet. Die umgekehrte Funktion funktioniert ebenso schnell, wenn die Räder ihr Drehmoment abgeben um die Batterie wieder aufzuladen. Verbunden mit dem 6262ccm V12 Motor ist ein Elektromotor welcher hohes Drehmoment bei niedrigen Drehzahlen liefert, was den Ingenieuren die Freiheit verschaffte, die Leistung des Motors bei hohen Drehzahlen zu optimieren. Als Ergebnis kann der Motor bis 9250 U/min drehen und 800 HP erreichen. Das zusammen mit der Leistung des Elektromotors ergibt eine Verbundleistung von erstaunlichen 963 HP. Wie man von einem Hybridauto erwarten kann wurden die CO-Emissionen gedrosselt, allerdings ohne die Notwendigkeit das Fahrzeug rein elektrisch zu bewegen was dem Fahrzeug den berühmten Motorsound entziehen würde. Das LaFerrari Chassis besteht aus vier verschiedenen Arten von Carbonfaser und wurde genau wie ein Formel 1 Fahrzeug in einem Autoklaven gebacken, was zu verbesserter Stabilität und geringerem Gewicht führte. Die Karosserie wurde

inspiriert von den Ferrari Sportprototypen aus den späten 60er Jahren und legt ein Zeugnis für die Ferrari Designer ab, deren Herausforderung es immer war einen perfekten Ausgleich zwischen Funktion und Form zu finden. Diesmal nutzten sie die Mittel der CFD Aerodynamik Analyse und machten die Feinabstimmung im Windkanal. Der LaFerrari besitzt ein aktives Aerodynamik System, welches automatisch den Heckspoiler und den Diffusor einsetzt, zugleich mit dem Frontdiffusor und den Leitkanälen am Unterboden. Das geschieht auf der Basis verschiedener Leistungsparameter, die in Echtzeit ermittelt werden und damit die ideale Einstellung für jede Fahrbedingung erreichen. Das ganze wird kombiniert mit Dämpfern mit magnetisch verstellbarer Viskosität zur Anpassung an die Leistung der Radaufhängung. Das Brembo Bremssystem besteht aus neun leichten Bremszangen und Bremsscheiben aus Carbonkeramik (CCM). Ein weiterer innovativer Aspekt dieses Autos besteht in der Integration seiner aktiven Aerodynamik und Hybridsysteme mit anderen dynamischen Systemen des Fahrzeuges wie zum Beispiel Traktionskontrolle und Stabilitätskontrolle. Der LaFerrari bietet Höchstleistung mit einer Beschleunigung von 0 auf 100 km/h in weniger als 3 Sekunden und einer Höchstgeschwindigkeit jenseits der 350 km/h. Das machte es möglich die Ferrari Teststrecke in Fiorano in einer Zeit unter einer Minute und 20 Sekunden zu umrunden, was etwa fünf Sekunden schneller ist als die Bestzeit des Enzo. Bei der Vorstellung des Fahrzeuges erklärte der Präsident von Ferrari Luca di Montezemolo dass: "...das Fahrzeug ein Ausdruck dessen ist, was die Leistung unseres Unternehmens darstellt. Höchstleistung bezüglich technischer Innovation, Leistung visionärem Styling und pure Fahrfreude". Man kann vorhersehen dass dieses Fahrzeug, das neue Ferrari-Flaggschiff dessen Name man in Englisch mit „the Ferrari“ übersetzen kann ein erneuter Beweis für die Hingabe und die technologische Innovation der legendären italienischen Autofabrik in den Augen der Öffentlichkeit sein wird.

Le 5 mars 2013 fut présentée au 83ème Salon de Genève la toute dernière Ferrari d'exception tant attendue, la LaFerrari. La particularité la plus remarquable de cette supercar est l'utilisation de la technologie hybride désignée HY-KERS; un système développé à partir du KERS parfaitement maîtrisé par le team de F1 Ferrari. Il est constitué de moteurs électriques mis au point en collaboration avec Magneti Marelli et d'un pack de batteries logé dans le plancher du châssis. Les batteries, assemblées par le département de la Scuderia Ferrari (division compétition de Ferrari), ne pèsent que 60kg et se rechargent de différentes manières pendant les déplacements de la voiture : pendant le freinage mais aussi lorsque le moteur V12 produit plus de couple que nécessaire, par exemple en virage. Le couple excédentaire est converti en énergie et stocké dans les batteries. Les moteurs électriques, associés à la boîte de vitesses à double embrayage de F1, améliorent le rendement énergétique de la voiture en fournissant un couple instantané aux roues ; la procédure inverse s'accomplit lorsque le couple de freinage des roues est utilisé pour recharger les batteries. Un moteur électrique accouplé au moteur V12 de 6.262cm³, procure un couple élevé à bas régime, ce qui a laissé aux ingénieurs la liberté d'optimiser les performances du V12 à hauts régimes : il peut atteindre un régime maxi de 9.250 trs/min. et développer 800cv. Si on y ajoute la puissance générée par le moteur électrique, la puissance totale combinée est de 963cv. Comme on peut l'attendre d'une voiture hybride, les émissions de CO2 sont supprimées, mais sans la nécessité de rouler seulement en mode électrique, ce qui priverait du son envoûtant du V12. Le châssis de la LaFerrari comporte quatre types différents de fibre de carbone et est produit en autoclave en utilisant les mêmes méthodes que celles de la

Formule 1 pour obtenir rigidité optimale et légèreté. La carrosserie, inspirée de celles des sport prototypes Ferrari de la fin des années 1960, est un équilibre subtil entre fonctionnalité, aérodynamisme et élégance ; une vraie réussite de l'équipe de designers qui a utilisé des logiciels de simulation d'écoulement des fluides avant d'en affiner les formes en soufflerie. La LaFerrari est équipée d'un système aérodynamique actif qui déploie automatiquement le spoiler et le diffuseur arrière, ainsi que le diffuseur avant et la veine de guidage sous le fond plat, en fonction de différents paramètres de performances analysés en temps réel, garantissant la configuration idéale quelles que soient les conditions d'évolution. Ce dispositif est associé à des amortisseurs magnéto-rhéologiques qui adaptent les performances de la suspension et au système de freinage Brembo à étriers allégés et disques en matériau carbone céramique de nouvelle composition. Autre aspect innovant de la voiture : l'intégration des systèmes aérodynamique actif et hybride avec les autres dispositifs de gestion dynamique de la voiture, tels les contrôles de traction et de stabilité. La LaFerrari a des performances phénoménales, avec moins de 3 secondes pour passer de 0 à 100 km/h et une vitesse maximale de plus de 350km/h. Elle a couvert un tour de la piste d'essai Ferrari de Fiorano en moins de 1 minute et 20 secondes, soit cinq secondes de moins que la Enzo. Au lancement de la voiture, le Président de Ferrari Luca di Montezemolo a déclaré qu'elle était "... une expression de l'excellence de notre firme. Excellence en termes d'innovation technique, de performances, de vision de l'avenir et de sensations de conduite." Ce qui est sûr, c'est que cette nouvelle Ferrari d'exception, née de la passion et de l'innovation technologique, va entrer dans la légende comme beaucoup de celles qui l'ont précédée.