

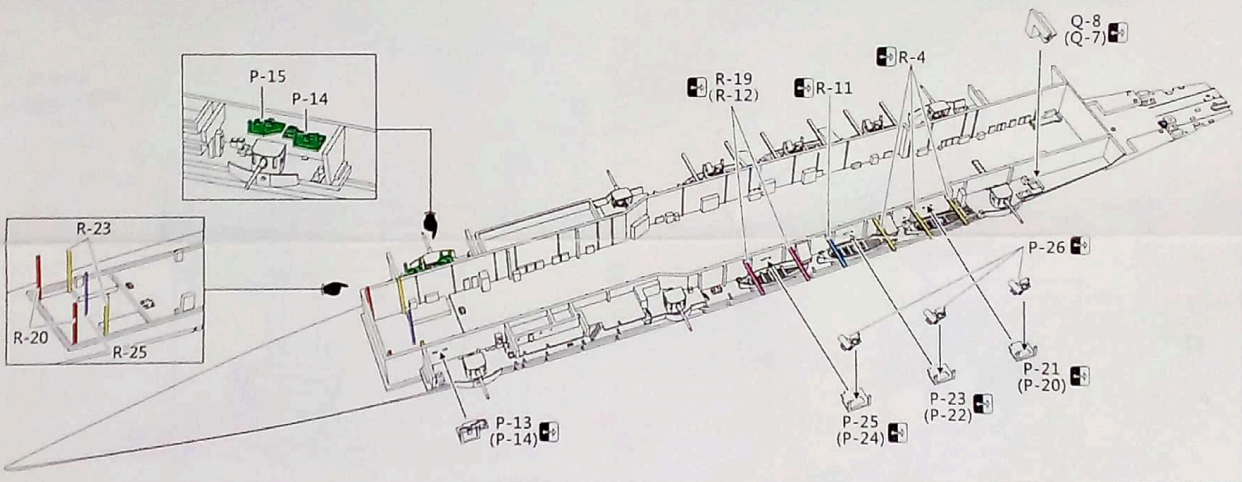

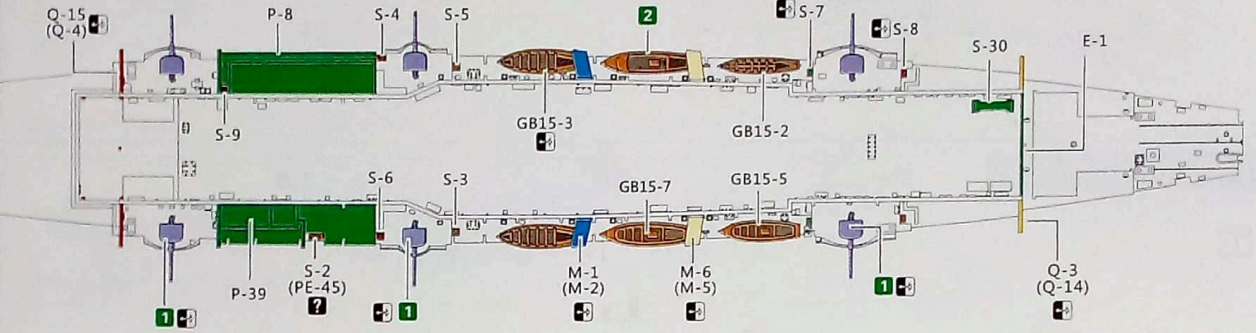

2

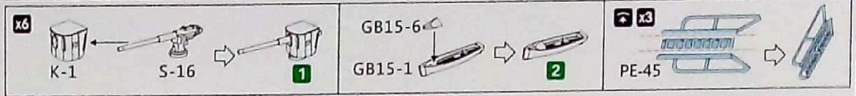

3

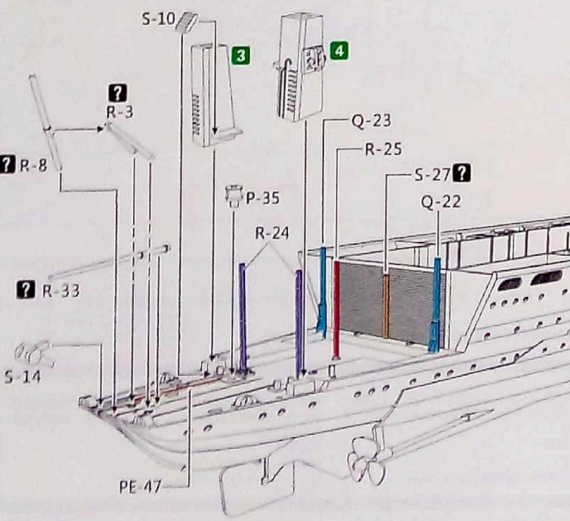
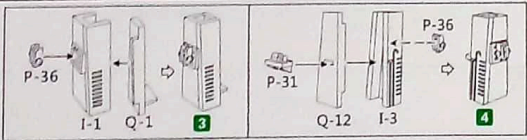

4

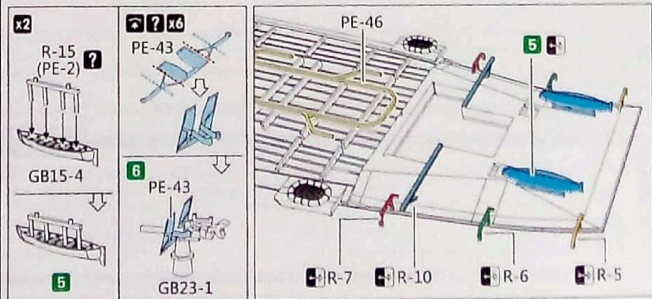
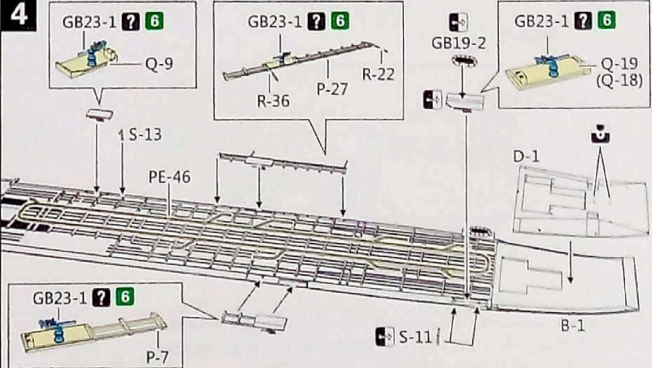







Fairey Swordfish 劍魚

x8

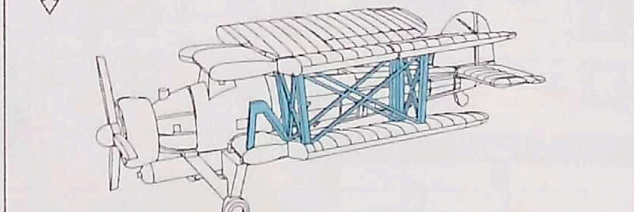
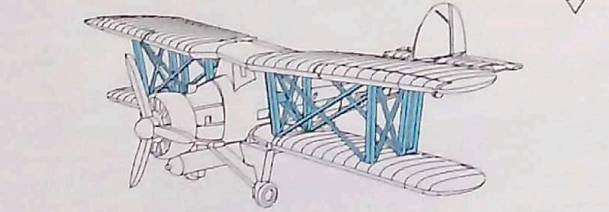
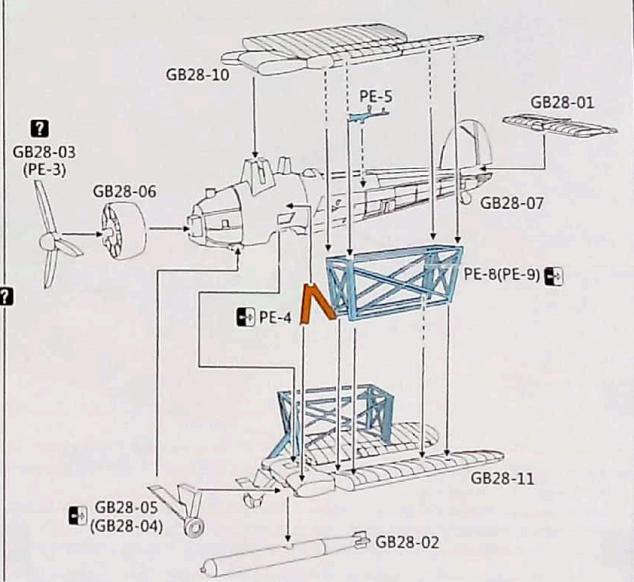
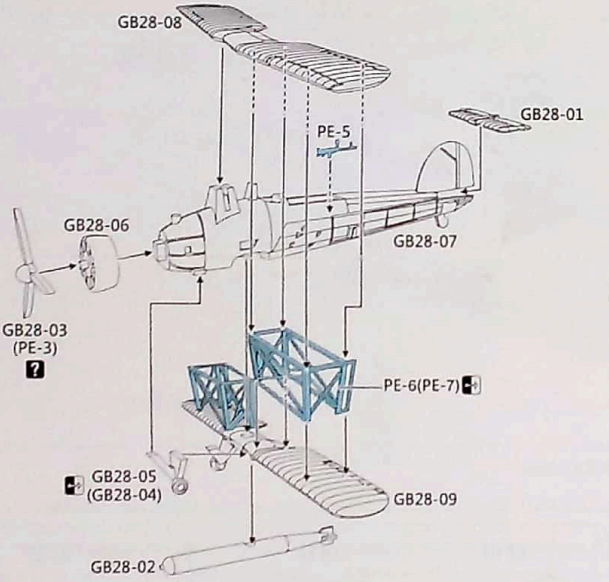
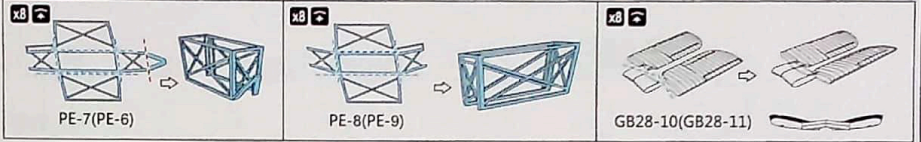

If you want to make Hermes HMS on April 9, 1942, it is no necessary to load the aircraft.  
 1942年4月9日のハーミーズを作りたいなら、艦載機を搭載する必要はありません。  
 如需制作 HMS Hermes 在1942年4月9日的狀態，則不必裝載飛機。

★

Use tips; because the decal is large, in order to facilitate the production, the decal part-1 can be cut into several segments and then operate. It is advisable to make decal part-1 to align the aft direction for posting. The tips of decal and paning refer to the packing bottom.

デカールの使用提示: デカールは面積が大きいため、便利のためにデカールパーツ1を何段にカットしてから作業をしてください。デカールパーツ1を艦尾の方向を揃えてから貼ることをお勧めします。デカールと塗装の提示はパッケージの底をご覧ください。

水貼使用提示: 因本產品水貼面積較大，為便於制作，可將水貼1號零件裁切成幾段後再進行操作，建議將水貼1號零件對齊艦尾方向進行張貼，水貼及塗裝指示見包裝盒底。

Dear Customer, Thank you very much for choosing Flyhawk Model. If you have any question or need help, please contact the purchase location or our official customer service, we will serve you as soon as possible.  
 Customer service number: +86 023 8816 4381  
 Service time: Monday to Friday, 10:00AM - 16:00PM  
 E-mail address: flyhawkmodelxc@vip.163.com

この度は、弊社製品をご購入いただき誠にありがとうございます。ご要望やご質問などございましたら、購入先または下記のお問い合わせメールアドレスまでご連絡をお願いいたします。  
 コールセンター: +86 023 8816 4381  
 受付時間: 月~金/10:00~16:00  
 お問い合わせメールアドレス: flyhawkmodelxc@vip.163.com

尊敬的顧客，感謝您購買鷹翔模型，如果您有任何疑問或需要幫助，請您聯繫購買處或聯系我們官方客服，我們會盡快為您提供服務。  
 客服電話: +86 023 8816 4381  
 營業時間: 周一至周五 10:00AM - 16:00PM  
 郵箱: flyhawkmodelxc@vip.163.com

