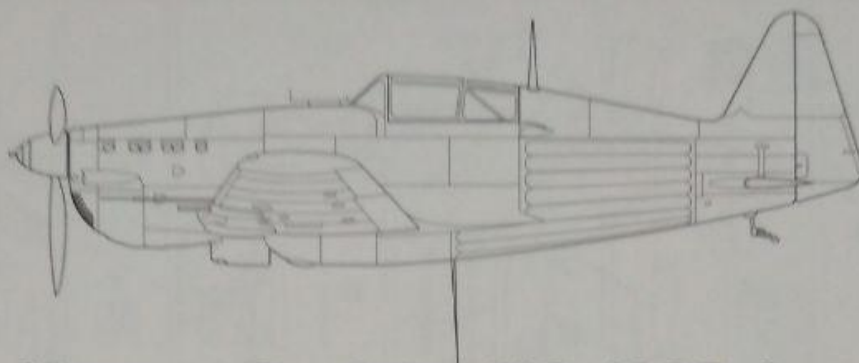

AZUR**A114****1/72**

Morane-Saulnier MS-406C.1 "Red & Yellow Stripes"

GB

Armée de l'Air in 1934 excerpt a competition on single seat fighter capable of reaching 450 Kph and armed with 1 - 2 20 mm cannons. The competition winner was the Morane Saulnier MS 405C.1. Only 16 were produced and the production was then converted to modified version MS 406C.1. It was powered by H-S 12Y.31 engine and the armament consisted of cannon firing through the hollow engine's shaft and two wing mounted machine guns. At the outbreak of the war the MS 406C.1 was French most numerous type. It was more powerful than German Bf 109D but fell short to Bf 109E version. MS 406C.1 units were located in not only in France but also in Northern Africa and French Indochina. French fighter pilots used MS 406C.1 from the beginning till the defeat of the France. Together with them also fought Czechoslovakian and Polish fighter pilots. Further Moranes were used by Armée de l'Air de l'Armistice. The Free French Air Force also used several of them. MS 406C.1 was further sold to Turkey, Finland and Switzerland. When the France was occupied the German, Italian and Croatian Air Forces also included them as war prizes. Further machines Germany sold to Finland. By installing the Russian war prized engines VK 105P and marking the type to Mörkö Morane modified part of them. Switzerland still produced license built MS 406C.1 and further developed them. Even in 1939 the French Air Force HQ realized that the most common French fighter MS-406C.1 lacks the performance to outperform the German fighters Then Morane Saulnier Company offered modification of the already produced machines that should boost their performances. The modification was partially taken from the MS-406 produced for Switzerland. The new version was designated MS-410C.1. The modifications comprised new, fixed radiator, new exhausts, bullet proof windshield, Chavier propeller, four wing mounted machineguns instead of the two, moreover this time belt fed. Despite these modifications made MS-406C.1 far better machine than the previous MS-406C the production and assembly of the conversion sets in the warring France was slow that only few dozen of machines were converted till the Armistice. Moreover, not all of them received all components. Eventually, Finland prospered from the French modifications. Finland bought the seized MS-410C.1s from Germany and deployed them in the Continuation War against Soviet Union. They helped to liberate the territories seized by Soviets during the Winter War.

Wingspan: 10,61 m, Length: 8,15 m, Max speed at 5000 m: 486 Kph, Flight radius: 1000 Km, Service Ceiling: 9850 m, Armament: 1x 20 mm HS 404 (former HS 9) cannon, 2x 7,5 mm MAC 1934 machine gun.

CZ

V roce 1934 vypsalo Francouzské Armée de l'Air soutěž o jednomístný stíhač s rychlostí 450 km/h a výzbrojí jedním až dvěma kanóny ráže 20 mm. Vítězem soutěže se stal letoun Morane Saulnier MS-405C.1. Vyrobeno bylo, ale jen 16 kusů této verze a výroba přešla na upravenou verzi MS-406C.1. Tu poháněl motor H-S 12Y.31 a výzbroj tvořil kanon v ose vrtule a dva kulometry v křídle. Vyrobeno bylo 1064 kusů, včetně exportních. Na začátku války byly MS-406C.1 nejpočetnějším stíhacím typem, který měla Francie k dispozici. Výkonově převyšoval německé Bf 109D, ale zaostával za nejmodernější verzí Bf 109E. Jednotky létající na MS-406 C.1 byly dislokovány nejen na území Francie, ale i v severní Africe a v Indočíně. Na MS-406C.1 bojovali francouzští stíhači od začátku války až do porážky Francie. Spolu s nimi i českoslovenští a polští letci. Morany byly dále používány letectvem Armée de l'Armistice. Několik jich používalo i letectvo Svobodných Francouzů. Dále se MS-406C.1 dostal koupí do výzbroje Turecka, Finska a Švýcarska. Díky okupaci Francie se ukořistěné stroje dostaly do výzbroje Německa, Itálie a Chorvatska. Další stroje od Německa koupilo Finsko. Ve Finsku byla část MS-406C.1 upravena zástavbou sovětských motorů VK 105P na typ Mörkö Morane. Švýcarsko stavělo MS-406C.1 i v licenci a dále je vyvíjelo. Velení francouzského letectva si již v roce 1939 uvědomovalo, že nejrozšířenější francouzská stíhačka MS-406C.1 nestačí výkonově na nově verze německých stíhaček. Firma Morane Saulnier proto nabídla modernizaci již vyrobených strojů, která měla zajistit zlepšení výkonů. Částečně vyšla z řešení, které uplatnila u verze MS-406 pro Švýcarsko. Nová verze dostala označení MS-410C.1. Kompletní úpravy zahrnovaly montáž pevného chladiče, nových výfuků, pancéřového štítu kabiny, vrtule Chaviere a čtyř kulometů místo dvou umístěných v křídle, navíc s pásovým podáváním nábojů. Bohužel i přes to, že veškeré úpravy dělaly z MS-410C.1 podstatně lepší stroj než byl původní MS-406C, tak výroba a montáž konverzních sad ve válčící Francii postupovala tak pomalu, že do kapitulace bylo přestavěno jen několik desítek strojů a navíc ne u všech byly provedeny všechny úpravy. A tak nakonec mělo z francouzských úprav užitek finské letectvo. To koupilo kořistní MS-410C.1 od Německa a nasadilo v Pokračovací válce při osvobozování území, které obsadil Sovětský Svaz v Zimní válce.

Rozpětí: 10,61 m, délka: 8,15 m, maximální rychlost v 5000 m: 486 km/h, dostup: 9850 m, Výzbroj (Fr): 1x kanon HS 404 (původně HS 9) ráže 20 mm, 2x MAC 1934 ráže 7,5 mm (MS 410C.1 - 4x 7,5 MAC)

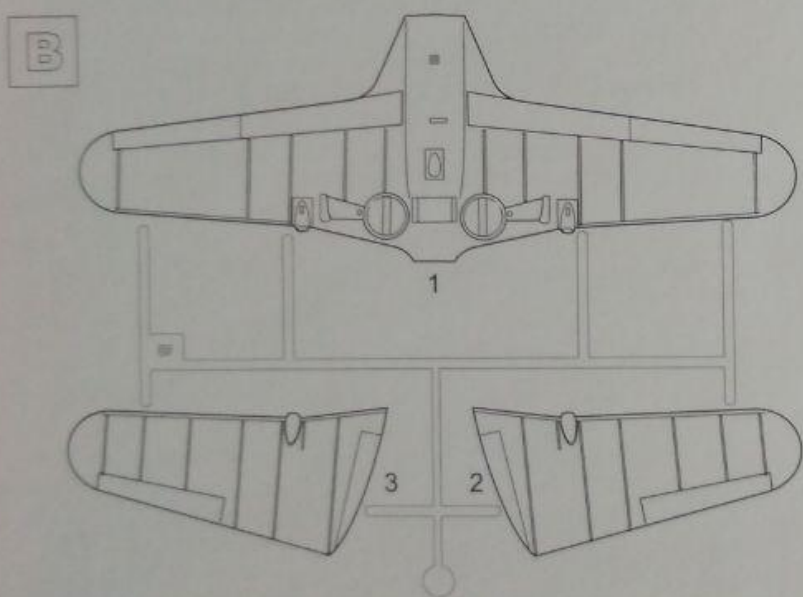
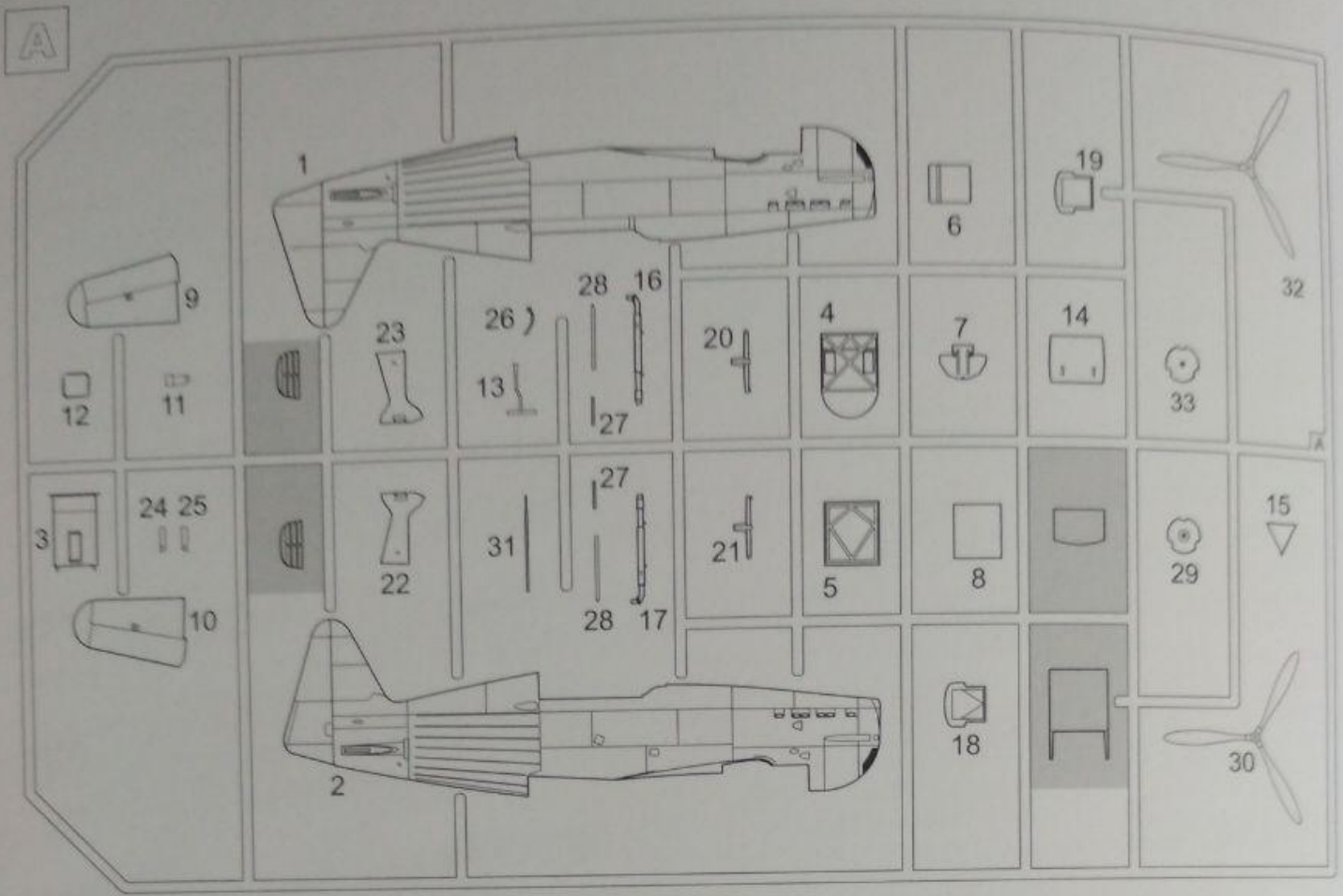

CLEAR PARTS (CP)

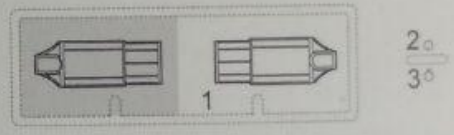







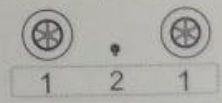

 POLYURETHAN PARTS (PUR)

PHOTO-ETCHED PARTS (PP)



Barvy GUNZE/ GUNZE Colour No.					
	Hliník/ ALUMINIUM	H8/C8		Opálený Kov/ BURNT METAL	H61/C76
	Šedomodrň/ GREY BLUE	H337/C337		Černá Pneu./ TIRE BLACK	H77/C137
	Plátňo/ LINEN	H336/C336		Černá/ BLACK	H12/C33
	Hnědá/ BROWN	H17/C29		Ocel/ Steel	MC213



SYMBOLS

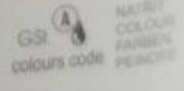
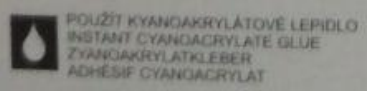
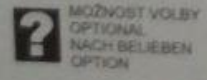

1

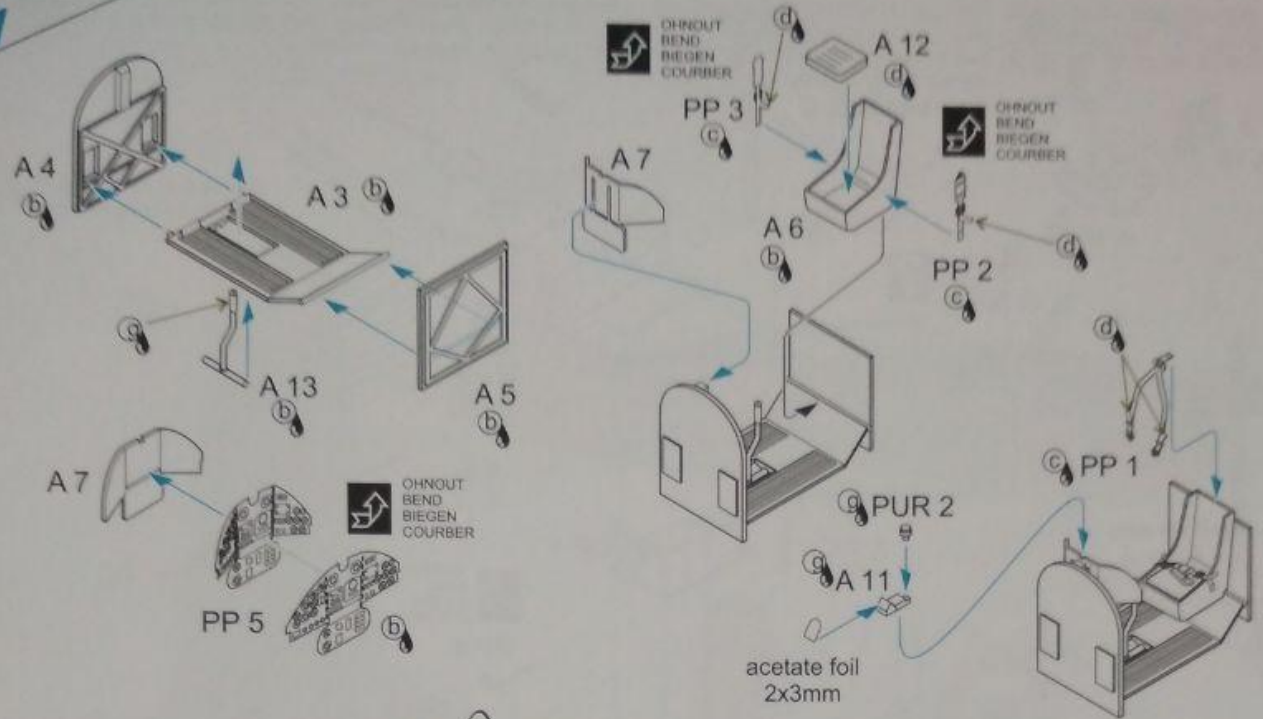

2

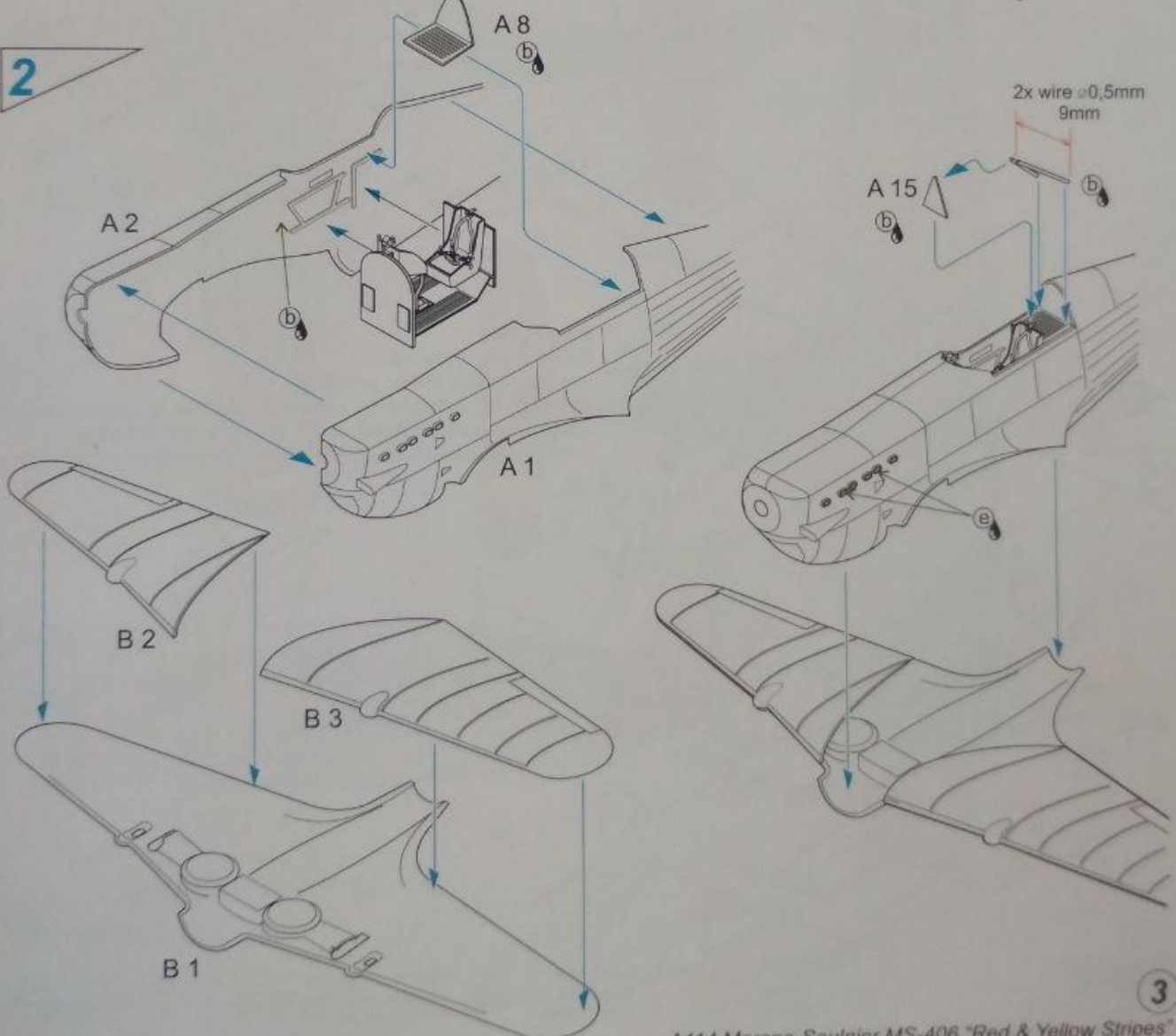

3

A114 Morane-Saulnier MS-406 "Red & Yellow Stripes"

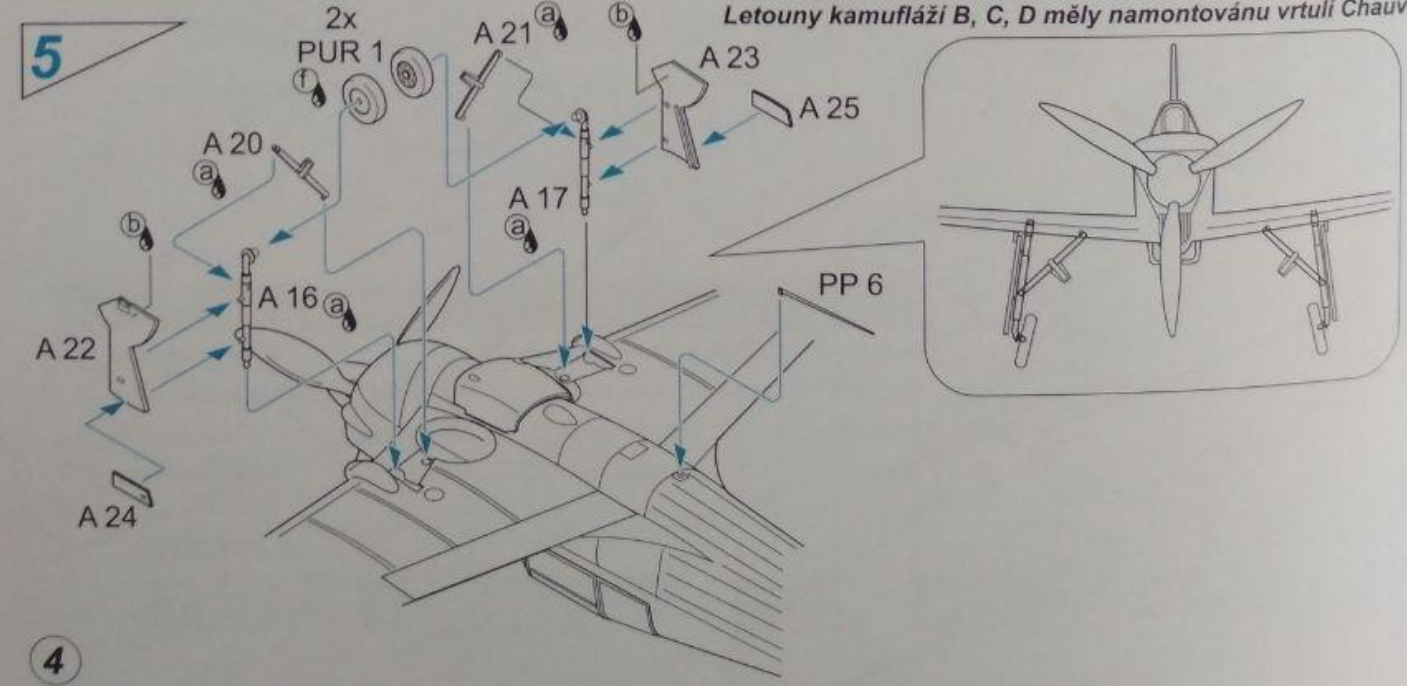
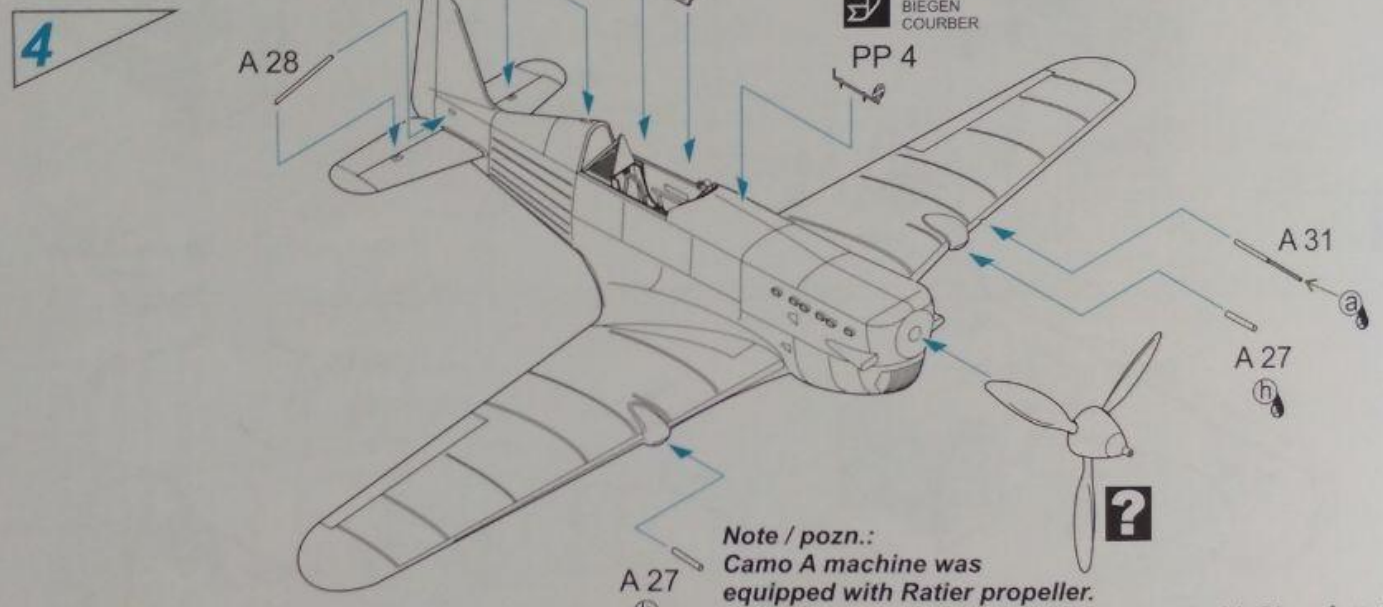
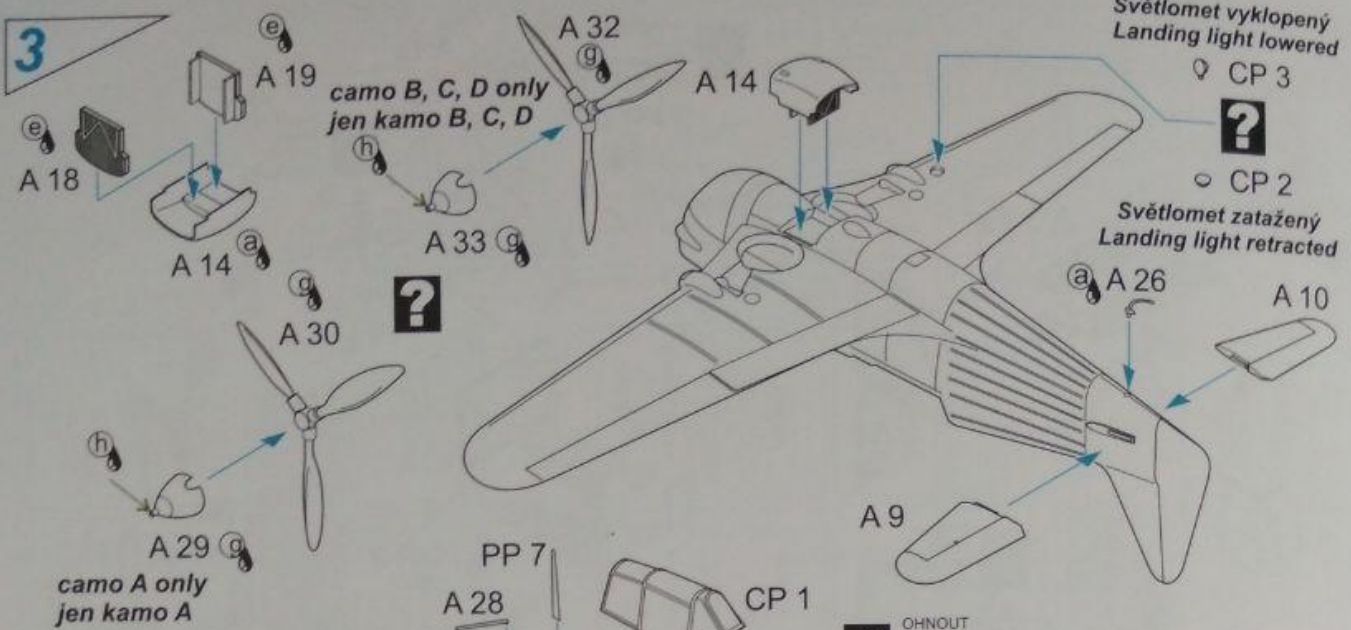

Morane Saulnier MS 406C.1 No 306 pilot S/Lt. Mézy, escadrille 2/596, Dong Hene, Francouzská Indochína, 1940.

Morane Saulnier MS 406C.1 No 306 pilot S/Lt. Mézy, escadrille 2/596, Dong Hene, French Indo-China, 1940.

CAM_C

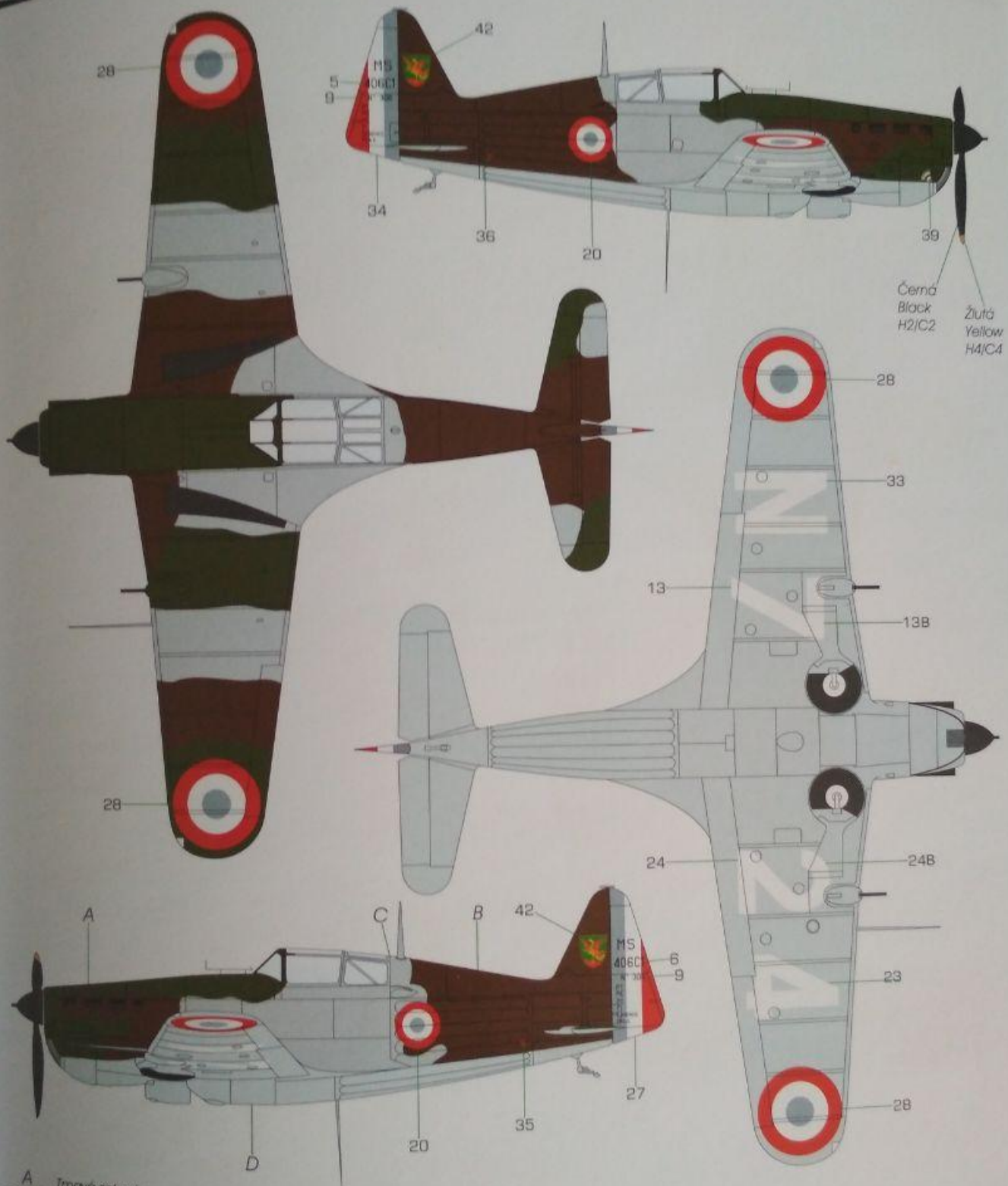

Černá
Black
H2/C2

Žlutá
Yellow
H4/C4

- A Tmavá zelená
Dark Green
H80/C54
- B Tmavá hnědá
Dark Brown
H17/C29
- C Tmavá modro-šedá
Dark Blue-Grey
H307/C307
- D Nebeská šedo-modrá
Sky Grey-Blue
H314/C314



A114 Morane-Saulnier MS-406 "Red & Yellow Stripes"

Morane Saulnier MS 406C.1 No 341 (N-7597), pilot Lt. Maurice Hutter, escadrille 2/596, Tong, Francauzská Indochína, 1942.

Morane Saulnier MS 406C.1 No 341 (N-7597), pilot Lt. Maurice Hutter, escadrille 2/596, Tong, French Indo-China, 1942.

CAM. B

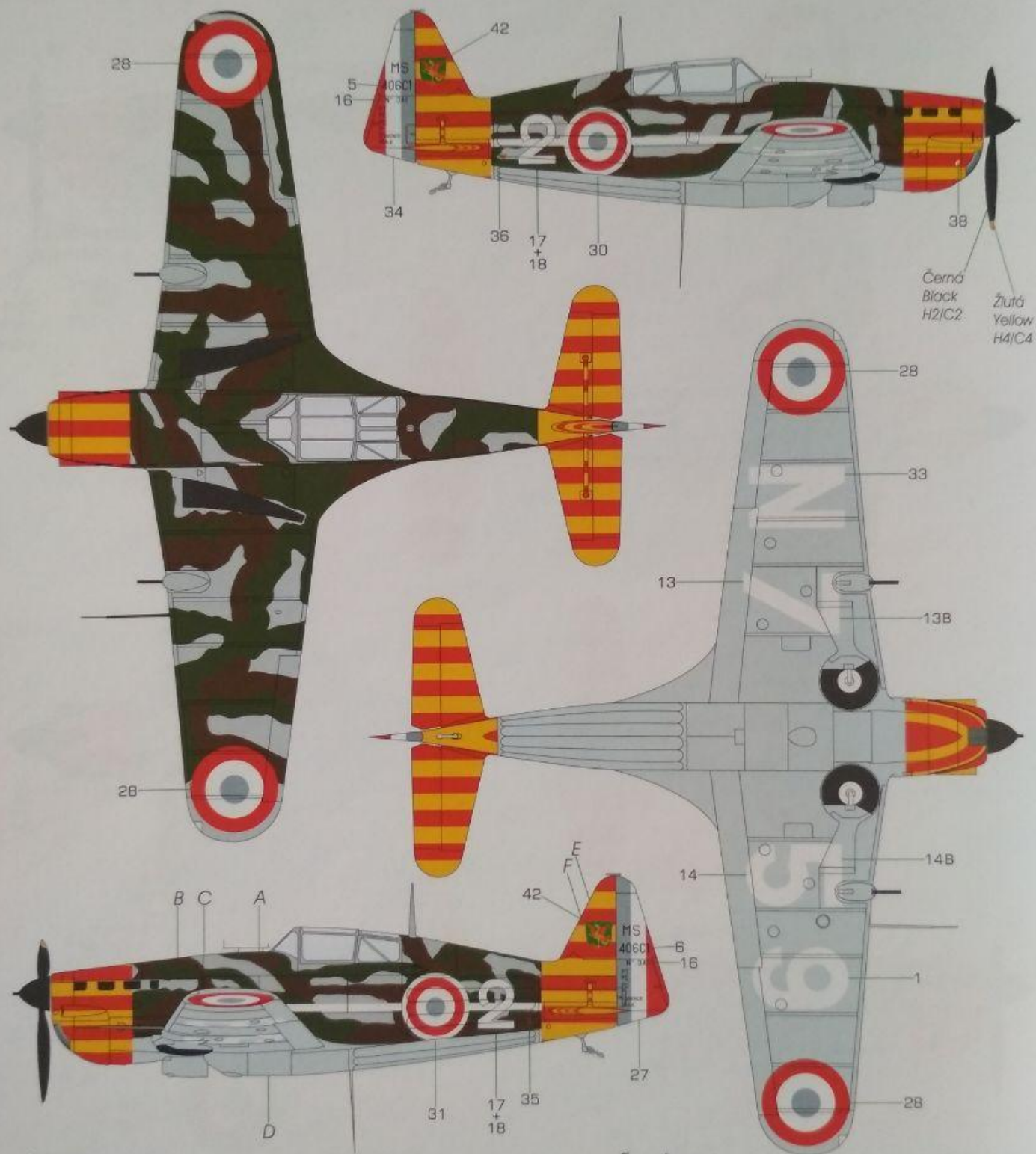

Černá
Black
H2/C2

Žlutá
Yellow
H4/C4

A Tmavá zelená
Dark Green
H80/C54

B Tmavá hnědá
Dark Brown
H17/C29

C Tmavá modro-šedá
Dark Blue-Grey
H307/C307

D Nebeská šedo-modrá
Sky Grey-Blue
H314/C314

F Červená
Red
H3/C3

E Žlutá
Yellow
H4/C4



A114 Morane-Saulnier MS-406 "Red & Yellow Stripes"

Morane Saulnier MS 406C.1 No 1059 / SR-41, Centre d'entrainement au pilotage de l'Aéronautique (Stredisko pokračovacieho pilotního výcviku francouzského námořnictva), základna Fréjus-St. Raphaël, 18. června 1942 na tomto stroji zalétl první sólo na MS-406 Lt. Gleize.

Morane Saulnier MS 406C.1 No 1059 / SR-41, Centre d'entrainement au pilotage de l'Aéronautique (French Navy continuation pilots training facility), Fréjus-St. Raphaël naval base. On June 18, 1942 Lt. Gleize flew his first solo flight in MS-406.

CAM.A

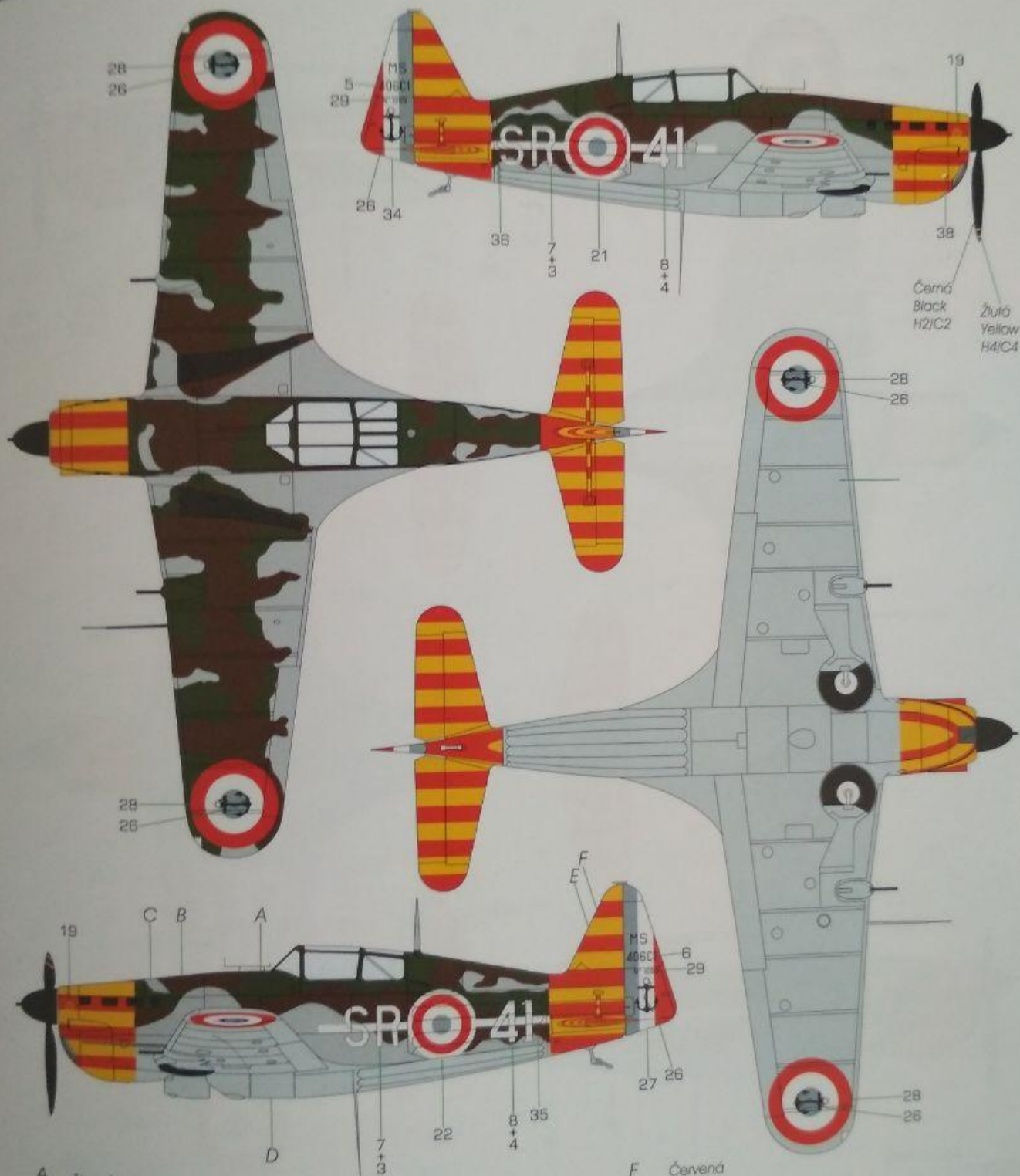

Černá
Black
H2/C2

Žlutá
Yellow
H4/C4

A Tmavá zelená
Dark Green
H80/C54

B Tmavá hnědá
Dark Brown
H17/C29

C Tmavá modro-šedá
Dark Blue-Grey
H307/C307

D Nebeská šedo-modrá
Sky Grey-Blue
H314/C314

F Červená
Red
H3/C3

E Žlutá
Yellow
H4/C4

A114 Morane-Saulnier MS-406 "Red & Yellow Stripes"



Morane Saulnier MS 406C.1 No842. (L-871), pilot sgt. Laurant, Groupe aérien mixte, Diego-Arrachart, Madagascar. 7. května 1942, se sgt. Laurantem v cockpitu, byl tento stroj zasažen v souboji s Grumman Martlet No. 881 Sq. FAA a musel nouzově přistát. Sgt. Laurant (podle jiných podkladů Lt. Laurant) vyvázl bez zranění. Martlety zajišťovaly vzdušnou ochranu vylodujícím se britským vojskům.

Morane Saulnier MS 406C.1 No842. (L-871), pilot Sgt. Laurant, Groupe aérien mixte, Diego-Arrachart, Madagascar. On May 7, 1942 was Sgt. Laurant's machine hit in a clash with Grumman Martlets from FAA No. 881 Squadron and he was forced to belly land. Sgt. Laurant (according to other sources Lt. Laurant) escaped unharmed. Martlets provided aerial support for the landing British Expedition Forces.

CAM. D

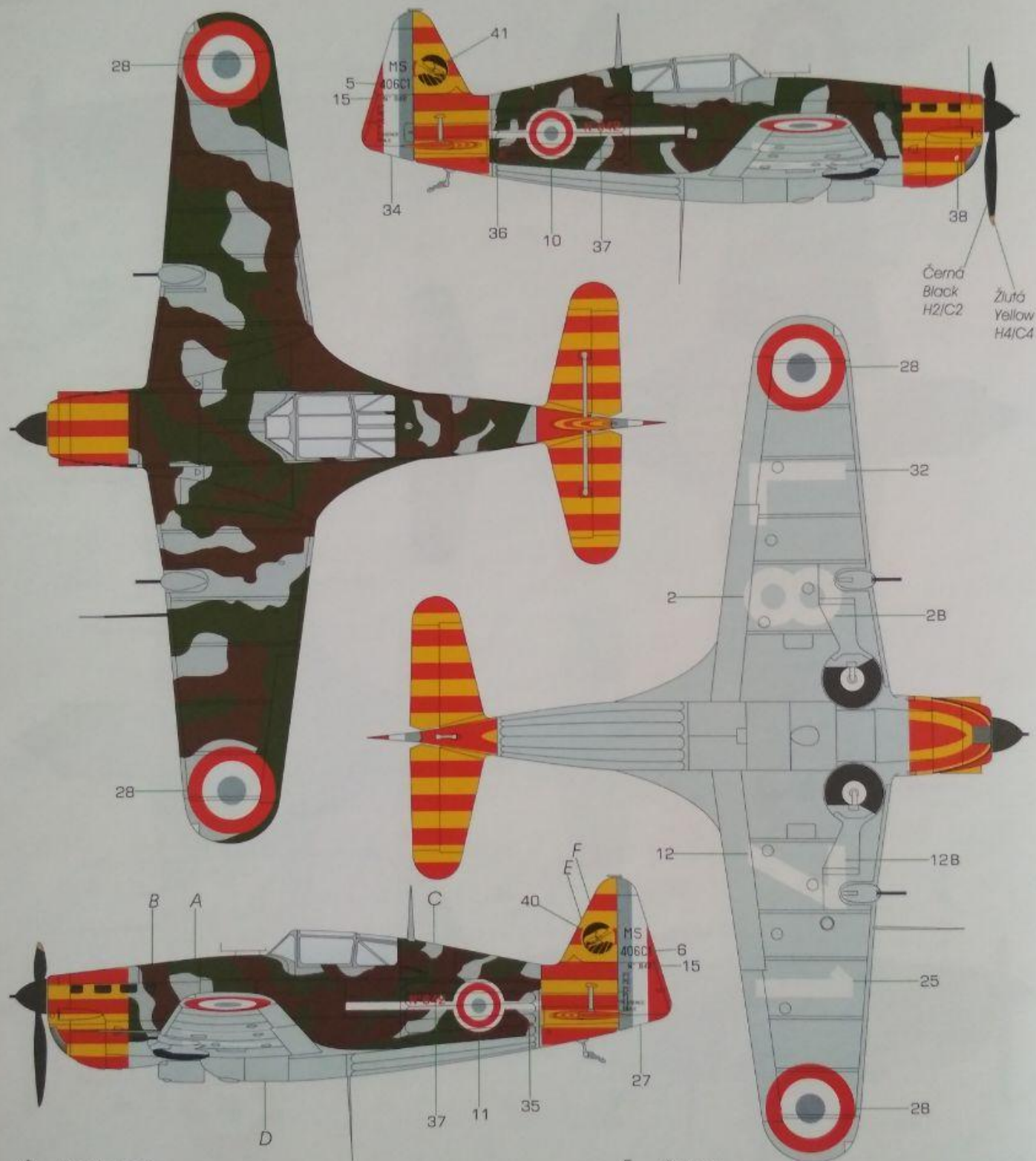

Černá
Black
H2/C2

Žlutá
Yellow
H4/C4

A Tmavá zelená
Dark Green
H80/C54

B Tmavá hnědá
Dark Brown
H17/C29

C Tmavá modro-šedá
Dark Blue-Grey
H307/C307

D Nebeské šedo-modrá
Sky Grey-Blue
H314/C314

F Červená
Red
H3/C3

E Žlutá
Yellow
H4/C4



A114 Morane-Saulnier MS-406 "Red & Yellow Stripes"